

« فصل سوم »

ترانزیستورهای اثر میدان

(مطابق فصل سوم کتاب الکترونیک عمومی ۲)

هدف کلی:

آزمایش نرم‌افزاری ترانزیستورهای اثر میدان و کاربرد آن با استفاده از نرم‌افزار مولتی‌سیم

هدف های رفتاری:

در پایان این آزمایش که با استفاده از نرم‌افزار مولتی‌سیم اجرا می‌شود از فراگیرنده انتظار می‌رود که:

۵- نقطه‌ی کار JFET را در مدار تأمین بایاس باروش تقسیم ولتاژ در نرم‌افزار به دست آورد.

۶- مقدار بهره‌ی ولتاژ و اختلاف‌فاز بین ولتاژ ورودی و خروجی تقویت‌کننده‌ی سورس مشترک را به وسیله‌ی اسیلوسکوپ در نرم‌افزار اندازه‌گیری کند.

۷- مدار تقویت‌کننده‌ی گیت مشترک را ببندد و بهره‌ی ولتاژ مدار را به دست آورد.

۸- مدار تقویت‌کننده‌ی درین مشترک را ببندد و بهره‌ی ولتاژ و اختلاف‌فاز را اندازه‌گیری کند.

۱- منحنی مشخصه‌های خروجی و انتقالی ترانزیستور JFET را مشاهده کند.

۲- ولتاژ و جریان‌های مورد نیاز در انواع بایاسینگ ترانزیستور JFET را با استفاده از نرم‌افزار اندازه‌گیری کند.

۳- مدار تأمین بایاس ثابت ترانزیستور JFET را با نرم‌افزار ببندد.

۴- نقطه‌ی کار JFET را در مدار بایاس سرخود در نرم‌افزار اندازه‌گیری کند.

۳-۱-۱ آزمایش ۱: منحنی مشخصه‌های ترانزیستور JFET

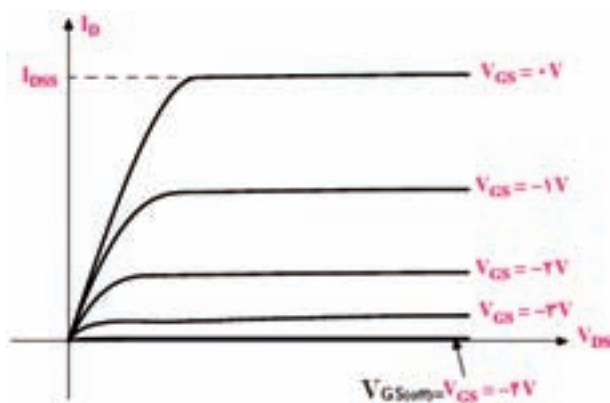

شکل ۳-۱-۱ منحنی مشخصه‌ی خروجی JFET

۳-۱-۱-۱ در ترانزیستور JFET تغییرات جریان درین وابسته به تغییرات دو عامل V_{DS} و V_{GS} است. منحنی مشخصه‌ی خروجی JFET شکل ۳-۱-۱، تغییرات I_D بر حسب V_{DS} با پنج مقدار V_{GS} که در هر مرحله ثابت در نظر گرفته شده است را نشان می‌دهد.

برای به دست آوردن جریان درین باید ولتاژ کانال A را بر مقاومت R_D تقسیم کنید.

۳-۱-۴ در مدار شکل ۳-۲ ولتاژ V_{GS} را روی مقدار $V_{DS} = 2V$ ولت تنظیم کنید و جریان I_D را برای $V_{DS} = 2V$ اندازه گیری و یادداشت کنید.

$$V_{DS} = \dots\dots\dots V \quad I_D = \dots\dots\dots mA$$

۳-۱-۵ منحنی مشخصه انتقالی ترانزیستور JFET مطابق شکل ۳-۴ است. این منحنی تغییرات جریان I_D را بر حسب ولتاژ معکوس V_{GS} در حالتی که V_{DS} ثابت است نشان می دهد.

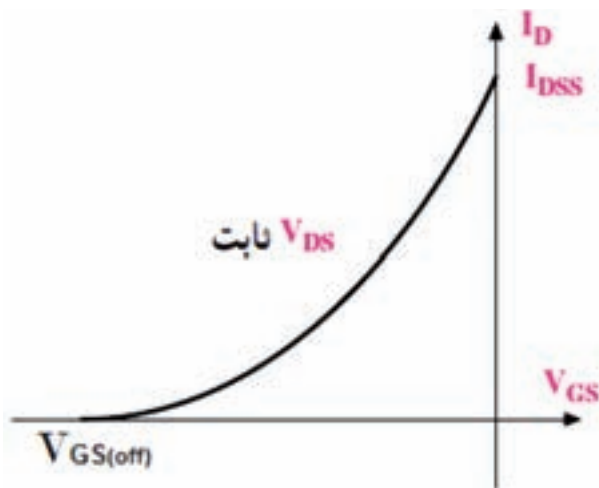

شکل ۳-۴ منحنی مشخصه انتقالی ترانزیستور JFET برای مشاهده منحنی مشخصه انتقالی روی صفحه سیلو سکوپ موجود در نرم افزار، مدار شکل ۳-۵ را ببینید.

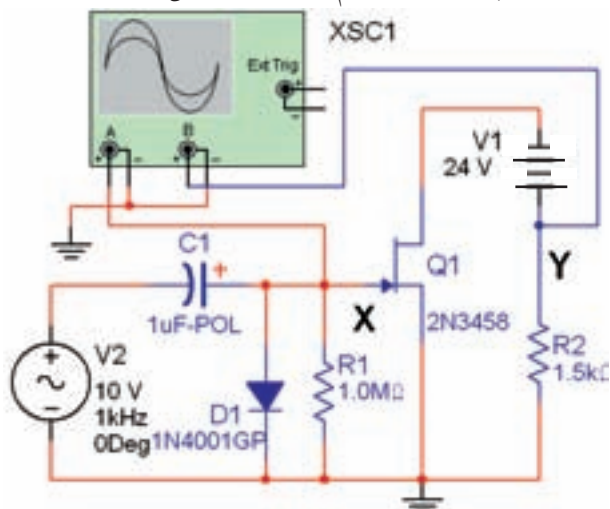

شکل ۳-۵ مدار عملی جهت مشاهده منحنی مشخصه انتقالی

۳-۱-۲ برای مشاهده منحنی مشخصه خروجی JFET مدار شکل ۳-۲ را ببینید.

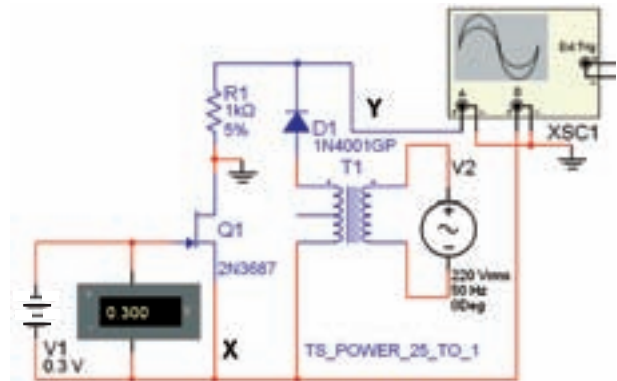

شکل ۳-۲ مدار عملی جهت مشاهده منحنی مشخصه خروجی JFET

۳-۱-۳ شکل ۳-۳ منحنی مشخصه ترانزیستور را در ربع اول صفحه نمایش اسیلوسکوپ نشان می دهد. چنانچه دکمه CH_{inv} را فعال نکنید منحنی مشخصه در ربع دوم ظاهر می شود زیرا ولتاژ صفحات انحراف X اسیلوسکوپ نسبت به زمین منفی تر است و جریان I_D از مقاومت $R_D = 1K\Omega$ عبور می کند.

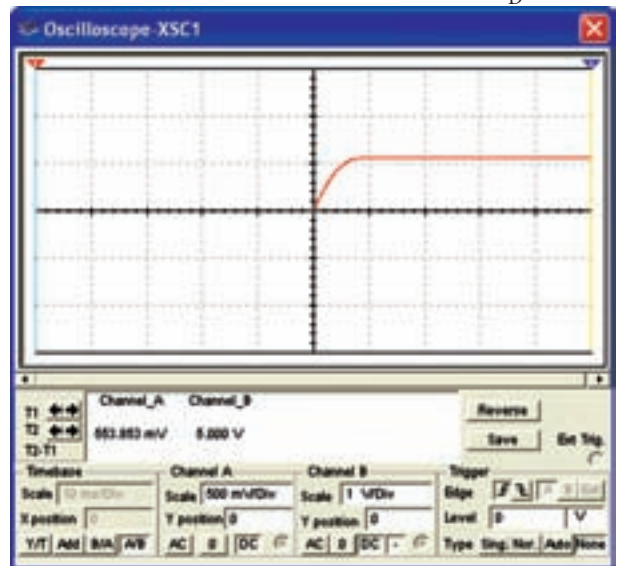

شکل ۳-۳ منحنی مشخصه خروجی JFET در ربع اول جریان I_D از مقاومت $R_1 = R_D = 1K\Omega$ عبور می کند و ولتاژ را برای کانال A (Y) تولید می کند. این ولتاژ اشعه را در جهت عمودی به صفحه سیلو سکوپ منحرف می کند. ولتاژ کانال B (X) همان ولتاژ درین - سورس V_{DS} است.

در این مدار به دلیل این که مقاومت ورودی ترانزیستور JFET خیلی بزرگ است از جریان گیت (I_G) که ناچیز است، می توانیم صرف نظر کنیم و بنویسیم:

$$V_{GS} + V_{GG} = 0 \quad V_{GS} = -V_{GG}$$

۳-۲-۲ مدار شکل ۳-۸ را بر روی میز کار نرم افزار

ببندید.

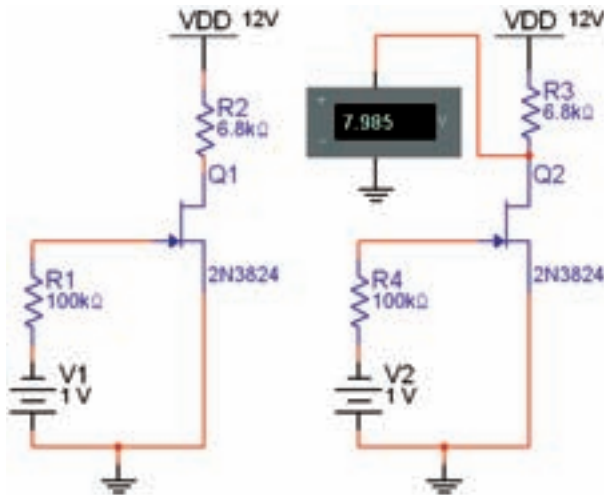

شکل ۳-۸ مدار عملی بایاس ثابت

۳-۲-۳ با استفاده از مولتی متر DC ولتاژهای خواسته شده و جریان درین را مطابق جدول ۳-۱ اندازه گیری کنید و مقادیر را در جدول بنویسید.

جدول ۳-۱ مقادیر نقطه‌ی کار بایاس ثابت

کمیت	مقدار	واحد
V_G		
V_S		
V_{GS}		
V_D		
I_D		

۳-۲-۴ مدار شکل ۳-۹ بایاس سرخود ترانزیستور JFET را نشان می دهد.

۳-۱-۶ مدار شکل ۳-۵ را فعال کنید و اسیلوسکوپ را مطابق شکل ۳-۶ تنظیم کنید.

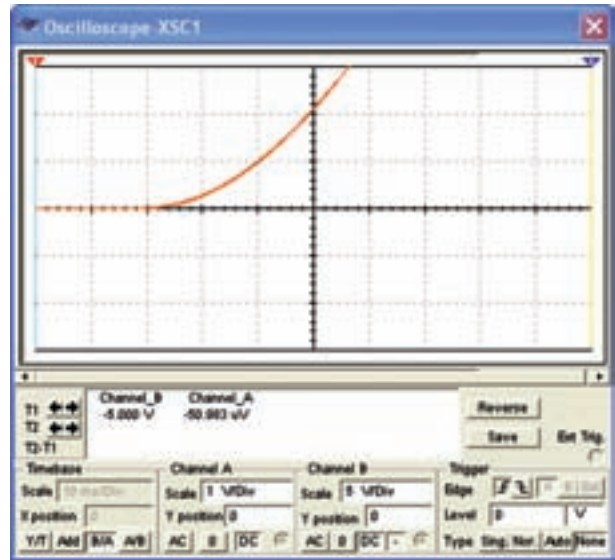

شکل ۳-۶ تنظیم اسیلوسکوپ جهت مشاهده‌ی دقیق منحنی مشخصه‌ی انتقالی ترانزیستور JFET

۳-۱-۷ مقدار ولتاژ گیت - سورس آستانه ($V_{GS(off)}$) و جریان درین - سورس اشباع (I_{DSS}) را اندازه گیری و یادداشت کنید.

$$V_{GS(off)} = \quad \text{V} \quad I_{DSS} = \quad \text{mA}$$

۳-۲ آزمایش ۲: بایاسینگ ترانزیستور JFET

۳-۲-۱ مدار بایاسینگ ثابت در شکل ۳-۷ نشان داده

شده است.

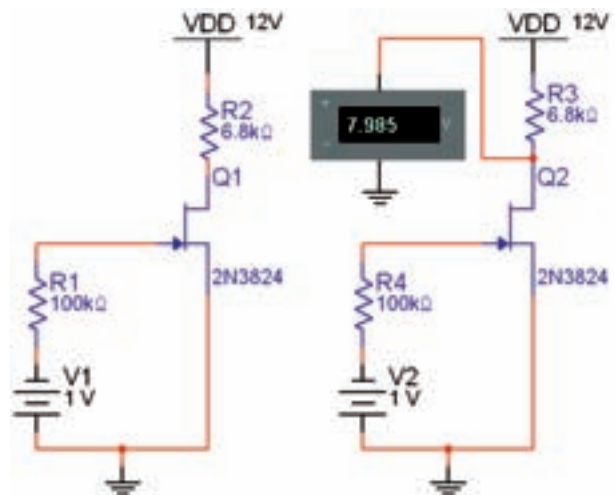

شکل ۳-۷ مدار بایاس ثابت

۳-۲-۶ مقادیر نقطه‌ی کار ترانزیستور را اندازه‌گیری کنید و مقادیر را در جدول ۳-۲ بنویسید.

جدول ۳-۲ مقادیر نقطه‌ی کار بایاس سرخود JFET

کمیت	مقدار	واحد
V_G		
V_S		
V_{DS}		
V_D		
I_D		
I_S		

۳-۲-۷ تغذیه‌ی JFET با روش تقسیم ولتاژ در شکل ۳-۱۱ نشان داده شده است.



شکل ۳-۱۱ مدار بایاس با تقسیم‌کننده‌ی ولتاژ JFET مقدار ولتاژ V_{GS} با توجه به روابط زیر به دست می‌آید:

$$V_{GS} = \frac{R_1}{R_1 + R_4} \cdot V_{DD}$$

$$V_{GS} = V_G - I_D R_S$$

میدانیم

ولتاژ V_G مثبت است. برای این که V_{GS} منفی شود باید مقدار R_S را طوری محاسبه کنیم که ولتاژ دو سر آن به حدی بیش از مقدار V_G برسد تا گیت به طور صحیح بایاس شود.

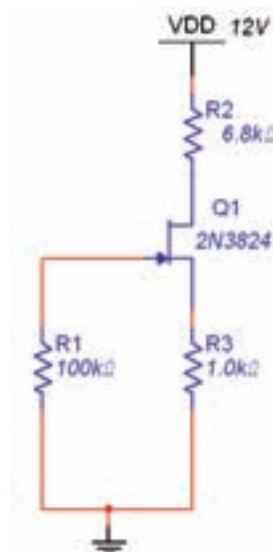

شکل ۳-۹ مدار بایاس سرخود JFET

در این بایاس $I_G = 0$ است بنابراین می‌توانیم بنویسیم:

$$V_{GS} + R_S I_D = 0 \quad V_{GS} = -I_D R_S$$

ولتاژ گیت سورس از ولتاژ معکوس سورس تأمین می‌شود.

۱۷۰

۳-۲-۵ مدار بایاس سرخود JFET شکل ۳-۱۰ را بر روی میز کار نرم‌افزار ببندید.

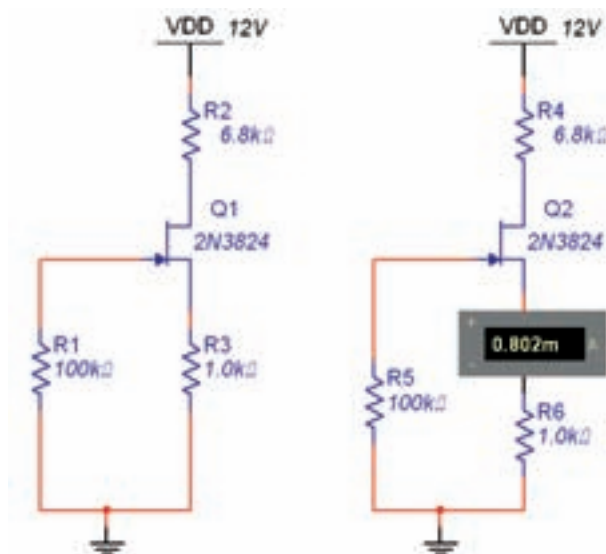

شکل ۳-۱۰ مدار عملی بایاس سرخود

برای هنرجویان علاقه‌مند:

سه نوع بایاس JFET را با هم مقایسه کنید. برتری‌های آنها را در مقایسه با هم بنویسید و موارد کاربرد آنها را شرح دهید.

۳-۳ آزمایش ۳: تقویت‌کننده با ترانزیستور JFET

۳-۳-۱ یکی از کاربردهای مهم ترانزیستورهای اثر میدان FET مدارهای تقویت‌کننده است. تقویت‌کننده‌های FET به صورت سورس مشترک، گیت مشترک و درین مشترک شکل می‌گیرد. در تقویت‌کننده سورس مشترک سیگنال ورودی به پایه‌ی گیت داده می‌شود و سیگنال خروجی تقویت شده از پایه‌ی درین دریافت می‌گردد. شکل ۳-۱۳ مدار تقویت‌کننده‌ی سورس مشترک را نشان می‌دهد.

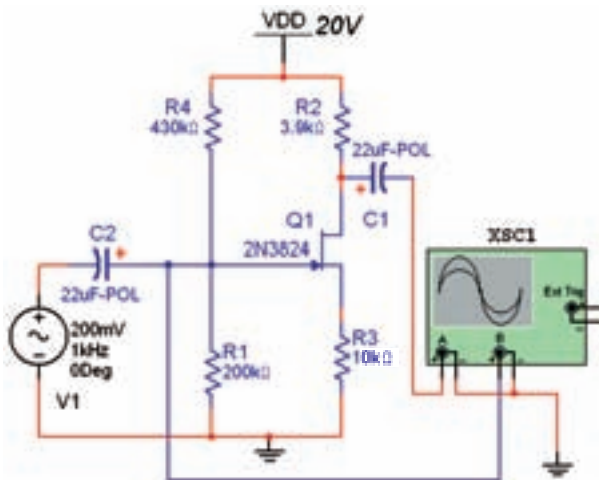

شکل ۳-۱۳ مدار تقویت‌کننده‌ی سورس مشترک

۳-۳-۲ مدار تقویت‌کننده‌ی سورس مشترک شکل ۳-۱۳ را ببینید.

۳-۳-۳ به وسیله‌ی اسیلوسکوپ شکل ۳-۱۴ مقدار پیک تا پیک سیگنال ورودی و خروجی تقویت شده را

۳-۲-۸ مدار بایاس با تقسیم ولتاژ JFET ۱۲-۳ را در محیط کار نرم‌افزار مولتی‌سیم ببینید.

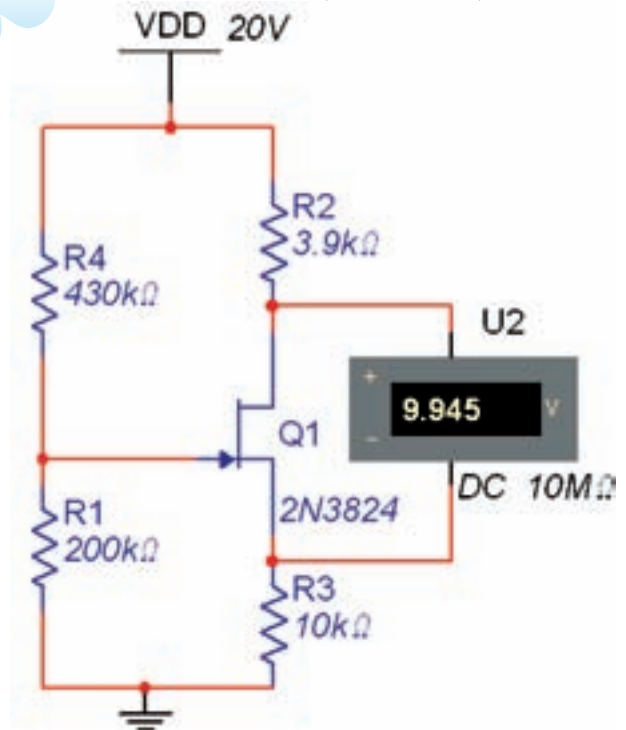

شکل ۳-۱۲ مدار عملی بایاس ولتاژ با تقسیم JFET

۳-۲-۹ با استفاده از مولتی‌متر DC مقادیر جریان و ولتاژهای خواسته شده در جدول ۳-۳ را اندازه‌گیری کنید و در آن بنویسید.

جدول ۳-۳ مقادیر ولتاژ نقطه‌ی کار در JFET با بایاس تقسیم ولتاژ

کمیت	مقدار	واحد
V_G		
V_S		
V_{GS}		
V_{DS}		
V_D		
I_D		
I_S		

۳-۳-۶ مدار شکل ۳-۱۵ را ببندید. دامنه‌ی سیگنال ورودی را به گونه‌ای تنظیم کنید، که دامنه‌ی سیگنال خروجی به حداکثر مقدار خود برسد و بدون اعوجاج باشد.

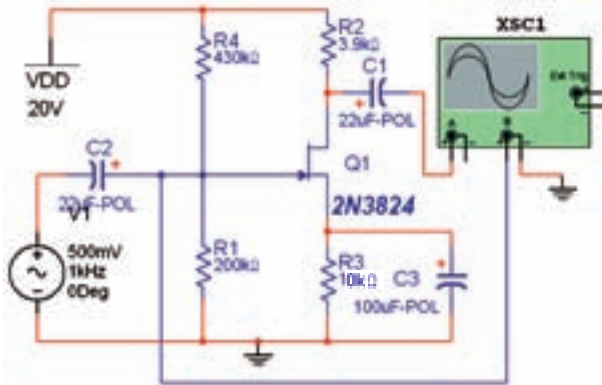

شکل ۳-۱۵ مدار تقویت‌کننده‌ی سورس مشترک با خازن بای‌پس (C_S)

۳-۳-۷ دامنه‌ی سیگنال ورودی و خروجی را اندازه بگیرید و بهره‌ی ولتاژ مدار را محاسبه کنید.

$$V_{in_{P-P}} = \dots\dots V \quad V_{O_{P-P}} = \dots\dots V$$

$$A_V = \frac{V_{O_{P-P}}}{V_{in_{P-P}}} = \dots\dots$$

سؤال ۱: بهره‌ی ولتاژ مدار شکل ۳-۱۵ را با بهره‌ی ولتاژ مدار شکل ۳-۱۳ مقایسه کنید و نتیجه‌ی مقایسه را بنویسید.



اندازه‌گیری کنید و بنویسید.

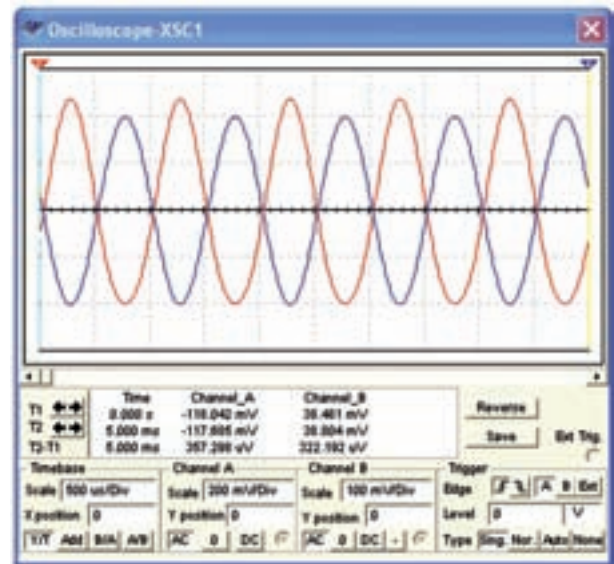

شکل ۳-۱۴ سیگنال‌های ورودی و خروجی تقویت‌کننده‌ی سورس مشترک (C.S)

$$V_{G_{P-P}} = V_{in_{P-P}} = \dots\dots\dots V$$

$$V_{D_{P-P}} = V_{O_{P-P}} = \dots\dots\dots V$$

۳-۳-۴ با استفاده از مقادیر اندازه‌گیری شده، بهره‌ی ولتاژ و اختلاف فاز سیگنال ورودی و خروجی مدار سورس مشترک را محاسبه کنید.

$$A_V = \frac{V_{O_{P-P}}}{V_{in_{P-P}}} = \dots\dots\dots, \quad \varphi = \dots\dots\dots$$

۳-۳-۵ در تقویت‌کننده‌ی سورس مشترک جهت پایداری مدار در مقابل بروز نوسان از مقاومت R_S استفاده می‌کنیم که فیدبک منفی را به وجود می‌آورد. برای ایجاد فیدبک منفی، قسمتی از سیگنال خروجی روی مقاومت R_S افت می‌کند. این افت ولتاژ باعث کاهش بهره‌ی ولتاژ میشود. در بسیاری از موارد، مدار نیاز به فیدبک منفی ندارد و عملاً نوسان نمی‌کند. لذا کاهش بهره‌ی ولتاژ در مدار، نوعی عیب محسوب میشود. برای رفع این عیب خازن C_S را در مدار قرار می‌دهند تا مقاومت R_S را در سیگنال AC بای‌پس کند.

۳-۳-۱۰ مقاومت R_S را مطابق شکل ۳-۱۷ به مدار تقویت کننده‌ی سورس مشترک اضافه کنید.

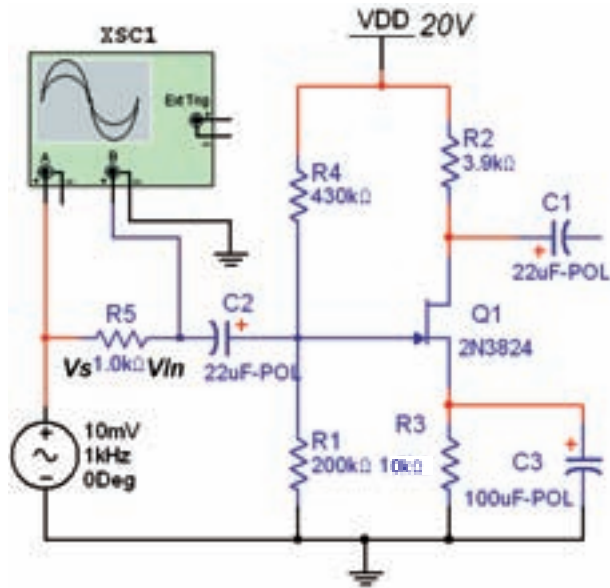

شکل ۳-۱۷ اضافه کردن R_S به مدار تقویت کننده‌ی سورس مشترک

۳-۳-۱۱ به وسیله‌ی اسیلوسکوپ اندازه گیری بیک تا بیک سیگنال نقاط V_S و V_{in} را نسبت به نقطه‌ی زمین مدار اندازه گیری کنید و مقدار آن را بنویسید.

$$V_{SP-P} = \dots\dots\dots V \quad V_{inP-P} = \dots\dots\dots V$$

۳-۳-۱۲ جریان ورودی مدار را از رابطه‌ی:

$$I_{in} = I_S = \frac{V_S - V_{in}}{R_S}$$

$$I_{in} = \dots\dots\dots mA$$

۳-۳-۱۳ مقاومت ورودی مدار را از رابطه‌ی:

$$R_{in} = \frac{V_{in}}{I_{in}}$$

$$R_{in} = \dots\dots\dots \Omega$$

سؤال ۳: مقاومت ورودی تقویت کننده‌ی سورس مشترک با توجه به مدار معادل AC و مقاومت بسیار زیاد گیت-سورس JFET، تقریباً چه قدر است؟ شرح دهید.



۳-۳-۸ برای اندازه گیری مقاومت خروجی تقویت کننده، یک مقاومت بار را مطابق شکل ۳-۱۶ به همراه یک کلید به مدار تقویت کننده اضافه کنید.

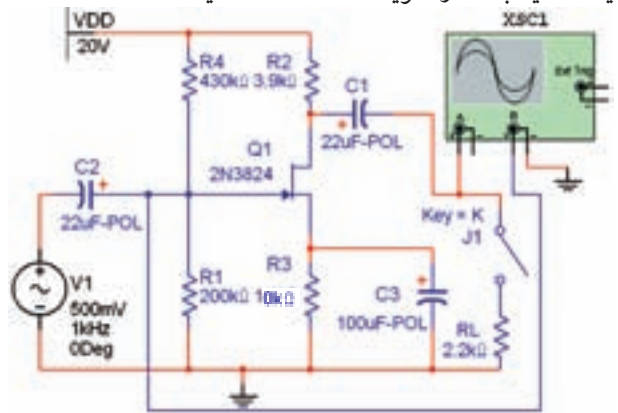

شکل ۳-۱۶ اضافه کردن مقاومت بار R_L به مدار تقویت کننده

۳-۳-۹ ولتاژ خروجی بدون بار (V_{ONL}) و ولتاژ خروجی

با بار کامل (V_{OFL}) را با اسیلوسکوپ اندازه گیری کنید. سپس با استفاده از رابطه‌ی: $R_O = R_L = \frac{V_{ONL} - V_{OFL}}{V_{OFL}}$ مقاومت خروجی را به دست آورید.

$$R_O = \dots\dots\dots \Omega$$

سؤال ۲: آیا ولتاژ خروجی به دست آمده برای R_O

تقویت کننده‌ی سورس مشترک با مقدار طبیعی آن تقریباً انطباق دارد؟ شرح دهید.



Blank area for writing the answer to question 2.

۱۵-۳-۳ دامنه‌ی پیک تا پیک سیگنال ورودی و خروجی تقویت کننده را با اسیلوسکوپ شکل ۲۰-۳ اندازه گیری کنید و مقدار آن را بنویسید.

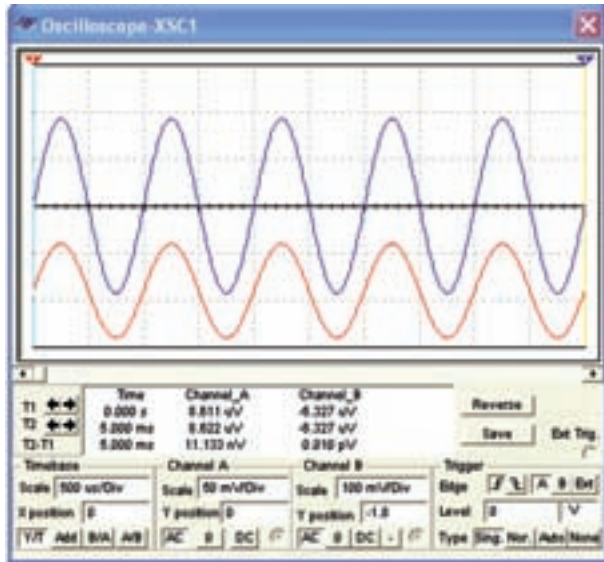

شکل ۲۰-۳ سیگنال‌های ورودی و خروجی مدار گیت مشترک

$$V_{Sp-p} = V_{in-p-p} = \dots\dots\dots V$$

$$V_{Dp-p} = V_{Op-p} = \dots\dots\dots V$$

۱۶-۳-۳ ضریب بهره‌ی ولتاژ و اختلاف فاز بین سیگنال‌های ورودی و خروجی تقویت کننده‌ی گیت مشترک را اندازه گیری و یادداشت کنید.

$$A_V = \frac{V_{Op-p}}{V_{in-p-p}} = \dots\dots\dots, \phi = \dots\dots\dots$$

تمرین ۲: مقاومت خروجی تقویت کننده‌ی گیت مشترک تقریباً برابر با R_D است. یک مقاومت بار $R_L = 3/9K\Omega$ را به مدار تقویت کننده‌ی شکل ۱۹-۳ اضافه کنید و مقاومت خروجی آن را اندازه بگیرید.

$$R_O = \dots\dots\dots\Omega$$

۱۷-۳-۳ در مدار تقویت کننده‌ی درین مشترک یا سورس پیرو مطابق شکل ۲۱-۳، سیگنال ورودی را به پایه‌ی

تمرین ۱: مدار تقویت کننده‌ی سورس مشترک با بایاس سرخود شکل ۱۸-۳ را ببندید. سپس مقادیر R_{in} ، A_V ، R_O را اندازه گیری و یادداشت کنید.

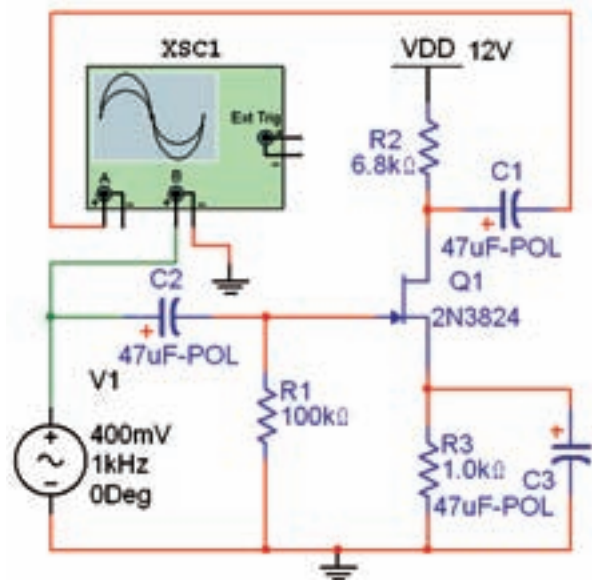

شکل ۱۸-۳ تقویت کننده‌ی سورس مشترک با بایاس سرخود

$$R_{in} = \dots\dots\dots\Omega \quad R_O = \dots\dots\dots\Omega$$

$$A_V = \dots\dots\dots$$

۱۴-۳-۳ تقویت کننده‌ی گیت مشترک برای تقویت دامنه‌ی ولتاژ در فرکانس بالا به کار می‌رود. مدار گیت مشترک شکل ۱۹-۳ را ببندید.

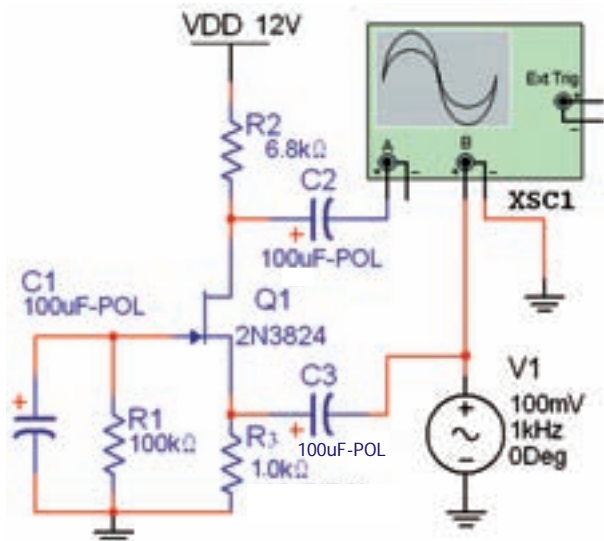

شکل ۱۹-۳ مدار تقویت کننده‌ی گیت مشترک (C.G)

$$V_{Gp-p} = V_{inp-p} = \dots V \quad V_{Sp-p} = V_{Op-p} = \dots V$$

$$A_V = \frac{V_{Op-p}}{V_{inp-p}} = \dots \quad \phi = \dots$$

سؤال ۴: از کدام منحنی مشخصه‌ی JFET می‌توان نواحی کار ترانزیستور JFET را به دست آورد؟



سؤال ۵: از منحنی مشخصه‌ی انتقالی کدام کمیت مربوط به ترانزیستور JFET به دست می‌آید؟



سؤال ۶: کدام تقویت‌کننده‌ی JFET تقویت‌کننده‌ی جریان است؟



سؤال ۷: تقویت‌کننده‌های ترانزیستوری اثر میدانی FET را با تقویت‌کننده‌های BJT از نظر بهره‌ی ولتاژ، مقاومت ورودی، مقاومت خروجی، بهره‌ی جریان و کاربرد با یکدیگر مقایسه کنید.



گیت می‌دهیم و سیگنال خروجی مدار را از پایه‌ی سورس می‌گیریم.

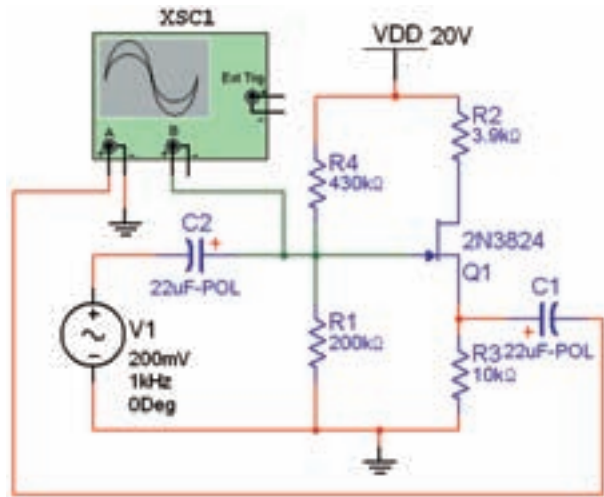

شکل ۳-۲۱ مدار تقویت‌کننده‌ی درین مشترک

۳-۳-۱۸ مدار تقویت‌کننده‌ی درین مشترک شکل ۳-۲۱ را در نرم‌افزار ببینید. با استفاده از اسیلوسکوپ مطابق شکل ۳-۲۲ مقادیر دقیق دامنه‌های ولتاژ ورودی و خروجی و اختلاف‌فاز بین آن دو را اندازه‌گیری کنید و بهره‌ی ولتاژ مدار را به دست آورید.

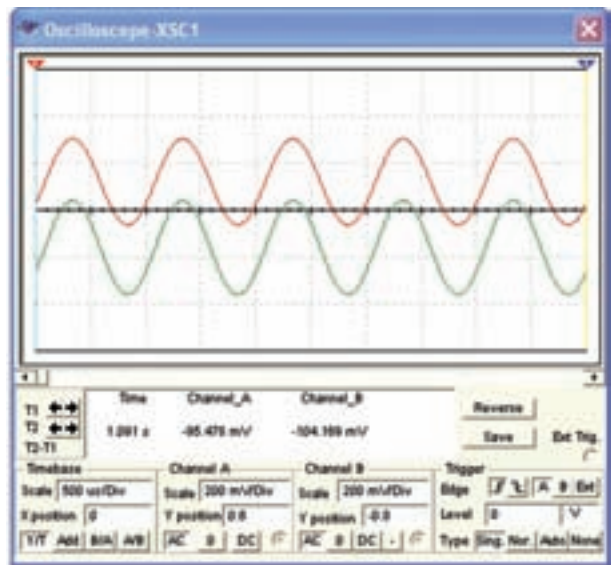

شکل ۳-۲۲ سیگنال‌های ورودی و خروجی مدار درین مشترک