

# كاربرگه فعالیت

## طول و عرض جغرافیایی

به شکل کره زمین که خط‌های فرضی نصف‌النهار و مدار از آن عبور کرده‌اند، دقت کنید. این خط‌ها با قطع کردن یکدیگر، شبکه‌هایی را به وجود آورده‌اند.

۱- هر یک از عبارات‌های زیر را مانند مثال در جای مربوط بنویسید.

نصف‌النهار مبدأ      قطب جنوب      استوا      عرض جغرافیایی      طول جغرافیایی

۲- با توجه به شکل زیر طول و عرض جغرافیایی مکان‌های زیر را بنویسید.

مکان	طول جغرافیایی	عرض جغرافیایی
الف	$60^{\circ}W$	
ب		
ج		

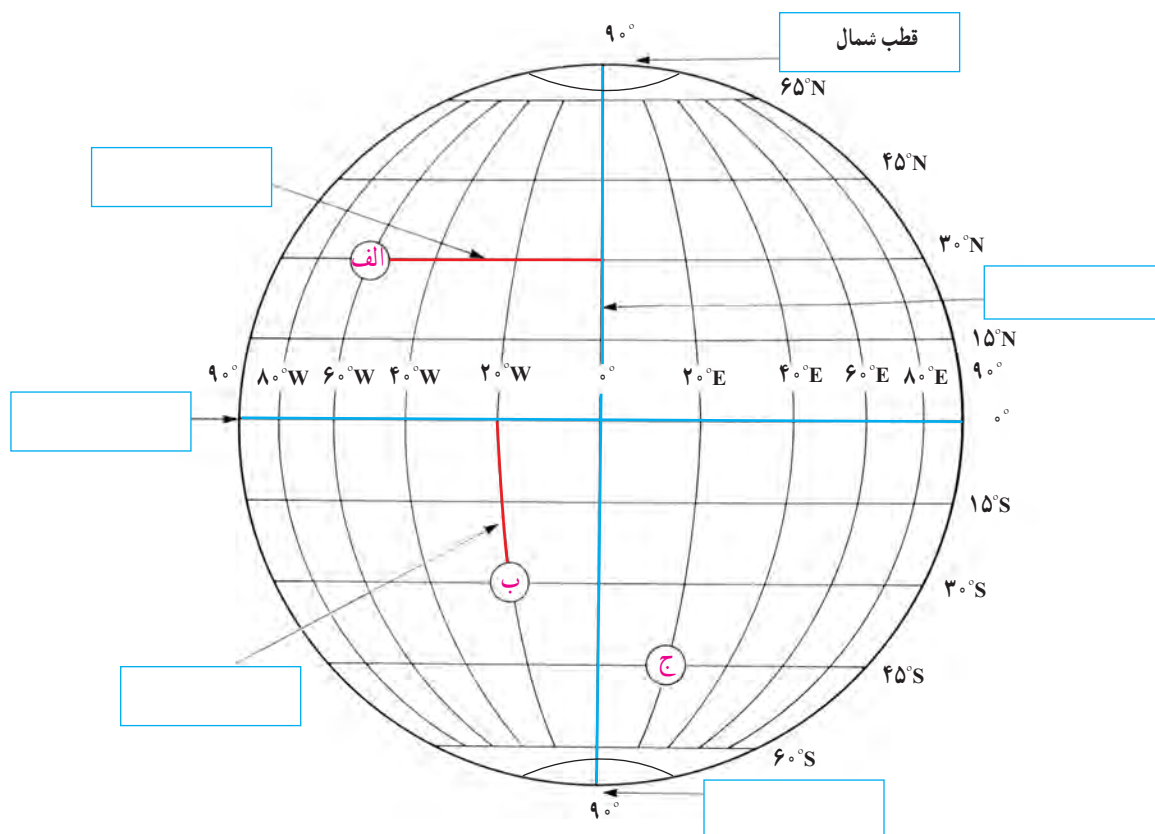

## کاربرگه شماره ۲

### طول و عرض جغرافیایی بر روی نقشه

در این تصویر، نقشه استان کرمان را مشاهده می‌کنید. (توجه: هر درجه (°) ۶۰ دقیقه (′) است)



۱- نزدیک ترین طول و عرض جغرافیایی به هر یک از مکان‌های زیر را بنویسید.

- (رودبار) ← ..... و ..... (رفسنجان) ← ..... و .....  
 (یزد) ← ..... و ..... (بندرعباس) ← ..... و .....

۲- نام شهر یا روستایی را که در نقاط زیر واقع شده است، به طور تقریبی بنویسید.

- ( $30^{\circ}N$  و  $58^{\circ}E$ ) (  $30^{\circ}N$  و  $56^{\circ}E$  ) (  $31^{\circ}N$  و  $56^{\circ}E$  )

۳- به نظر شما، آیا ممکن است برای نشان دادن طول و عرض جغرافیایی مکانی در کشور ایران از علامت‌های W (غرب) و S (جنوب) استفاده کنیم؟ چرا؟

انواع ناهمواری‌ها

الف) این مدل، ناهمواری‌های بستر اقیانوس‌ها را نشان می‌دهد. موارد زیر را روی مدل در جای خالی بنویسید.  
 فلات قاره    شیب قاره    چین خوردگی‌های کف اقیانوس    جزیره    گودال اقیانوسی    جزیره آتشفشانی

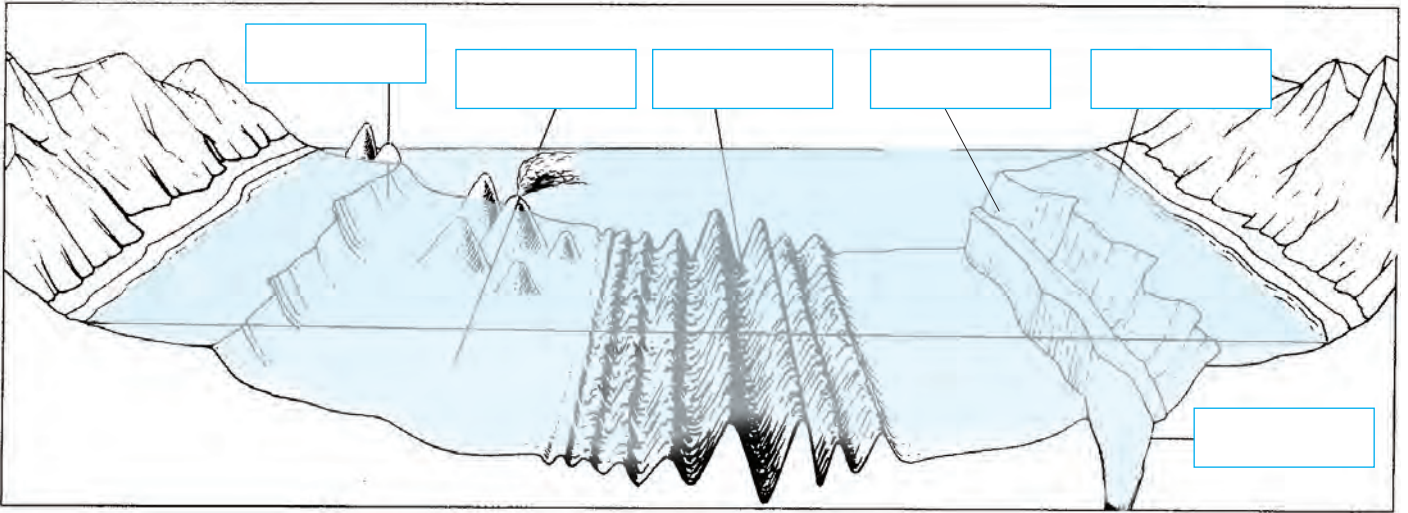

ب) روی مدل‌ها، موارد را در جای خالی بنویسید.

شکستگی (گسل)    بالاآمدگی  
 دره    چین خوردگی رسوبات

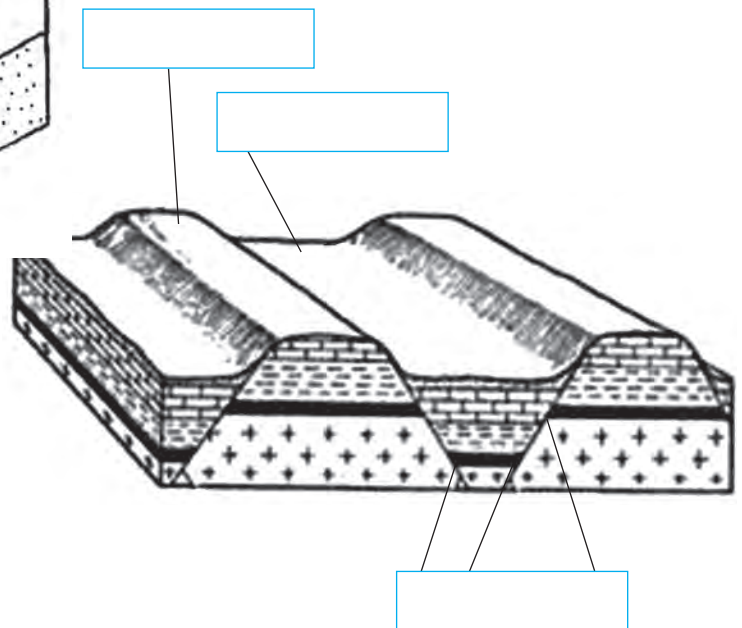
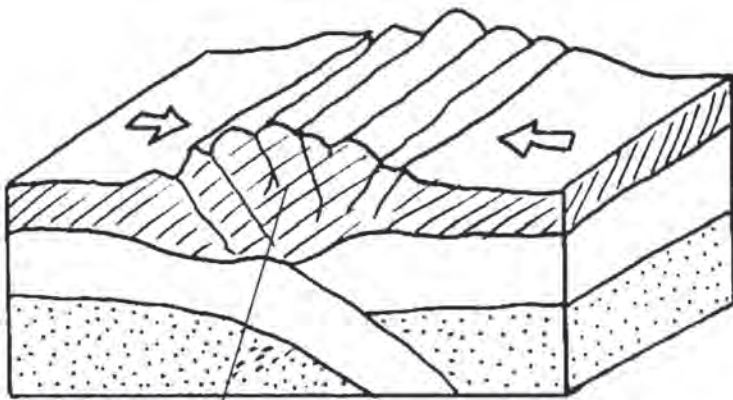





## رابطه پراکندگی زیست بوم‌های جهان با عرض جغرافیایی و بارش



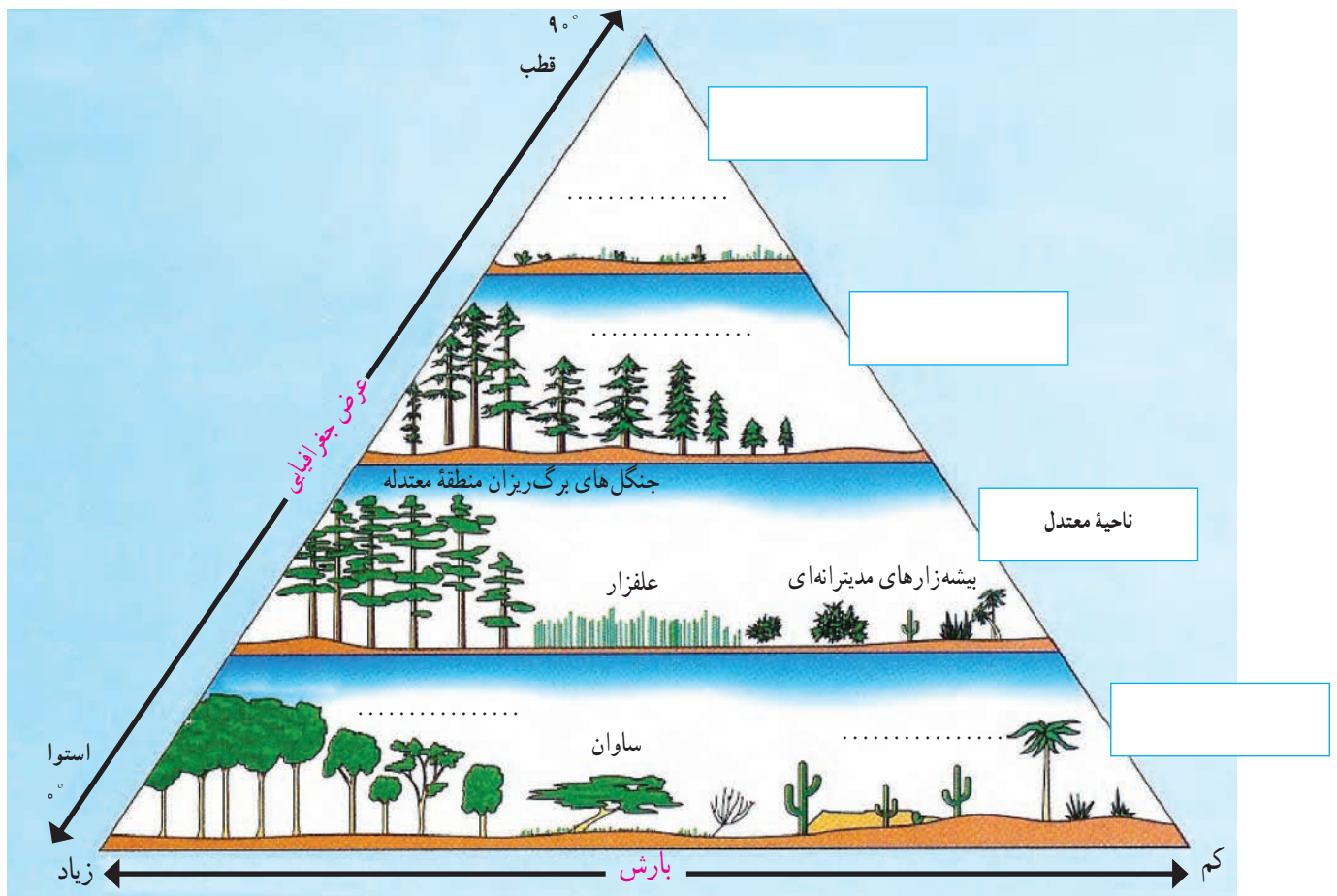

- ۱- در خانه‌های مستطیل شکل، واژه‌های مناسب بگذارید: ناحیه قطبی، ناحیه جنب قطبی، ناحیه معتدل و ناحیه بین‌المدارین (بین مدار رأس‌السرطان و رأس‌الجدی)
- ۲- در نقطه چین‌ها واژه‌های مناسب بنویسید: توندرا، تایگا (مخروطیان)، بیابان، جنگل‌های استوایی.
- ۳- زیست‌بوم ساوان بین کدام زیست‌بوم‌ها، قرار گرفته است؟
- ۴- بین عرض جغرافیایی و میزان پوشش گیاهی چه رابطه‌ای وجود دارد؟ با ذکر علت از روی نمودار، توضیح دهید و مثال بزنید.
- ۵- بین میزان بارش و میزان پوشش گیاهی چه رابطه‌ای وجود دارد؟ با توجه به نمودار مثال بزنید.





### زیست بوم های جهان

با توجه به نقشه ای که در سمت راست مشاهده می کنید، نوع زیست بوم را حدس بزنید و بنویسید. سپس با استفاده از دانسته های قبلی خود و آنچه در کتاب خوانده اید، جدول را کامل کنید.

نقشه	نام زیست بوم	آب و هوا	دو نمونه جانور و یک نمونه گیاه غالب
	.....	.....	.....
	.....	.....	.....
	.....	.....	.....
	.....	.....	.....
	ساوان	.....	.....



## نقشه سیاسی ایران در آستانه تأسیس حکومت صفویه

حاکمان محلی ایران در آستانه تأسیس حکومت صفویه



هویزه : خاندان مشعشع

خرم آباد : ملک رستم

سمنان : حسین کیا چلاوی

کاشان : قاضی محمد و مولانا مسعود

تبریز : الوندبیک آق قویونلو

شروان : شروان شاهان

بغداد : باریک بیک پُرناک

خراسان : شاهزادگان تیموری

ساری و آمل : سادات مرعشی

لاهیجان : کیابیان

شیراز، اصفهان و همدان : سلطان مراد آق قویونلو

ابرقوه : رئیس محمد

یزد : مراد بیک بائندر

کرمان : ابوالفتح بیک بائندر



به نقشه دقت کنید و به پرسش‌ها پاسخ دهید.

- ۱- در آستانه شکل‌گیری حکومت صفویه، تقریباً چند حکومت محلی در ایران وجود داشت؟
- ۲- در آستانه شکل‌گیری حکومت صفویه، کدام کشورها ایران را تهدید می‌کردند؟ روی نقشه مشخص کنید.
- ۳- جدول را کامل کنید.

پیامدها و مشکلات سیاسی، اجتماعی و اقتصادی	تهدیدهای خارجی	تهدیدهای داخلی
<ul style="list-style-type: none"> <li>● از رونق افتادن تجارت</li> <li>● .....</li> <li>● .....</li> <li>● .....</li> </ul>		



### اداره شهرها و روستاها در عصر صفوی

در عهد صفویه شهرها و روستاها را تعدادی از صاحب منصبان اداری و نظامی اداره می کردند که تحت فرمان والی یا حاکم ولایت بودند. این صاحب منصبان عبارت بودند از :

<b>داروغه :</b> مسئول برقراری نظم و امنیت و جلوگیری از دزدی، غارت و نزاع در شهر و حومه آن بود.
<b>حاکم شرع :</b> قاضی شهر که به اختلافات و دعاوی حقوقی افراد براساس احکام شرعی رسیدگی می کرد.
<b>محتسب :</b> وظیفه داشت بر وزن و نرخ کالاها نظارت کند و از کارهای خلاف شرع جلوگیری نماید.
<b>کلانتر :</b> رابط میان اهالی شهر و اصناف با مقام های حکومتی بود و وظیفه داشت مراقبت کند که مالیات ها منصفانه میان مالیات دهندگان تقسیم شوند و مأموران حکومتی به مردم اجحاف و ستم نکنند.
<b>کدخدا :</b> وظایف کلانتر را در روستا انجام می داد.

از طریق وصل کردن عبارت های دو ستون، مشخص کنید که در زمان کنونی چه نهادهایی، وظایف صاحب منصبان دوره صفویه را انجام می دهند؟

دادگستری

داروغه

شورای روستا

حاکم شرع

سازمان تعزیرات حکومتی

محتسب

نیروی انتظامی

کلانتر

سازمان امور مالیاتی

کدخدا



جدایی سرزمین‌های ایرانی در دوره قاجار



- عهدنامه گلستان
- عهدنامه آخال
- قرارداد گلداسمیت
- عهدنامه ترکمان‌چای
- عهدنامه پاریس

با توجه به نقشه، بگویید شهرها یا مناطق زیر توسط کدام کشور، در زمان کدام شاه قاجار و با چه عهدنامه و قراردادی از ایران جدا شدند.

عنوان عهدنامه و قرارداد	کشور استعمارگر	
		۱- تفلیس و گنجه :
		۲- هرات :
		۳- مرو و خیوه :
		۴- ایروان و قره‌باغ :
		۵- بلوچستان و سیستان شرقی :

## زمینه‌ها و عوامل انقلاب مشروطه

با مطالعه دقیق متن کتاب و اطلاعاتی که از منابع دیگر دارید، نمودار زیر را کامل کنید.

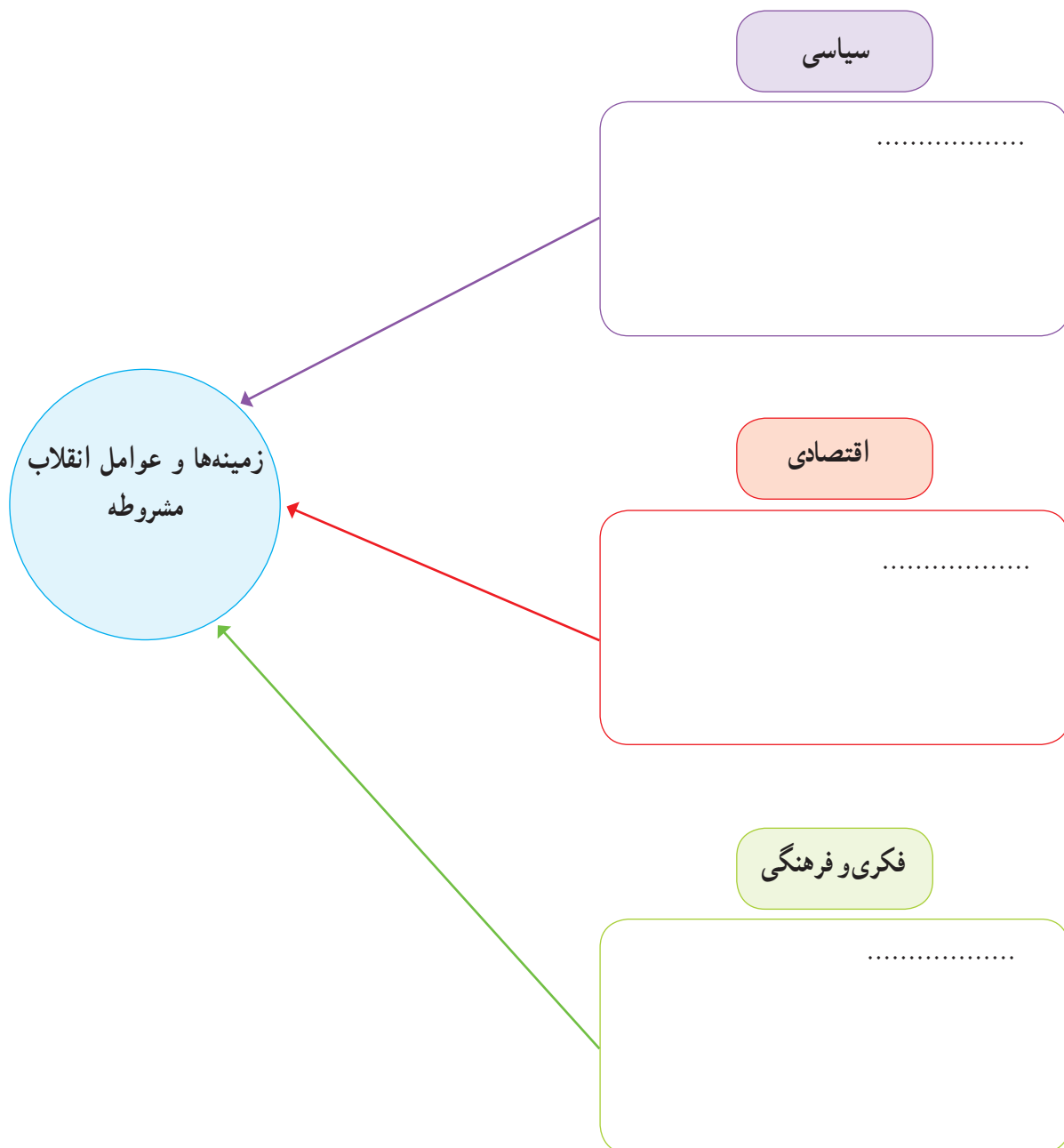



## سخنرانی تاریخی امام خمینی در عصر عاشورا

بخش‌های مهمی از سخنان امام در عصر عاشورای ۱۳۴۲ را به دقت بخوانید و به پرسش‌های زیر پاسخ دهید.

«اگر دستگاه جبار با مراجع سر جنگ داشت و با علمای اسلام مخالف بود، به قرآن چه کار داشت؟ به مدرسه فیضیه چه کار داشت؟ به طلاب علوم دینی چه کار داشت؟ ... اینها با اساس اسلام و روحانیت مخالف‌اند؛ اینها نمی‌خواهند این اساس موجود باشد... اسرائیل نمی‌خواهد در این مملکت قرآن باشد، اسرائیل نمی‌خواهد در این مملکت علمای اسلام باشند. اسرائیل نمی‌خواهد در این مملکت احکام اسلام باشد، اسرائیل نمی‌خواهد در این مملکت دانشمند باشد. اسرائیل به دست عمّال سیاه خود مدرسه فیضیه را کوبید، ما را می‌کوبد، شما ملت را می‌کوبد، می‌خواهد اقتصاد شما را قبضه کند. می‌خواهد تجارت و زراعت را از بین ببرد، می‌خواهد ثروت شما را تصاحب کند.

ای آقای شاه، ای جناب شاه، بدبخت، بیچاره، ... به تو نصیحت می‌کنم. دست از این اعمال و رویه بردار! من میل ندارم که اگر روزی ارباب‌ها بخواهند تو بروی، مردم شکرگزاری کنند! من نمی‌خواهم تو مثل پدرت باشی ... کمی تأمل کن! ... کمی عبرت بگیر! عبرت از پدرت بگیر!»

امروز به من خبر دادند که عده‌ای از وعاظ و خطبای تهران را برده‌اند سازمان امنیت و تهدید کرده‌اند که از سه موضوع حرف نزنند: از شاه بدگویی نکنند. به اسرائیل حمله نکنند و نگویند که اسلام در خطر است و دیگر هرچه بگویند آزادند. تمام گرفتاری‌ها و اختلافات ما در همین سه موضوع نهفته است. اگر از این سه موضوع بگذریم دیگر اختلافی نداریم.»

- ۱- انگیزه اصلی امام از مخالفت و مبارزه با حکومت شاه چه بوده است؟
- ۲- از نظر امام خمینی، چه خطرها و تهدیداتی از جانب اسرائیل متوجه ایران بود؟ آیا این تهدیدها هم اکنون نیز وجود دارد؟
- ۳- در سطر دوم بند آخر منظور امام از ارباب‌ها کیست؟
- ۴- اینکه امام به شاه نصیحت می‌کند که «از پدرت عبرت بگیر»، به کدام واقعه تاریخی اشاره دارد؟



رویدادهای مهم انقلاب اسلامی در سال ۱۳۵۷

به بریده روزنامه‌های دوران انقلاب اسلامی دقت کنید و به پرسش‌ها پاسخ دهید.

۱۳ مهر ۱۳۵۷

(۲)



۱۸ شهریور ۱۳۵۷

(۱)



۲۳ بهمن ۱۳۵۷

(۴)



۱۲ بهمن ۱۳۵۷

(۳)



- ۱- عنوان اصلی بریده شماره ۱، مربوط به چه رویدادی است؟
- ۲- بر اساس خبر بریده شماره ۲، چرا امام عراق را ترک کردند؟
- ۳- به بریده شماره ۲ دقت کنید و بگویید حکومت شاه برای آرام کردن مردم، چه قول‌هایی داد؟
- ۴- در بریده شماره ۳، منظور امام از «مملکت دو دولت ندارد، تو غیرقانونی هستی، برو» کدام دولت است؟
- ۵- در بریده شماره ۴، منظور از «کاخ ۵۷ ساله ظلم» چیست؟
- ۶- به بریده شماره ۴ دقت کنید و بگویید با فروریختن کدام سنگرهای رژیم پهلوی، انقلاب پیروز شد.

## لایه‌های فرهنگ

متن زیر دربارهٔ روستای خان‌آباد نوشته شده است. خان‌آباد (محمدیه) روستایی کوهستانی در بخش جنوبی استان مرکزی و در ۳۵ کیلومتری غرب شهرستان خمین است و حدود ۵۰۰ نفر جمعیت دارد. متن زیر را بخوانید و چند مورد از نمادها، هنجارها، ارزش‌ها و عقاید مردم این روستا را از متن استخراج و دسته‌بندی کنید و در جدولی بنویسید.

... روستای خان‌آباد با توجه به قدمت باستانی و داشتن آثار تاریخی و آب و هوای مناسب و جاذبه‌های طبیعی، قابلیت زیادی برای گردشگری دارد. با توجه به تحقیقات باستان‌شناسی، قدمت سکونت در این منطقه به حدود ۳۰۰۰ سال پیش برمی‌گردد. از دیدنی‌های روستای یکی حفره‌ای در بلندترین نقطهٔ کوه گره است که مردم منطقه آن را به نام «سوراخ بند باز» می‌شناسند و بنا بر روایاتی که سینه به سینه نقل شده، این حفره محل کمین و پناهگاه شخصی به نام بند باز بوده که البته قسمت‌هایی از آن تخریب شده است. «سنگ گنه» نیز از آثار قدیمی روستاست. در گذشته مردم روستا برای تعیین زمان نقل و انتقال آب قنات از یک کشاورز به کشاورز دیگر جهت آبیاری زمین‌ها و باغ‌ها از این سنگ به عنوان ساعت استفاده می‌کردند. تعیین زمان به این صورت بوده که در هنگام غروب که سایه کوه به این سنگ می‌رسیده، نقل و انتقال آب آغاز می‌شده است. شغل اصلی اهالی روستای خان‌آباد کشاورزی و دامداری است.

... زنان روستا در گذشته (حدود نیم قرن پیش) پیراهن‌های بلند چیت و شلوار گشاد می‌پوشیدند. همهٔ زنان نوعی پوشش در روی سر داشتند که آن را چارقد می‌نامیدند. آنها از کفش‌های لاستیکی به نام گالش و در هنگام انجام فعالیت‌های روزانه از نوعی دمپایی روبسته به نام اروسی استفاده می‌کردند و فایده آن این بود که خار و خاشاک کمتری با پاها تماس پیدا می‌کرد. لباس مردها یک پیراهن بلند با دو چاک در طرفین و یک شلوار و یک کمر بند (شال دور کمر) و کفش‌های لاستیکی بود که عمدتاً جنس آنها از پارچه‌های ارزان قیمت چیت و کرباس بود. از نظر اجتماعی، داشتن کلاه بین مردان مسن‌تر ده بسیار اهمیت داشته است. در حال حاضر، مردان ده لباس‌های متداول مانند کت و شلوار و پیراهن و زن‌ها پیراهن و بلوز و دامن و شلوار و روسری می‌پوشند اما نسل جدید لباس‌هایی با رنگ‌های شاد و مدل‌های روز را می‌پوشند. به‌علت هم‌جواری روستای خان‌آباد با استان لرستان لهجه محلی روستا فارسی آمیخته با لری است و در کلمات فارسی، حرکات آن تغییر کرده است و به‌حالتی بسیار شیرین تکلم می‌شود. متأسفانه با نفوذ فرهنگ شهرنشینی در بین اهالی این گویش محلی شیرین کم‌کم رو به فراموشی می‌رود.

خواهر = خو آر	برادر = برار، کاکا	شب = شو	پشه = پخشه
سرفه = کوو	صورت = توررو	عطسه = پشکه	خواب = خو
آستین = انگله	تاب بازی = قوقو	دیزی = دیگیله	آنطرف = اولا
زبان = زو آن			

روستای خان‌آباد، مسجد جامع و چند حسینیه دارد. از زیباترین و باشکوه‌ترین مراسم مذهبی که در روستای خان‌آباد اجرا می‌شود

عزاداری دهه محرم است. یادواره شهدای روستانیز به همت دهیاری، شورای اسلامی، انجمن جوانان، هیئت امناء و کانون فرهنگی هنری شفق و مسجد خاتم الانبیاء در روستا برگزار می شود و طی مراسمی افراد به دیدار خانواده شهدای روستا می روند و یاد و خاطره آنها را گرامی می دارند.

در روستای خان آباد رسم بر این است که هر سال بعد از پایان بارندگی های فصل بهار زن های روستا با همکاری و کمک همدیگر آتش نذری گریز می یزند که به نیت زیاد شدن آب کریز (قنات اصلی روستا) و یا کم نشدن آب آن است. آنها نذر می کنند که سال پر برکتی برایشان باشد و بعد از پختن آتش، آن را بین همه اهالی تقسیم می کنند.

با گذشت زمان، برخی آداب و رسومی که در روستا با تشریفات خاصی انجام می شده از خاطر رفته است اما برخی نیز با کمی تغییر، هر ساله اجرا می شود. شامگاه چهلمین روز پس از جشن شب چله، در چله زمستان، جشن ناقالی «کردعلی کوه» «سده» یا «سده سوزی» برگزار می شود. اهالی روستای خان آباد بر این باورند که سرمای زمستان در این هشت روز، که برابر با چهار روز آخر چله بزرگ و چهار روز اول چله کوچک است، به اوج خود می رسد. بعد از پایان این هشت روز زمین نفس می کشد و زندگی را از سر می گیرد.

... رفتن به مهمانی های شبانه یا شب نشینی و خوردن شب چره از کارهای متداول اهالی خان آباد است. شب نشینی در اواخر پاییز و فصل زمستان بیشتر صورت می گیرد، زیرا در روستاها بعد از برداشت محصول در فصل پاییز، اوقات فراغت و بیکاری روستاییان آغاز می شود و تا پایان زمستان ادامه پیدا می کند. در شب های بلند زمستان، خانواده ها به دیدار اقوام، آشنایان و دوستان می روند. زنان در یک طرف کرسی، کودکان در کنار هم و مردان خانواده نیز در طرف دیگر کرسی نشسته و با یکدیگر گفت و گو می کنند. افراد ابتدا از کارهای روزانه خود صحبت می کنند و خاطراتی نیز از گذشتگان بیان می کنند. بیان داستان ها و یا حوادث تاریخی - که به آن مثل می گویند و معمولاً توسط بزرگ ترها و باسوادترها بیان می شود - بسیار جذاب و شیرین است، به طوری که در هنگام بیان آنها سکوت مطلق حاکم می شود و همگی سراپا گوش می شوند. از ضروریات شب نشینی ها در خان آباد، خوردن «شب چره» است که در لهجه خان آبادی به آن «شیوچر» می گویند. بعد از خوردن چای و کمی گفت و گو، زن میزبان به اندرونی می رود و با یک مَجْمَعَه بزرگ که حاوی بشقاب هایی از تنقلات رنگارنگ مانند مغز گردو، مغز بادام، مغز هسته زردآلو، شاهدانه، نخودچی، کشمش، برگه، آلو، سنجد و گندم بو داده است وارد اتاق مهمانان می شود و بشقاب ها را به طرز مناسب بر روی کرسی و در مقابل مهمانان و سایر افراد قرار می دهد.

جشن خرمن زمانی برگزار می شود که محصولات در حال برداشت است. در این زمان، جوانان و بچه ها شادمانی خاصی دارند و با این شادمانی به محل خرمن می روند و از صاحب خرمن درخواست می کنند مقداری از محصول را به صورت پاداش به آنها بدهد که در اصطلاح به آن کوکوله می گویند. اعتقاد بر این است که این عمل موجب برکت محصولات می شود.

... از مراسمی که در شب عید برگزار می شده و هنوز هم کم و بیش به قوت خود باقی است «تخ تخی» است. جوانان روستا در شب عید بر پشت بام ها می روند و پارچه ای را که معمولاً چادر خانم ها است از پشت بام خانه اهالی طوری آویزان می کنند که جلوی در ورودی خانه باشد و از اهل خانه طلب عیدی می کند که معمولاً سکه یا تخم مرغ رنگی است، سپس اهل خانه عیدی را به چادر گره می زنند و چادر بالا کشیده می شود.

در ناوایی روستای خان آباد، به مناسبت عید نوروز نان شیرمال و فتیر محلی پخته و عرضه می شود. متأسفانه با ورود فرهنگ شهرنشینی بسیاری از مراسم ها فراموش شده اند که از جمله می توان به مراسم پخت نان اشاره کرد. دیگر در روستا از تنورهایی که با ملاتی از گل و موی بز ساخته می شد، خبری نیست. همچنین از بوی دود تنور که هنگام صبح قبل از طلوع آفتاب به مشام می خورد و انسان را از خواب بیدار می کرد.

... مردم خان آباد به چشم کردن اعتقاد زیادی دارند و برای جلوگیری از چشم زخم، مهره هایی آبی رنگ به نام مَرُّ کُو آویزان می کنند. نیز آیه «وَإِنْ يَكَادُ» و ادعیه را با سنجاق بر شانه چپ افراد نصب می کنند. ریختن اسپند بر آتش و به اصطلاح اسفند دود کردن نیز همچون سایر مناطق ایران برای رفع چشم زخم مرسوم است. اهالی روستای خان آباد همچنین بر این باورند، که نوزادی که در هنگام سپیده دم به دنیا آمده باشد موجب برکت است. رسم بر این است که اگر کسی بخواهد کاری را شروع کند - مثلاً دار کردن قالی یا پخت نان و... - انتظار دارند چنین فردی در ابتدای کار حضور داشته باشد و یا او را دعوت می کنند تا موجب برکت در آن کار شود و در اصطلاح می گویند فلان شخص پای سبکی دارد.

برگرفته از تارنمای روستای خان آباد  
با تصرف و تلخیص

ارزش ها و عقاید	هنجارها	نمادها
دیدار با خانواده شهدای روستا ..... ..... .....	رفتن به مسانی شبانه یا شب نشینی ..... ..... .....	سنگ گد ..... ..... .....

۱- موقعیت‌های زیر را بخوانید. در مقابل هر موقعیت، یکی از عبارات‌های زیر را انتخاب کنید و بنویسید. سپس، برای تکمیل آن موقعیت جمله‌ای بنویسید که راهکاری برای سازگاری در خانواده باشد.

عذرخواهی و جبران

بهانه جویی نکردن

ادب و احترام

قدردانی کردن

گذشت

\* آقای سعیدی در حالی که کیسه‌های میوه و سبزی را در هر دو دست دارد، وارد خانه می‌شود.  
همسر او .....

.....

\* اعضای خانواده آقای صدیقی، برای زیارت به مشهد رفتند و خانه‌ای اجاره کردند. یک شب پس از برگشتن از حرم به خانه، آقای صدیقی کیف و جیب‌هایش را جست و جو کرد اما کلید خانه را پیدا نکرد. کلید گم شده بود و اعضای خانواده هم بسیار خسته بودند.  
آقای صدیقی .....  
همسرش .....

عذرخواهی و جبران

\* آقای دادخواه با خانواده به مسافرت رفته و در حال رانندگی است. او هرچند لحظه یک بار، درباره اینکه برادر همسرش یک ماه پیش در جایی به او تعارف نکرده است، حرف می‌زند و مدام این مسئله را تکرار می‌کند.  
آقای دادخواه نباید .....

.....

\* مهمان‌ها در حال نوشیدن چای و خوردن میوه‌اند. همسر آقای احمدی از آشپزخانه وارد اتاق می‌شود و در حال نگاه کردن است که جایی برای نشستن پیدا کند.  
آقای احمدی .....

.....

\* ساعت ۱۰ صبح آقای ناصری به همسرش تلفن می‌کند و می‌گوید برادرش با خانواده به سمت شهر آنها حرکت کرده است و برای ناهار به خانه آنها می‌آیند. بعد از ظهر هم وقت ملاقات با دکتر دارند. از طرفی، همسر آقای ناصری را یکی از دوستانش به ناهار دعوت کرده است.  
همسر آقای ناصری می‌تواند .....

.....



## سازگاری والدین و فرزندان

۱- الف - جدول زیر را کامل کنید. چند مورد از انتظارات مهمی را که والدین از شما و شما از والدین خود دارید، بنویسید.

انتظارات من از والدین	انتظارات والدین از من
* من انتظار دارم .....	* آنها از من می خواهند .....
*	*
*	*
*	*
*	*

ب - جدولی را که کامل کرده‌اید، به پدر و مادرتان نشان دهید. آیا انتظارات والدین را درست نوشته‌اید؟ درباره انتظارات متقابل با خانواده گفت‌وگو کنید.

۲- ایلیا دوست دارد روزهای تعطیل با دوستانش به گردش برود. والدین ایلیا نگران سلامت اخلاقی این معاشرت‌ها و مواجه شدن او با محیط‌ها و عقاید و ارزش‌های مخالف ارزش‌های خانواده هستند. پیشنهاد شما برای حل این مسئله به طوری که انتظارات هر دو طرف برآورده و رعایت شود، چیست؟



### حقوق و تکالیف شهروندی

حکومت و شهروندان در قبال یکدیگر از حقوقی برخوردارند و تکالیفی برعهده دارند. با توجه به آنچه در فصل یازدهم آموخته‌اید، جدول زیر را کامل کنید.

شهروندان / ملت	حکومت / دولت
شهروندان وظیفه دارند مالیات بپردازند.	حکومت وظیفه دارد ..... .
شهروندان وظیفه دارند ..... .	حکومت وظیفه دارد امنیت را برقرار کند و از سرزمین و مرزهای کشور دفاع کند.
شهروندان حق دارند در امور سیاسی کشور و انتخاب مسئولان توانمند و شایسته مشارکت کنند.	حکومت وظیفه دارد ..... .
شهروندان وظیفه دارند ..... .	حکومت وظیفه دارد قوانین مناسب و عادلانه‌ای تدوین و تصویب کند.
شهروندان حق دارند از تأمین اجتماعی برخوردار شوند.	حکومت وظیفه دارد ..... .

موقعیت‌های زیر را بخوانید و برای افزایش بهره‌وری در هر مورد، پیشنهادی با توضیح بنویسید.

قرار است نسرین با مادرش به دندان‌پزشکی برود. او می‌داند که کار ترمیم و پرکردن دندان مادرش یک ساعت و نیم تا دو ساعت طول می‌کشد و او باید این زمان را در اتاق انتظار مطب بنشیند.

.....  
.....

خانم میرزایی در یک کاشانه (آپارتمان) ۴ واحدی زندگی می‌کند. همسایه‌ها روابط خوبی با هم دارند. آنها یک باغچه مشترک ۱۵ متری در حیاط دارند که فقط چند بوته گل در آن کاشته شده و بیشتر آن بدون استفاده مانده است.

.....  
.....

قرار است یک نمایشگاه عکاسی از طبیعت، در مدرسه برپا شود که مدیریت آن به عهده شماس است. شما با مسائلی چون انتخاب چند نفر دانش‌آموز برای عکاسی، برنامه‌ریزی برای تعیین مکان‌های عکس‌برداری از طبیعت و چگونگی رفتن به آن مکان‌ها، مکان برگزاری نمایشگاه، چگونگی بازدید مدعوین و ... روبه‌رو هستید. به عنوان مدیر گروه و نمایشگاه، طرحی بریزید که در هر یک از این مراحل و اقدامات بهره‌وری رعایت شود.

.....  
.....  
.....  
.....  
.....

حل مسئله

سال گذشته، برگزاری جشنواره مقاله‌های برتر به مؤسسه‌ای واگذار شد. افراد مؤسسه می‌بایست ۲۰۰ مقاله را که پژوهشگرانی از سراسر کشور برایشان فرستاده بودند، به ۲۵ نفر از استادان رشته‌های مختلف می‌دادند تا آنها را بخوانند و بررسی کنند. سپس، روی فرم‌های مخصوص به آن مقاله‌ها امتیاز بدهند، ده مقاله برتر را انتخاب کنند و به آنها جایزه بدهند. هر مقاله را سه استاد (داور) بررسی و امتیازدهی می‌کردند. بعضی از استادان در شهر محل برگزاری جشنواره و بعضی دیگر در شهرهای اطراف ساکن بودند. مؤسسه مدت دو هفته هر روز از چند تن از استادان دعوت می‌کرد که در محل موردنظر حاضر شوند و مقاله‌ها را بررسی کنند. هزینه‌های این کار به شرح زیر بود:

ردیف	موارد	هزینه (تومان)
۱	اجاره محل بررسی مقالات	۱,۵۰۰,۰۰۰
۲	دستمزد یک نفر خدمه برای پذیرایی (چای و ناهار)	۶۰۰,۰۰۰
۳	هزینه آمد و رفت استادان به محل (تاکسی، آژانس و ...)	۱,۰۰۰,۰۰۰
۴	ناهار و پذیرایی	۶۵۰,۰۰۰
۵	دستمزد استادان بابت بررسی مقالات	۲۰,۰۰۰,۰۰۰
۶	هزینه تکثیر مقاله و پیک	۴۵۰,۰۰۰
	<b>جمع کل</b>	<b>۲۴,۲۰۰,۰۰۰</b>

**سؤال:** اگر قرار باشد امسال دوباره همین جشنواره برگزار شود، به نظر شما این مؤسسه چگونه می‌تواند برخی هزینه‌ها را کاهش دهد یا حذف کند؟ (توجه کنید که تعداد استادان و دستمزد آنها (ردیف ۵) را نمی‌توان کاهش داد.)

.....

.....

..... با راه حل پیشنهادی شما «هزینه کل» چقدر کاهش می‌یابد؟



معادل مصوب فرهنگستان	معادل در کتاب	واژه بیگانه	ردیف
قالبی	کلشه	cliché	۱
نمونک	ماکت	maquette	۲
بازینه	چک لیست	checklist	۳
شمارک	بارم	bareme scale, barém	۴
سامانه موقیعت یابی جهانی	سامانه موقیعت یاب جهانی	global positioning system, GPS	۵
اجلاس، فراهمایی	کنفرانس	conference	۶
جو	هوا کره (اتم سفر)	atmosphere	۷
(در اینجا) واپاش	کنترل	control	۸
گرم سپهر	دماسپهر	thermosphere	۹
پرتوزایی	رادیواکتیویته	radioactivity	۱۰
افشانه	اسپری	spray	۱۱
دفترک	برگه تبلیغاتی (بروشور)	brochure	۱۲
هموارساز	بولدوزر	bulldozer	۱۳
کربن دی اکسید	دی اکسید کربن	carbon dioxide	۱۴
(در اینجا) مهار	کنترل	control	۱۵
پادزیست، آنتی بیوتیک	آنتی بیوتیک	antibiotic	۱۶
وحشت افکن	تروریست	terrorist	۱۷
شد آمد	ترافیک	traffic	۱۸
استبدادی	دیکتاتوری	dictatorial	۱۹
دولت	کابینه	cabinet	۲۰
قضاوت سپاری	کاپیتولاسیون	capitulation	۲۱
کاشانه	آپارتمان	apartment	۲۲
سپردیس، تیروئید	تیروئید	thyroid	۲۳
شمارگر	کنتور	counter	۲۴
خنک کن	کولر	cooler	۲۵
یخزن	فریزر	freezer	۲۶
اندیشه، فکر، آرمان، نظر، عقیده (بنا به مورد می تواند یکی از این گزینه ها را در بافت به کار ببرند)	ایده	idea	۲۷



# ایران افتخار من

دست در دست هم، برای وطن





# انقلاب زنده است و مادر نیمه راه انقلابیم

عزیزان من! انقلاب یک حادثهٔ دفعی نیست؛ انقلاب یک دگرگونی است؛ این دگرگونی به تدریج انجام می‌گیرد. بله، حرکت انقلابی در اول لازم است، تشکیل نظام انقلابی لازم است، اما تا وقتی که این انقلاب بتواند پایه‌های خود را محکم کند و اهداف خود را تحقق ببخشد، مرور زمان لازم دارد... [اما] هدف‌ها بایستی باقی بمانند؛ هدف عدالت اجتماعی، هدف تحقق زندگی اسلامی به معنای واقعی - که عزت دنیا و آخرت در زندگی اسلامی است - هدف تشکیل یک جامعهٔ اسلامی که در آن جامعه، هم علم هست، هم عدل هست، هم اخلاق هست، هم عزت هست، هم پیشرفت هست. هدف اینها است؛ ما در نیمه راه این هدف‌ها هستیم ...

آیت الله خامنه‌ای، رهبر معظم انقلاب اسلامی ایران، بهمن ۱۳۹۴

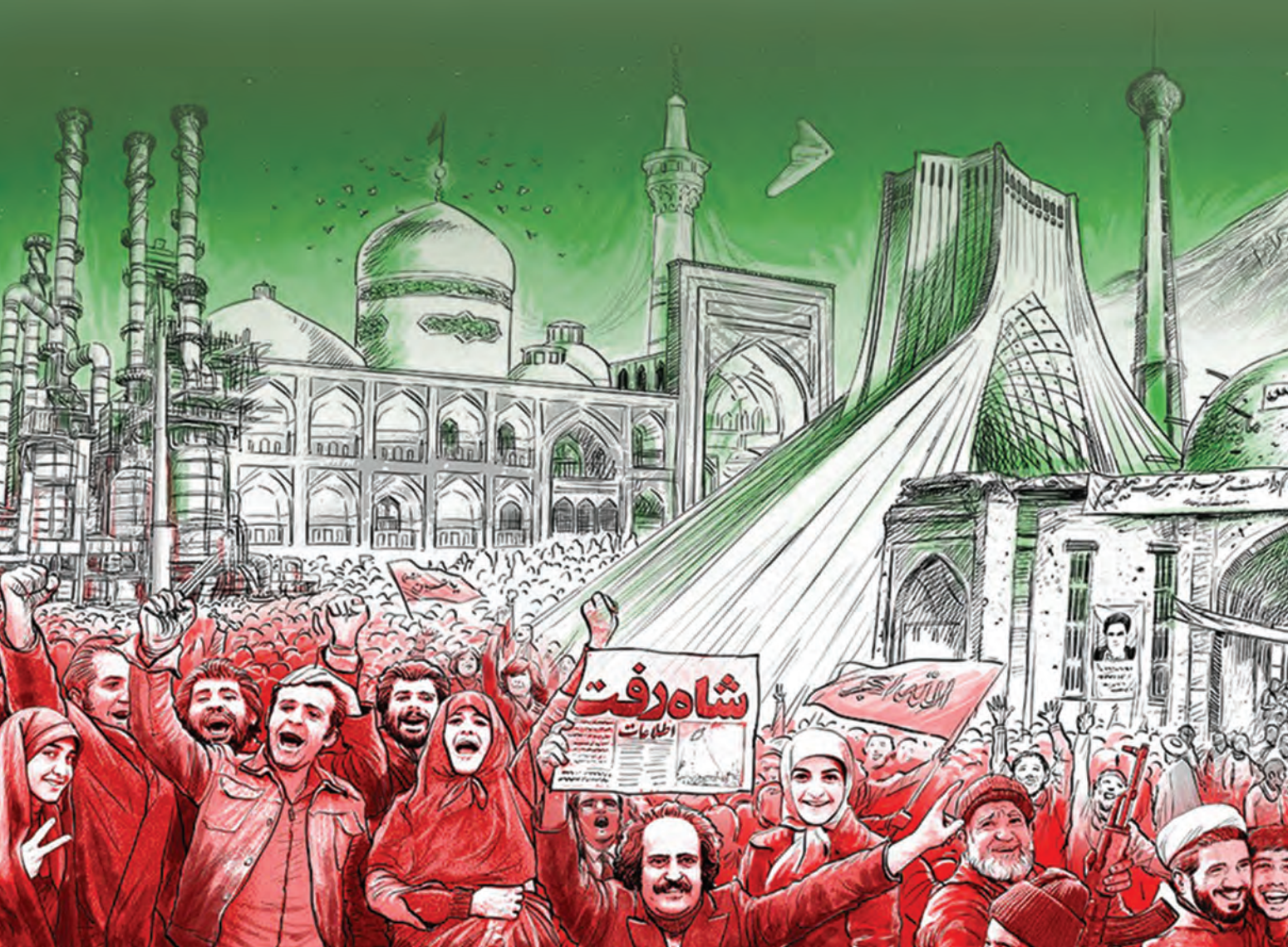

معلمان محترم، صاحب نظران، دانش آموزان عزیز و اولیای آنان می توانند نظر اصلاحی خود را درباره مطالب

این کتاب از طریق نامه به نشانی تهران - صندوق پستی ۱۵۸۷۵/۴۸۷۴ - گروه درسی مربوط و پیام نگار (Email)

ارسال نمایند. [talif@talif.sch.ir](mailto:talif@talif.sch.ir)

دفترتالیف کتاب های درسی عمومی و متوسطه نظری