



نازکدوزی زنانه (ویژه دختران)

(الگوی شلوار، بالاتنه، آستین و پیراهن)

(جلد سوم)

پایه دهم

دوره دوم متوسطه

شاخه: کاردانش

زمینه: هنر

گروه تحصیلی: هنر

رشته‌های مهارتی: خیاطی لباس زنانه، خیاطی لباس شب و عروس، خیاطی دوخت‌های تزئینی، دوخت لباس‌های محلی

نام استاندارد مهارتی مبنا: نازکدوزی زنانه

کد استاندارد متولی: ۷-۹۱/۴۱/۲/۴

سرشناسنامه عنوان و پدیدآور	صنعتی، فاطمه، ۱۳۴۰ نازکدوزی زنانه، الگو، شاخه کاردانش، زمینه هنر، گروه تحصیلی هنر، رشته‌های مهارتی: خیاطی لباس زنانه، خیاطی و ... / فاطمه صنعتی.
مشخصات نشر مشخصات ظاهری شابک	تهران: شرکت چاپ و نشر کتاب‌های درسی ایران، ۱۳۹۶. ۴۰۴ ص. : مصور، جدول ۲۲×۲۹ س.م ۹۷۸-۹۶۴-۰۵-۲۳۲۸-۵
وضعیت فهرست نویسی موضوع	فیپا خیاطی (لباس زنانه) — راهنمای آموزشی (متوسطه)
موضوع	خیاطی — الگوها
موضوع	پوشاک — الگوها
رده بندی کنگره	۲ ن ۹ ص / ۵۰۸ TT
رده بندی دیویی	۶۳۶ / ۴۰۴۰۷
شماره کتابخانه ملی	۵۰۵۰۷ / ۸۵ م

همکاران محترم و دانش آموزان عزیز :

پیشنهادات و نظرات خود را درباره محتوای این کتاب به نشانی
تهران- صندوق پستی شماره ۴۸۷۴/۱۵ دفتر تألیف کتاب‌های درسی فنی و
حرفه‌ای و کاردانش، ارسال فرمایند.

info@tvoccd.sch.ir

پیام نگار (ایمیل)

www.tvoccd.sch.ir

وب‌گاه (وب‌سایت)



وزارت آموزش و پرورش
سازمان پژوهش و برنامه‌ریزی آموزشی

نام کتاب :	نازک‌دوزی زنانه (الگوی شلوار، بالانتنه، آستین و پیراهن) (ویژه دختران) (جلد سوم) - ۳۱۰۱۱۳
پدیدآورنده :	سازمان پژوهش و برنامه‌ریزی آموزشی
مدیریت برنامه‌ریزی درسی و تألیف :	دفتر تألیف کتاب‌های درسی فنی و حرفه‌ای و کاردانش
شناسه افزوده برنامه‌ریزی و تألیف :	فاطمه صنعتی (مؤلف)
مدیریت آماده‌سازی هنری :	اداره کل نظارت بر نشر و توزیع مواد آموزشی
شناسه افزوده آماده‌سازی :	حسین وهابی (نگاشتارگر (طراح گرافیک) و صفحه‌آرا) - فاطمه رئوف‌بی (طراح جلد) - فاطمه رئوف‌بی، فریبا رهدار (طراحی تصاویر و رسامی الگو)
نشانی سازمان :	تهران : خیابان ایرانشهر شمالی - ساختمان شماره ۴ آموزش و پرورش (شهید موسوی)
ناشر :	تلفن : ۸۸۸۳۱۱۶۱-۹، دورنگار : ۸۸۳۰۹۲۶۶، کد پستی : ۱۵۸۴۷۴۷۳۵۹ وب‌گاه : www.irtextbook.ir و www.chap.sch.ir
چاپخانه :	شرکت چاپ و نشر کتاب‌های درسی ایران : تهران- کیلومتر ۱۷ جاده مخصوص کرج - خیابان ۶۱ (داروبخش)
سال انتشار و نوبت چاپ :	تلفن : ۴۴۹۸۵۱۶۱-۵، دورنگار : ۴۴۹۸۵۱۶۰، صندوق پستی : ۱۳۹-۳۷۵۱۵ شرکت چاپ و نشر کتاب‌های درسی ایران «سهامی خاص» چاپ دوم ۱۳۹۶

کلیه حقوق مادی و معنوی این کتاب متعلق به سازمان پژوهش و برنامه‌ریزی آموزشی وزارت آموزش و پرورش است و هرگونه استفاده از کتاب و اجزای آن به صورت جایی و الکترونیکی و ارائه در پایگاه‌های مجازی، نمایش، اقتباس، تلخیص، تبدیل، ترجمه، عکس برداری، نقاشی، تهیه فیلم و تکثیر به هر شکل و نوع بدون کسب مجوز ممنوع است و متخلفان تحت پیگرد قانونی قرار می‌گیرند.

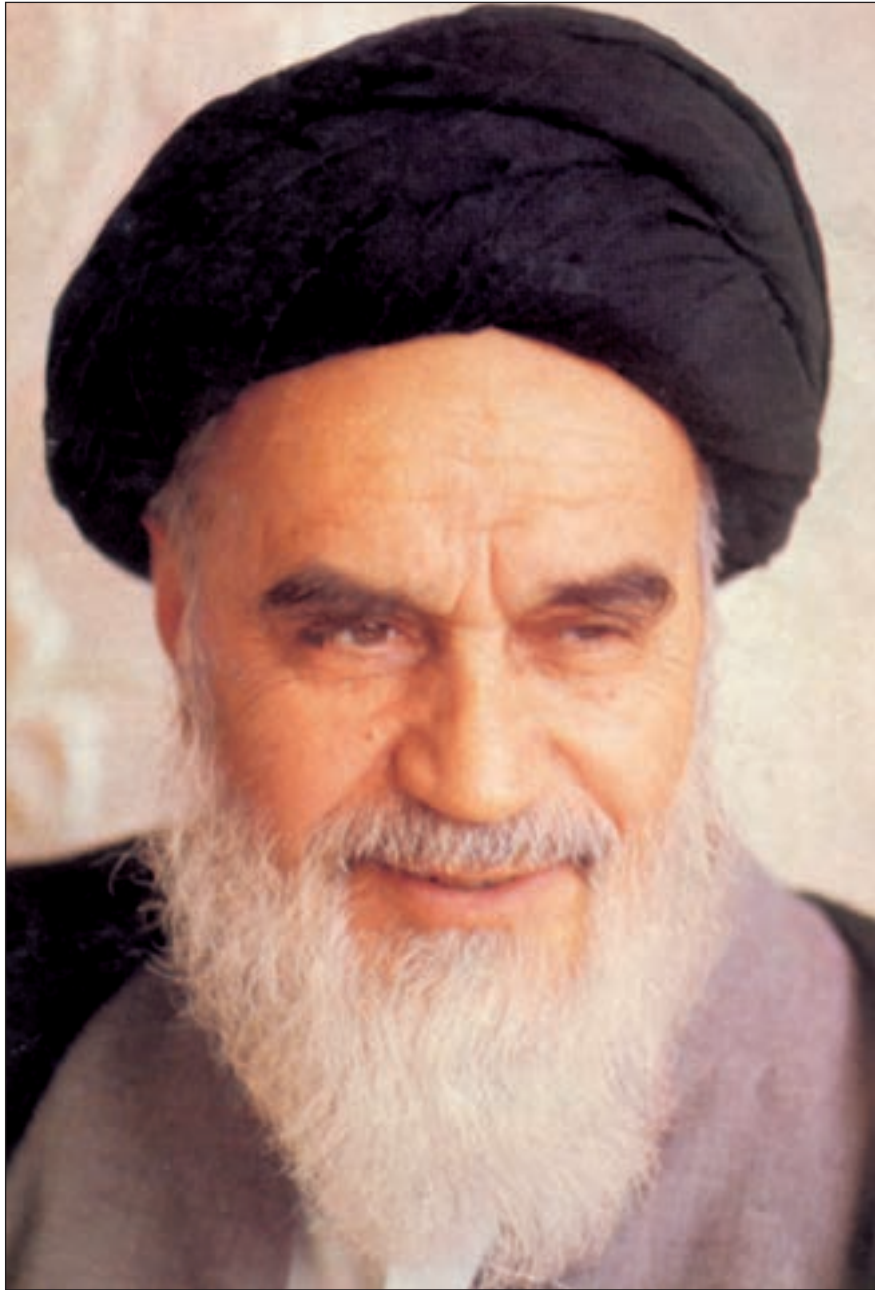

شما عزیزان کوشش کنید که از این وابستگی بیرون آید و احتیاجات کشور خودتان را برآورده سازید، از نیروی انسانی ایمانی خودتان غافل نباشید و از اتکای به اجانب پرهیزید.

امام خمینی «قدس سرّه الشریف»

فهرست مطالب



۱۰ مقدمه

۱۲ سخنی با هنرآموزان محترم

۱۴ سخنی با هنرجویان محترم



واحد کار چهارم

۱۵ ترسیم الگوی انواع شلوار



۱۷ انواع قد شلوار

۱۸ اندازه‌گیری روی اندام (شلوار)

۲۴ الگوی اساس شلوار

۳۵ کنترل قسمت های مختلف الگوی اساس شلوار

۴۶ روش اول فون کردن شلوار

۵۰ روش دوم فون کردن شلوار (نیلوفری)

۵۶ روش سوم فون کردن شلوار (نیلوفری با اوازمان

بیشتر)

۶۳ الگوی شلوار کلوش از باسن





۶۹ الگوی شلوار یکسره گشاد

۷۴ شلوار با گشادی در کمر (چین یا پیلی)

۸۰ مدل شلوار جیب دار با پیلی در کمر

۸۸ اساس دامن شلواری

۹۴ دامن شلواری چین دار یا پیلی در کمر

۹۹ دامن شلواری با جیب و پیلی

۱۰۵ تکه کمر شلوار



واحد کار پنجم

۱۰۸ توانایی متناسب سازی الگو با فرم اندام (شلوار)



۱۰۹ پاترون شلوار

۱۱۰ قد فاق بلند در جلوی اندام (کشیدگی در جلوی پاترون

شلوار)

۱۱۳ قد فاق بلند در پشت اندام (کشیدگی در پشت پاترون شلوار)

۱۱۶ پهلوهایی با برجستگی زیاد و ران های برجسته

(کشیدگی در پهلو پاترون)





۱۲۲ شکم بزرگ با برآمدگی زیاد

۱۲۶ باسن بزرگ با برجستگی زیاد

واحد کار ششم

۱۳۲ ترسیم الگوی بالاتنه و آستین



۱۳۳ اندازه گیری بالاتنه

۱۴۷ الگوی اساس بالاتنه



۱۷۰ اندازه گیری آستین

۱۷۴ الگوی اساس آستین

۱۸۷ انواع آستین چین دار

۱۸۸ روش کوتاه و تنگ کردن آستین

۱۹۰ آستین مچ چین دار (مچ پفی)



۱۹۳ آستین کلوش یا زنگوله ای

۱۹۴ آستین کاپ چین دار (کاپ پفی)



۱۹۹ کاپ و مچ چین دار آستین (کاپ و مچ پفی)

۲۰۲ آستین غیر قرینه (لاله ای)



۲۰۷

آستین بلوز

۲۰۹

انواع مچ

واحد کار هفتم



۲۱۳

توانایی متناسب سازی الگو با فرم اندام (بالاتنه و آستین)

۲۱۴

پاترون بالاتنه و آستین

۲۱۵

تهیه پاترون



۲۱۷

سینه کوچک تر از حد معمول

۲۲۰

سینه بزرگ تر از حد معمول

۲۲۴

افتادگی در سرتاسر بالای قفسه سینه

۲۲۷

سرشانه افتاده



۲۳۱

حلقه دور گردن گشادتر از حد معمول

۲۳۴

حلقه دور گردن تنگ تر از حد معمول

۲۳۷

سر سینه بالاتر از خط سینه

۲۳۹

گشادی در عرض پشت بالاتنه



۲۴۲

تنگی و کشیدگی در قسمت سینه تا کارور پشت



۲۴۵

پشت برآمده

۲۵۰

پشت کوتاه (پشت صاف و بدون انحنا)

۲۵۳

حلقه آستین گشاد

۲۵۷

حلقه آستین تنگ

۲۶۱

بازوی لاغر

۲۶۵

بازوی چاق

۲۷۱

آستین پیچ دار

۲۷۳

کاپ آستین بلند

۲۷۶

کاپ آستین کوتاه



واحد کار هشتم

۲۷۹

توانایی ترسیم الگوی انواع لباس

۲۸۱

نسبت‌های آزادی لباس

۲۸۳

گشادی و آزادی پیراهن

۲۸۷

پیراهن جلو باز با برش پرنسسی از سر شانه و

یقه انگلیسی



۲۹۹ پیراهن با برش غیر قرینه، بدون آستین و دامن
ترک نیلوفری



۳۱۱ پیراهن دامن از بالاتنه جدا با برش زیر سینه و
یقه حلزونی



۳۳۳ پیراهن کلوش با برش یکسره با جللیتقه
۳۴۶ روش دیگر پیراهن کلوش با برش یکسره از حلقه
آستین



۳۴۹ پیراهن کلوش با پیلی در مرکز جلو و برش های
عمودی



۳۵۵ پیراهن گشاد با برش قسمت سینه
۳۶۶ دامن میخی با گشادی بیشتر در کمر

۳۶۸ دامن حاملگی

۳۷۱ الگوی پیراهن شومیز

۴۰۰ واژه نامه

۴۰۴ فهرست منابع

مقدمه

کلمه لباس در فارسی، واژه‌های پوشش، تن پوش و پوشاک را تداعی می‌کند. لباس برای پوشاندن شکل اصلی بدن و تغییر شکل آن به نحوی زیبا به کار می‌رود؛ یعنی لباس برای پوشاندن تن و نمایاندن آن برای هر طبقه‌ای قابل فهم است. منشأ اصلی پیدایش لباس، محفوظ ماندن (از سرما، گرما، عوامل طبیعی)، عفت، پرهیزکاری، زیبایی و وقار است. به عبارت دیگر «لباس هر انسان نشانه شخصیت وجودی اوست». انسان تا زمانی که به ارزش‌ها و بینش‌ها معتقد و دلبسته باشد، لباسی متناسب با آنها به تن خواهد کرد. قبل از گسترش فرهنگ غرب، صرف نظر از اختلافات ظاهری و لباس‌های اقوام مختلف بشر، وجه مشترک همه لباس‌ها خاصیت پوشیدگی آنها بود. در جامعه‌ای که ارزش‌های والای معنوی و انسانی، بی اعتبار باشد و شخصیت و عالم درون انسان بر پایه توجه و اظهارنظر دیگران شکل بگیرد، افراد سعی می‌کنند با هر وسیله‌ای از جمله لباس برای خود تشخیص و تعیین ایجاد کنند.

هدف اصلی تألیف این کتاب، ارائه روش صحیح و تطبیق پذیر برای آموزش پیمان‌های^۱ (مدولار) نازک دوزی لباس زنانه، و ارتقای سطح کیفی دانش علاقه‌مندان و فراگیران رشته خیاطی است. در تألیف این کتاب سعی بر آن است که با اتکا بر تجارب و امکانات آموزشی چندساله، روش کار بر پایه ساده‌ای قرار گیرد و مطالب با کمک الگوهای روشن، گویا و شیوه‌های عملی و کاربردی برش ارائه شود.

در الگوسازی، چون سایر فنون و هنرها، تخصص زمانی حاصل خواهد شد که شخص خود در پی آموختن باشد، پدیده‌های جدید را بیابد و با نکته‌سنجی و دقت، تکنیک کار را دریابد.

گفتنی است که مدل سازی لباس یا ژورنال‌شناسی معمولاً از الگوی خاصی تبعیت نمی‌کند، بلکه با در نظر گرفتن نوع لباس و مدل انتخابی، می‌توان الگوی مناسب را طراحی کرد.

در این کتاب از روش «متریک»^۲ استفاده شده و به هنگام تألیف، طراحی و تدوین این مجموعه کتاب‌ها با انجام اصلاحات اساسی و رفع اشکالات موجود و با توجه به ارتباط بین روش «متریک» و «مولر»^۳ تا حد زیادی بر کیفیت کار افزوده و پایه علمی به کار داده شده است.

۱. پیمان‌ها = modular

۲. روش متریک، متدی است که در کشور انگلیس استفاده می‌شود.

۳. روش «مولر» متعلق به مؤسسه «مولر و پسران» و دارای قدمت ۱۰۰ ساله می‌باشد؛ به علت بودن این مؤسسه در آلمان به روش «آلمانی» نیز معروف است.

این مجموعه کتاب‌ها مشتمل بر پیمانه‌های مهارتی اند که براساس استاندارد نازک‌دوزی زنانه (درجه ۲) وزارت کار و امور اجتماعی تدوین شده و عبارتند از: متدهای اندازه‌گیری اندام، الگوهای اساسی دامن، شلوار، بالاتنه، آستین و رفع عیوب آنان، مدل‌سازی دامن، شلوار، پنس‌های بالاتنه، انواع یقه، انواع آستین، انواع مدل‌سازی و انواع دوخت‌های لباس و به صورت محدود روش کار روی مانکن (الگوی غیرمسطح). این مجموعه بستری است تا هنرجویان با آموزش الگوسازی، تجربیات خود را به عرصه ظهور برسانند.

مؤلف

سخنی با هنرآموزان محترم

خیاطی هنری است که در تولید ناخالص ملی هر کشور نقش دارد و همانند رشته‌های دیگر در حال تکامل است. نیاز بشر و جامعه ایجاب می‌کند تعداد زیادی از نیروهای فعال، وقت و توان خویش را در فراگیری صحیح و گسترش این حوزه‌های تخصصی و تکنیکی صرف کنند. مجموعه حاضر برای برطرف کردن احتیاج جامعه، احیای هنر خیاطی و خودکفایی اقتصادی ارائه شده است.

این مجموعه با توجه به اهداف و ویژگی‌های آموزش در شاخه کار و دانش و بر اساس برنامه‌ریزی درسی به شیوه پیمانه‌ای تدوین شده است. سازماندهی پیمانه‌ای یکی از روش‌های سازماندهی محتوای آموزشی است که بیشترین تأکید را بر کسب شایستگی‌های لازم برای یک یا چند مهارت در فراگیرندگان دارد. براین اساس، هر پیمانه از مجموعه تکالیف عملی، شناختی و عاطفی لازم برای کارها و پاره‌کارهای موجود در شغل، که به یادگیری یک مهارت خاص می‌انجامد، تشکیل شده است. ویژگی این شیوه، سازماندهی در انعطاف‌پذیری هر پیمانه (واحدیادگیری) از یک مهارت، مستقل از واحدهای دیگر است و به گونه‌ای سازماندهی می‌شود که برحسب نیاز، ترکیب جدیدی با سایر پیمانه‌ها برای رسیدن به یک مهارت خاص فراهم آورد.

لازم است قبل از شروع آموزش، هنرآموزان محترم به نکات ذیل دقت کنید:

همه کتاب‌های این مجموعه براساس استاندارد مهارتی «نازک‌دوزی زنانه درجه ۲» تهیه شده است و باید در یک سال تحصیلی استفاده شوند.

محتوای این کتاب‌ها شامل دو بخش اساسی است: بخش اول شامل کتاب دوخت، که به بررسی نکات اساسی دوخت می‌پردازد و مراحل آن را گام به گام آموزش می‌دهد و بخش دوم شامل الگو و مدل‌سازی لباس هاست. در بخش اول جلد اول مطالب مربوط به دوخت قسمت‌های مختلف لباس و اطلاعات لازم آن آمده است.

بخش دوم کتاب‌های جلد دوم تا پنجم به بررسی و شناخت فرم‌های اندامی، ساختار بصری رنگ، خطوط و نقوش پارچه اختصاص دارد و هدف آن توضیح عوامل تأثیرگذار بر لباس است. (در این قسمت نباید طراحی لباس اجرا شود، بلکه هدف آن صرفاً شناخت عوامل مؤثر بر روی لباس است).

قسمت‌های دیگر این کتاب‌ها الگوهای اساس دامن، بالاتنه، آستین و شلوار با توجه به فرم‌اندامی تنظیم شده‌اند، طول و عرض پنس‌های جلو و پشت الگو، آزادی و اضافات لباس با توجه به فرم اندام‌ها ثابت نخواهد بود و تغییر می‌کند.

در این کتاب‌ها سعی شده است با توجه به تنوع بسیار زیاد مدل‌های لباس، پایه و اساس مدل‌سازی بالاتنه، براساس انتقال پنس‌های به‌وجود آمده روی لباس، آموزش داده شود و مدل‌های ارائه شده در شروع هر درس، مدل‌هایی خواهد بود که می‌توان براساس درس تدریس شده الگوی آن را تهیه کرد.

معمولاً در پایان واحد کار و درس، خودآزمایی یا آزمون‌های عملی، طرح‌های لباسی ارائه شده که با توجه به اساس مدل‌سازی لباس انتخاب شده‌اند.



مربیان محترم، با توجه به اینکه ارائه مطالب تئوری در زمینه الگو و دوخت (که بنیادی عملی دارد)، پیش طرح مسئله غیرضروری است، باید قبل از طرح مباحث، با تجربه عملی مناسب، ذهن هنرجویان را با موضوع موردنظر درگیر کنید، سپس مطالب مورد نیاز و روش های مناسب را ارائه دهید.

برای تمرینات عملی بیشتر یا پیشرفته تر می توانید از طرح ها و مدل های متناسب با علایق و توان عملی هنرجویان استفاده کنید.

مربیان عزیز، در هنگام تدریس مراحل عملی را تکرار کنید و پیش از اینکه هر مرحله کار را انجام دهید کلیت آن را برای هنرجویان معلوم کنید. برای انتقال مطالب لازم است مثلاً در گفتار، تلفظ واژه ها و اصطلاحات روشن باشد و الگوهای ترسیم شده به وسیله خط کش های مخصوص و با اندازه های سانتی متری کشیده شوند. استفاده از اشل های $\frac{1}{4}$ و $\frac{1}{8}$ در ترسیم الگو و دوخت آنها غیرقانونی است.

برای اینکه روی مطالب مهم تر تأکید شود، با استفاده از رنگ ها و بزرگ نویسی و برجسته کردن کلمات و ... در گفتار با تأکید بر برخی کلمات این کار را انجام دهید. بدیهی است برای حصول نتیجه ای بهتر باید از راهنمایی های صحیح و شیوه های درست کمک بگیرید، آنگاه با پیگیری و کسب تجربیات شخصی بر میدان پیشبرد کار بیفزایید.

سخنی با هنرجویان عزیز

در تهیه و ارائه بسیاری از نموده‌های هنری نیاز به ابزار کار محسوس است، حال آنکه در مورد هنر ظریف خیاطی، انگشتان دست هنرمند ایفاگر نقش‌هایی پرثمر است.

برای نیل به هدف غایی، هیچ معلم و استادی تواناتر از تجربه شخصی نیست. از دوختن و بریدن و دوباره دوختن و بریدن نهراسید و به تصور بروز اشتباه از مستقل کار کردن بیم نداشته باشید؛ به شرط آنکه هر سهو و اشتباه را همواره به خاطر بسپارید و بار دیگر، آن را تکرار نکنید. به خاطر داشته باشید که کسب مهارت در تهیه الگو و دوخت لباس تنها با «پر» کاری میسر است. به هر لباسی که دوخته می‌شود، با چشمی باز و نگاهی موشکافانه بنگرید، زیرا الگو و دوخت لباس‌ها از یکدیگر مجزا نیستند، در هر سطح از دوخت از زاویه کنجکاوای به پوشاک نگاه کنید، زیرا بسیاری از مطالب را انسان با نگاه دقیق نیز می‌تواند فراگیرد و بالاخره، سعی کنید هر روز نکته‌ای تازه از تکنیک مورد علاقه خود بیاموزید، باشد که روزی خود، مربی دیگران شوید.

به هنرجویان عزیز توصیه می‌شود اگر قصد یادگیری این مهارت را دارند، مدل‌ها، برش‌ها، دوخت‌ها و ... را روی پارچه‌های ارزان قیمت (به اصطلاح پارچه‌های مخصوص تهیه پاترون) بدوزند تا به تمام نکات کوچک و ریز آن آگاه شوند، زیرا اثر هنری وقتی با ارزش تلقی می‌شود که نکات کوچک در آن رعایت شده باشد.

برای رسیدن به مهارت حرفه‌ای باید تمرینات و طرح‌های شروع هر درس را به گونه‌ای صحیح براساس آموزش داده شده و مدل‌سازی لباس را اجرا کنند.

در اینجا، به سازمان‌بندی کلی کتاب و به منظور سهولت مطالعه و یادگیری بیشتر، نظر هنرجویان عزیز را به نکات زیر جلب می‌نمایم:

(۱) پیشنهاد می‌شود که قبل از مطالعه هر پیمانه، پیش‌آزمون، هدف‌های کلی و رفتاری و انتظارات برآمده از مطالعه هر واحد کار را به دقت در نظر داشته باشید.

(۲) مطالب و مراحل اجرای هر درس را با دقت و با هوشیاری

کامل مطالعه فرمایید. چنانچه در یادگیری مطالب

مشکلی مواجه شدید، بار دیگر با حوصله بیشتر، مطالب

را مطالعه کنید و به پرسش‌های نمونه هر درس یا واحد

کار پاسخ گوئید.

با



واحد کار ۴: ترسیم الگوی انواع شلوار ۸۸و۷-۹۱/۴۱/۲/۴-۲۴	پیمانه مهارتی: ترسیم الگوی انواع لباس ۸۸و۷-۹۱/۴۱/۲/۴-۲	استاندارد مهارت: نازک‌دوزی زنانه درجه ۲(الگو) ۸۸و۷-۹۱/۴۱/۲/۴
--	---	---

واحد کار چهارم ترسیم الگوی انواع شلوار

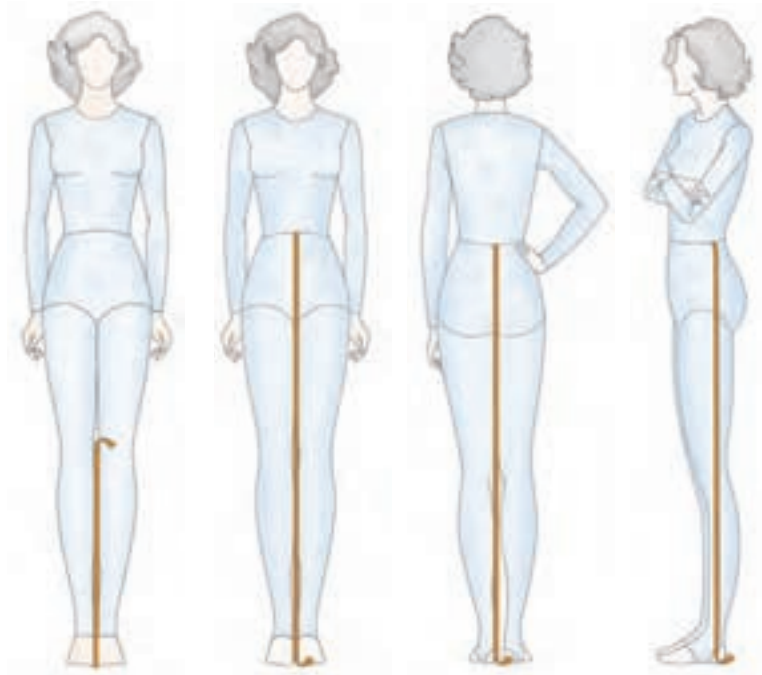

هدف های رفتاری

انتظار می‌رود فراگیرنده، پس از مطالعه این واحد درسی بتواند به اهداف زیر دست یابد:

- ۱- انواع طول قد شلوار را نام ببرد.
- ۲- انواع الگوی اصلی شلوار را توضیح دهد.
- ۳- جهت ترسیم الگوی شلوار، قسمت‌های مختلف اندام را با مهارت اندازه‌گیری کند.
- ۴- از جدول سایزبندی شلوار در تولید انبوه استفاده کند.
- ۵- از اندازه‌های اصلی و فرعی (اندازه‌گیری) با مهارت استفاده کند.
- ۶- الگوی اساس شلوار را توضیح دهد.
- ۷- الگوی اساس شلوار را ترسیم کند.
- ۸- مراحل مختلف کنترل الگوی اساس شلوار را انجام دهد.
- ۹- الگوی کلوش کردن شلوار را انجام دهد.
- ۱۰- انواع روش‌های فون کردن شلوار را انجام دهد.
- ۱۱- الگوی شلوار کمرچین دار (یا پیلی‌دار) را ترسیم کند.
- ۱۲- الگوی شلوار کلوش را ترسیم کند.
- ۱۳- الگوی شلوار گشاد را ترسیم کند.
- ۱۴- الگوی چین در بالای خط فاق را انجام دهد.
- ۱۵- الگوی اساس دامن شلواری را توضیح دهد.
- ۱۶- الگوی اساس دامن شلواری را ترسیم کند.
- ۱۷- الگوی دامن شلواری چین‌دار را ترسیم کند.
- ۱۸- یک مدل دامن شلواری جیب‌دار را ترسیم کند.
- ۱۹- انواع کمری شلوار را رسم کنید.
- ۲۰- الگوی شلوار جیب دار با پیلی در کمر را رسم کند.

انواع شلوار



تنوع در برش* شلوار مدل‌های متفاوتی را به وجود می‌آورد. معمولاً انواع برش از الگوی پایه و اولیه شلوار ساخته می‌شوند. این تصاویر چهار روش اصلی به وجود آمدن مدل از الگوی پایه و اولیه شلوار (یا تغییر پنس‌ها، اوزمان، برش‌ها و ...) را نشان می‌دهد.



شلوار میخی

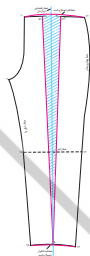

شلوار در قسمت کمر گشاد، در قسمت لبه تنگ و به فرم Y است. اوزمان‌ها از قسمت کمر شروع و در لبه شلوار به صفر می‌رسد.



شلوار کلوش و فون



در شلوارهای کلوش و فون، گشادی لبه شلوار بیشتر از کمر و شلوار به فرم A است. اوزمان‌ها از قسمت لبه شلوار شروع می‌شود و در کمر به صفر می‌رسد.

شلوار ترکیبی

تنوع در الگوی پایه این نوع شلوارها زیاد است. این شلوارها ترکیبی است از سه روش قبلی، همراه برش‌های عمودی و افقی.



شلوار یکسره کش

گشادی این شلوارها از روی خط کمر تا لبه شلوار، یکسره است. اوزمان‌های آن به یک اندازه و شلوار به فرم H است.

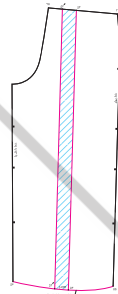

▲ شکل ۱ - ۴



تغییر در اندازه، فرم و بلندی شلوار موجب می‌شود که شلوارها در طرح‌ها و مدل‌های مختلفی ارائه شوند؛ برخی از مدل‌های شلوار با اسم خاص مانند، «برمودا یا گلف» نام برده می‌شوند. (شکل ۲-۴)

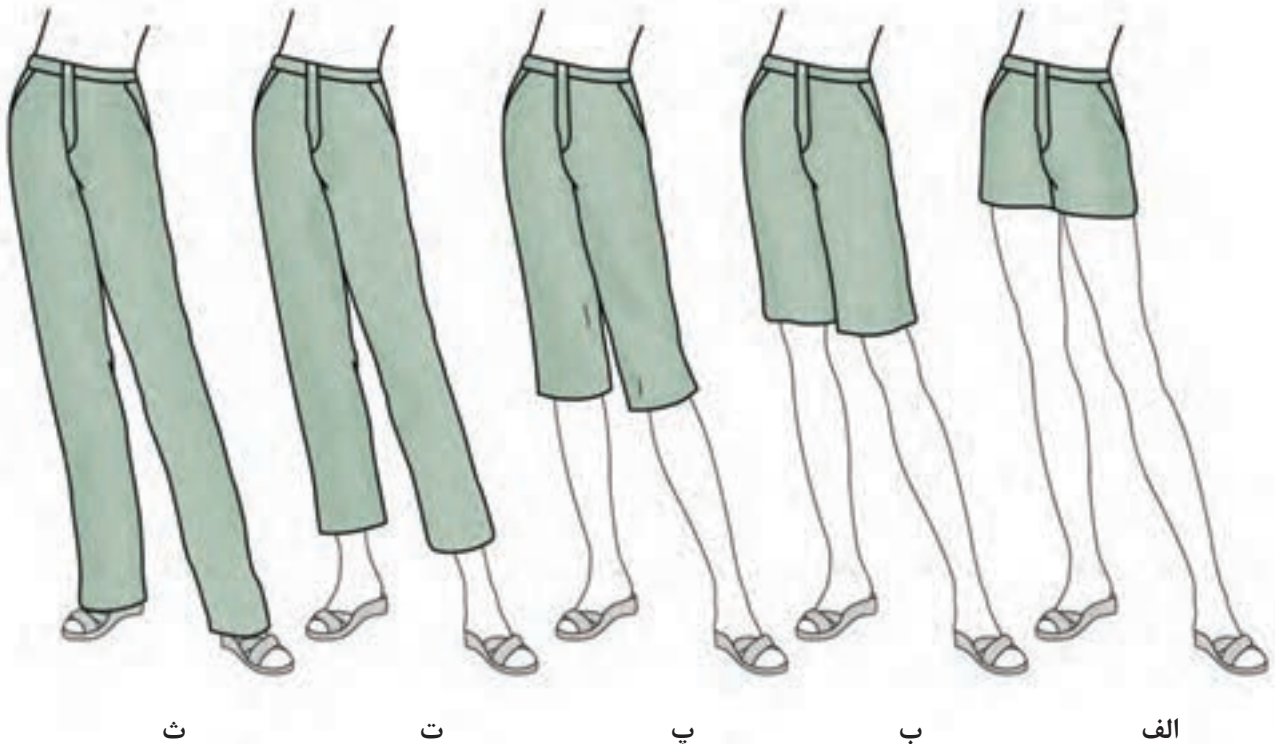

▲ شکل ۲-۴

الف: شلوار پسرانه: طول این شلوار بالاتر از زانو و حد فاصله بین فاق و زانو قرار می‌گیرد.

ب: شلوار برمودا*: طول آن کمی بالاتر از زانو قرار می‌گیرد.

پ: شلوار گلف**: طول آن پایین‌تر از زانو، به نام ورزشی که در آن استفاده می‌شود، نامیده می‌شود.

ت: شلوار بالاتر از مچ: طول آن بالاتر از مچ و پایین‌تر از ساق پا است.

ث: شلوار با بلندی کامل: طول این شلوار تا کمی پایین‌تر از مچ و کمی روی پا را می‌گیرد.

اندازه‌گیری روی اندام (شلوار)



برای اندازه‌گیری دقیق، یک لباس چسبان بپوشید که برجستگی و خطوط اندام را نشان دهد. اندازه‌ها را با متر بگیرید و یادداشت کنید.

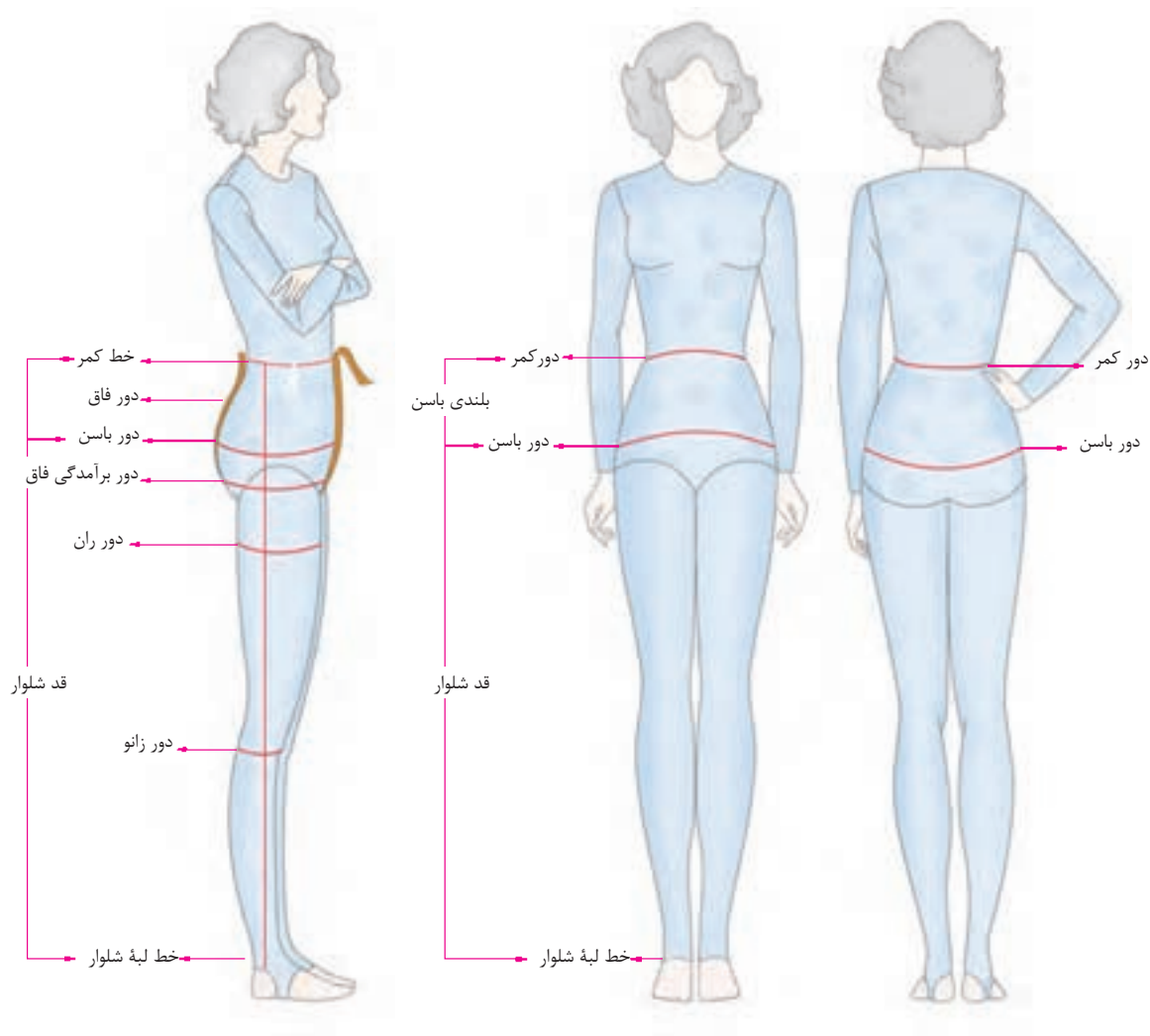

▲ شکل ۳ - ۴

بلندی فاق (برآمدگی فاق)

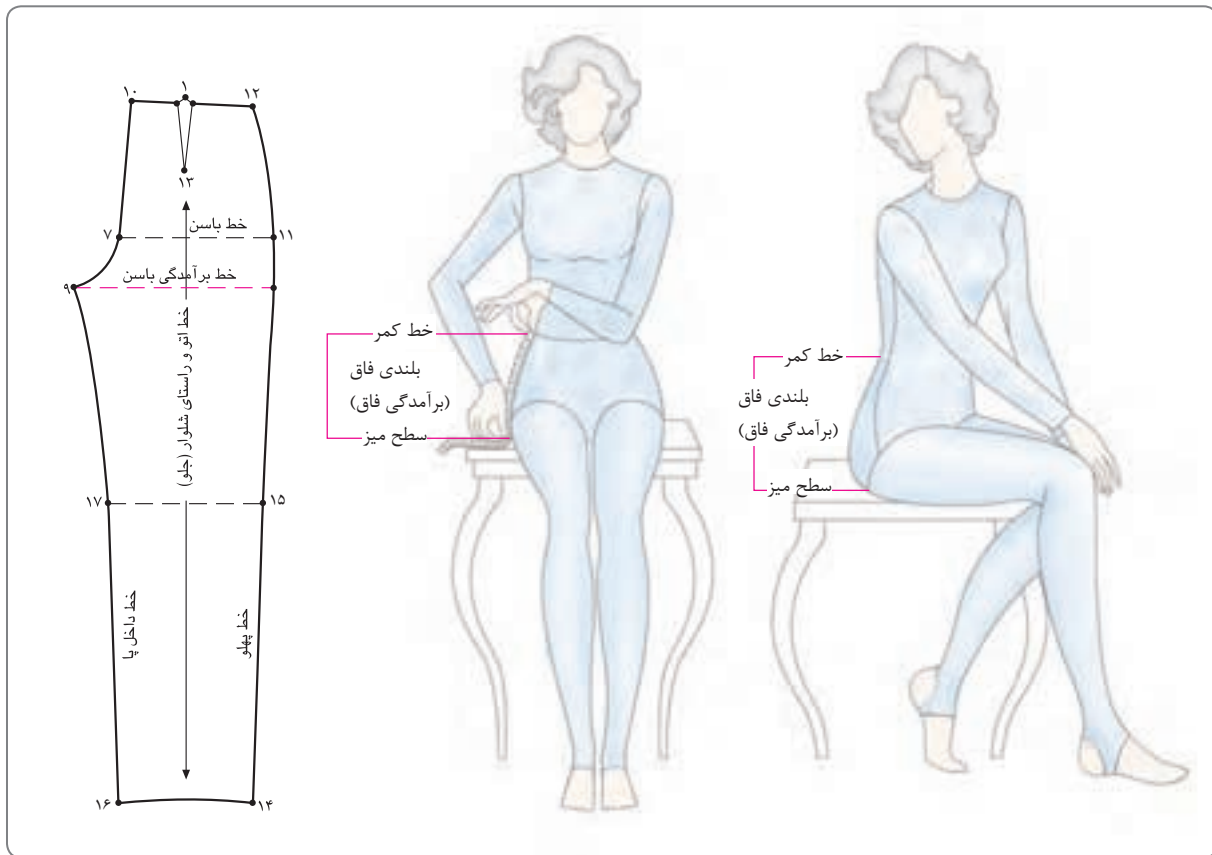

▲ شکل ۴-۴

☀ با متر از خط کمر تا کف صندلی یا میز راه از پهلو اندازه بگیرید. دقت کنید متر کاملاً روی برجستگی پهلو قرار گیرد. (شکل ۴-۴)

▲ روی صندلی یا میز، صاف و محکم به حالت زاویه قائمه بنشینید؛ پاها را صاف روی کف زمین قرار دهید.

دور کمر

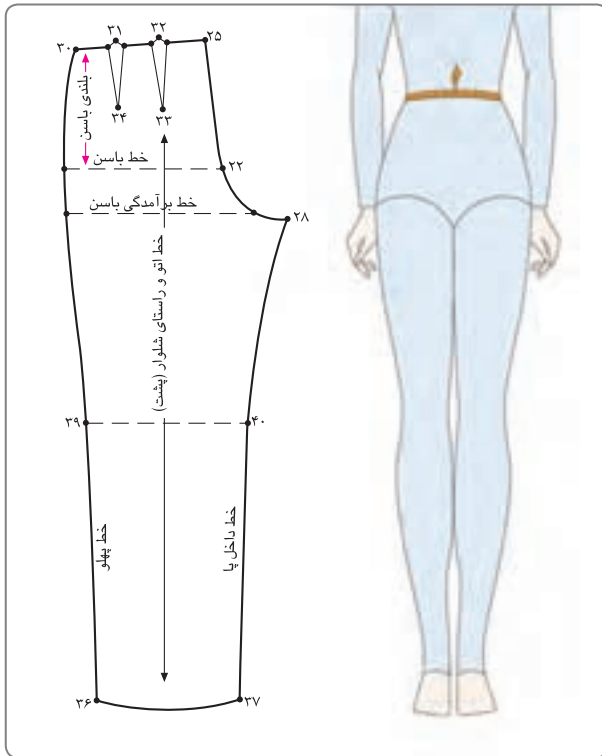

▲ شکل ۴-۶

▲ یک نوار نخی باریک را روی فرورفتگی کمر ببندید؛ ابتدا نوار را محکم بکشید تا دقیقاً در محل فرورفتگی کمر قرار گیرد؛ سپس آن را گره بزنید و با دو دست نوار را در پهلوی کمر بغلتانید تا کاملاً در گودی کمر قرار گیرد.

☀ شماره یک متر را دور کمر قرار دهید و دور کمر را از محل نوار اندازه بگیرید. میزان گشادی یا تنگی کمر به شخص پوشنده لباس بستگی دارد. (شکل ۴-۶)

بلندی باسن

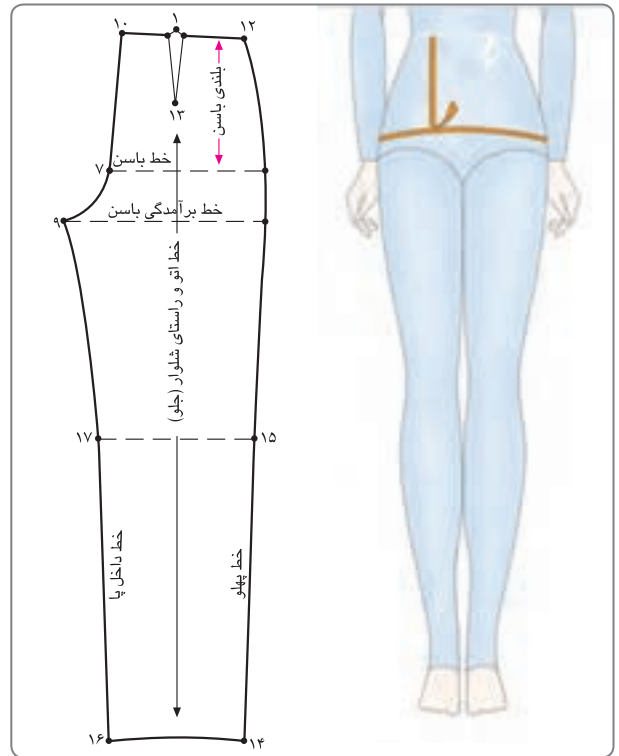

▲ شکل ۴-۵

▲ همان طور که سانتی‌متر را دور باسن بزرگ قرار داده‌اید و اندازه می‌گیرید، با انتهای دیگر سانتی‌متر، بلندی باسن را مشخص کنید. باید سانتی‌متر را مطابق شکل وسط قرار دهید (معمولاً بلندی باسن بزرگ بین «۱۸ تا ۲۳» سانتی‌متر متغیر است). (شکل ۴-۵)

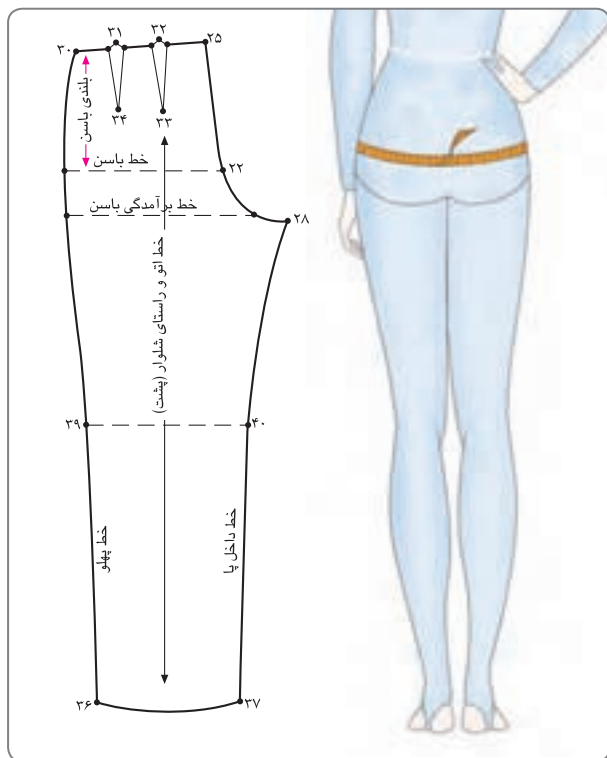

▲ شکل ۴-۸

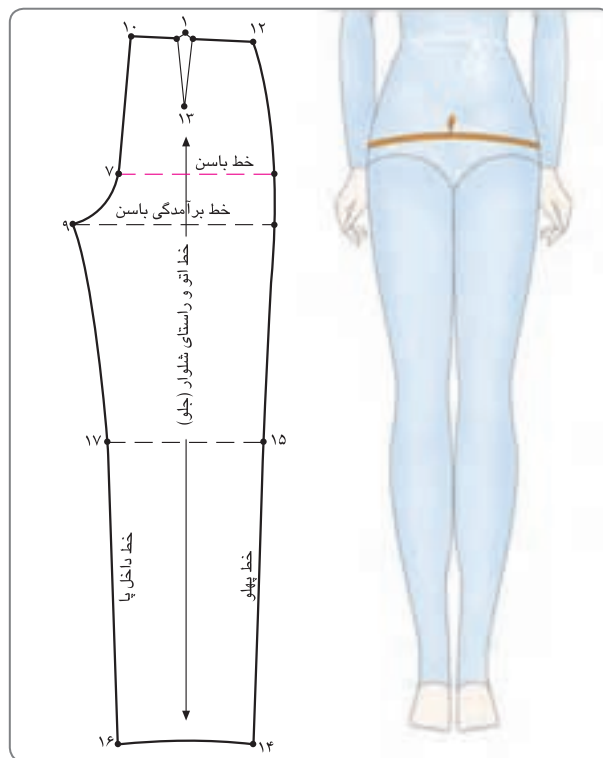

▲ شکل ۴-۷

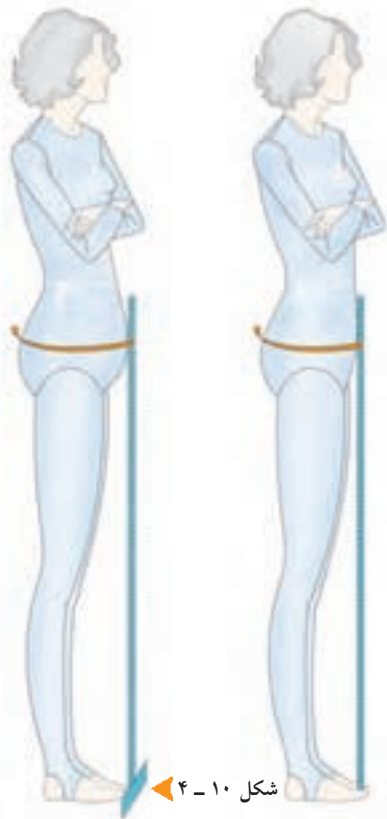

▲ شکل ۴-۱۰

▲ شکل ۴-۹

▲ یک خط کش T را موازی با خط ایستای اندام و مماس با شکم نگه دارید. سپس متر را دور برجسته‌ترین محل دور باسن بزرگ (۱۸ تا ۲۳ سانتی‌متر پایین‌تر از خط کمر) قرار دهید و اندازه بگیرید. این روش اندازه‌گیری، برای افرادی که شکم یا کمی برآمدگی شکم دارند، گشادی لازم را مشخص می‌کند.

✿ اکنون خط کش را بردارید و متر را با دست نگه دارید. سپس یک بار روی پاها بنشینید و بلند شوید. این کار کمک می‌کند میزان راحتی در حرکت شلوار را تشخیص دهید. در این حالت اگر متر باز شود یا از دور باسن بزرگ پایین بیفتد، مشخص می‌شود اندازه‌های گرفته شده، دقیق نبوده است.

(شکل‌های ۴-۷، ۸، ۹، ۱۰)

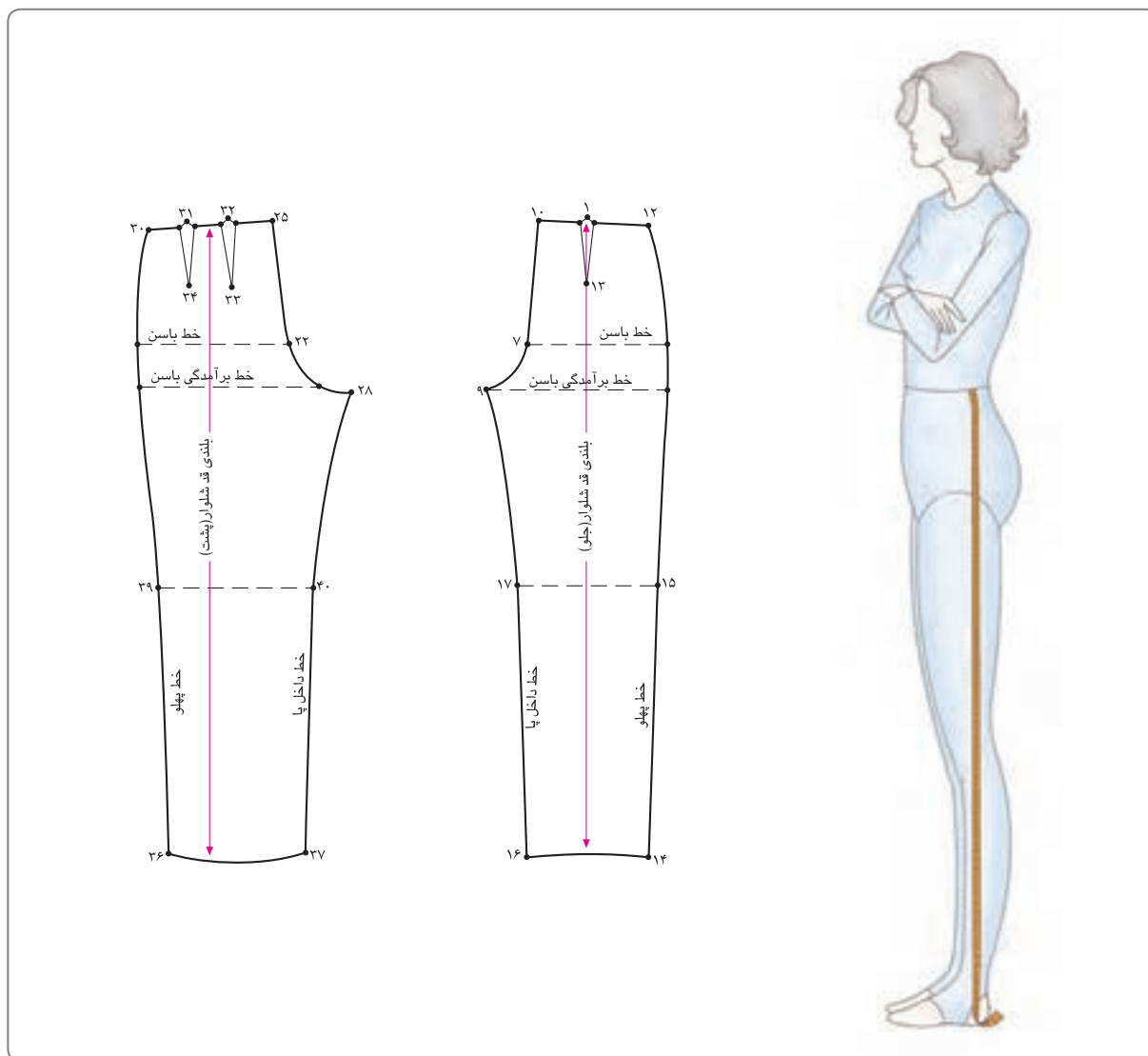

▲ شکل ۱۱ - ۴

▲ با متر از خط کمر تا لبه پایین شلوار را از خط پهلو تا روی (بستگی به مدل لباس، گشادی لبه شلوار و کفش مورد استفاده پا اندازه بگیرید؛ این اندازه ممکن است کمتر یا بیشتر باشد. (شکل ۱۱-۴) دارد.

جدول سایزبندی



در روش متریک، اندازه‌ها با سانتی‌متر محاسبه می‌شود. در کشورهای که واحد اندازه‌گیری آنها اینچ است، سانتی‌متر را به اینچ تبدیل کنند (هر اینچ تقریباً ۲/۵ سانتی‌متر است).

سایز خانم‌ها در قد متوسط از ۱۶۰ تا ۱۷۰

ردیف	نمونه سایزها	۸	۱۰	۱۲	۱۴	۱۶	۱۸	۲۰	۲۲	۲۴	۲۶	۲۸	۳۰
		۳۴	۳۶	۳۸	۴۰	۴۲	۴۴	۴۶	۴۸	۵۰	۵۲	۵۴	۵۶
۱	دور کمر	۶۰	۶۴	۶۸	۷۲	۷۷	۸۲	۸۷	۹۲	۹۷	۱۰۲	۱۰۷	۱۱۲
۲	دور باسن	۸۵	۸۹	۹۳	۹۷	۱۰۲	۱۰۷	۱۱۲	۱۱۷	۱۲۲	۱۲۷	۱۳۲	۱۳۷
۳	بلندی باسن	۲۰	۲۰/۳	۲۰/۶	۲۰/۹	۲۱/۲	۲۱/۵	۲۱/۸	۲۲/۱	۲۲/۳	۲۲/۵	۲۲/۷	۲۲/۹
۴	بلندی برآمدگی باسن	۲۶/۶	۲۷/۳	۲۸	۲۸/۷	۲۹/۴	۳۰/۱	۳۰/۸	۳۱/۵	۳۲/۵	۳۳/۵	۳۴/۵	۳۵/۵
۵	قد شلوار	۱۰۲	۱۰۳	۱۰۴	۱۰۵	۱۰۶	۱۰۷	۱۰۸	۱۰۹	۱۰۹/۵	۱۱۰	۱۱۰/۵	۱۱۱
۶	دور قوزک پا	۲۳	۲۳/۵	۲۴	۲۴/۵	۲۵/۱	۲۵/۷	۲۶/۳	۲۶/۹	۲۷/۵	۲۸/۱	۲۸/۷	۲۹/۳
۷	دور بالای قوزک پا	۲۰	۲۰/۵	۲۱	۲۱/۵	۲۲/۵	۲۲/۱	۲۲/۷	۲۳/۳	۲۳/۹	۲۴/۵	۲۵/۵	۲۶/۳

(جدول ۱)

نمودار سایز برای خانم‌های بلند و کوتاه که هر کدام با اندازه‌های عمودی پایین مطابقت دارد:

خانم‌های کوتاه قد (از ۱۵۰ تا ۱۶۰ سانتی‌متر)	خانم‌های بلند قد (از ۱۷۰ تا ۱۹۰ سانتی‌متر)	
-۳cm	+۳cm	قد از کمر تا زانو
-۵cm	+۵cm	قد از کمر تا زمین
-۱cm	+۱cm	برآمدگی باسن

اندازه‌گیری روی اندام شخص	اندازه‌گیری		مقایسه سایز با شخص + یا -
	شخص	جدول سایز	
۱ دور کمر			
۲ دور باسن			
۳ بلندی باسن			
۴ بلندی برآمدگی باسن			
۵ پهنای لبه شلوار			
۶ دور قوزک پا			
۷ دور بالای قوزک پا			
۸ دور زانو			
۹ قد از کمر تا زانو			
۱۰ قد شلوار			

(جدول ۲)



▲ شکل ۱۲ - ۴

اندازه‌های مورد نیاز:

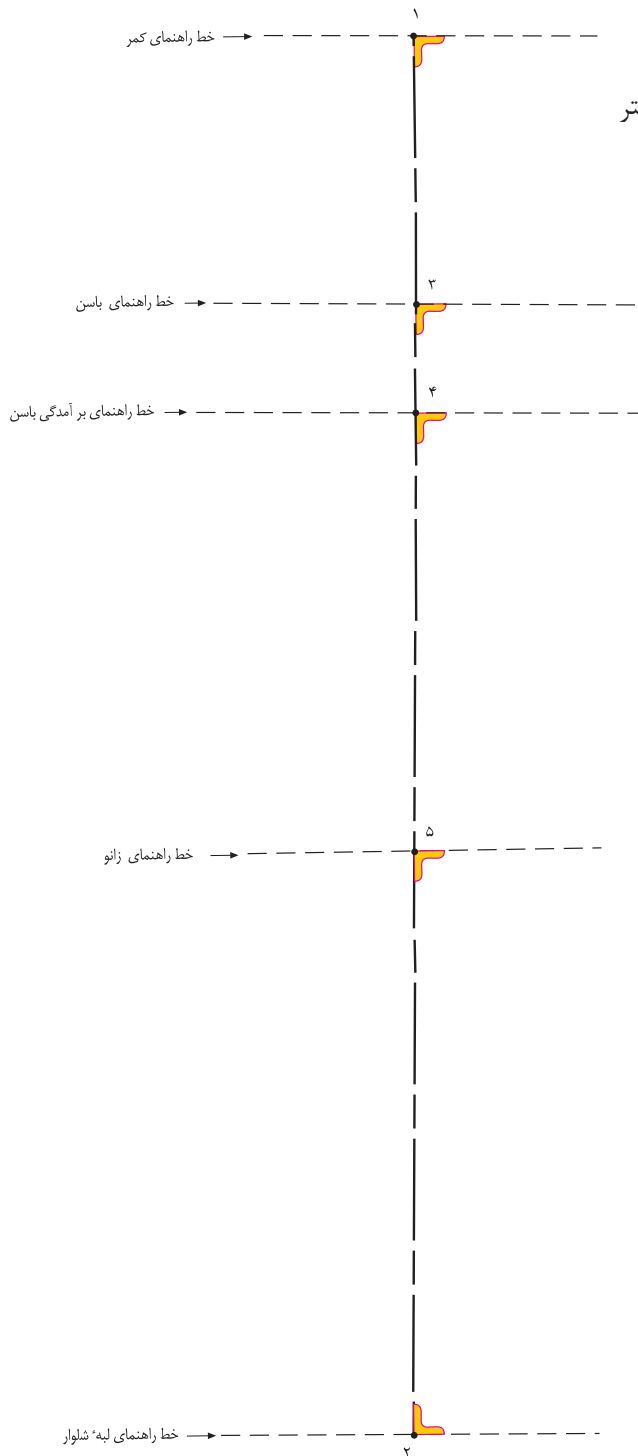

دور کمر، ۶۸ سانتی‌متر
 دور باسن، ۹۳ سانتی‌متر
 بلندی باسن، ۲۰ سانتی‌متر
 دور زانو، ۴۸ سانتی‌متر
 برآمدگی باسن، ۲۸ سانتی‌متر
 پهناي دور لبه شلوار، ۵۰ سانتی‌متر
 قد شلوار، ۱۰۴ سانتی‌متر

گام اول



روی کاغذ الگو، نقطه‌ای را به نام «نقطه ۱» مشخص کنید.

از «نقطه ۱» با گونیا دو خط عمودی و افقی رسم کنید.

از «نقطه ۱» به اندازه قد شلوار پایین آمده؛ «نقطه ۲» به دست می‌آید.

قد شلوار، (در این اندازه ۱۰۴ سانتی‌متر) $۱ \rightarrow ۲ =$

از «نقطه ۱» به اندازه قد باسن پایین آمده؛ «نقطه ۳» به دست می‌آید.

بلندی باسن، (در این اندازه ۲۰/۵ سانتی‌متر) $۱ \rightarrow ۳ =$

از «نقطه ۱» به اندازه برآمدگی باسن پایین آمده؛ «نقطه ۴» به دست می‌آید.

برآمدگی باسن، (در این مدل ۲۸ سانتی‌متر) $۱ \rightarrow ۴ =$

از نقطه ۲ $\frac{۱}{۲}$ فاصله $۲ \rightarrow ۴$ را به اضافه $۴-۵$ * سانتی‌متر

مشخص کرده؛ «نقطه ۵» به دست می‌آید. (شکل ۱۳-۴)

$\frac{۱}{۲}$ فاصله $۲ \rightarrow ۴$ + « $۴-۵$ سانتی‌متر» $۲ \rightarrow ۵ =$

شکل ۱۳-۴

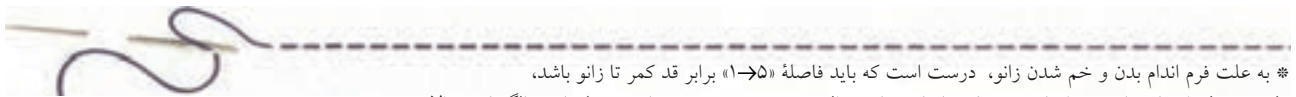

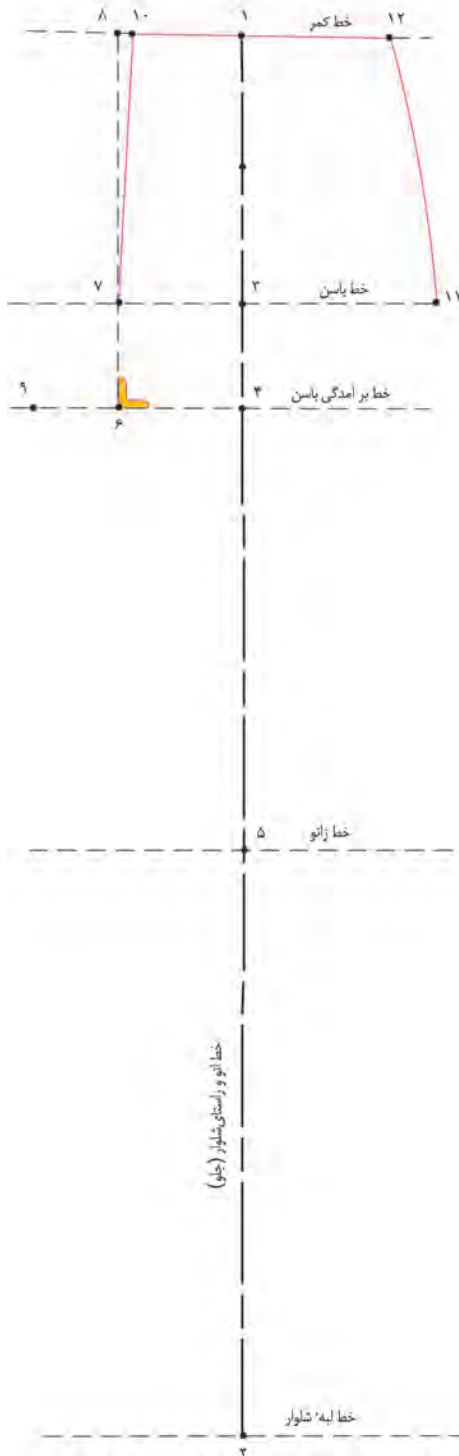

از «نقطه ۴» به اندازه $\frac{1}{12}$ دور باسن به اضافه $\frac{1}{5}$ سانتی‌متر «بیرون آمده» «نقطه ۶» به دست می‌آید.

$$\frac{1}{12} \text{ دور باسن} + \frac{1}{5} \text{ سانتی‌متر} = 6 \rightarrow 4$$

(در این اندازه) $93 \text{cm} \div 12 = 7.75 \text{cm} + 1.5 \text{cm} = 9.25 \text{cm}$

از «نقطه ۶» عمودی رسم کرده تا با خط کمر برخورد کند؛ نقاط

«۷ و ۸» به دست می‌آید.

از «نقطه ۶» به اندازه $\frac{1}{16}$ دور باسن به اضافه 0.5^* سانتی‌متر «بیرون آمده» «نقطه ۹» به دست می‌آید.

$$\frac{1}{16} \text{ دور باسن} + 0.5 \text{ سانتی‌متر} = 9 \rightarrow 6$$

(در این اندازه) $93 \text{cm} \div 16 = 5.8 \text{cm} + 0.5 \text{cm} = 6.3 \text{cm}$

از «نقطه ۸» به اندازه «۱ سانتی‌متر» داخل شده؛ «نقطه ۱۰» به دست

می‌آید. (شکل ۱۴-۴)

از «نقطه ۷» به اندازه $\frac{1}{4}$ دور باسن به اضافه « $0.5^* - 1.5$ » سانتی‌متر «(آزادی) داخل شده» «نقطه ۱۱» به دست می‌آید.

$$\frac{1}{4} \text{ دور باسن} + \left(\frac{1}{5} - 0.5 \right) \text{ سانتی‌متر (آزادی)} = 11 \rightarrow 7$$

(در این اندازه) $93 \text{cm} \div 4 = 23.25 \text{cm} + 0.5 \text{cm} = 23.75 \text{cm}$

از «نقطه ۱۰» روی خط کمر به اندازه $\frac{1}{4}$ دور کمر به اضافه

2.25^{**} سانتی‌متر «علامت بزنید» «نقطه ۱۲» به دست می‌آید.

$$\frac{1}{4} \text{ دور کمر} + 2.25 \text{ سانتی‌متر} = 12 \rightarrow 10$$

(در این اندازه) $68 \text{cm} \div 4 = 17 \text{cm} + 2.25 \text{cm} = 19.25 \text{cm}$

نقاط «۱۱ و ۱۲» را به وسیله خط کش پهلو به یکدیگر وصل کنید.

شکل ۱۴-۴

(شکل ۱۴-۴)

* آزادی 0.5 سانتی‌متر در الگوی اساس شلوار که پاترون شلوار تقریباً نیمه چسبان است، مناسب است، ولی در سایزهای بالاتر از ۴۴ و پارچه با ضخامت زیاد، از آزادی بیشتری استفاده می‌شود.
** این اندازه پنس جلو با توجه به فرم اندامی شخص تغییر می‌کند. (به بخش ویژگی‌های اندامی و قسمت پنس‌ها در دامن مراجعه شود).

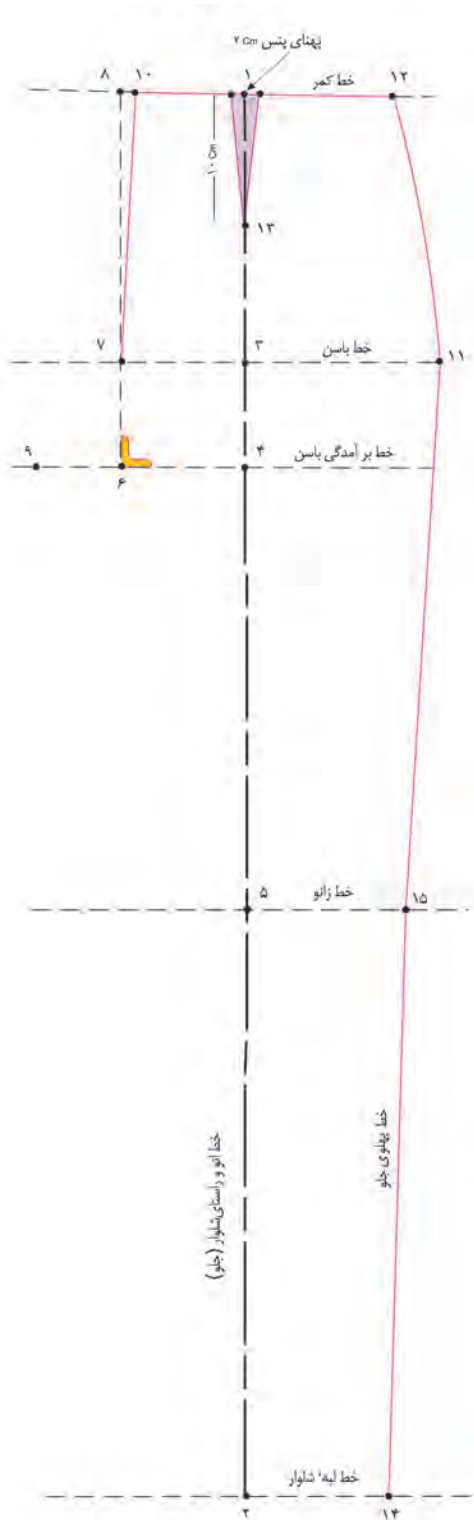

شکل ۱۵ - ۴

روی خط کمر از طرفین «نقطه ۱» به اندازه «۱ سانتی متر» علامت زده و از همین نقطه به اندازه «۱۰ سانتی متر» طول پنس پایین آمده؛ «نقطه ۱۳» به دست می آید (فرم پنس ترسیم شود).

پهنای پنس جلو = ۲ سانتی متر

۱۰ سانتی متر، طول پنس = ۱۳ → ۱

از «نقطه ۲» به اندازه « $\frac{1}{4}$ » پهنای لبه شلوار، منهای

۱ سانتی متر بیرون آمده؛ «نقطه ۱۴» به دست می آید.

$\frac{1}{4}$ پهنای لبه شلوار - ۱ سانتی متر = ۱۴ → ۲

(در این اندازه) $50 \text{ cm} \div 4 = 12.5 \text{ cm} - 1 \text{ cm} = 11.5 \text{ cm}$

از «نقطه ۵» به اندازه « $\frac{1}{4}$ » دور زانو، منهای ۱ سانتی متر»

بیرون آمده؛ «نقطه ۱۵» به دست می آید.

$\frac{1}{4}$ دور زانو منهای ۱ سانتی متر = ۱۵ → ۵

(در این اندازه) $48 \text{ cm} \div 4 = 12 \text{ cm} - 1 \text{ cm} = 11 \text{ cm}$

نقاط «۱۱ تا ۱۵» را با * فرورفتگی «۰.۵-۱ سانتی متر» (داخل

الگو) و نقاط «۱۵، ۱۴» را به یکدیگر وصل کنید.

خط پهلوی جلوی شلوار = ۱۴ → ۱۲

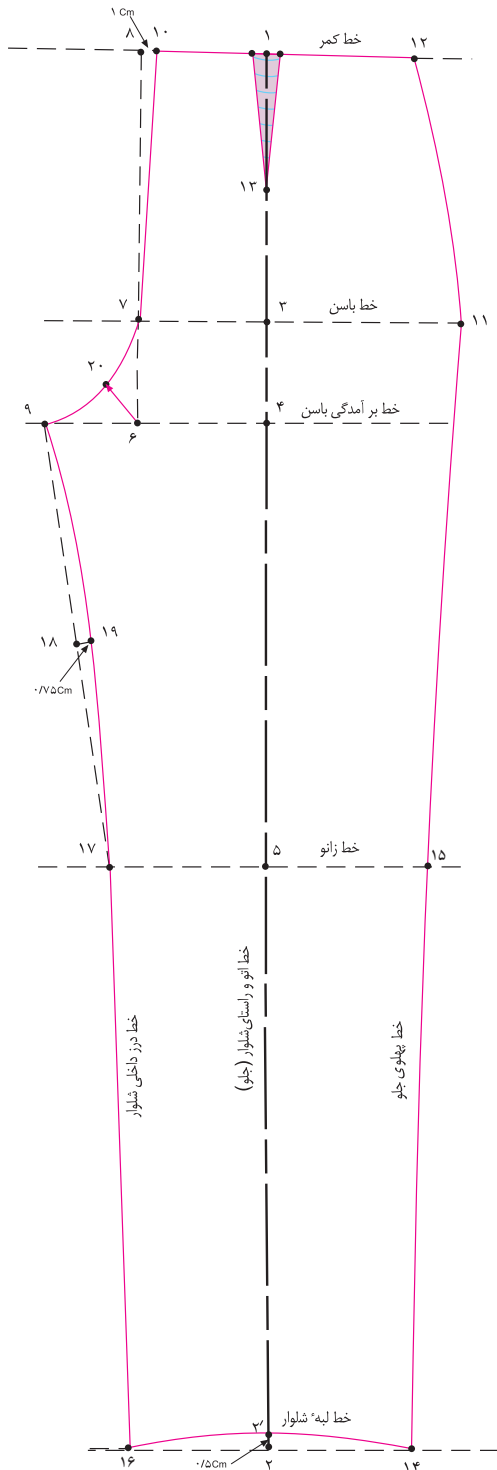

شکل ۱۶ - ۴ ▲

از «نقطه ۲» به اندازه $\frac{1}{4}$ پهناى لبه شلوار، منهای اسانتى متر» بیرون آمده؛ «نقطه ۱۶» به دست می آید.

لبه دمپای جلوی شلوار $۱۶ \rightarrow ۱۴ = ۲$

از «نقطه ۵» به اندازه $\frac{1}{4}$ دور زانو، منهای ۱ سانتى متر» بیرون آمده؛ «نقطه ۱۷» به دست می آید.

پهناى زانوى جلوى شلوار $۱۷ = ۱۵ - ۵$

نقاط ۹، ۱۷ و ۱۵ را به یکدیگر وصل کنید.

فاصله «۹→۱۷» را نصف کرده «نقطه ۱۸» به دست می آید.

فاصله $\frac{1}{2}$ $۱۷ - ۹ = ۹ - ۱۸ = ۹$

از «نقطه ۱۸» به اندازه «۱-۰/۵ سانتى متر» داخل شده؛

«نقطه ۱۹» به دست می آید.

$۱۸ \rightarrow ۱۹ = ۱ - ۰/۵$ سانتى متر (در این مدل $۰/۷۵$ سانتى متر)

از «نقطه ۶» در سایز «۳۴ تا ۴۰ برابر $۳ - ۲/۵$ سانتى متر» در

سایز «۴۲ تا ۴۸ برابر $۳/۲۵$ سانتى متر» و در سایز «۵۰ تا ۵۶

برابر $۳/۵$ سانتى متر» یک نیمساز رسم کرده؛ «نقطه ۲۰» به دست

می آید.

در فاصله «۷→۹» هلال فاق جلوی شلوار را رسم کنید.

خط داخل پای شلوار جلو $۹ \rightarrow ۱۶ =$

خط اتو و راستای شلوار جلو $۱ \rightarrow ۲ =$

از «نقطه ۲» به اندازه «۰/۵ سانتى متر» داخل می رویم. «نقطه ۲'»

به دست می آید. (شکل ۱۶-۴)



توجه کنید:

مطالب گفته شده برای ترسیم خط پهلوی شلوار، در مواردی است که دم پای شلوار گشاد یا برابر دور زانو باشد، در غیر این صورت نقطه ۱ را به ۱۴ وصل کرده فاصله «۱۵→۵» را اندازه زده همین اندازه را برای «۱۷→۵» در نظر گرفته ۹، ۱۷، ۱۶ را به یکدیگر وصل کنید.

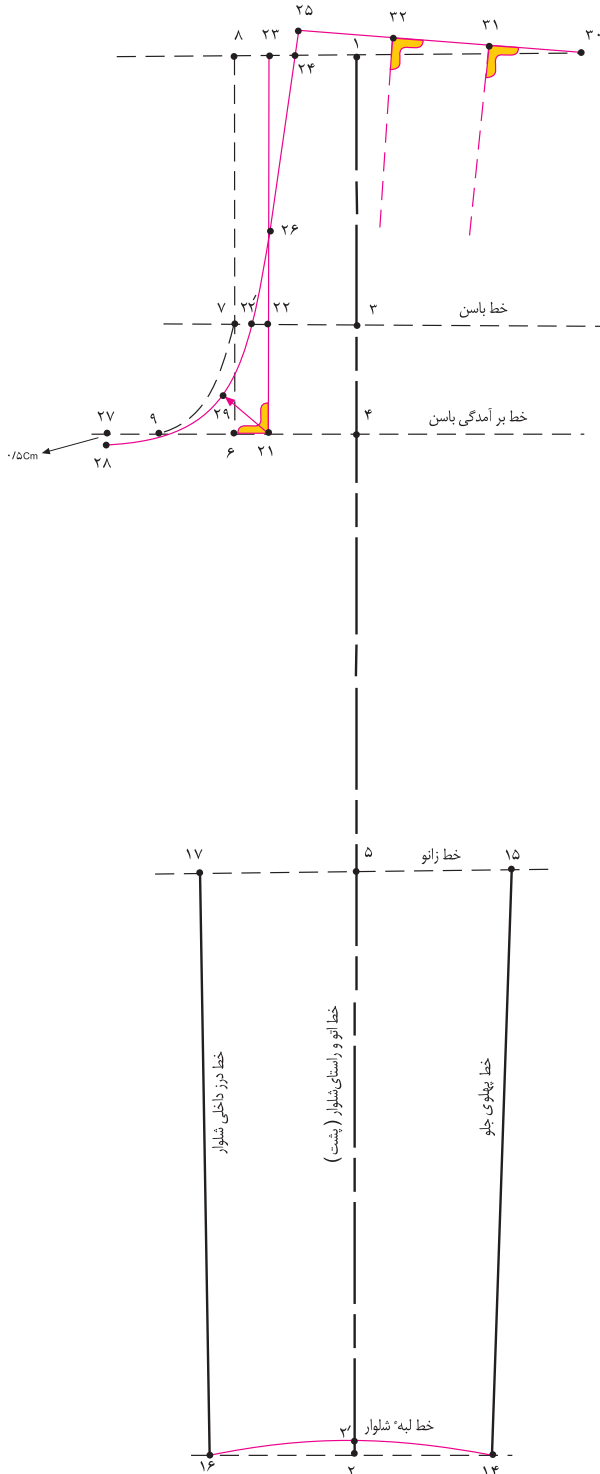

شکل ۱۷ - ۴ ▲

از «نقطه ۶» روی خط برآمدگی باسن $\frac{1}{4}$ فاصله ۶→۴ اندازه گرفته؛ «نقطه ۲۱» به دست می‌آید.

از «نقطه ۲۱» خط عمودی به طرف بالا، رسم کرده؛ به گونه‌ای که با خطوط باسن و کمر برخورد کند؛ نقاط «۲۲» و «۲۳» به دست می‌آید.

از «نقطه ۲۳» به اندازه «۲ سانتی‌متر» داخل شده؛ «نقطه ۲۴» و از این نقطه «۲ سانتی‌متر» بالا رفته «نقطه ۲۵» به دست می‌آید.

از «نقطه ۲۱» به اندازه $\frac{1}{2}$ فاصله ۲۱→۲۳ مشخص کنید؛ «نقطه ۲۶» به دست می‌آید.

از «نقطه ۹» روی خط برآمدگی باسن به اندازه $\frac{1}{2}$ فاصله ۹→۶ بیرون آمده؛ «نقطه ۲۷» به دست می‌آید.

از «نقطه ۲۷» به اندازه «۰/۵ سانتی‌متر» پایین آمده؛ «نقطه ۲۸» به دست می‌آید.

از «نقطه ۲۱» در سایز «۳۴ تا ۴۰ برابر ۳/۷۵ - ۴/۲۵ سانتی‌متر» در سایز «۴۲ تا ۴۸ برابر ۴/۵ سانتی‌متر» و در سایز «۵۰ تا ۵۶ برابر ۴/۷۵ سانتی‌متر» یک نیمساز زاویه رسم کنید؛ «نقطه ۲۹» به دست می‌آید.

نقاط «۲۵»، «۲۶»، «۲۹» و «۲۸» هلال فاق پشت شلوار را رسم کنید. (۲۲) محل تقاطع خط باسن و هلال فاق است.

از «نقطه ۲۵» به اندازه $\frac{1}{4}$ دور کمر به اضافه ۴/۲۵* سانتی‌متر روی خط کمر علامت بزنید؛ «نقطه ۳۰» به دست می‌آید.

$\frac{1}{4}$ دور کمر + ۴/۲۵ سانتی متر = ۲۵→۳۰
 (در این اندازه) $68cm \div 4 = 17cm + 4/25cm = 21/25cm$

فاصله ۲۵→۳۰ را به سه قسمت تقسیم کنید؛ نقاط «۳۱» و «۳۲» به دست می‌آید.

از نقاط «۳۱» و «۳۲» دو خط عمود به وسیله گونیا رسم کنید.

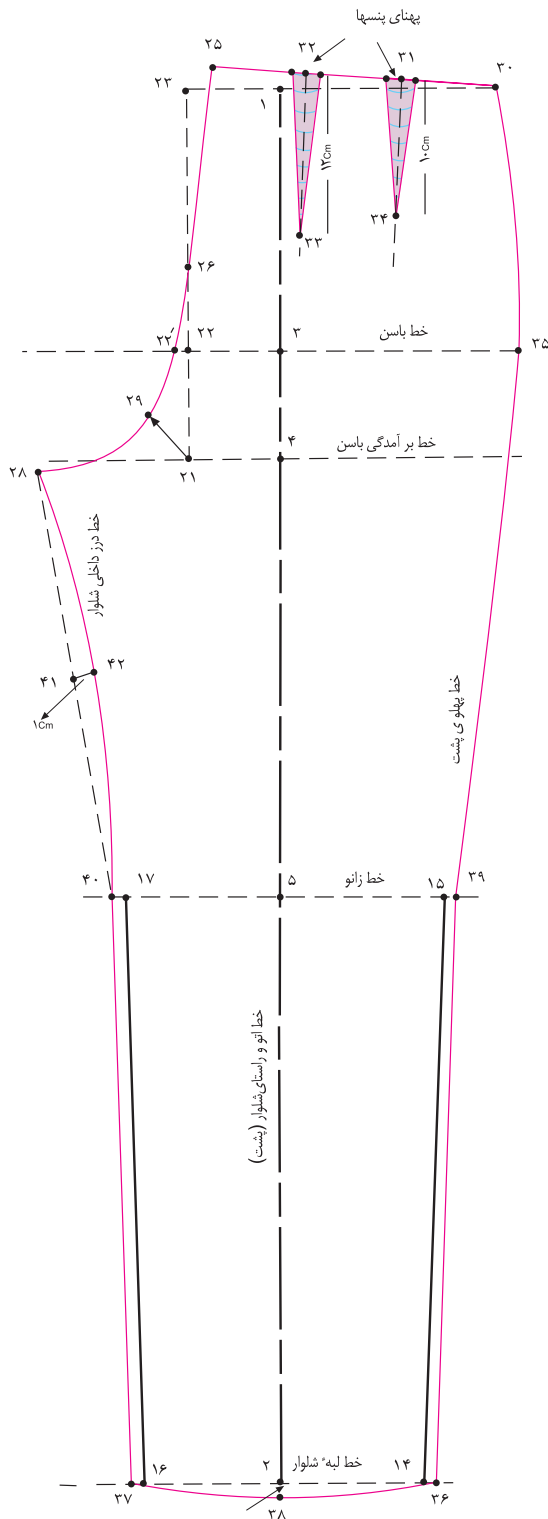

شکل ۱۸ - ۴ ▲

از نقاط «۳۱ و ۳۲» دو پنس به طول «۱۰ و ۱۲ سانتی‌متر»
با پهنای پنس «۲ سانتی‌متر» رسم کنید. (از طرفین نقاط ۳۱ و
۳۲ «۱ سانتی‌متر» علامت بگذارید.)

(در این مدل ۱۲ سانتی‌متر) طول پنس = ۳۲ → ۳۳

(در این مدل ۱۰ سانتی‌متر) طول پنس = ۳۱ → ۳۴

از «نقطه ۲۲» روی خط باسن به اندازه « $\frac{1}{4}$ دور باسن به
اضافه $\frac{1}{5}$ - $\frac{0}{5}$ سانتی‌متر (آزادی)» داخل شده؛ «نقطه ۳۵» به دست
می‌آید.

$\frac{1}{4}$ دور باسن + $\frac{1}{5}$ - $\frac{0}{5}$ سانتی‌متر (آزادی) = ۲۲ → ۳۵

(در این اندازه) $93\text{cm} \div 4 = 23.25\text{cm} + 0.5\text{cm} = 23.75\text{cm}$

از نقاط «۱۴، ۱۶، ۱۷» به اندازه «۱ سانتی‌متر» بیرون

آمده؛ «نقاط ۳۶، ۳۷، ۳۹، ۴۰» به دست می‌آید.

نقاط «۳۵ و ۳۹» را با فرورفتگی « $\frac{0}{5}$ سانتی‌متر» داخل الگو و

«۳۶ و ۳۹» را به یکدیگر وصل کنید.

از «نقطه ۲» به اندازه « $\frac{0}{5}$ سانتی‌متر» بیرون آمده؛ «نقطه

۳۸» را به یکدیگر وصل کنید.

خط منحنی «۳۶ → ۳۸ → ۳۷» لبه شلوار را رسم کنید.

نقاط «۲۸، ۴۰، ۳۷» را به یکدیگر وصل کنید.

فاصله «۲۸ → ۴۰» خط درز داخلی را نصف کرده به اندازه

« $\frac{1}{25}$ - $\frac{1}{5}$ سانتی‌متر» داخل شده؛ فرورفتگی آن را به وسیله

خط کش مخصوص فاق رسم کنید. (شکل ۱۸-۴)

۱ - $\frac{1}{25}$ سانتی‌متر = ۴۱ → ۴۲

قسمت پشت و جلوی شلوار را جداگانه رولت کنید.

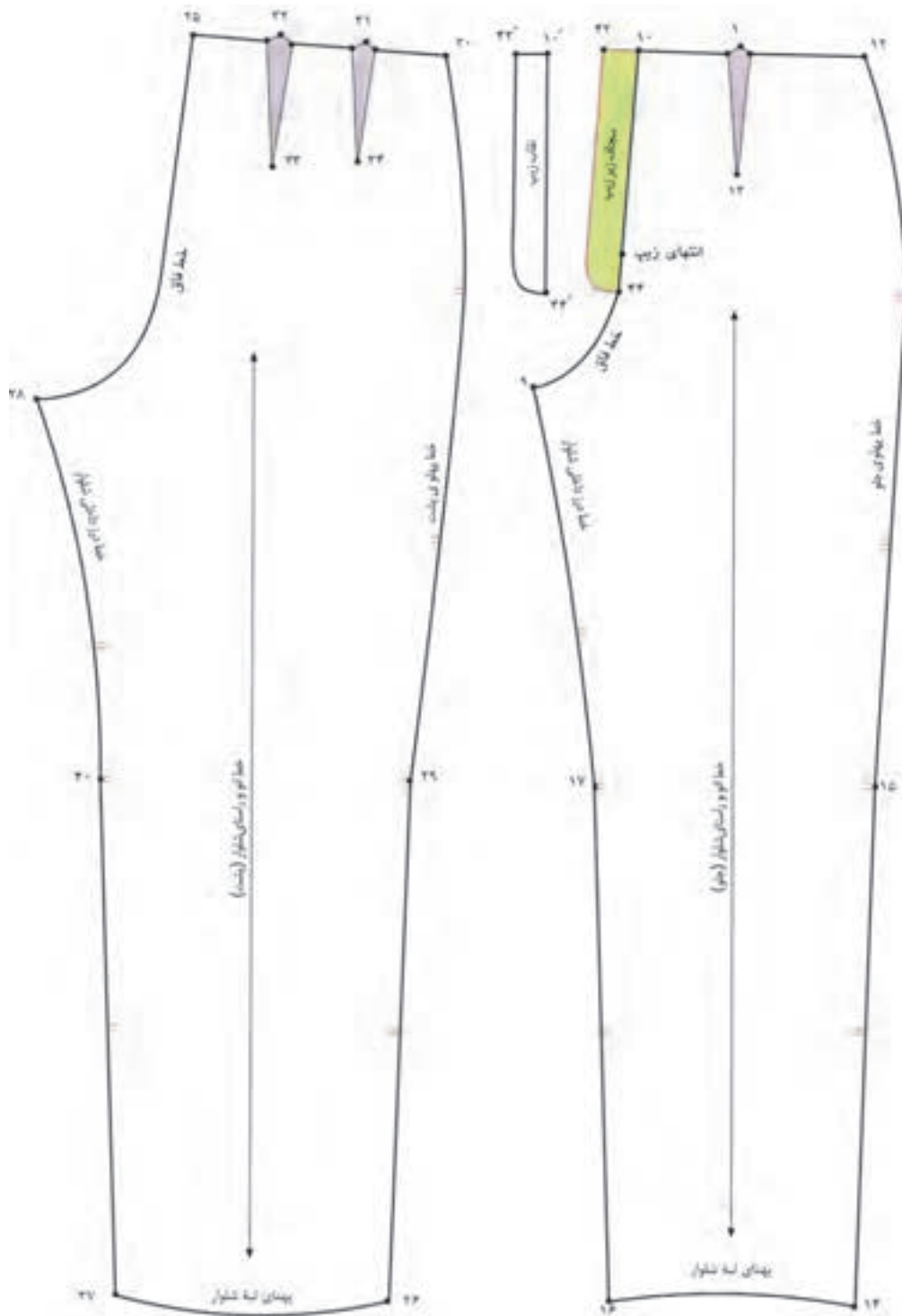

▲ شکل ۲۰-۴

▲ شکل ۱۹-۴

قبل از برش پاترون، مطابق تصاویر کنترل نهایی الگو را در قسمت‌های مختلف شلوار انجام دهید.

کمر شلوار مانند کمر دامن «۱ سانتی‌متر» بزرگ‌تر از اندازه کمر اصلی فرد است؛ این مقدار خرد داده و به نوار کمری وصل می‌شود.

سجاف زیر زیپ و نقاب شلوار را عیناً مانند الگوی دامن روی الگوی جلوی شلوار رسم کنید. (شکل ۱۹-۴)

نقاط موازنه را روی الگوها رسم کنید. (شکل‌های ۲۰-۱۹-۴) روی خط «۲→۱» خط راستای پارچه در جلو و پشت الگو رسم کنید.



○ توجه کنید:

قد شلوار بر حسب قد فرد و کفش او تنظیم و اندازه می‌شود؛ بنابراین ضروری است که ابتدا قد شلوار فرد را اندازه بگیرید. تنظیم قد شلوار با محاسبه بلندی پاشنه کفش، گشادی شلوار از خط زانو، گشادی دمپای شلوار تغییر می‌کند. به عنوان مثال: چنانچه کفش پاشنه بلند است و شلوار روی کفش قرار می‌گیرد، دقت نمایید گشادی دمپای شلوار با بلندی پاشنه کفش و عرض کفش مطابقت داشته باشد. اگر دمپای شلوار تنگ باشد و قد شلوار بلند، روی پا جمع و لوله می‌شود.

مدل الف



▲ شکل ۲۲ - ۴

▲ شکل ۲۱ - ۴

▲ پاشنه کفش، بلند و شلوار، بسیار تنگ* است و خط دمپای شلوار بالاتر از قوزک پا قرار می‌گیرد؛ معمولاً عرض دمپای** شلوار «۲۲-۲۸ سانتی‌متر» و قد «۸-۱۰ سانتی‌متر» کوتاه‌تر از کف کفش است. (شکل ۲۲-۴)

▲ تغییرات در قد شلوار با توجه به قوزک پا (حداقل عرض نرمال دم پای شلوار) صورت می‌گیرد؛ اندازه بلندی پاشنه کفش و گشادی مناسب دمپای شلوار در تعیین قد مهم هستند. (شکل ۲۱-۴)



مدل ب

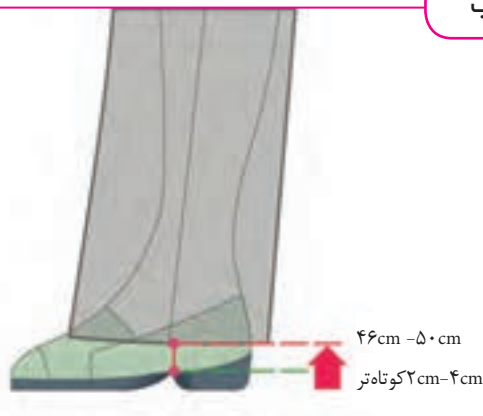

▲ شکل ۲۴ - ۴

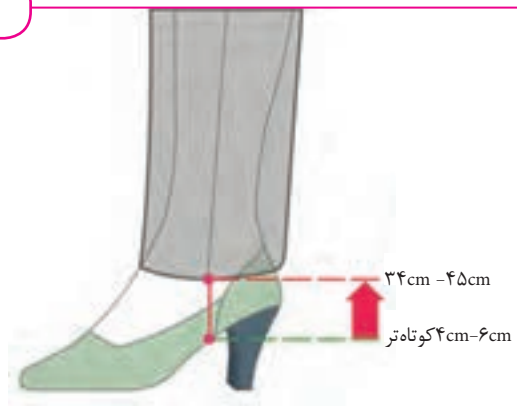

▲ شکل ۲۳ - ۴

▲ پاشنه کفش صاف (بدون پاشنه) است و عرض دمپای شلوار «۴۶-۵۰ سانتی متر» و قد آن «۲-۴ سانتی متر» کوتاه تر از کف کفش است؛ گشادی دمپا متناسب با کفش است. (شکل ۲۴-۴)

▲ پاشنه کفش بلند و شلوار کمی گشادتر از مدل الف است؛ خط دمپای شلوار پایین تر از قوزک پا است؛ معمولاً عرض دمپای شلوار «۳۴-۴۵ سانتی متر» و قد آن «۴-۶ سانتی متر» کوتاه تر از کف کفش است. (شکل ۲۳-۴)

مدل ج

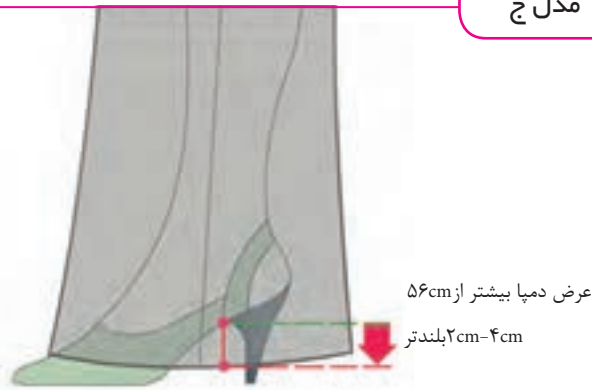

▲ شکل ۲۶ - ۴

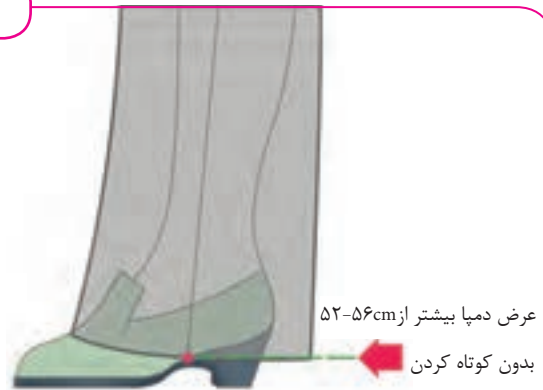

▲ شکل ۲۵ - ۴

▲ پاشنه کفش بلند و دمپای شلوار گشاد است و خط دمپای شلوار روی کفش و نزدیک به سرپنجه کفش است؛ عرض دمپای شلوار «بیشتر از ۵۶ سانتی متر» و قد آن «۲-۴ سانتی متر» بلندتر از کف کفش است. (شکل ۲۶-۴)

▲ پاشنه کفش متوسط و عرض دمپا کمی بیشتر از مدل قبلی است و عرض دمپای شلوار «۵۲-۵۶ سانتی متر» و قد آن بدون کوتاه کردن است. (شکل ۲۵-۴)

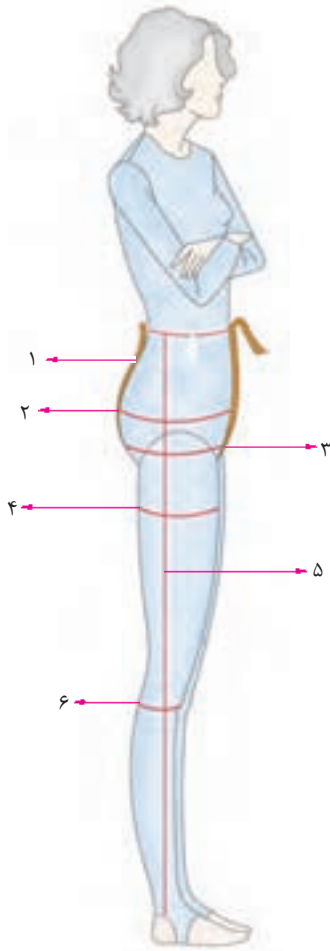

۱- با توجه به شکل روبه رو به سؤالات پاسخ دهید.

- ۱-۱. شماره ۱ مربوط به اندازه‌گیری کدام قسمت شلوار است؟
- ۱-۲. آیا شماره ۳ جزء اندازه‌گیری ای است که در اساس الگو به کار می‌رود؟ توضیح دهید.
- ۱-۳. طریقه اندازه‌گیری شماره ۲ را توضیح دهید.
- ۱-۴. آیا اندازه‌گیری شماره ۶ به صورت ایستاده و به این شکل صحیح است؟
- ۱-۵. شماره ۵ اندازه‌گیری قد است.
- ۱-۶. نام اندازه‌گیری شماره ۴ چیست؟ آیا در ترسیم اساس الگو استفاده می‌شود؟



۲- با توجه به شکل روبه‌رو به سؤالات پاسخ دهید.

- ۲-۱. نام اندازه‌گیری این قسمت در شلوار چیست؟
- ۲-۲. آیا این اندازه‌گیری در ترسیم الگوی اساس شلوار استفاده می‌شود یا در کنترل شلوار استفاده می‌شود؟
- ۲-۳. آیا می‌توان این روش را در حالت ایستاده اندازه گرفت؟

کنترل قسمت های مختلف الگوی اساسی شلوار



پس از ترسیم الگوی اساس و قبل از رفع عیوب احتمالی اندام، قسمت‌هایی را که ممکن است در هنگام پوشیدن دارای اشکالاتی باشد، برطرف کنید. داشتن اطلاعات کافی از وضعیت الگوی پایه بسیار ضروری است. قسمت‌هایی از اندام که برای کنترل الگوی اساسی شلوار مورد نظر است، شامل: خطوط داخل پا، دور ران، دور زانو، لبه شلوار، قد زانو، دور فاق است.

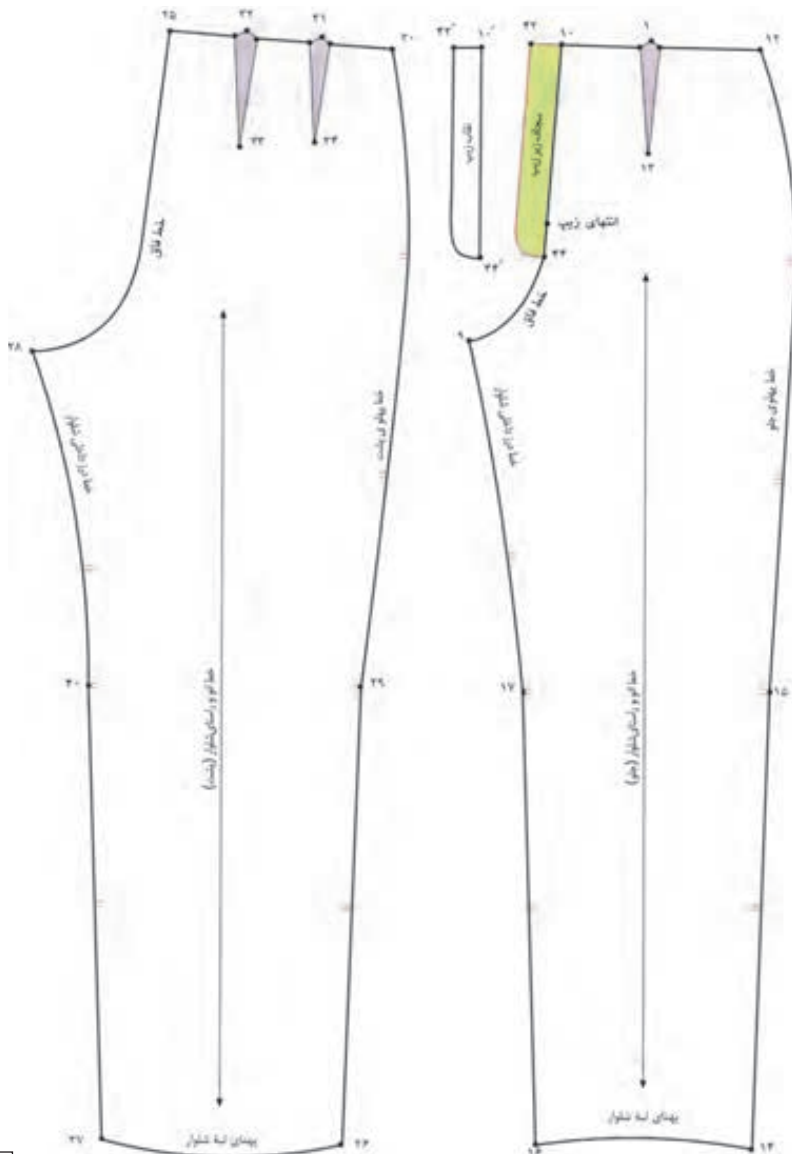

اندازه‌گیری		اندازه‌گیری روی اندام شخص	
جدول سایز	شخص		
		کنترل دور فاق	۱
		کنترل دور زانو	۲
		کنترل دور ران	۳
		کنترل مجموع طول فاق جلو و پشت	۴
		کنترل داخل پا	۵
		کنترل قد زانو	۶
		کنترل پهنای لبه شلوار	۷

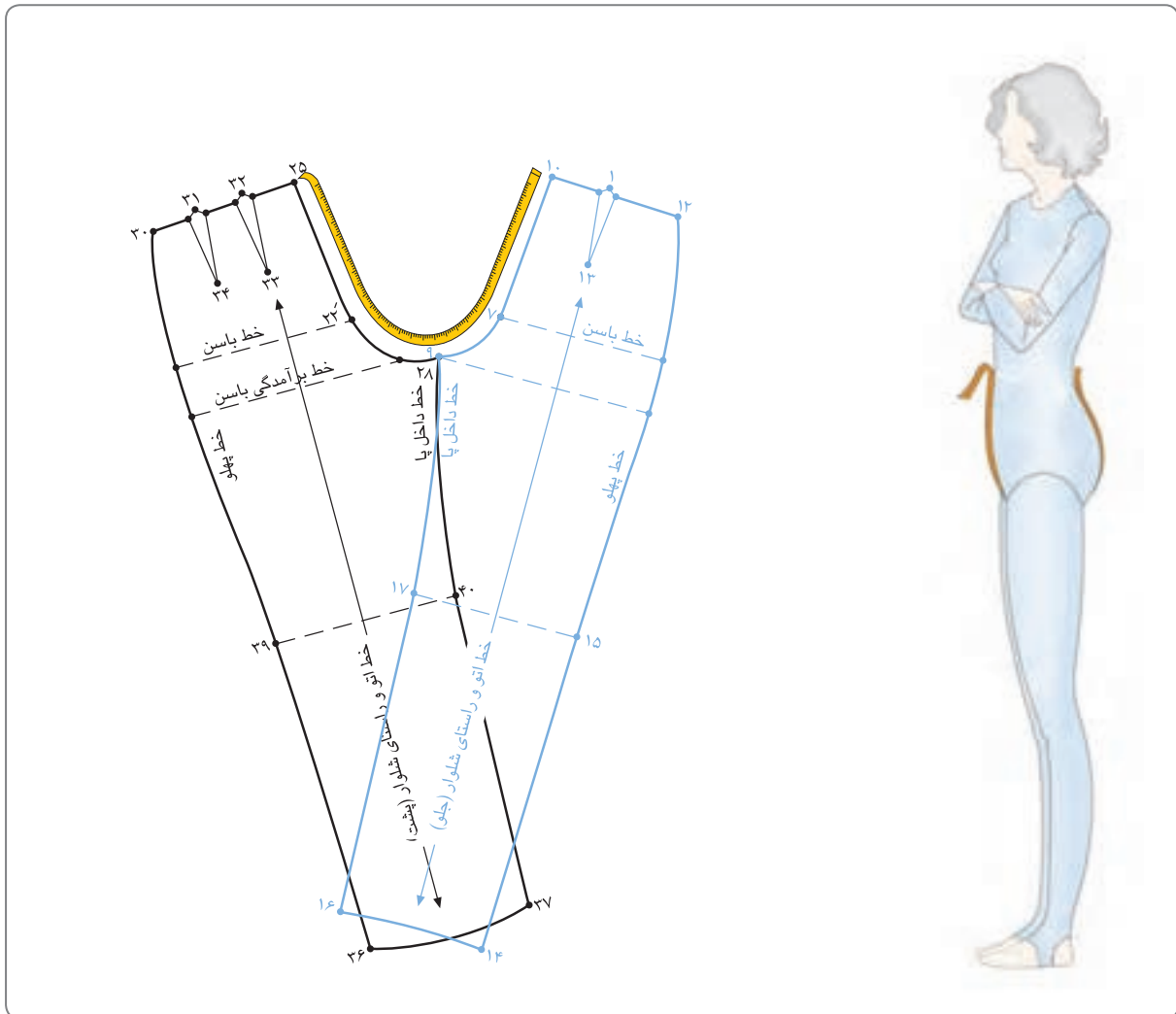

▲ شکل ۲۸ - ۴

نقطه فاق مماس یکدیگر باشند و فاصله «۲۸→۲۵» و «۹→۱۰» را با اندازه فاق گرفته شده سنجیده شود.

اولاً در نقطه «ف» کاملاً گونیا شود؛ ثانیاً اگر این مقدار کمتر از اندازه الگو باشد، در این صورت طول فاق الگو کوتاه است و باید خط باسن چیده شده و به این خط اوزمان بدهید. (شکل ۲۸ - ۴)

▲ سانتی متر را در خط مرکزی پشت اندام روی خط کمر بگذارید و متر را از بین فاق عبور دهید تا خط کمر مرکزی را اندازه بگیرید و یادداشت کنید. اندازه قسمت جلو و پشت را نمی توان دو قسمت کرد؛ زیرا این دو قسمت مساوی و یکسان نیست. مطابق شکل، الگوی جلو و پشت شلوار را از طرف فاق روبه روی هم قرار دهید؛ به طوری که خط داخل پا در

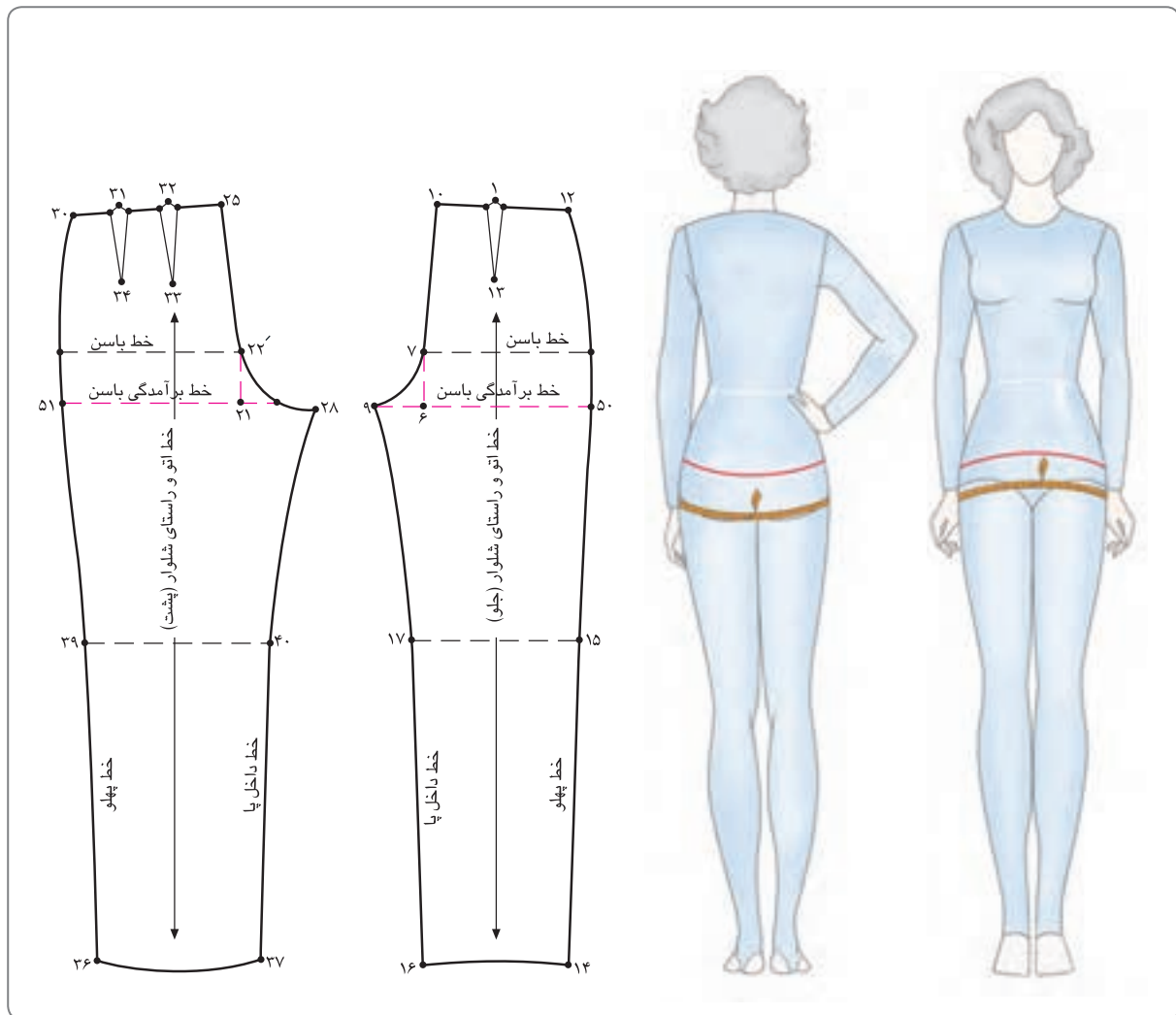

▲ شکل ۲۹ - ۴

و گاهی خط اتوی شلوار را نیز تحت تأثیر قرار می‌دهد. مجموع اندازه «۵۰→۶» و «۵۱→۲۱» با اندازه گرفته شده، سنجیده شود؛ این مقدار نباید کمتر از اندازه گرفته شده باشد. در غیر این صورت به آزادی دور باسن اضافه شود. (شکل ۲۹-۴)

▲ روی اندام دور خط فاق شلوار را اندازه‌گیری کنید؛ این قسمت را به منظور کنترل الگو انجام می‌دهیم. بعضی دارای برجستگی در این سمت هستند که معمولاً برآمدگی زیادی (در پهلوهای فاق) از خط بلندی باسن تا خط بلندی فاق در آنها دیده می‌شود

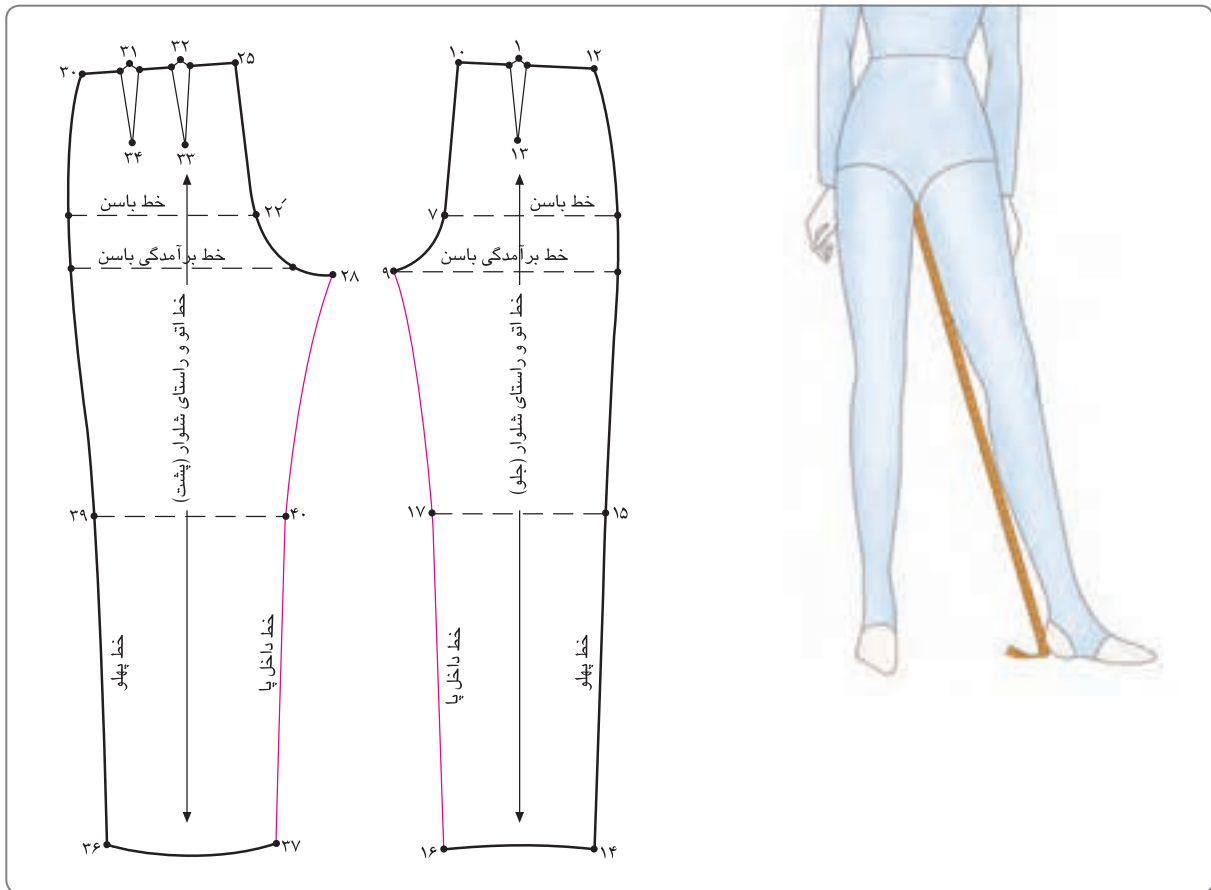

▲ شکل ۳۰ - ۴

در صورتی که اندازه الگو کمتر از اندازه گرفته باشد، فاصله
 «۴۰ → ۲۸» و «۱۷ → ۹» را با اتو، کش کاری کنید. (در افراد
 چاق بهتر است از «۱۶ → ۹» و «۳۷ → ۲۸» کش کاری شود.)
 (شکل ۳۰-۴)

▲ روی اندام خط داخل پا، از انتهای پا تا لبه شلوار را اندازه‌گیری
 کنید؛ این اندازه به منظور کنترل الگو و جلوگیری از کشیدگی الگو
 در این قسمت است. در الگوی شلوار، خطوط داخل پا، «۲۸ → ۳۷»
 و «۱۶ → ۹» را اندازه بگیرید؛ اولاً باید فاصله این دو خط یکسان
 و مساوی باشد، ثانیاً با اندازه گرفته شده، اندام سنجیده شود؛

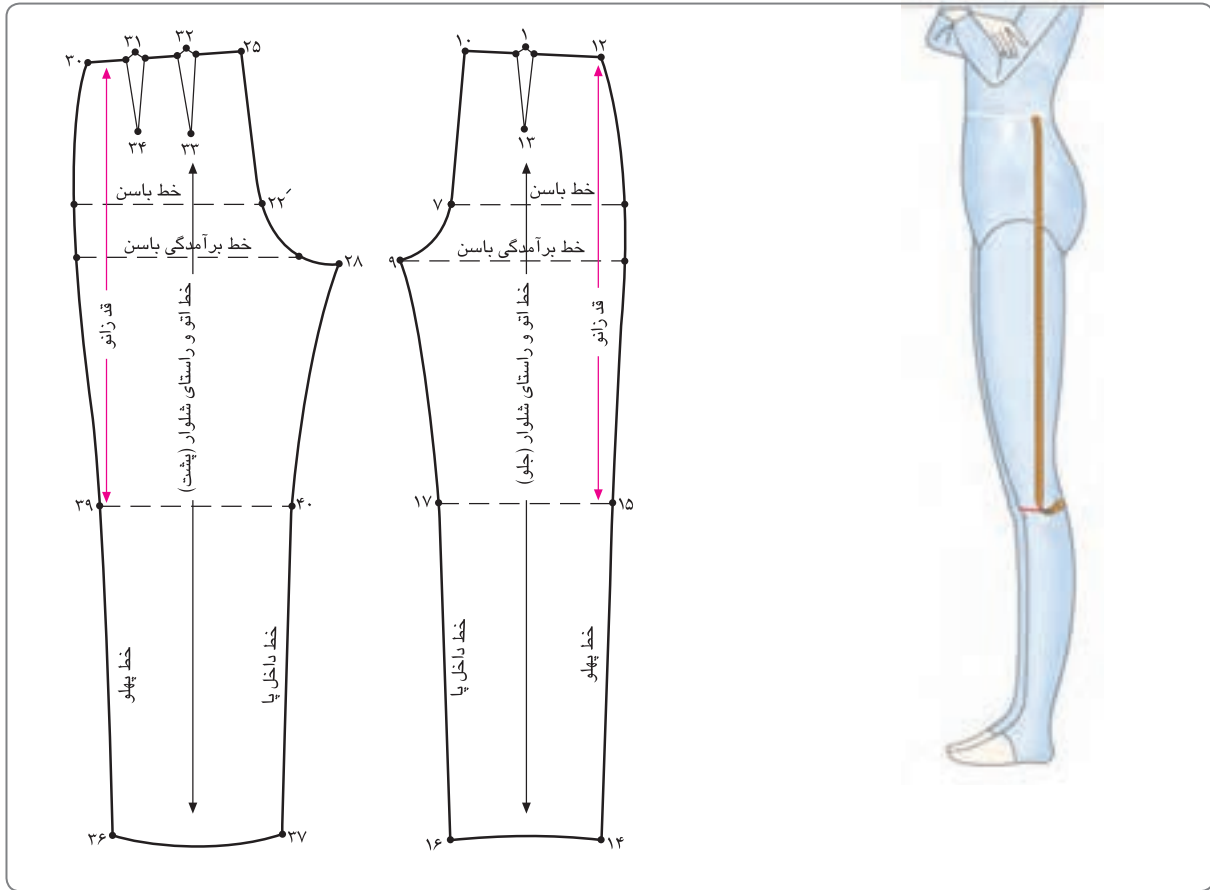

▲ شکل ۳۱ - ۴

در صورتی که این اندازه بیشتر از مقدار باشد، یعنی قد زانو باید اصلاح شود؛ زیرا حرکت در قسمت زانو را محدود می‌کند. (شکل ۳۱-۴)

▲ متر را از خط کمر تا خط زانو اندازه بگیرید؛ پس از ترسیم الگوی اساس شلوار، فاصله «۱۵→۱۲» یا «۳۹→۳۰» با اندازه گرفته شده قد زانو سنجیده شود؛ این اندازه معمولاً می‌تواند بین «۳-۵ سانتی‌متر» با اندازه «۱۵→۱۴» تفاوت داشته باشد.

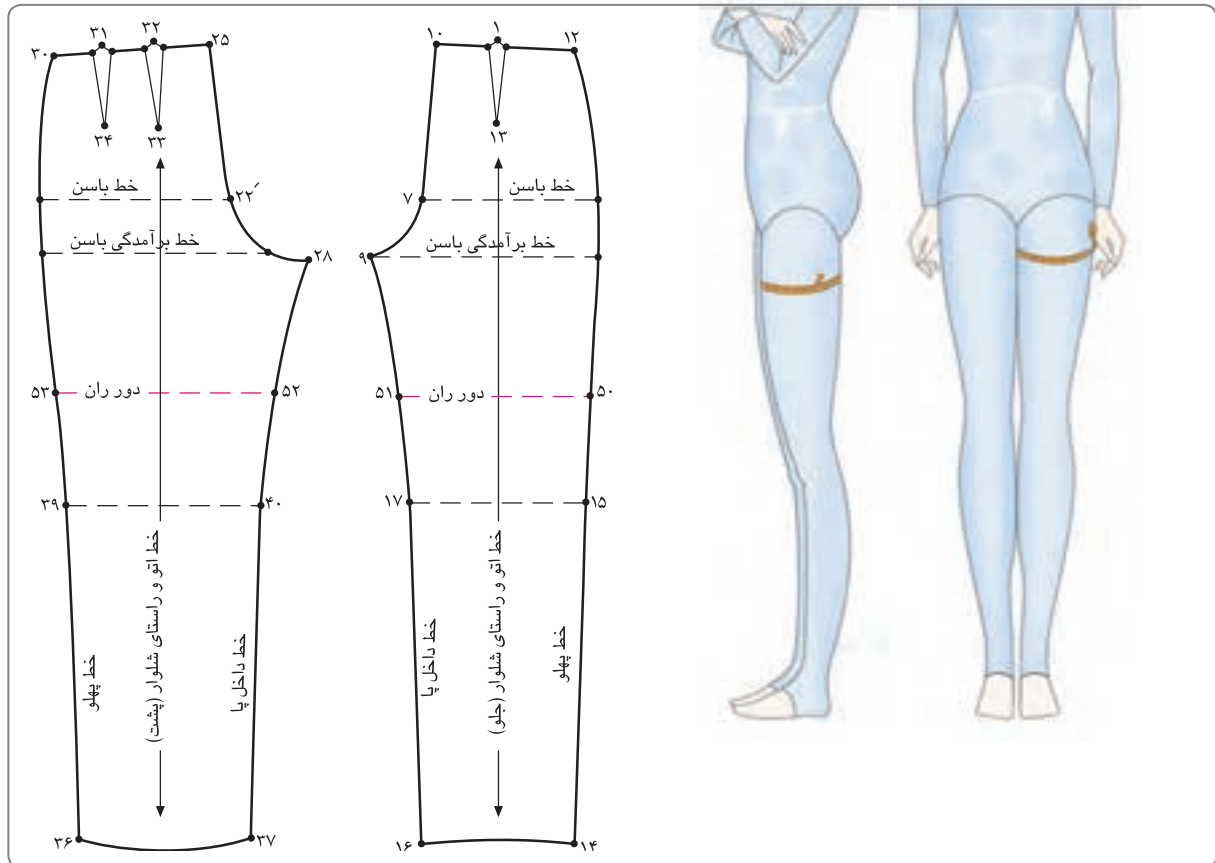

▲ شکل ۳۲ - ۴

رسم کنید و مجموع اندازه « $51 \rightarrow 50$ » و « $53 \rightarrow 52$ » با اندازه گرفته شده سنجیده شود؛ در صورتی که کمتر باشد، با اضافه کردن قسمت زانو، لبه شلوار و اضافه کردن فاق این مقدار را اصلاح کنید. (شکل ۳۲-۴)

▲ برای افراد چاق یا اندام ورزشکاران دور ران را به منظور کنترل الگو اندازه گیری کنید؛ برای این منظور بعد از باسن، برجسته ترین قسمت پاها را اندازه بگیرید. در اندام تعداد زیادی از خانمها برآمدگی در دو طرف بالای ران دیده می شود. از خطوط برآمدگی فاق جلو و پشت « $5-7$ سانتی متر» پایین خطی موازی با زانو

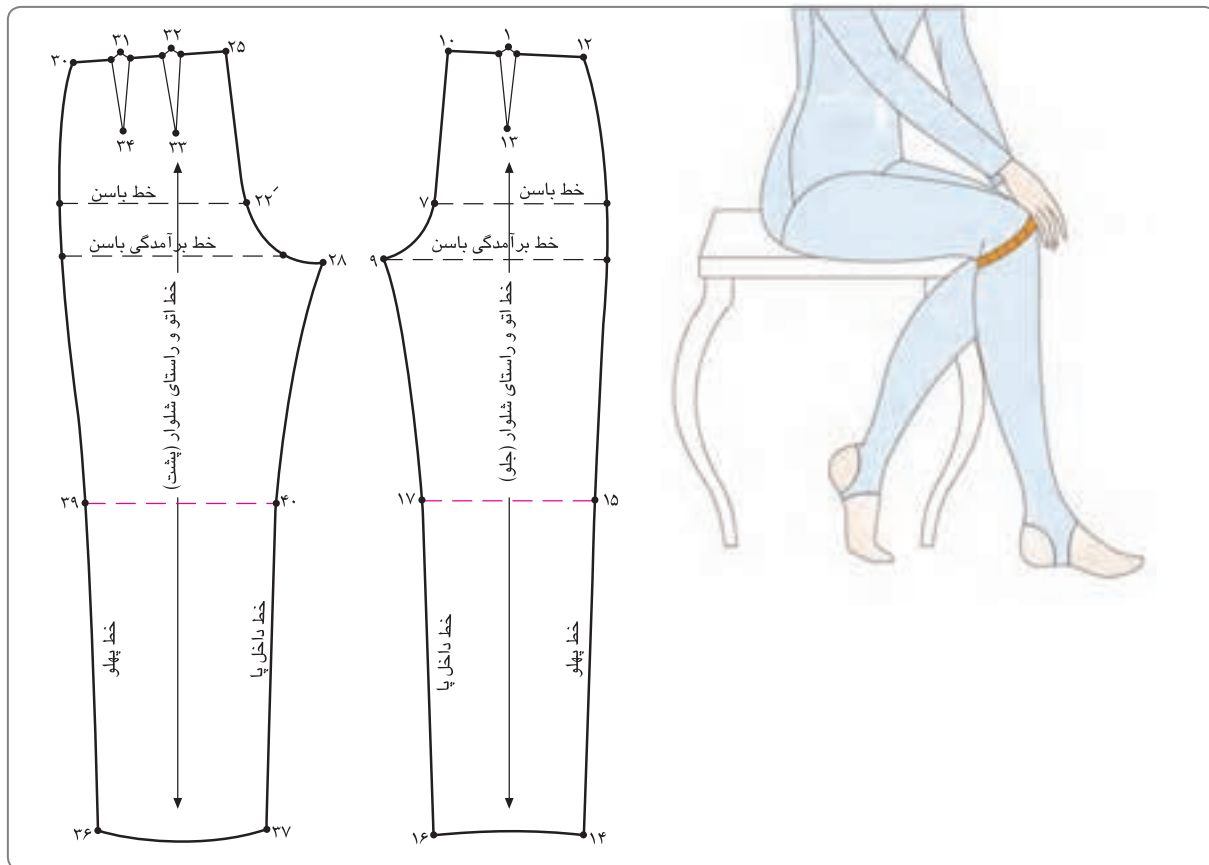

▲ شکل ۳۳ - ۴

روی الگوی شلوار مجموع اندازه « $۳۹ \rightarrow ۴۰$ » و « $۱۷ \rightarrow ۱۵$ » با اندازه زانوی گرفته شده سنجیده شود؛ نباید اندازه کمتر از اندازه الگو باشد؛ در غیر این صورت باید به مقدار زانو و لبه شلوار اضافه شود. (شکل ۳۳-۴)

▲ مطابق شکل زانو را روی سطحی با زاویه ۹۰ درجه قرار دهید؛ زانو را در حالت نشسته یا ایستاده (در حالت خمیده) نگه دارید، این اندازه‌گیری برای پارچه‌هایی است که کش نمی‌آید. این قسمت نباید به صورت چسبان اندازه‌گیری شود. اگر این اندازه آزادی لازم را نداشته باشد، زانو به راحتی حرکت نمی‌کند.

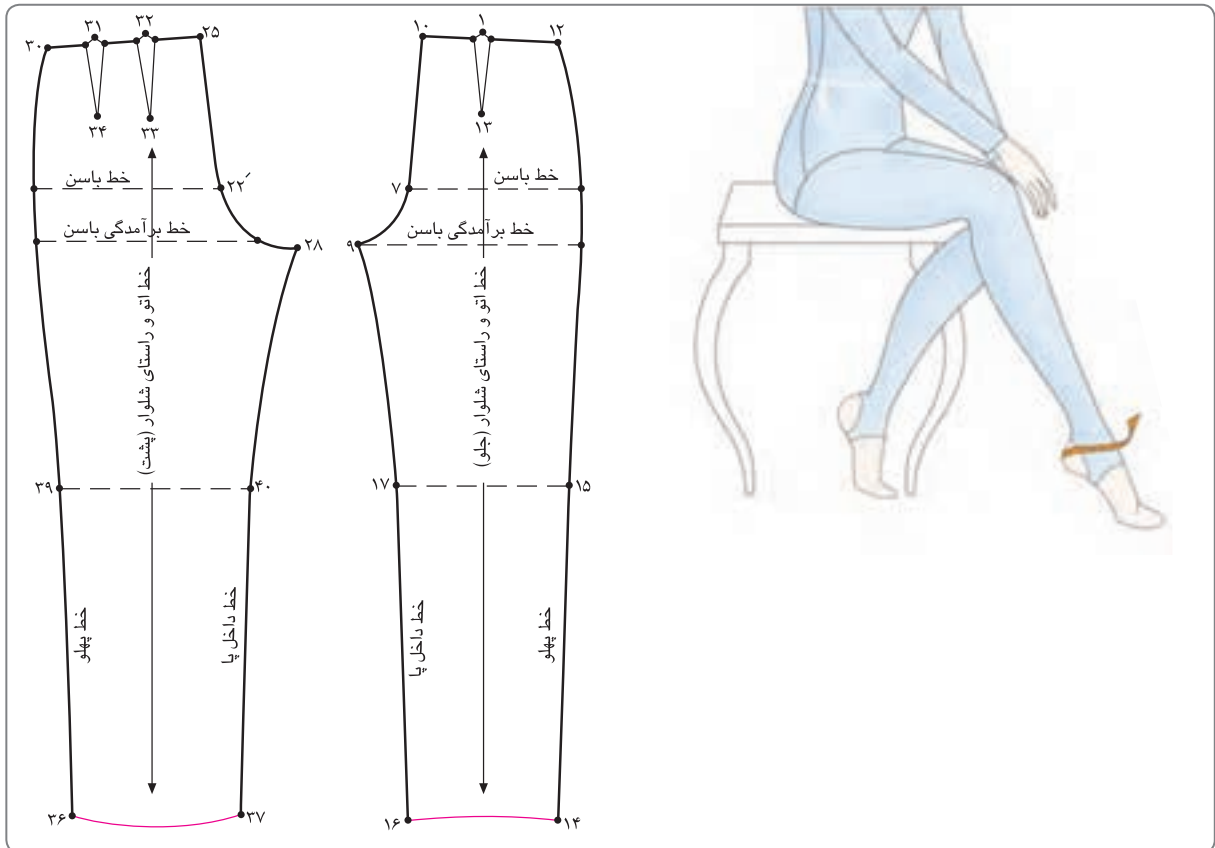

▲ شکل ۳۴ - ۴

باید مجموع اندازه « $۳۶ \rightarrow ۳۷$ » و « $۱۴ \rightarrow ۱۶$ » الگوی شلوار با اندازه گرفته شده، سنجیده شود؛ این اندازه نباید کمتر از اندازه گرفته شده باشد؛ در غیر این صورت باید به اندازه لبه شلوار اضافه شود. (شکل ۳۴-۴)

▲ پهنای لبه پایین شلوار، بستگی به مدل دارد؛ برای شلوارهایی که دمپای تنگ* دارند دم پا باید از این قسمت عبور کند. با متر از پاشنه پا تا روی پا را اندازه بگیرید. این اندازه برای چسبان‌ترین دمپای شلوار است (این مکانیست که دمپای شلوار باید به راحتی از آن عبور کند).



* در مورد پارچه‌های کشی به راحتی عبور می‌کند؛ ولی برای پارچه‌های معمولی این اندازه گرفته می‌شود و کمی آزادی در اندازه‌گیری به آن داده می‌شود.

استاندارد مهارت: نازک‌دوزی زنانه درجه ۲ (الگو)

۸۸و۷-۹۱/۴۱/۲/۴

پیمانه مهارتی: ترسیم الگوی انواع لباس

۸۸و۷-۹۱/۴۱/۲/۴-۲

واحد کار ۴: ترسیم الگوی انواع شلوار

۸۸و۷-۹۱/۴۱/۲/۴-۲۴



۱- با توجه به اندازه‌های داده شده و با استفاده از خط کش

$\frac{1}{5}$ سانتی‌متر، الگوی جلو و پشت شلوار را کامل کنید:

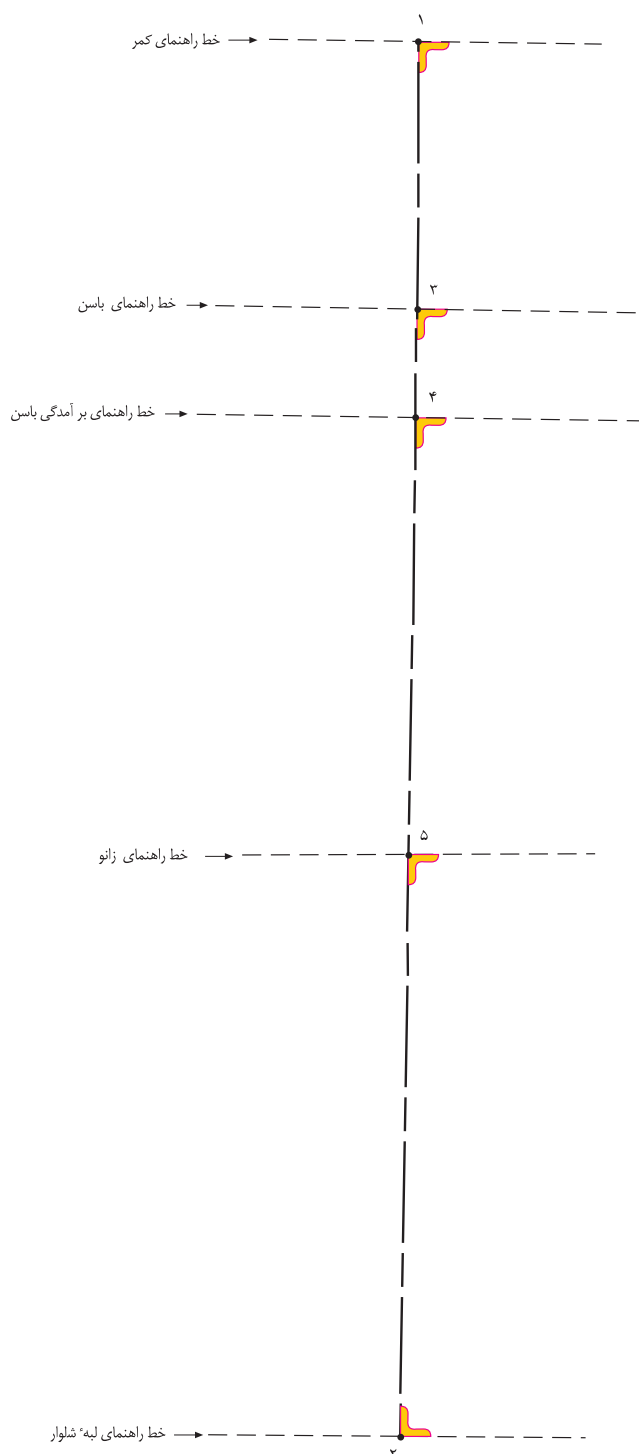

دور کمر، ۷۰ سانتی‌متر

دور باسن، ۹۵ سانتی‌متر

بلندی باسن، ۲۰ سانتی‌متر

برآمدگی باسن، ۲۹ سانتی‌متر

قد شلوار از کمر، ۱۰۲ سانتی‌متر

پهنای دور لبه شلوار، ۴۰ سانتی‌متر

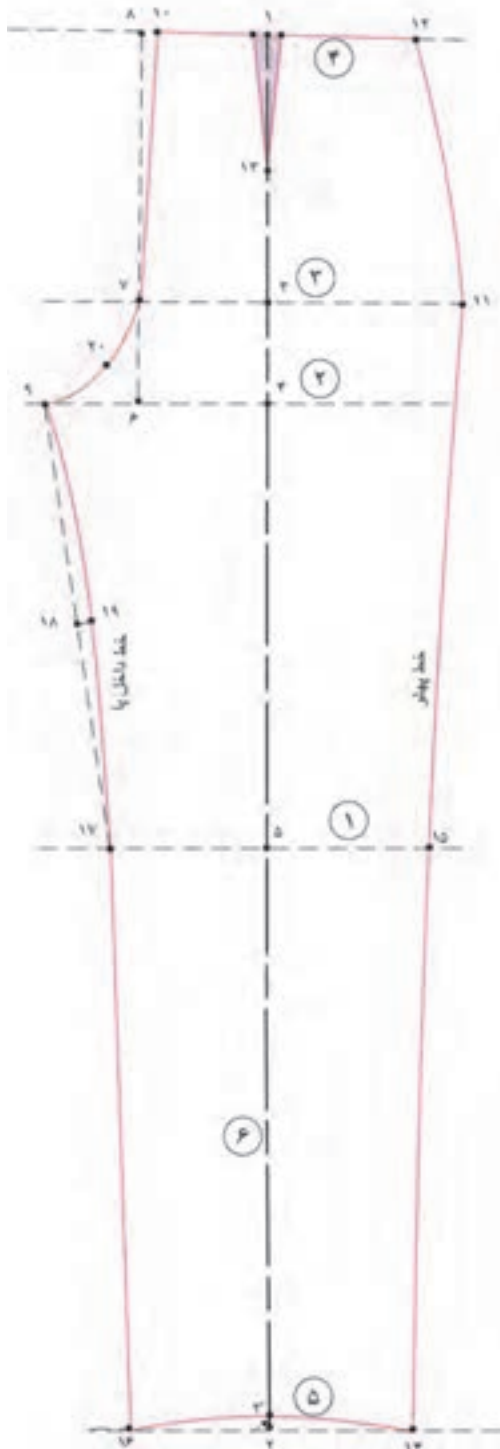

۱- با توجه به شکل روبه‌رو (الگوی جلوی شلوار) به

سؤالات پاسخ دهید:

- ۱-۱. فاصله « ۱→۴ » برابر است با
- ۱-۲. فاصله « ۱→۳ » برابر است با
- ۱-۳. فاصله « ۴→۵ » برابر است با
- ۱-۴. فاصله « ۴→۶ » برابر است با
- ۱-۵. فاصله « ۷→۱۱ » برابر است با
- ۱-۶. فاصله « ۶→۹ » برابر است با
- ۱-۷. فاصله « ۱۰→۱۲ » برابر است با
- ۱-۸. فاصله « ۲→۱۶ » برابر است با
- ۱-۹. فاصله « ۶→۲۰ » برابر است با
- ۱-۱۰. طول پنس « ۱→۱۳ » برابر است با سانتی‌متر
- ۱-۱۱. اندازه « ۱۸→۱۹ » برابر است با سانتی‌متر
- ۱-۱۲. پهنای پنس جلو برابر است با سانتی‌متر
- ۱-۱۳. فاصله « ۸→۱۰ » برابر است با سانتی‌متر
- ۱-۱۴. نام خط شماره ۱ در الگوی شلوار است.
- ۱-۱۵. نام خط شماره ۲ در الگوی شلوار است.
- ۱-۱۶. نام خط شماره ۳ در الگوی شلوار است.
- ۱-۱۷. نام خط شماره ۴ در الگوی شلوار است.
- ۱-۱۸. نام خط شماره ۵ در الگوی شلوار است.
- ۱-۱۹. نام خط شماره ۶ در الگوی شلوار است.

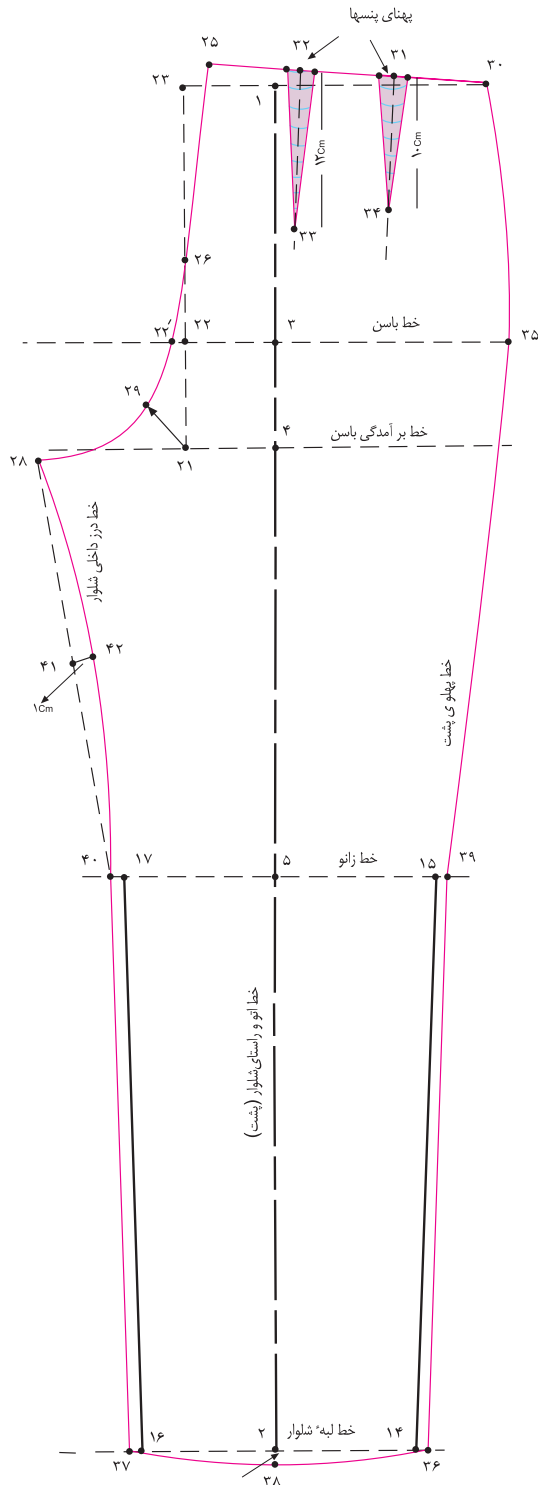

۱- با توجه به شکل روبه‌رو (الگوی پشت شلوار) به سؤالات

پاسخ دهید:

- ۱-۱. فاصله «۳۶→۳» برابر است با
- ۱-۲. فاصله «۲۲→۳۵» برابر است با
- ۱-۳. فاصله «۲۵→۳۰» برابر است با
- ۱-۴. فاصله «۲۱→۲۹» برابر است با
- ۱-۵. طول پنس «۳۲→۳۳» برابر است با سانتی‌متر
- ۱-۶. طول پنس «۳۱→۳۴» برابر است با سانتی‌متر
- ۱-۷. پهناهای پنس‌های پشت برابر است با سانتی‌متر
- ۱-۸. فاصله «۴۱→۴۲» برابر است با سانتی‌متر



▲ شکل ۳۵-۴



در این روش، از الگوی کنترل شده الگوی اساس شلوار رولت کنید.

از نقاط «۱۶ و ۱۷» روی خط زانوی جلوی شلوار، به اندازه دلخواه (بستگی به گشادی* زانو، جنس پارچه و فرم اندامی شخص به اضافه آزادی دارد) داخل شده؛ نقاط «۵۰ و ۵۱» به دست می‌آید. ^۱ پهنای خط زانوی شلوار به اضافه آزادی-۲ سانتی‌متر=۵۱→۵۰ از نقاط «۱۴ و ۱۵» خط لبه شلوار به اندازه دلخواه (حداقل «۱/۵ سانتی‌متر» و حداکثر «۶ سانتی‌متر») اوزمان بیرون آمده؛ نقاط «۵۲ و ۵۳» به دست می‌آید.

قبل از وصل خطوط «۵۱→۵۳» و «۵۰→۵۲» طول خطوط «۱۵→۱۴» و «۱۷→۱۶» را اندازه بزنید و از نقاط «۵۱ و ۵۰» به اندازه این خطوط به نقاط «۵۳ و ۵۲» وصل کنید.

این عمل به منظور جلوگیری از افتادگی این خطوط در هنگام برش پارچه است.

خطوط جدید پهلو و داخل پای شلوار را مانند شکل با خط کش مخصوص پهلو شلوار به اندازه «۰/۵-۱/۲۵** سانتی‌متر» داخل شده رسم کنید. (شکل ۳۶-۴)

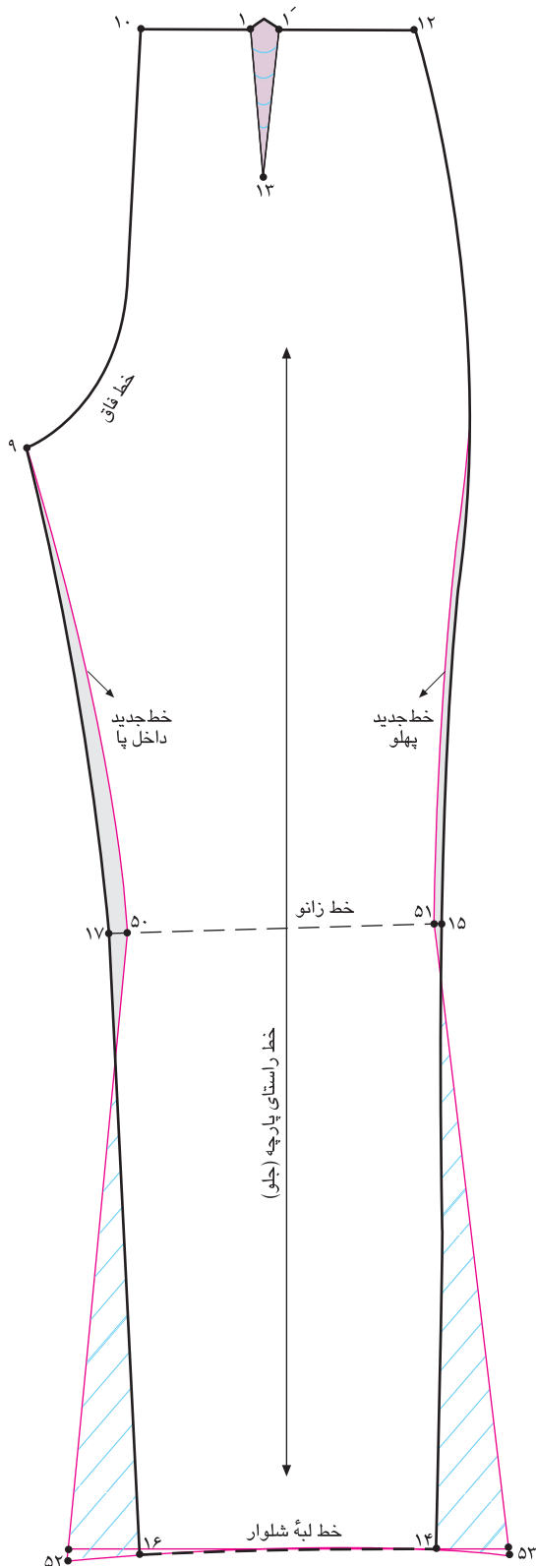

شکل ۳۶ - ۴

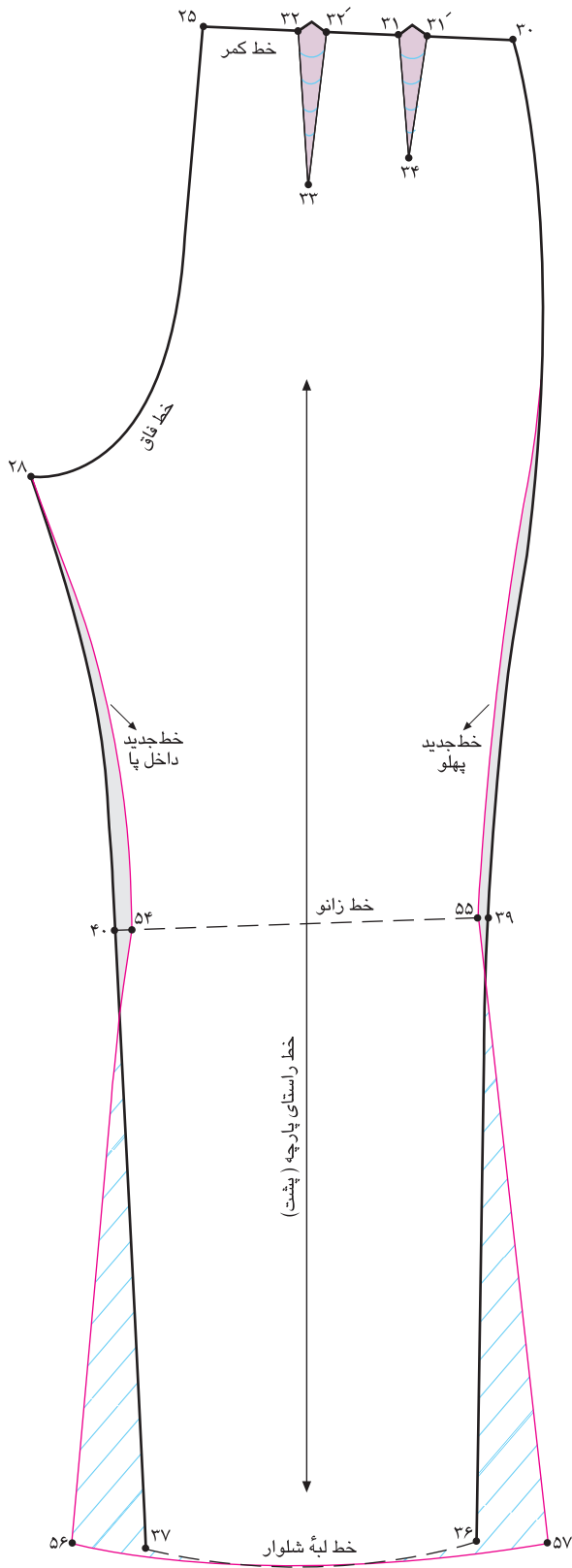

در الگوی پشت عیناً همانند الگوی جلوی شلوار عمل کنید؛ با کمی تغییرات در گشادی‌های زانو و شلوار که عبارتند از:

(شکل ۳۷-۴)

$$\frac{1}{2} \text{ پهناي زانوي شلوار + آزادي* به اضافه } 2 \text{ cm } = 55 \rightarrow 54$$

حداقل ۱/۵cm و حداکثر ۶cm = ۵۶ = ۳۷ → ۵۷ = ۳۶

شکل ۳۷ - ۴

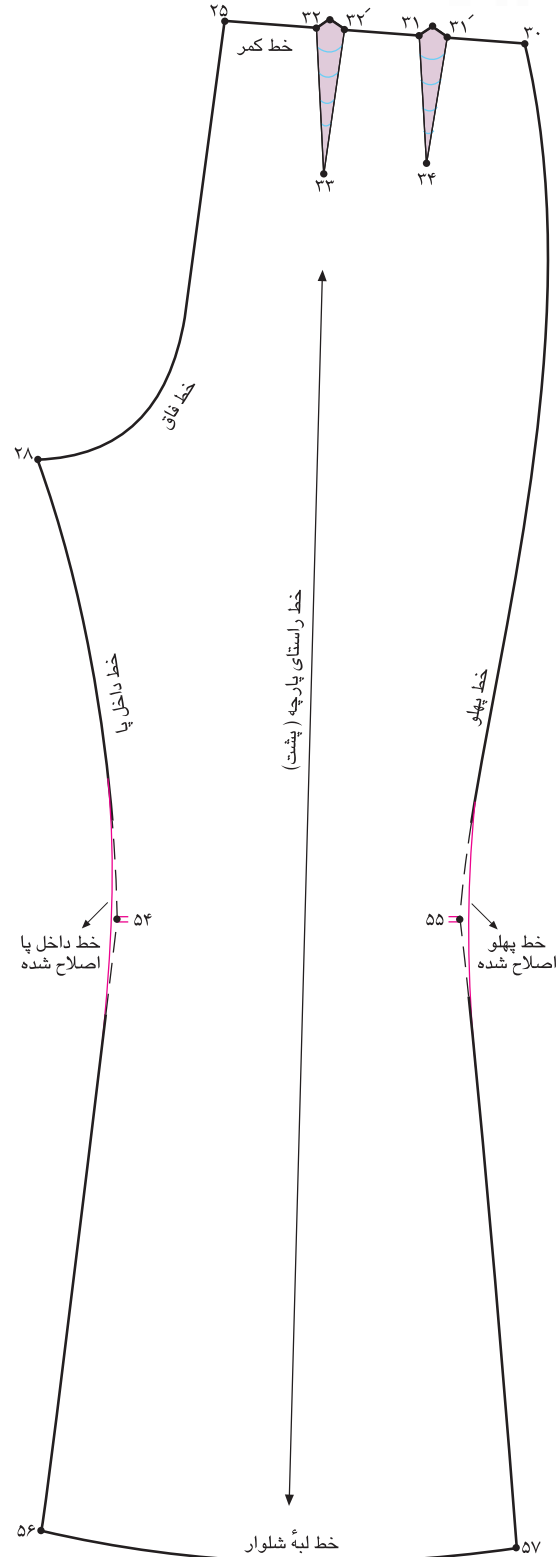
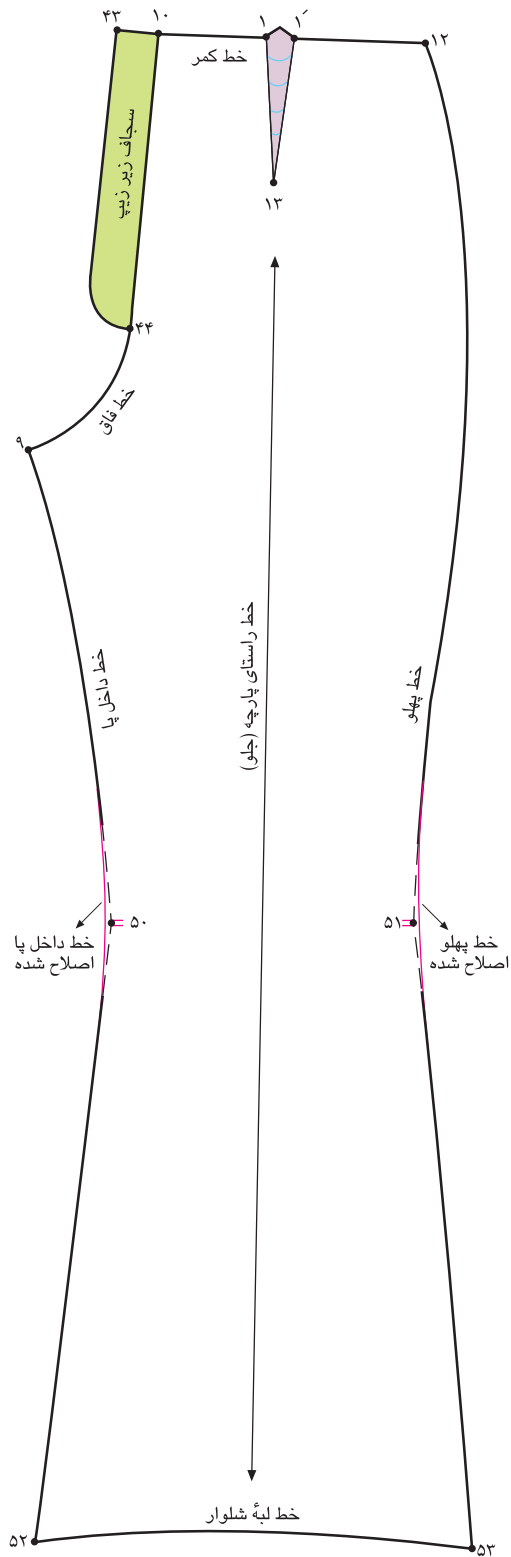

▲ شکل ۳۸ - ۴

در نقاط ۵۰، ۵۱ و ۵۴ با خط کش مخصوص، خطوط پهلو و داخل پا را اصلاح کنید.
سجاف زیر زیپی را ترسیم کنید. (شکل ۳۸-۴)

روش دوم فون کردن شلوار (نیلوفری)



▲ شکل ۳۹-۴



در این روش فون کردن نیز، از الگوی کنترل شده الگوی اساس شلوار رولت کنید.

فاصله خطوط زانو تا لبه شلوار (روی خط راستای پارچه) را با نام نقاط «۵۰ و ۵۱» مشخص کنید.

فواصل «۱۶→۵۱»، «۱۷→۵۱»، «۱۴→۵۰» و «۱۵→۵۰» را نصف کنید؛ به ترتیب نقاط «۵۲، ۵۳، ۵۴ و ۵۵» به دست می‌آید.

$$\frac{1}{2} \text{ فاصله } 15 \rightarrow 52 = 51 \rightarrow 15$$

$$\frac{1}{2} \text{ فاصله } 17 \rightarrow 53 = 51 \rightarrow 17$$

$$\frac{1}{2} \text{ فاصله } 14 \rightarrow 54 = 14 \rightarrow 50$$

$$\frac{1}{2} \text{ فاصله } 16 \rightarrow 55 = 16 \rightarrow 50$$

نقاط «۵۲، ۵۳» و «۵۴، ۵۵» را با خط کش به یکدیگر وصل کنید.

مطابق شکل از «نقطه ۱۵» به خط «۵۲→۵۴» و از «نقطه ۱۷» به خط «۵۳→۵۵» وصل کنید؛ نقاط «۵۶ و ۵۷» به دست می‌آید.

از نقاط «۵۴، ۵۵» به سمت بالای خطوط (تا نقاط «۱۷، ۱۵»)

قیچی کنید. (شکل ۴۰-۴)

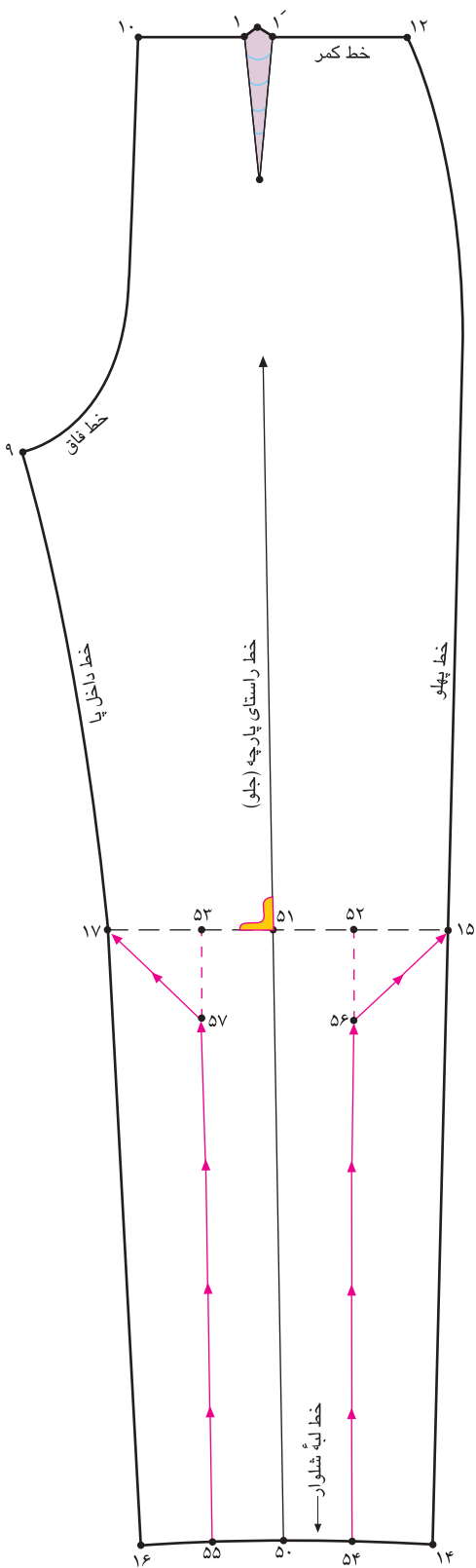

شکل ۴۰-۴



در الگوی پشت شلوار عیناً همانند الگوی جلو عمل کنید:

(شکل ۴۱-۴)

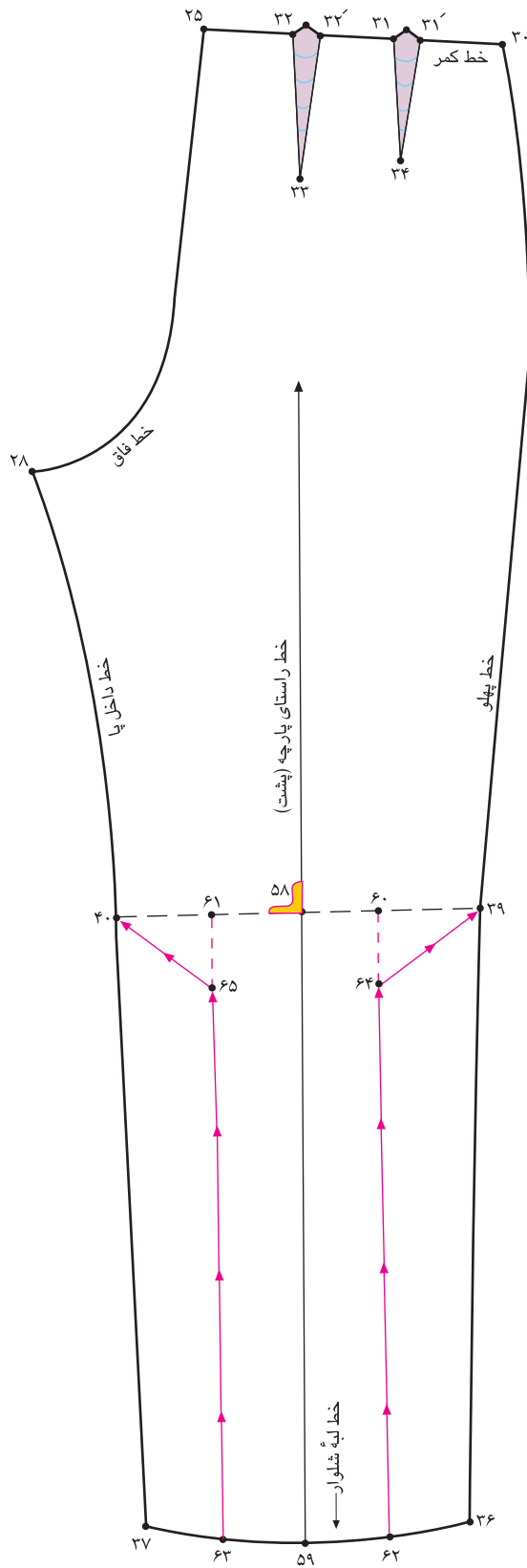

- ۱
فاصله ۳۹→۶۰=۳۹→۵۸
۲
- ۱
فاصله ۴۰→۶۱=۴۰→۵۸
۲
- ۱
فاصله ۳۷→۶۳=۵۹→۳۷
۲
- ۱
فاصله ۳۶→۶۲=۳۶→۵۹
۲

شکل ۴۱ - ۴



خطوط چیده شده « $۱۶ \rightarrow ۵۴$ » و « $۱۷ \rightarrow ۵۵$ » را به اندازه دلخواه اوزمان دهید.

اندازه اوزمان دلخواه $۵۴ \rightarrow ۵۴' = ۵۵ \rightarrow ۵۵'$

با خط کش مخصوص پهلو شلوار، خطوط پهلو و داخلی پا را اصلاح کرده سپس علامت موازنه خط زانو را روی آنها مشخص کنید.

خط لبه شلوار « $۱۴ \rightarrow ۱۵$ » را اصلاح کنید. (شکل ۴۲-۴)

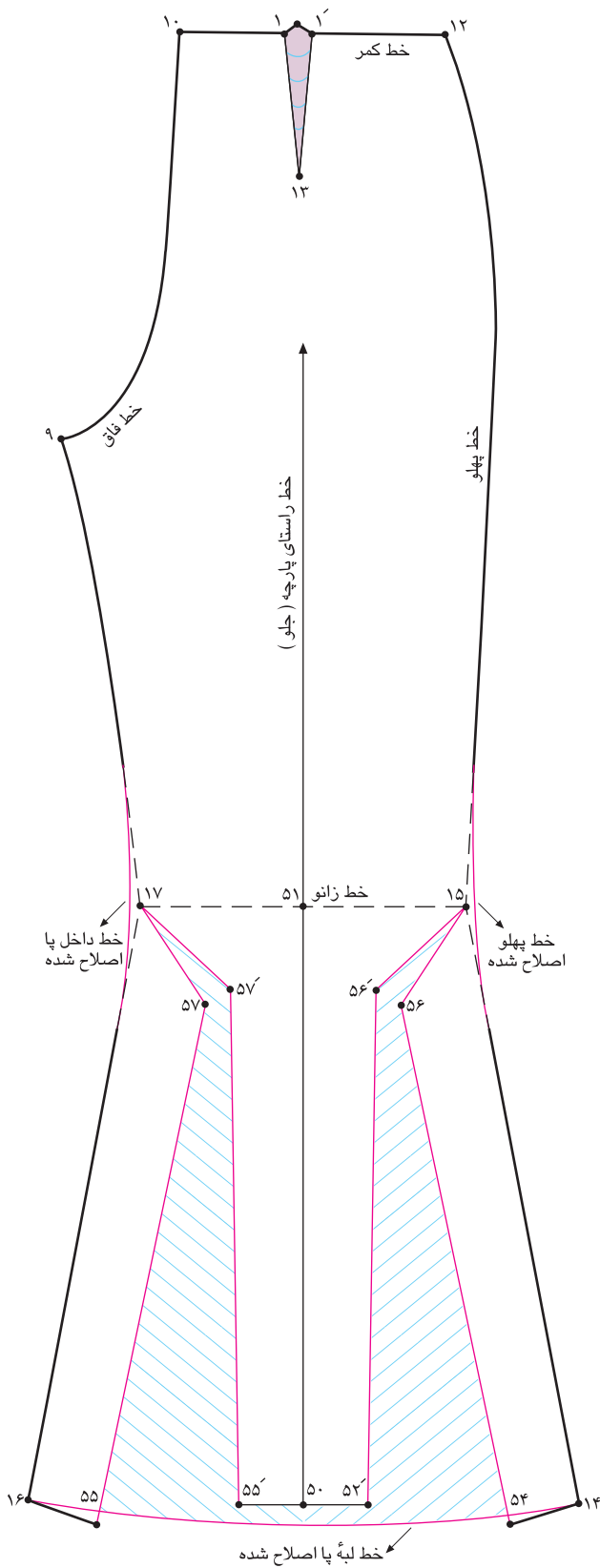

شکل ۴۲ - ۴

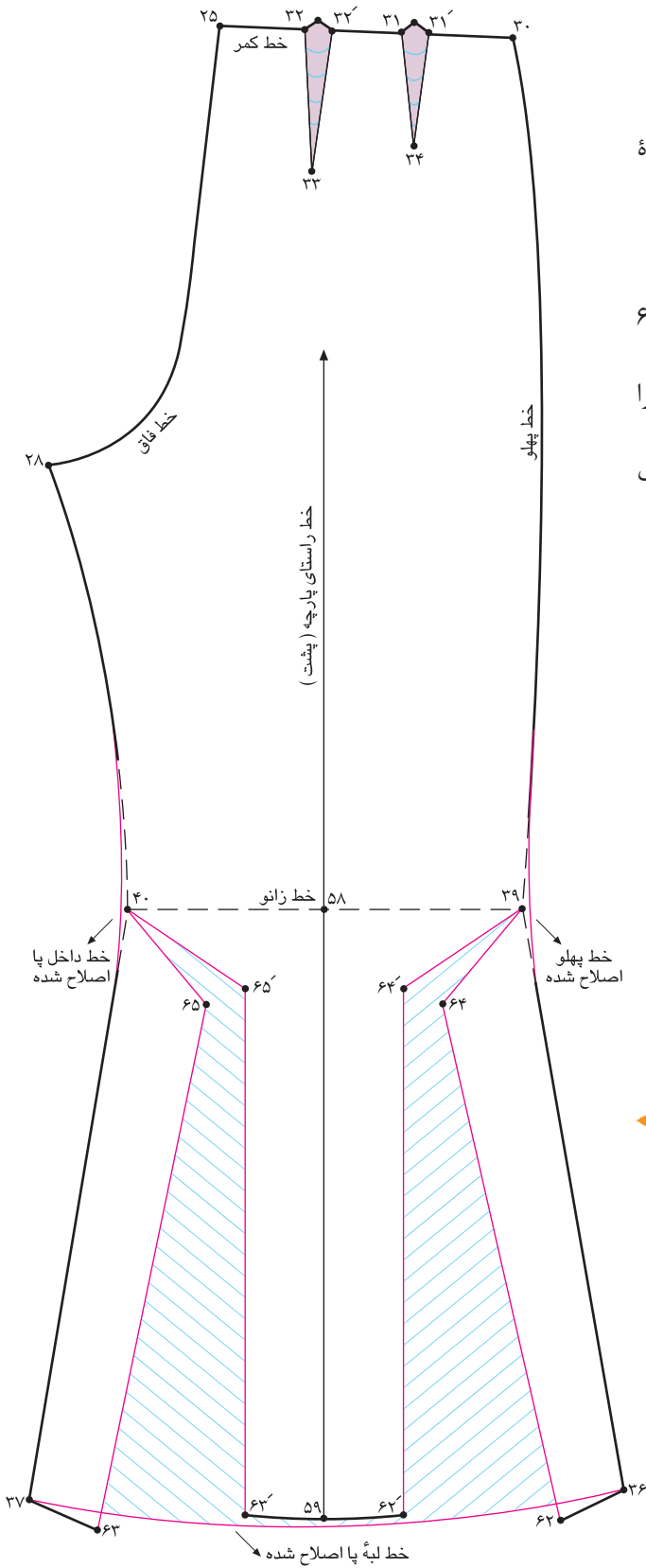

خطوط چیده شده « $39 \rightarrow 62$ » و « $40 \rightarrow 63$ » را به اندازه دلخواه اوزمان دهید.

اندازه اوزمان دلخواه $62 \rightarrow 62' = 63 \rightarrow 63'$

با خط کش مخصوص پهلوی شلوار، خطوط پهلوی و داخل پا را اصلاح کرده سپس علامت موازنه خط زانو را روی آنها مشخص کنید.

خطوط لبه شلوار « $36 \rightarrow 37$ » را اصلاح کنید. (شکل ۴۳-۴)

شکل ۴۳ - ۴

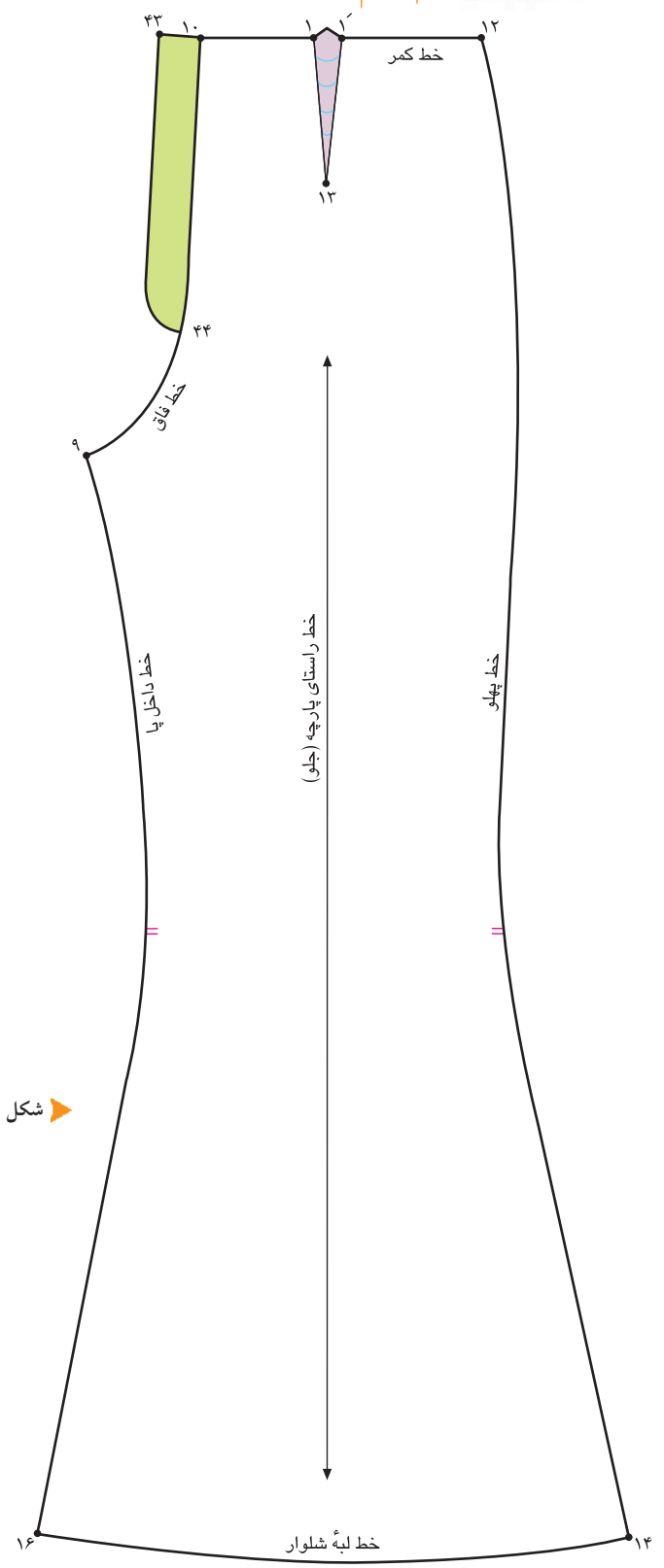
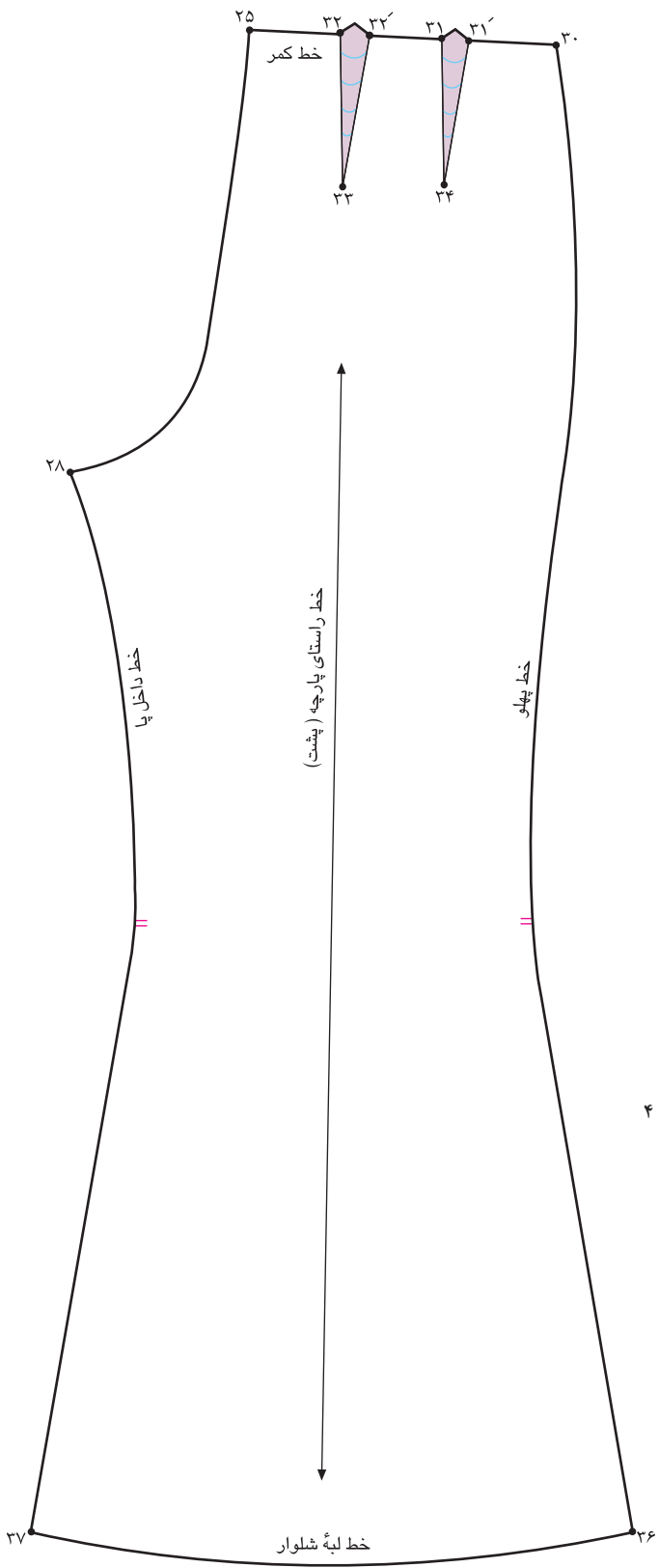

شکل ۴۴ - ۴

روی الگوها علامت موازنه پارچه را مشخص کنید. (شکل ۴-۴۴)

روش سوم فون کردن شلوار (نیلوفری با اوزمان شیر)



▲ شکل ۴۵ - ۴

گام اول



این روش فون کردن عیناً همانند روش قبلی فون نیلوفری

است؛ با این تفاوت که میزان گشادی لبه شلوار بیشتر است.

$$\frac{1}{2} \text{ فاصله } ۱۵ \rightarrow ۵۳ = ۱۵ \rightarrow ۵۲$$

$$\frac{1}{2} \text{ فاصله } ۱۷ \rightarrow ۵۴ = ۱۷ \rightarrow ۵۲$$

نقاط «۵۳ و ۵۵» و «۵۲ و ۵۰» و «۵۴ و ۵۶» را با خط کش

به یکدیگر وصل کنید.

این خطوط را از لبه شلوار قیچی کنید. (شکل ۴۶-۴)

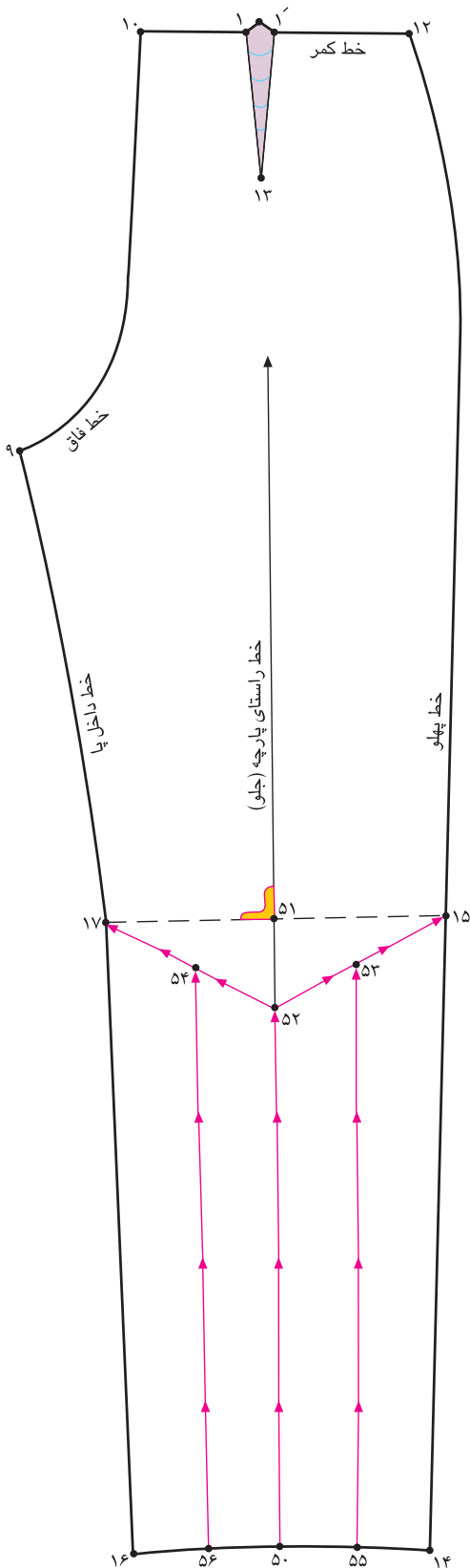

شکل ۴۶ - ۴



در الگوی پشت شلوار عیناً همانند الگوی جلو عمل کنید:

(شکل ۴۷-۴)

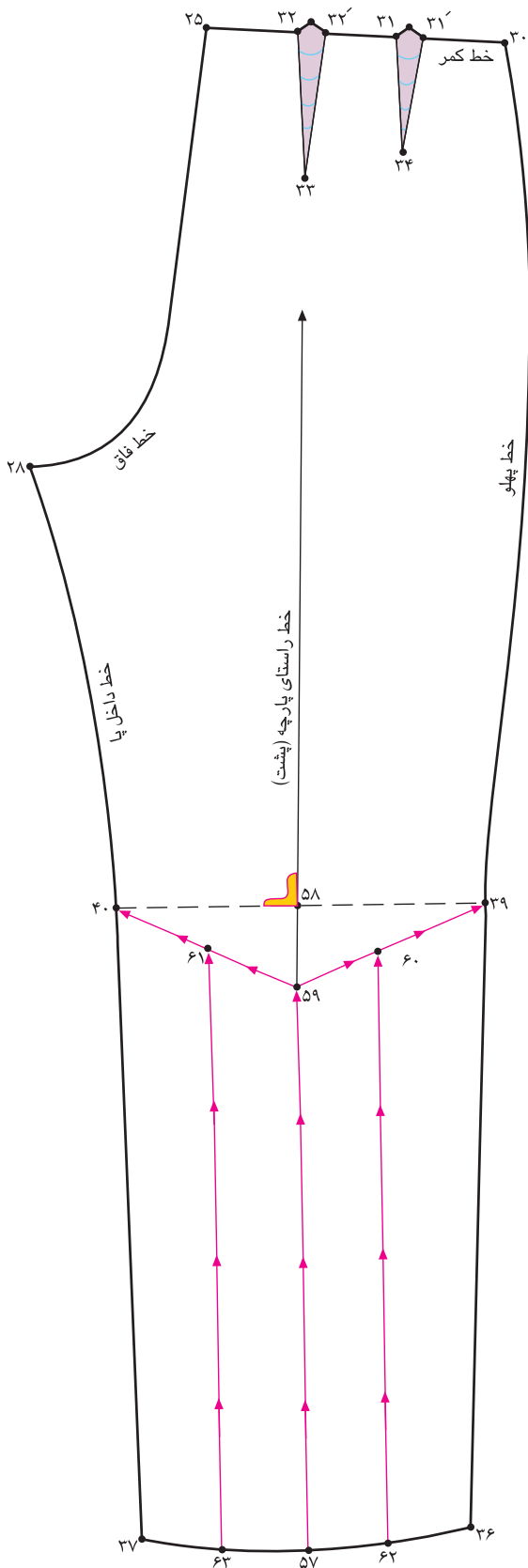

$$\frac{1}{2} \text{ فاصله } ۳۹ \rightarrow ۶۰ = ۳۹ \rightarrow ۵۹$$

$$\frac{1}{2} \text{ فاصله } ۴۰ \rightarrow ۶۱ = ۴۰ \rightarrow ۵۹$$

$$\frac{1}{2} \text{ فاصله } ۳۷ \rightarrow ۶۳ = ۳۷ \rightarrow ۵۷$$

$$\frac{1}{2} \text{ فاصله } ۳۶ \rightarrow ۶۲ = ۳۶ \rightarrow ۵۷$$

شکل ۴۷ - ۴

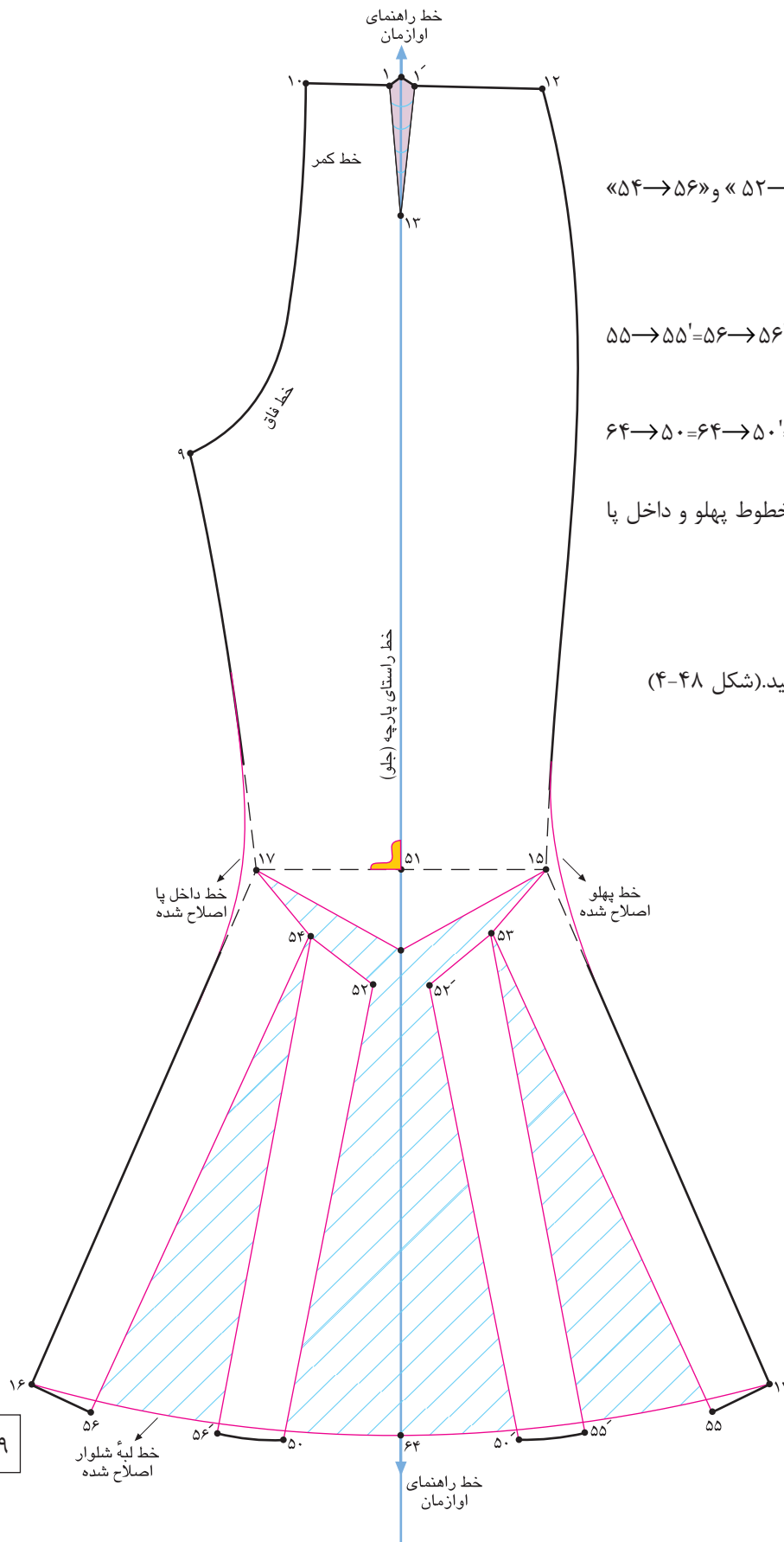

خطوط چیده شده « $53 \rightarrow 55$ » و « $52 \rightarrow 50$ » و « $54 \rightarrow 56$ » را به اندازه دلخواه اوزمان دهید.

اندازه اوزمان دلخواه $55 \rightarrow 55' = 56 \rightarrow 56'$

اندازه اوزمان دلخواه $64 \rightarrow 50 = 64 \rightarrow 50'$

با خط کش مخصوص پهلوی شلوار، خطوط پهلو و داخل پا را اصلاح کنید.

خط لبه شلوار « $14 \rightarrow 15$ » را اصلاح کنید. (شکل ۴-۴۸)

شکل ۴-۴۸

روی الگو علامت موازنه پارچه را مشخص کنید.

با توجه به مدل لباس سجاف زیر زیپ را در خطوط جلو یا

پهلوهای جلو و پشت رسم کنید. (شکل ۴-۵۰)

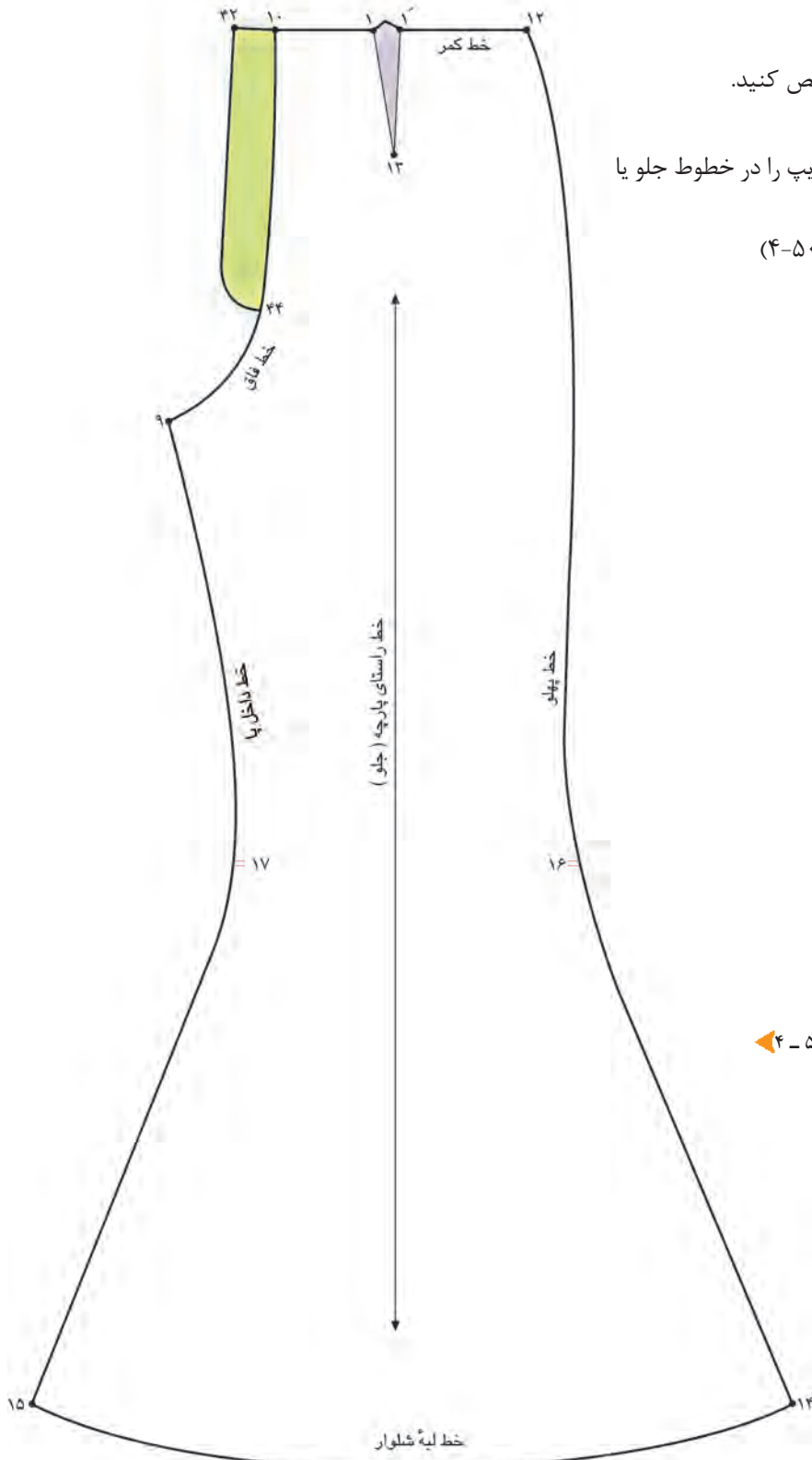

شکل ۴-۵۰



روی الگو علامت موازنه پارچه را مشخص کنید.
در صورتی که زیپ در پهلو ی لباس قرار دارد، سجاف زیر زیپ
را در تکه پشت رسم کنید. (شکل ۵۱-۴)

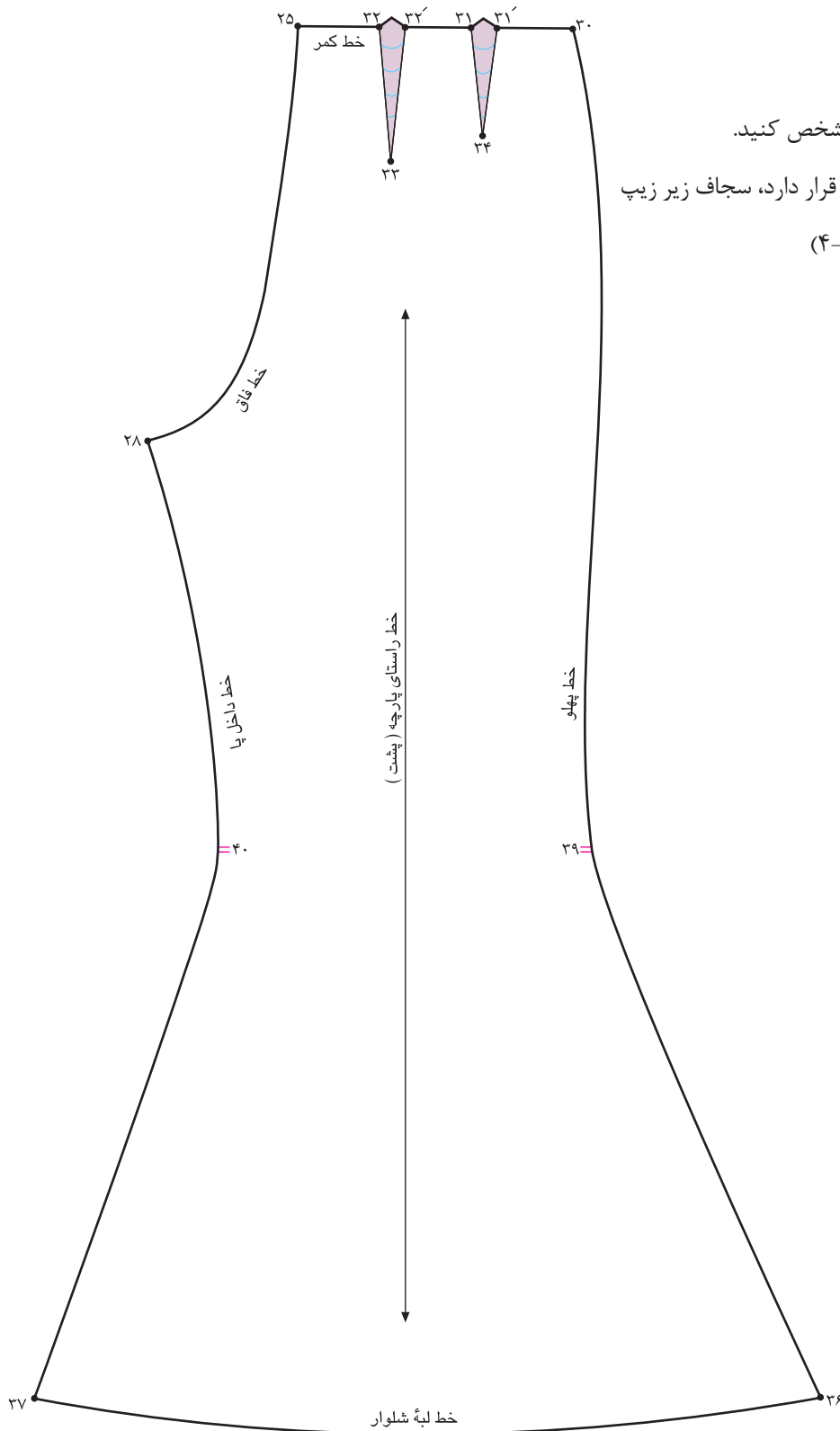

شکل ۵۱ - ۴

الگوی شلوارکلوش از بان



▲ شکل ۵۲-۴

در این روش، از الگوی کنترل شده اساس شلوار رولت کنید.

خط راستای پارچه (جلو) را تا انتهای پنس جلوی «نقطه ۱۳» و خط لبه شلوار امتداد دهید؛ «نقطه ۵۰» به دست می‌آید.

نقاط «۱ و ۵۰» را با خط‌کش به یکدیگر وصل کنید. (شکل ۴-۵۳)

در الگوی پشت عیناً همانند جلو عمل کنید؛ با این تفاوت که باید پنس بزرگ پشت را جابه‌جا کنید.

خط راستای پارچه را تا خطوط کمر و لبه شلوار امتداد دهید؛ نقاط «۵۱ و ۵۲» به دست می‌آید.

روی خط اوزمان پنس «۳۲→۳۳» را جابه‌جا کرده و به خط اوزمان منتقل کنید. (شکل ۴-۵۴)

به منظور هماهنگی گشادی اوزمان در الگوی جلو و پشت، طول پنس «۵۲→۵۳» به اندازه پنس جلو «۱→۱۳» در آورید.

(در این اندام)، ۱۰ سانتی‌متر = ۵۲→۵۳

از خط لبه شلوار، خطوط اوزمان «۱۳→۵۰» و «۵۱→۵۳» را قیچی کنید.

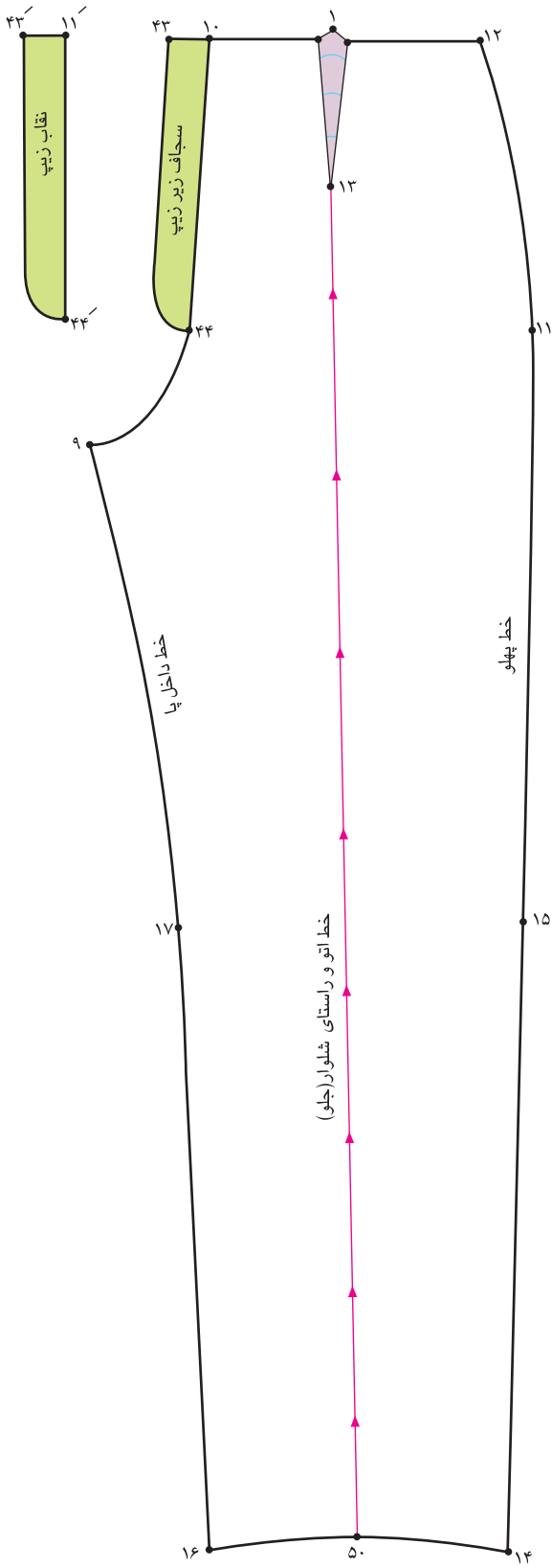

▲ شکل ۴-۵۴

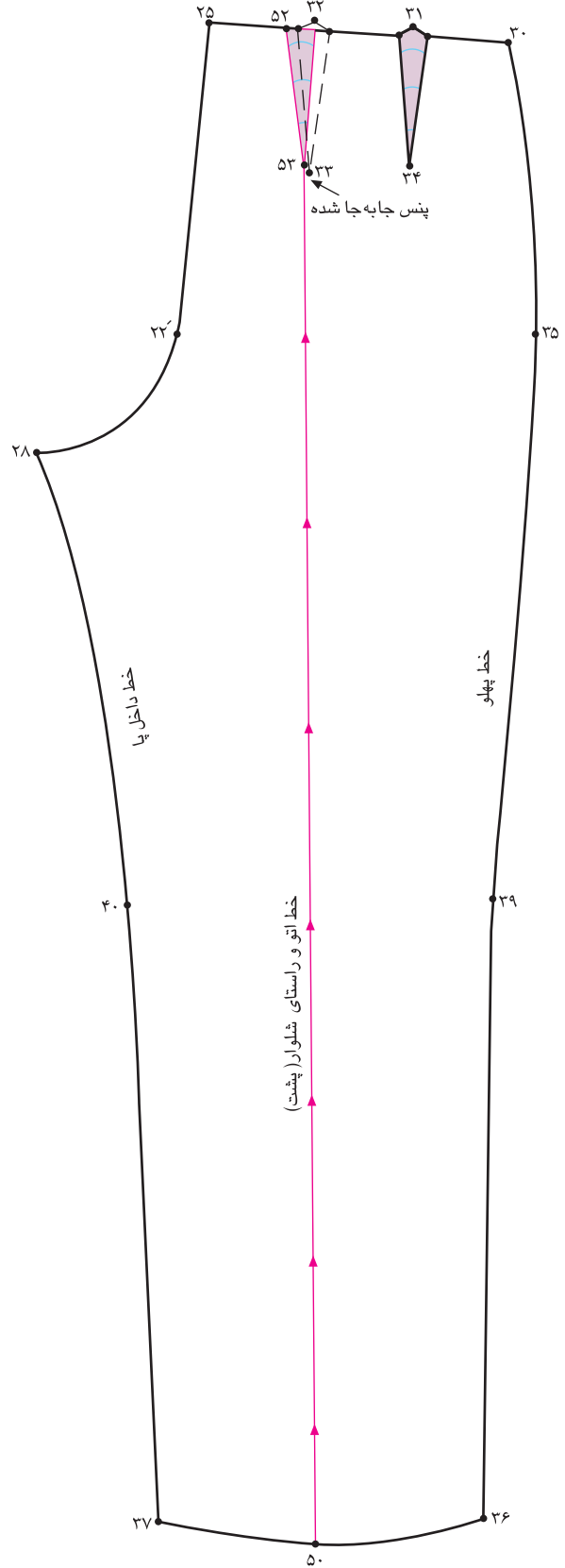

▲ شکل ۴-۵۳

در الگوی پشت عیناً همانند جلو عمل کنید:

پنس بسته شده، $52 \rightarrow 53$

اوازمان طبیعی = $51 \rightarrow 51'$

اوازمان بستگی به مدل دارد، $37 \rightarrow 56 = 36 \rightarrow 57$

خطوط لبه دامن و کمر را اصلاح کنید. (شکل ۴-۵۶)

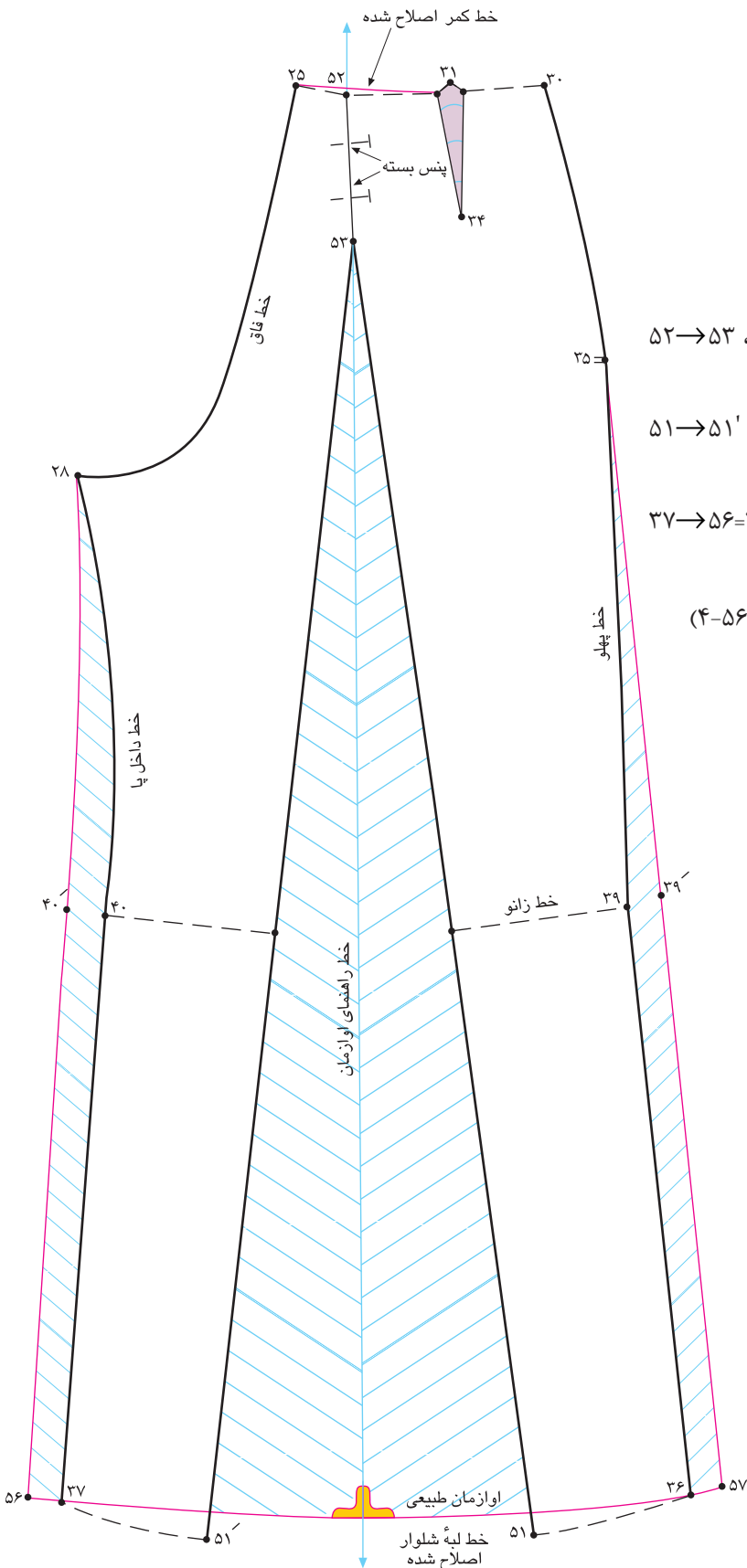

شکل ۴-۵۶

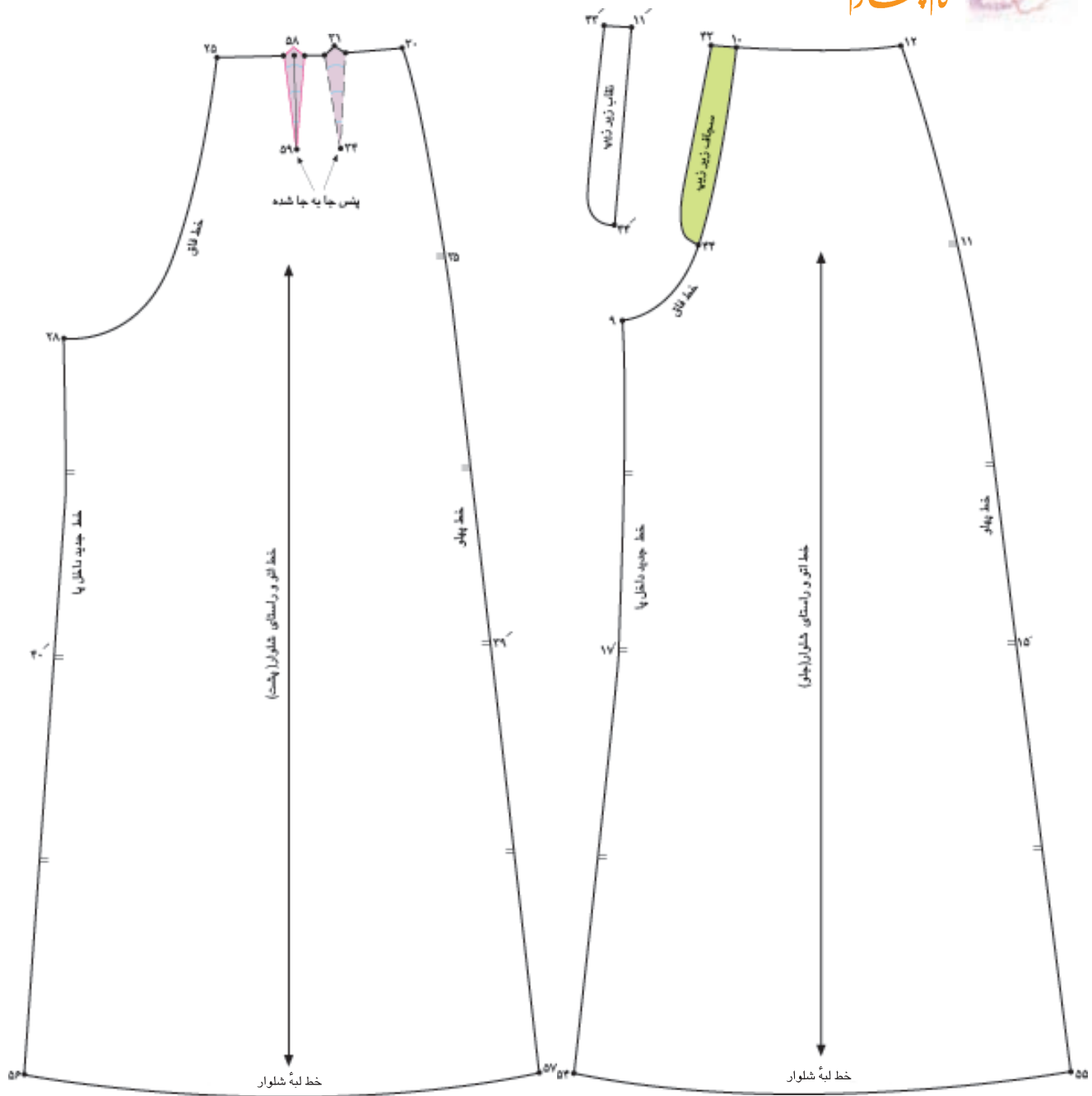

▲ شکل ۴-۵۷

▲ شکل ۴-۵۸

روی خط کمر پشت، پنس «۳۴→۳۱» را جابه جا کنید.

علامت موازنه و راستای پارچه را رسم کنید.

فاصله «۲۵→۳۰» را نصف کنید و پنسی به طول و پهنای

(شکل های ۵۸ و ۴-۵۷)

پنس «۳۴→۳۱» رسم کنید. (شکل ۴-۵۸)

طول پنس جدید پشت = ۵۸، ۵۹

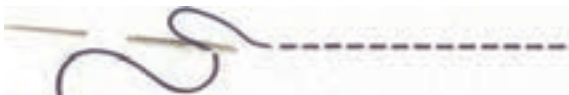

الگوی شلوار یکسره کشاد



▲ شکل ۵۹-۴

در این روش، از الگوی کنترل شده اساس شلوار رولت کنید.

خط راستای پارچه (جلو) را تا انتهای پنس جلو «۱۳→۱» و خط لبه شلوار امتداد دهید؛ «نقطه ۵۰» به دست می‌آید.
نقاط «۵۰ و ۱» را به یکدیگر وصل کنید.

پنس جلوی شلوار «۱۳→۱» را حذف کنید.

از نقاط ۱۶ و ۱۴ خط لبه جلو به اندازه دلخواه (بستگی به مدل دارد) بیرون آمده؛ نقاط «۵۱ و ۵۲» به دست می‌آید.

در این مدل، ۵ سانتی متر = ۵۲→۱۶=۵۱→۱۴

نقاط «۵۱ و ۵۲» (در لبه شلوار) را به «۱۱ و ۹» وصل کنید.

از لبه شلوار خط «۵۰→۱» را قیچی کنید. (شکل ۴-۶۰)

در الگوی پشت عیناً همانند جلو عمل کنید. (شکل ۴-۶۱)

پنس‌های پشت شلوار «۳۴→۳۱» و «۳۳→۳۲» را حذف کنید.

خطوط «۵۵ و ۵۶» را به نقاط «۳۵ و ۲۸» وصل کنید.

خط لبه شلوار را با خط کش منحنی اصلاح کنید.

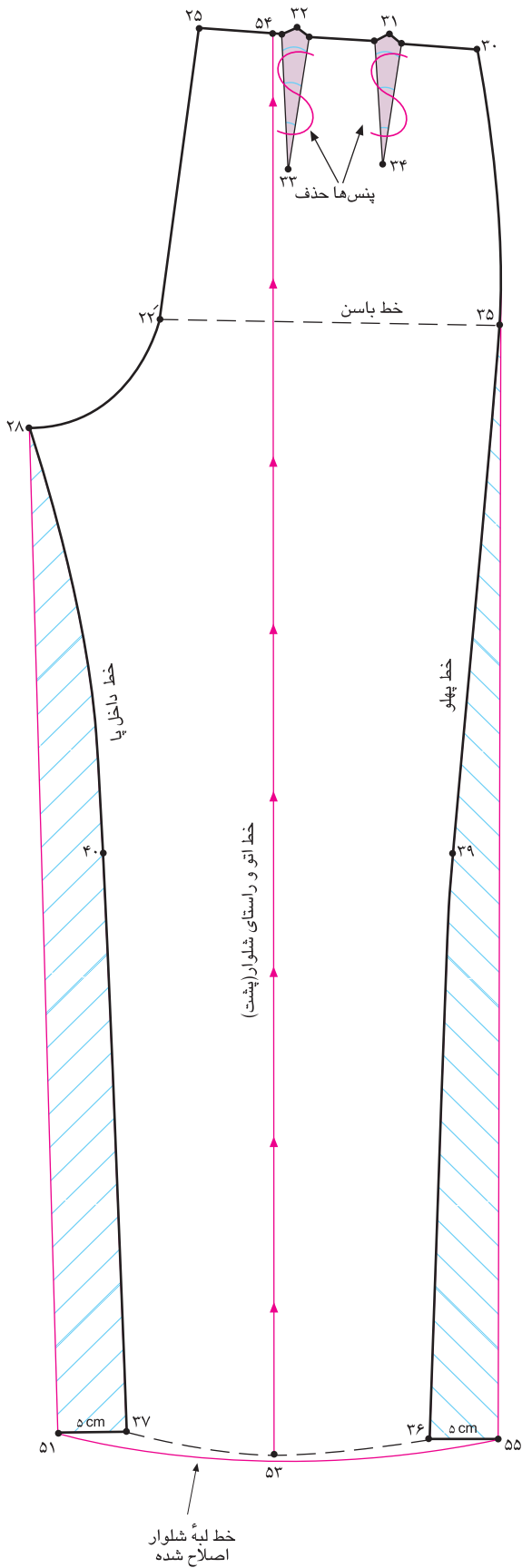

خط لبه شلوار اصلاح شده

▲ شکل ۶۱ - ۴

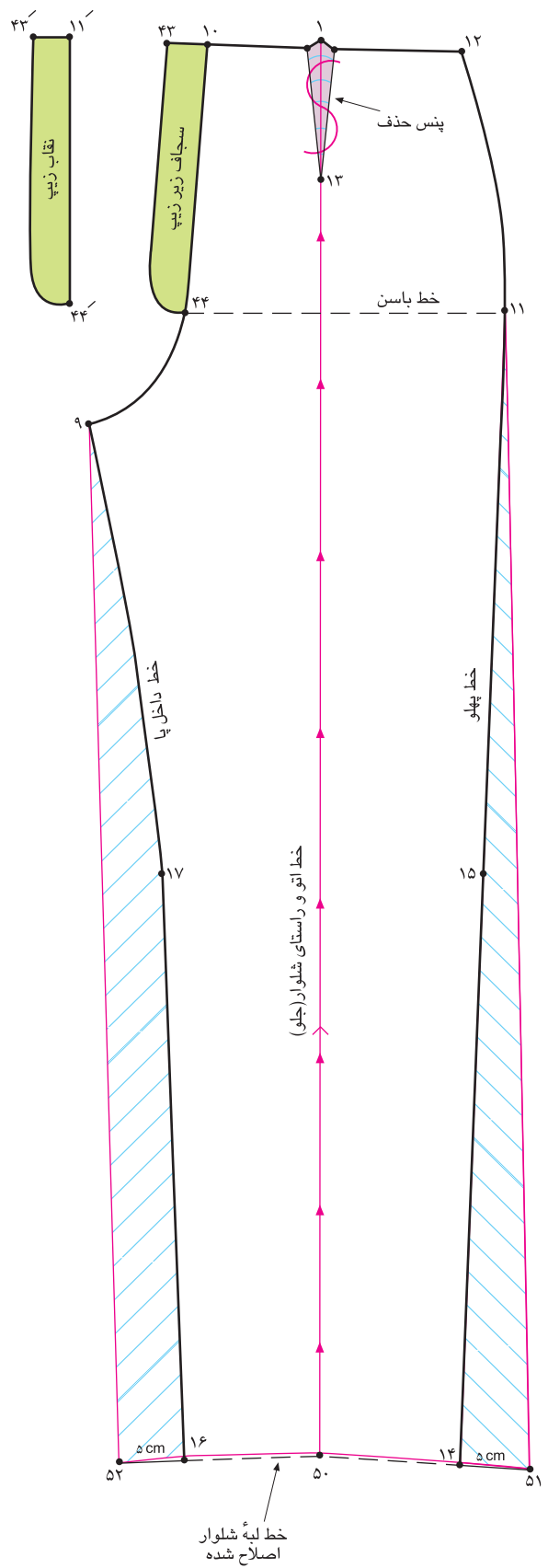

خط لبه شلوار اصلاح شده

▲ شکل ۶۰ - ۴

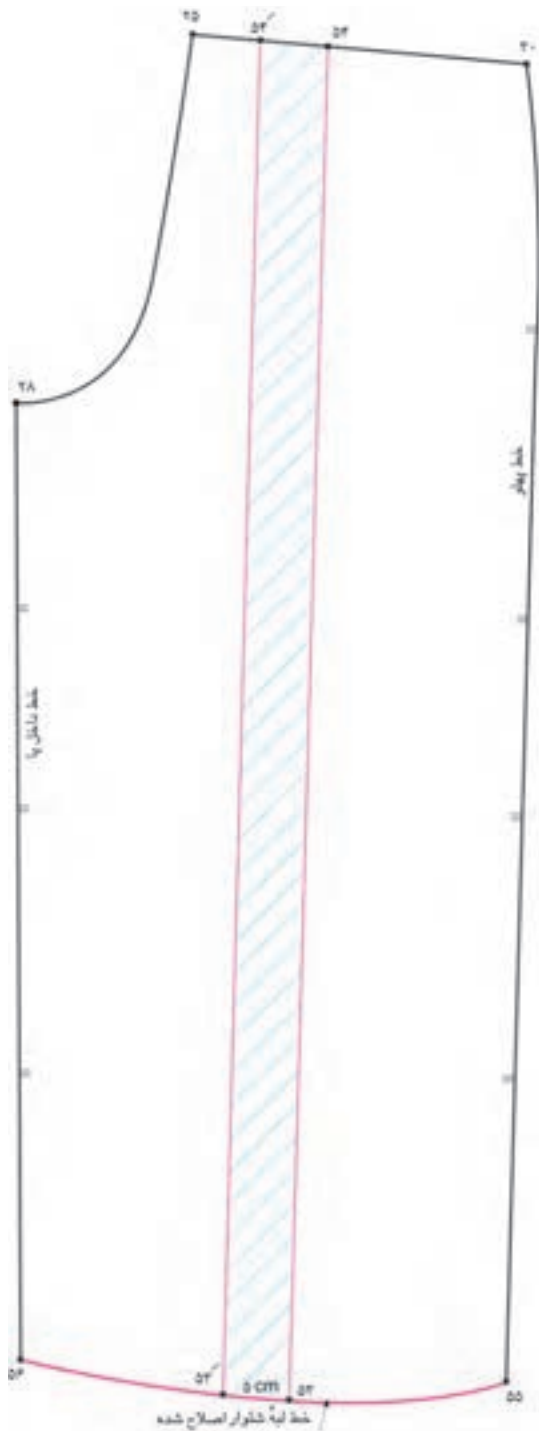

▲ شکل ۶۳ - ۴

خطوط لبه شلوار و کمر را اصلاح کنید.
نقاط موازنه راروی الگومشخص کنید.(شکل های ۶۳ و ۶۲-۴)

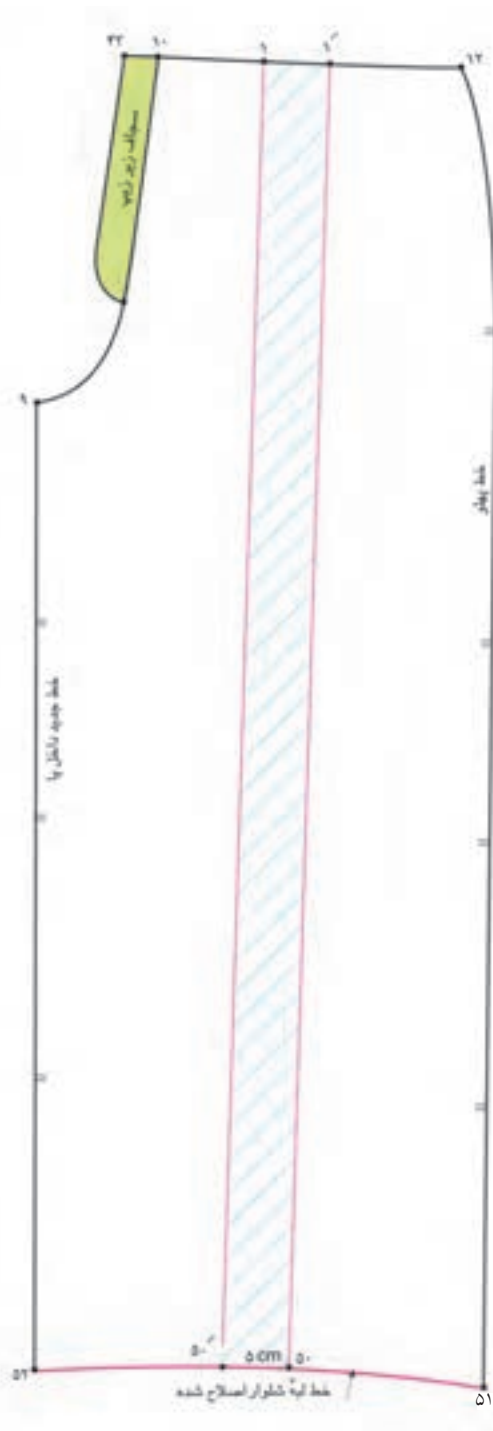

▲ شکل ۶۲ - ۴

بین خطوط چیده شده الگوی جلو و پشت را به اندازه دلخواه
اوزمان دهید.

در این مدل، ۵ سانتی متر = ۵۴' → ۵۳'

در این مدل، ۵ سانتی متر = ۱' → ۵۰'

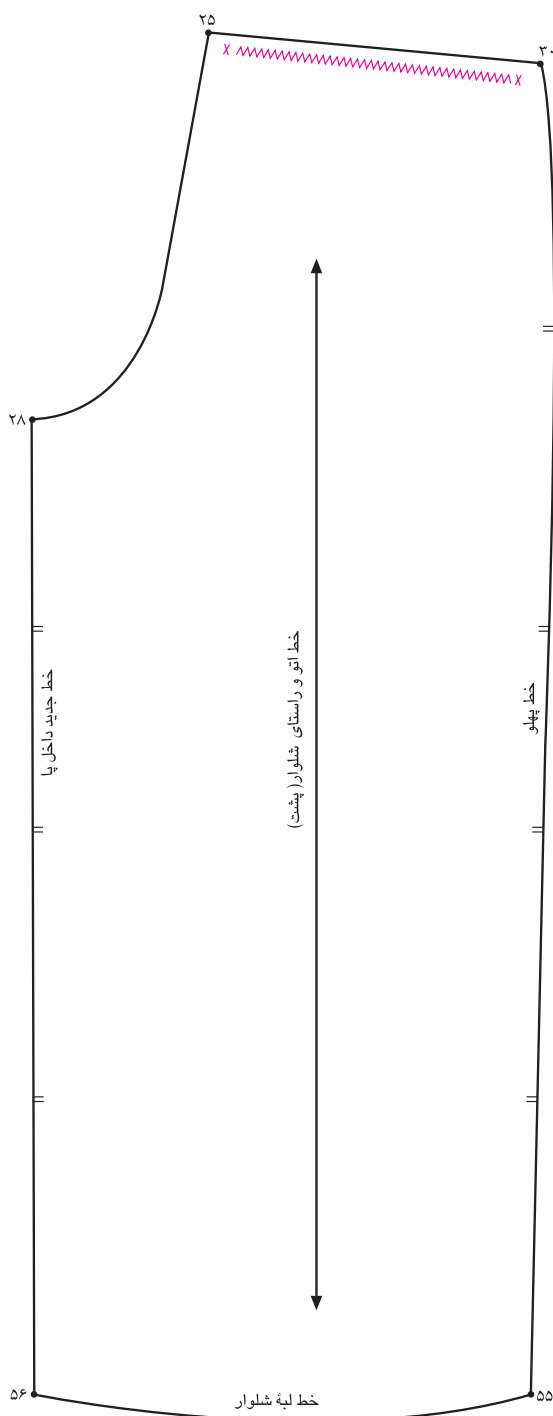

▲ شکل ۶۵ - ۴

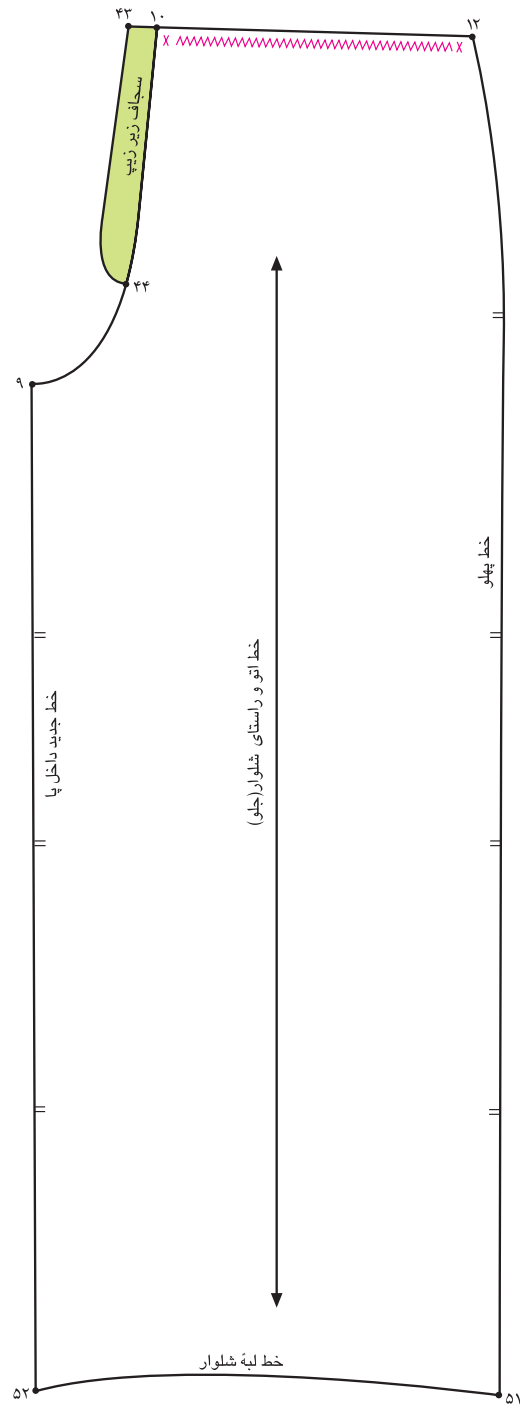

▲ شکل ۶۴ - ۴

شلوار باک شادی در کمر (چین یا پیلی)



▲ شکل ۶۶ - ۴

گام اول



از روی الگوی اساس شلوار (که عیوب آن برطرف شده) رولت

کنید.

پنس جلو « $1 \rightarrow 13 \rightarrow 1'$ » را حذف کنید.

خط لبه شلوار فاصله « $14 \rightarrow 16$ » را نصف کنید؛ «نقطه ۵۰»

به دست می‌آید.

$$\frac{1}{2} \text{ فاصله } 16 \rightarrow 14 = 14 \rightarrow 16$$

از وسط پنس جلو «نقطه ۵۱» خطی به لبه شلوار

«نقطه ۵۰» رسم کنید.

خط اوزمان جلو « $51 \rightarrow 50$ »

خط اوزمان « $51 \rightarrow 50$ » را از خط کمر تا لبه شلوار قیچی

کنید. (شکل ۶۷-۴)

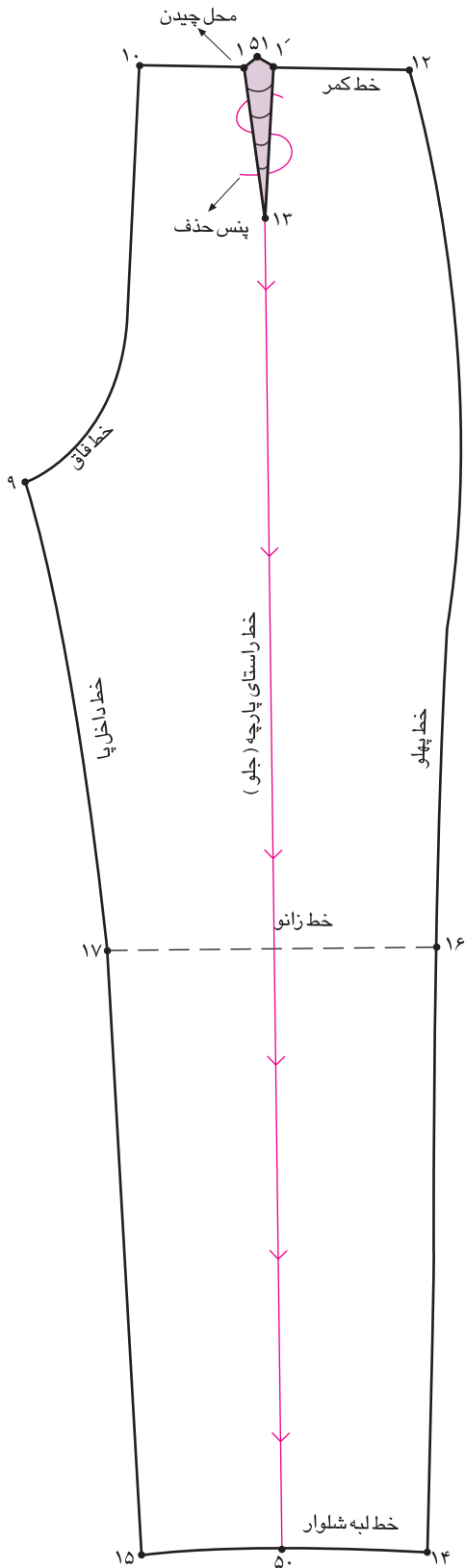

شکل ۶۷-۴

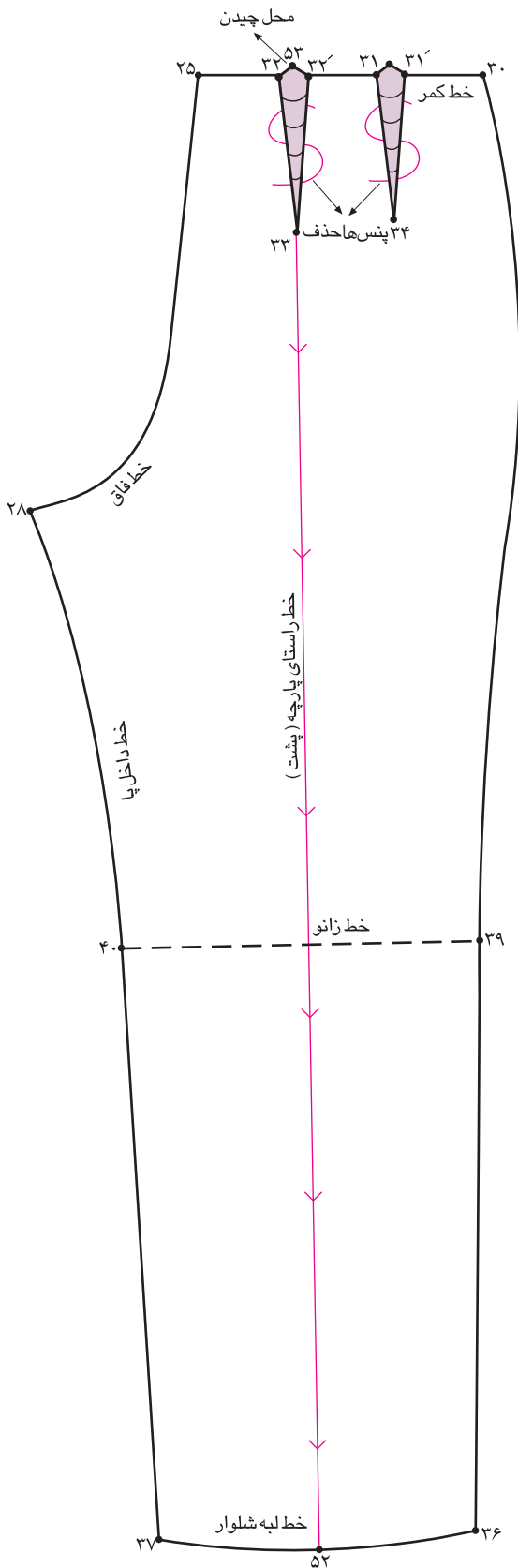

پنس های پشت شلوار « $31 \rightarrow 34 \rightarrow 31'$ » و « $32 \rightarrow 33 \rightarrow 32'$ » را حذف کنید.

خطوط لبه شلوار فاصله « $36 \rightarrow 37$ » را نصف کنید «نقطه ۵۲» به دست می آید.

$$\frac{1}{2} \text{ فاصله } 37 \rightarrow 52 = 36 \rightarrow 37$$

از وسط پنس « $32 \rightarrow 33 \rightarrow 32'$ »، «نقطه ۵۳» خطی به لبه شلوار «نقطه ۵۲» رسم کنید.

خط اوزمان پشت = $52 \rightarrow 53$

خط اوزمان « $53 \rightarrow 52$ » را از خط کمر تا لبه شلوار قیچی

کنید. (شکل ۶۸-۴)



توجه کنید:

در صورتی که بخواهید الگو در کمر گشادی بیشتری داشته باشد، فاصله های لبه شلوار و کمر را به چند قسمت تقسیم کرده و اوزمان ها بین این خطوط داده شود.

شکل ۶۸ - ۴

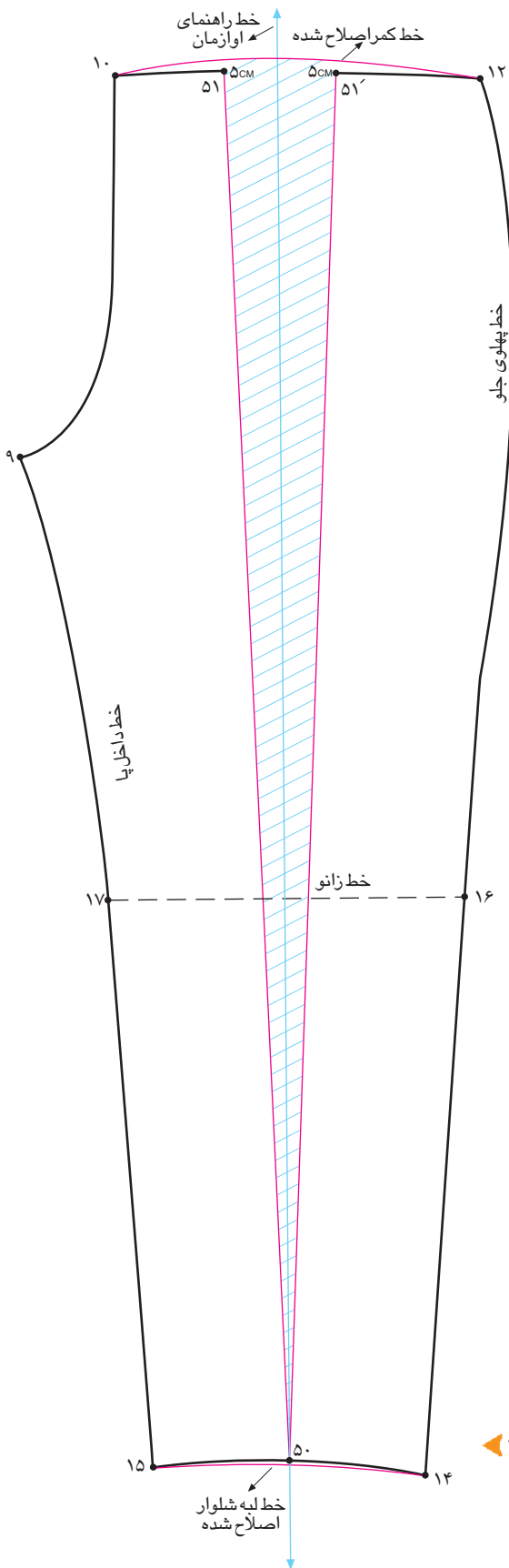

روی کاغذ خطی عمود به اندازه تقریبی «قد شلوار» با نام خط

راهنمای اوزمان رسم کنید.

«نقطه ۵۰» شلوار را به گونه‌ای قرار دهید که در وسط خط

راهنمای اوزمان، در طرفین خط راهنمای اوزمان قرار گیرد.

به اندازه دلخواه (به مدل و جنس پارچه بستگی دارد) اوزمان

دهید.

خطوط لبه شلوار «۱۵→۱۴» و کمر «۱۰→۱۲» را اصلاح

کنید. (شکل ۴-۶۹)

شکل ۴-۶۹

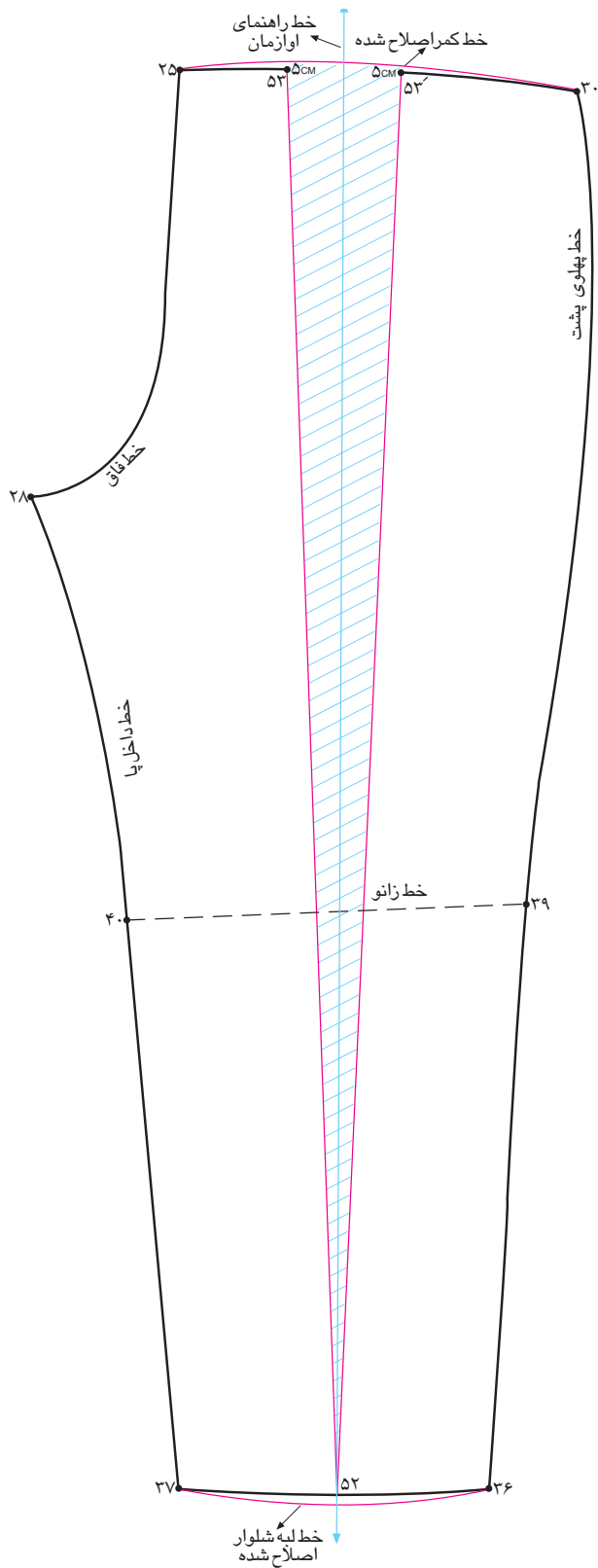

قسمت پشت الگوی شلوار را عیناً همانند جلو عمل کنید:

اوزمان دلخواه، ۱۰ سانتی متر = $۵۳ \rightarrow ۵۳'$

خطوط کمر و لبه شلوار اصلاح شود. (شکل ۴-۷۰)

شکل ۴-۷۰



شکل ۴ - ۷۱
شکل ۴ - ۷۲

خط راستای پارچه را در قسمت جلو و پشت الگو رسم کنید.
علامت چین را در قسمت‌های جلو و پشت الگو رسم کنید.

نقاب زیر زیپ را روی قسمت جلو رسم کنید. (شکل ۴-۷۱)
علامت موازنه پارچه را روی الگو رسم کنید.

مدل شلوار جیب دار پاپلی در کمر



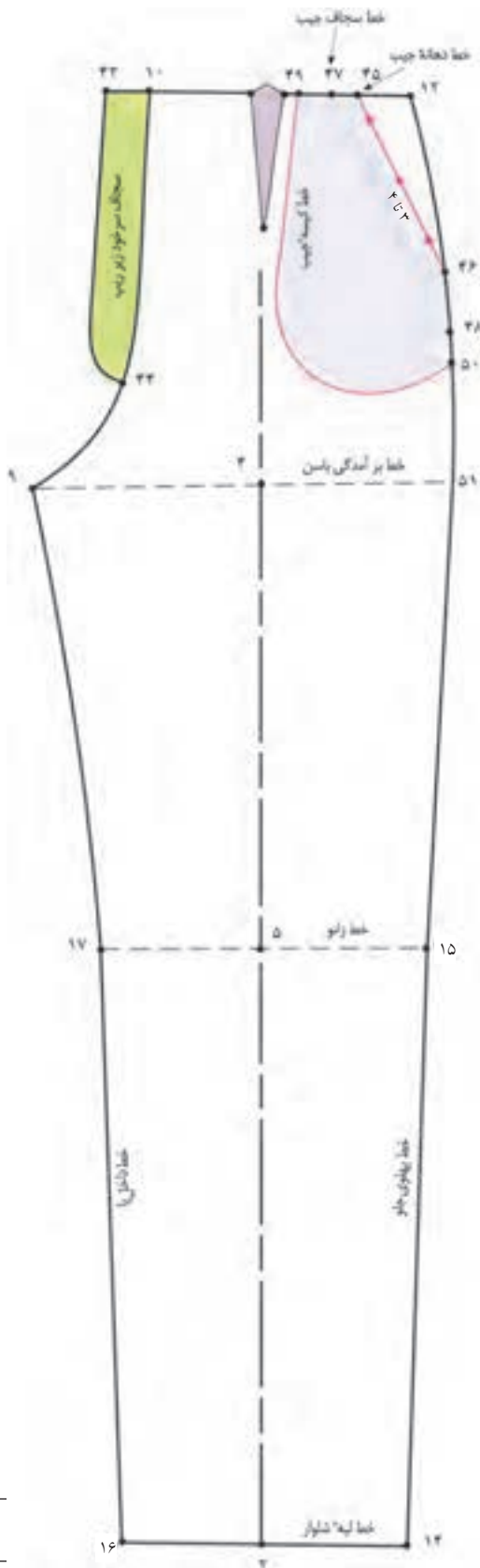

از روی الگوی اساس شلوار (که عیوب اندام آن برطرف شده) رولت کنید.

از «نقطه ۱۲» به اندازه مدل‌های جیب روی خطوط کمر و پهلو علامت بگذارید، نقاط «۴۵ و ۴۶» به دست می‌آید.

خط دهانه جیب = ۴۵ → ۴۶

اندازه آن بستگی به مدل دارد = ۱۲ → ۴۵

اندازه آن بستگی به مدل دارد = ۱۲ → ۴۶

از نقاط «۴۵ و ۴۶» خط سجاف دهانه جیب را به پهنای «۳ سانتی‌متر» رسم کنید. (توجه کنید خطوط «۴۸ → ۴۷» موازی با «۴۶ → ۴۵» رسم شده و پهنای آن «۳ سانتی‌متر» باشد).

خط سجاف جیب = ۴۷ → ۴۸

از نقاط «۴۵ و ۴۶» فرم کیسه جیب شلوار را مطابق شکل

رسم کنید؛ نقاط «۴۹ و ۵۰» به دست می‌آید. (شکل ۷۴-۴)

کیسه جیب شلوار = ۴۵ → ۴۹ → ۵۰ → ۴۶

سجاف سرخود زیر زیپ را در قسمت جلوی شلوار رسم کنید.

شکل ۷۴ - ۴

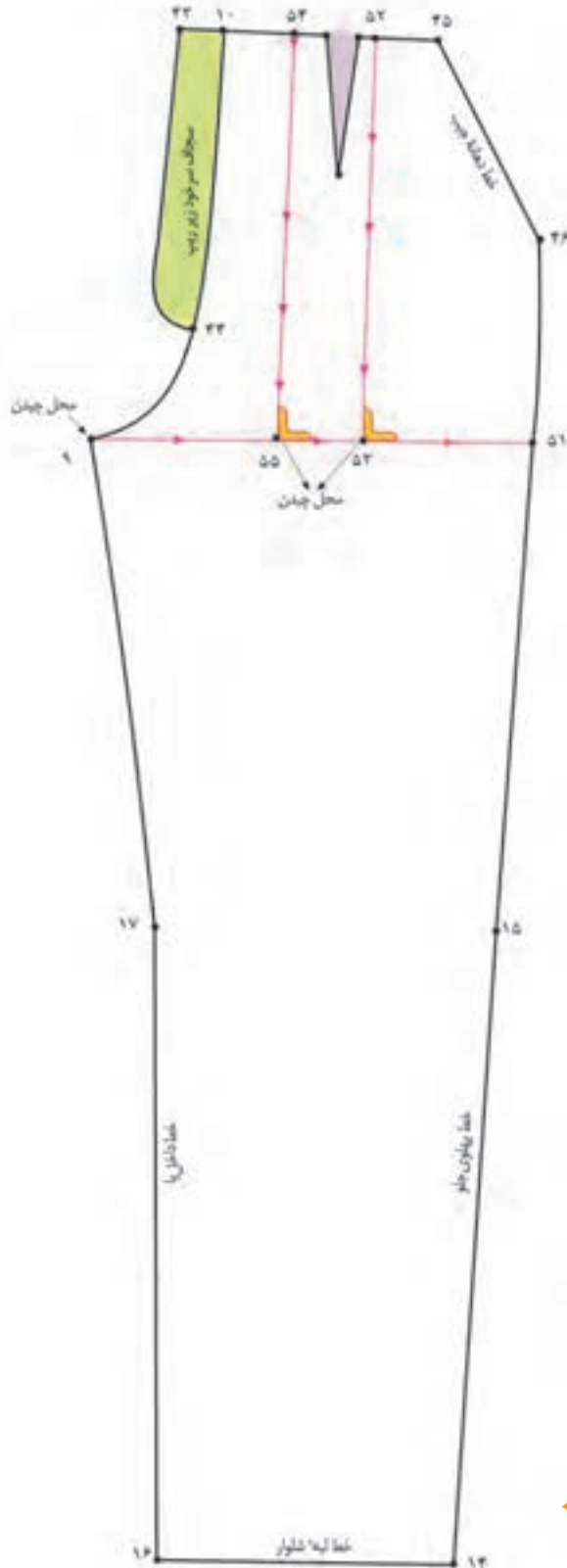

در این روش گشادی شلوار فقط از قسمت برآمدگی باسن تا کمر است.

به همین منظور فاصله «۱۰→۴۵» را به سه قسمت تقسیم کنید تا نقاط در «۵۲ و ۵۴» به دست آید.

$$\frac{۱}{۳} \text{ فاصله } ۱۱ \rightarrow ۴۵ = ۴۵ \rightarrow ۵۲$$

$$\frac{۱}{۳} \text{ فاصله } ۱۰ \rightarrow ۴۵ = ۴۵ \rightarrow ۵۴$$

از نقاط «۵۲ و ۵۴» روی خط کمر خطوط موازی و عمود بر خط برآمدگی باسن «۵۱→۹» رسم کنید تا نقاط «۵۳ و ۵۵» به دست آید.

خطوط اوزمان ۵۴→۵۵ موازی ۵۲→۵۳

از «نقطه ۹» روی خط برآمدگی باسن تا «نقطه ۵۱» را قیچی کنید.

از نقاط «۵۴ و ۵۲» به طرف پایین تا نقاط «۵۵ و ۵۳» قیچی کنید. (شکل ۴-۷۵)

شکل ۴-۷۵

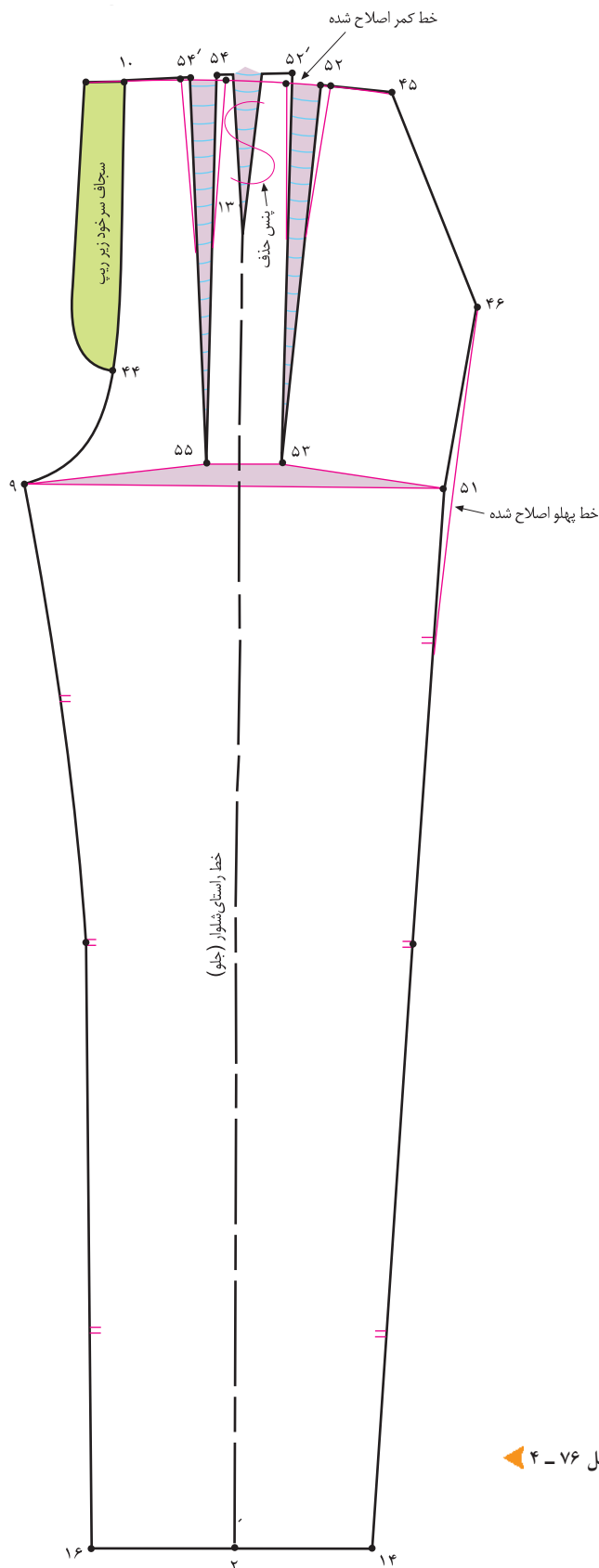

پنس جلوی شلوار را حذف کنید.

خطوط چیده شده « $54 \rightarrow 55$ » و « $52 \rightarrow 53$ » به اندازه

دلخواه* (بستگی به مدل دارد) اوزمان دهید.

اندازه اوزمان دلخواه $52 \rightarrow 52' = 54 \rightarrow 54'$

خط کمر شلوار « $10 \rightarrow 45$ » و خط پهلو در «نقطه 51» را

اصلاح کنید. (شکل ۴-۷۶)

شکل ۴ - ۷۶

روش دوم جیب داخلی شلوار



این مدل عیناً همانند مدل قبلی است با این تفاوت که کیسه روی جیب تا قسمت خط مرکزی جلو امتداد دارد و کیسه زیر روی آن دوخته می‌شود. (شکل‌های ۸۱ و ۷۹-۴)

کیسه جیب (رو) = $۴۵' \rightarrow ۱۰' \rightarrow ۵۲' \rightarrow ۵۰' \rightarrow ۴۶'$

کیسه جیب (زیر) = $۴۷' \rightarrow ۴۹' \rightarrow ۵۰' \rightarrow ۴۸'$

تکه پهلوی جلو = $۱۲ \rightarrow ۴۷ \rightarrow ۴۸$

از «نقطه ۴۵» تا «نقطه ۴۶» قیچی کنید.

دهانه جیب = $۴۵ \rightarrow ۴۶$

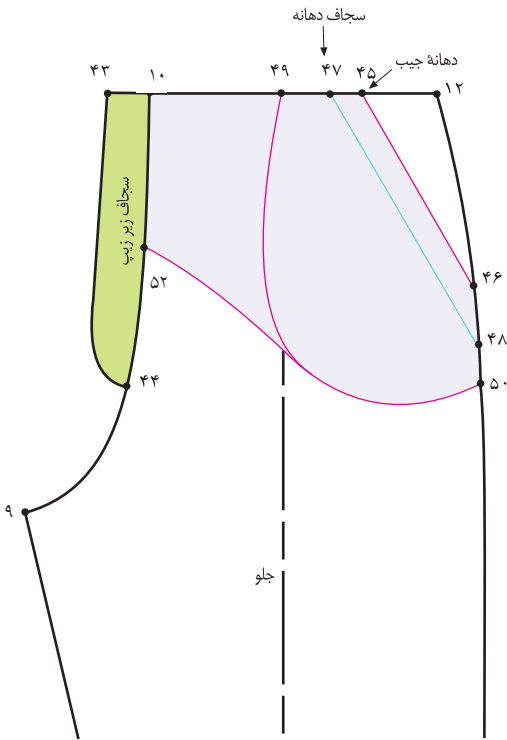

▲ شکل ۷۹ - ۴

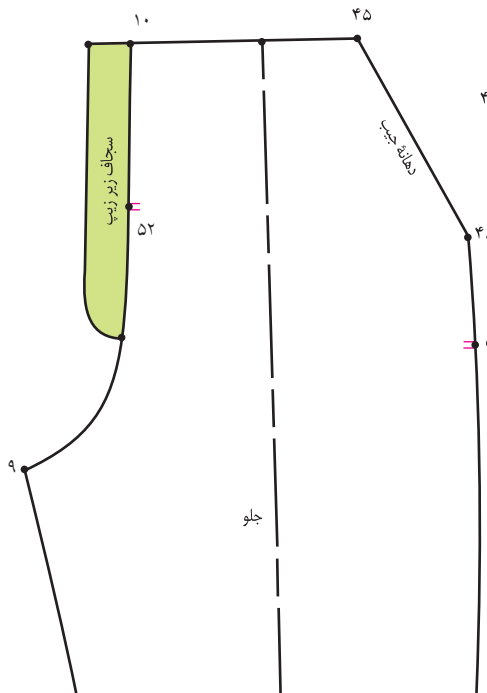

▶ شکل ۸۱ - ۴

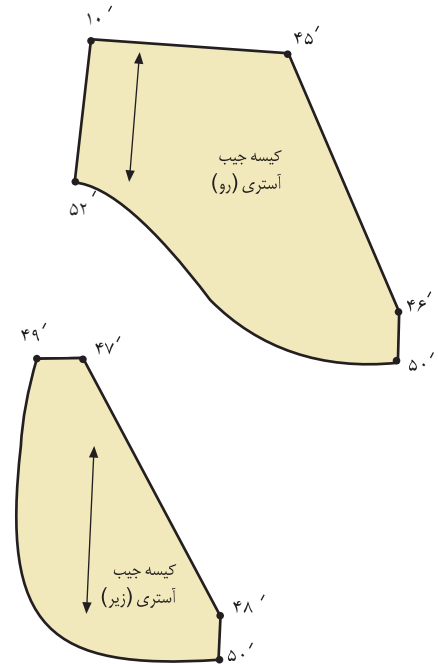

◀ شکل ۸۰ - ۴

روش سوم جیب داخلی شلوار

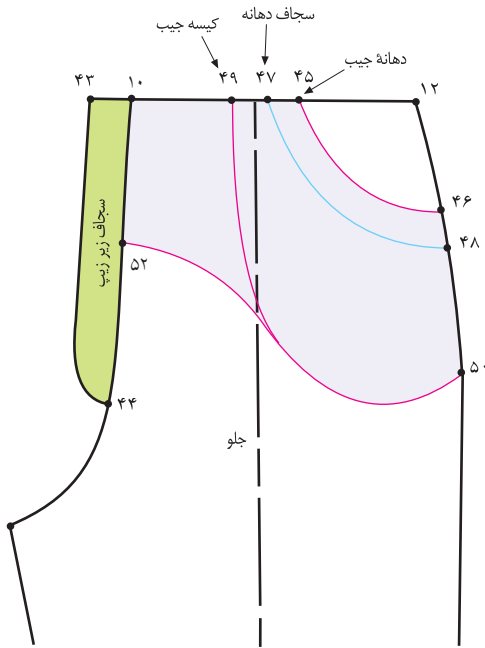

این مدل عیناً همانند مدل قبلی است با این تفاوت که دهانه جیب فرم گرد دارد؛ دهانه آن بیشتر از مدل های قبلی است.

(شکل های ۸۴ و ۸۳-۸۲-۸۱)

تکه پهلوی جلو = $12 \rightarrow 48 \rightarrow 47$

کیسه جیب (رو) = $46' \rightarrow 50' \rightarrow 52' \rightarrow 10' \rightarrow 45'$

کیسه جیب (زیر) = $46' \rightarrow 50' \rightarrow 49' \rightarrow 45'$

از «نقطه ۴۵» تا «نقطه ۴۶» قیچی کنید.

دهانه جیب = $46 \rightarrow 45$

سجاف دهانه جیب = $47' \rightarrow 48' \rightarrow 46' \rightarrow 45'$

شکل ۸۲ - ۴

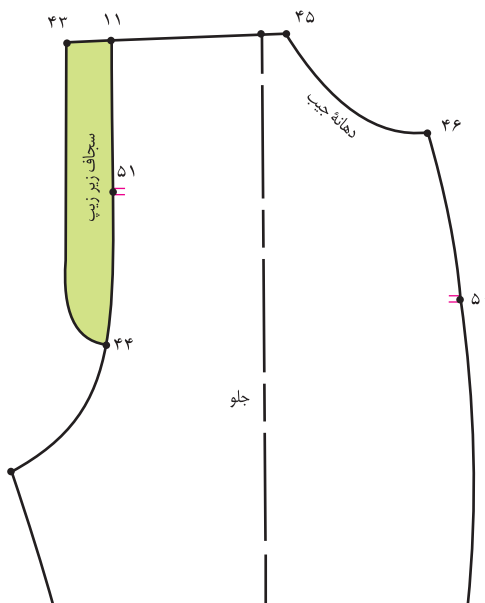

شکل ۸۳ - ۴

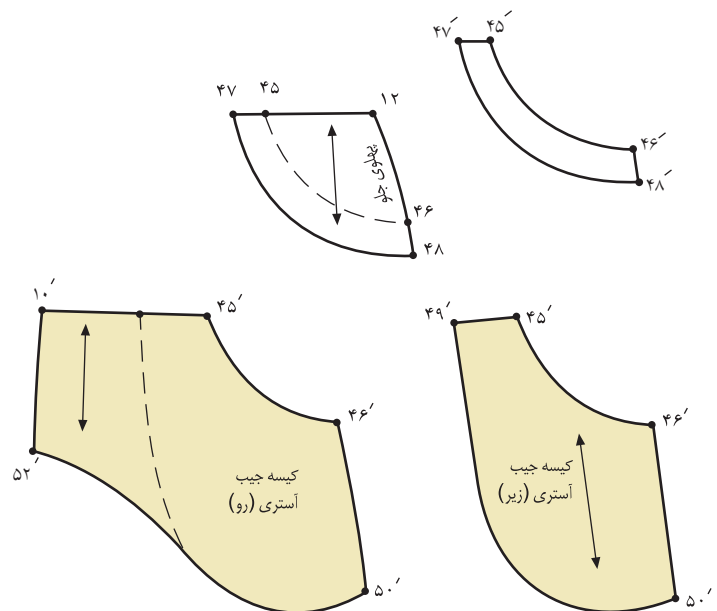

شکل ۸۴ - ۴

استاندارد مهارت: نازک‌دوزی زنانه درجه ۲ (الگو)

۸۸و۷-۹۱/۴۱/۲/۴

پیمانه مهارتی: ترسیم الگوی انواع لباس

۸۸و۷-۹۱/۴۱/۲/۴-۲

واحد کار ۴: ترسیم الگوی انواع شلوار

۸۸و۷-۹۱/۴۱/۲/۴-۲۴



هنرجویان محترم در این صفحه جهت بررسی مدل‌های شلوار، با آثار طراحان لباس آشنا می‌شوید.



▲ شکل ۸۵ - ۴

آیا برای ترسیم این مدل شلوارها از الگوی فون استفاده شده؟ آیا پنس‌های کمر منتقل شده؟ چه روشی برای ترسیم الگوهای شلوار بدون

پنس پیشنهاد می‌کنید؟ چه نوع پارچه‌های برای این مدل‌ها پیشنهاد می‌کنید.

اساس دامن شلوارى



▲ شكل ۸۶ - ۴

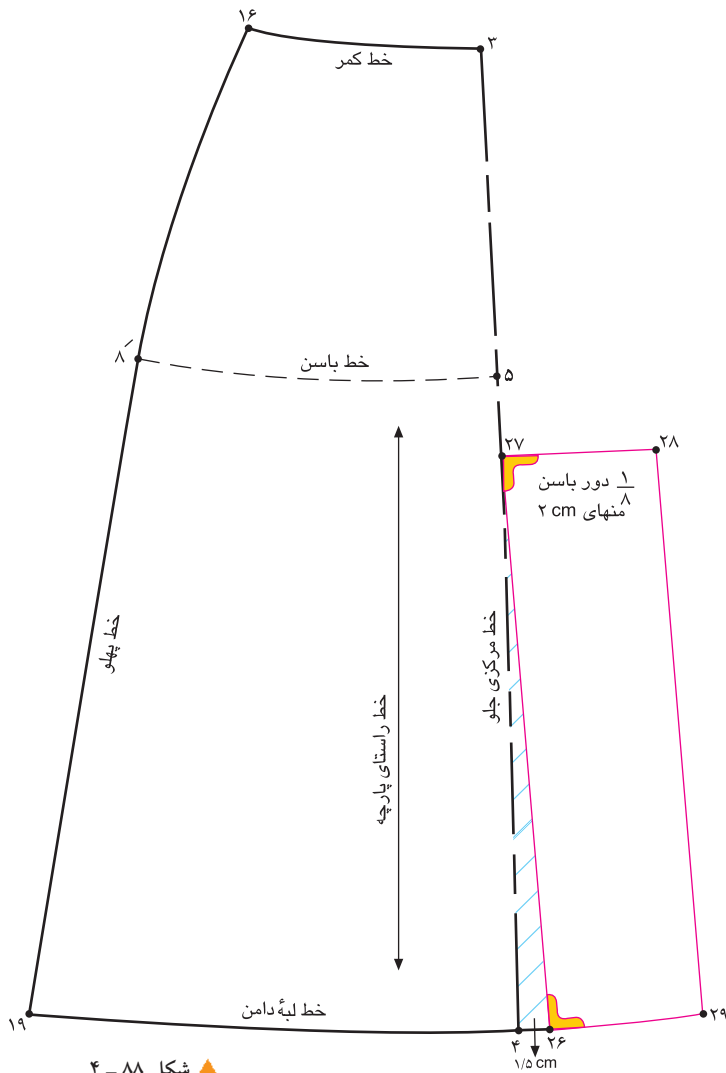

▲ شکل ۸۸ - ۴

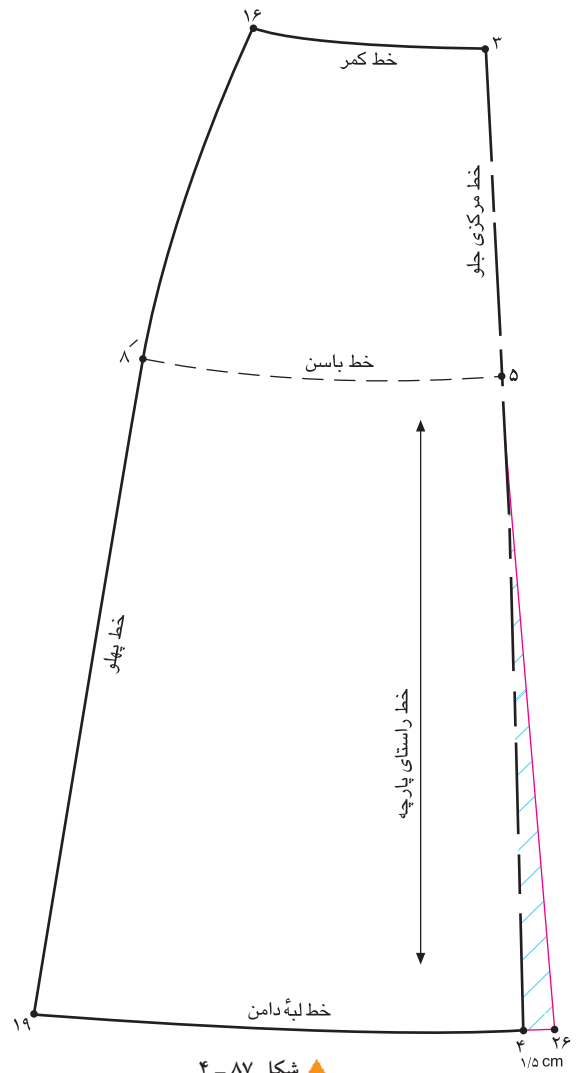

▲ شکل ۸۷ - ۴

اندازه‌های مورد نیاز:

بلندی برآمدگی باسن سانتی‌متر

دور باسن سانتی‌متر

گام اول

از روی الگوی یکی از دامن‌های فون رولت کنید.

در خط لبه دامن «نقطه ۴» به اندازه دلخواه (در این مدل

«۱/۵ سانتی‌متر») اوزمان داده؛ «نقطه ۲۶» به دست می‌آید.



○ توجه کنید:

اوزمان «۲۶→۴» از باز شدن پیلی در قسمت پایین

دامن شلواری جلوگیری می‌کند. (شکل ۸۷-۴)

گام دوم

روی خط مرکزی جلو «از نقطه ۳» به اندازه «برآمدگی باسن به اضافه ۱-۲ سانتی‌متر» (آزادی) پایین آمده؛ «نقطه ۲۷» به دست می‌آید.

برآمدگی باسن به اضافه ۱-۲ سانتی‌متر = ۲۷→۳

از «نقطه ۲۷» به اندازه « $\frac{1}{8}$ دور باسن منهای ۲ سانتی‌متر» با خط کش گونیا بیرون آورده؛ «نقطه ۲۸» به دست می‌آید.

$\frac{1}{8}$ دور باسن منهای ۲ سانتی‌متر = ۲۸→۲۷

از «نقطه ۲۶» به اندازه فاصله ۲۸→۲۷ بیرون آورده؛ «نقطه ۲۹» به دست می‌آید.

نقاط «۲۹، ۲۸» را با خط کش به یکدیگر وصل کنید.

(شکل ۸۸-۴)

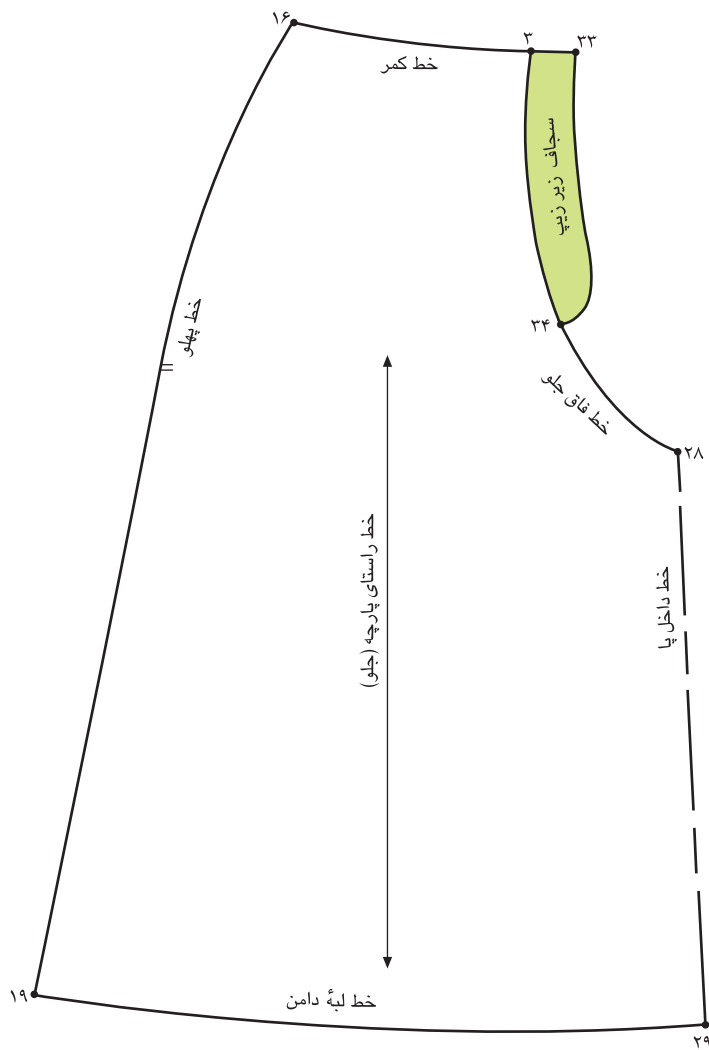

▲ شکل ۹۲ - ۴

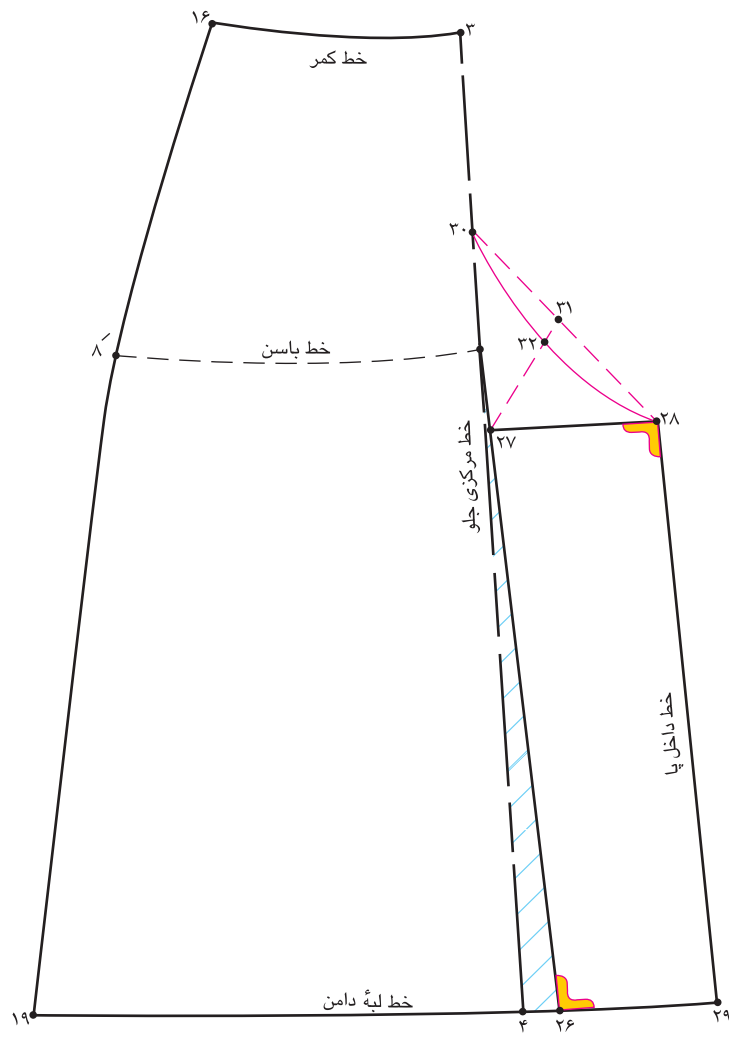

▲ شکل ۹۱ - ۴



a از «نقطه ۲۷» روی خط «۲۷→۳۱» را به اندازه «۴ سانتی‌متر» بالا رفته؛ «نقطه ۳۲» به دست می‌آید.

۴ سانتی‌متر = ۲۷→۳۲

a هلال فاق جلوی دامن شلواری را به گونه‌ای رسم کنید که نقاط «۲۸→۳۲→۳۰» را به یکدیگر وصل کند.

(شکل ۹۲-۴)

a سجاف زیر زیپ شلوار را روی الگوی جلو رسم کنید.

a روی خط مرکزی جلو $\frac{1}{2}$ فاصله ۲۷→۳ را محاسبه کنید؛ «نقطه ۳۰» به دست می‌آید. (شکل ۹۱-۴)

$\frac{1}{2}$ فاصله «۳→۲۷» = ۳→۳۰

a نقاط «۲۸ و ۳۰» را با خط به یکدیگر وصل کنید.

a فاصله «۲۸→۳۰» را با خط به یکدیگر وصل کنید.

a فاصله «۲۸→۳۰» را نصف کرده؛ «نقطه ۳۱» به دست می‌آید.

$\frac{1}{2}$ فاصله «۲۸→۳۰» = ۳۰→۳۱

a نقاط «۳۱ و ۲۷» را با خط به یکدیگر وصل کنید.



روی خط مرکزی پشت $\frac{1}{2}$ فاصله $1 \rightarrow 36$ به اضافه
 «اسانتی متر» را محاسبه کنید؛ «نقطه ۳۹» به دست می آید.
 نقاط «۳۹، ۳۷» را با خط به یکدیگر وصل کنید.
 فاصله $37 \rightarrow 39$ را با خط به یکدیگر وصل کنید.
 فاصله $37 \rightarrow 39$ را نصف کرده؛ «نقطه ۴۰» به دست می آید.
 (شکل ۹۳-۴)

$$\frac{1}{2} \text{ فاصله } 39 \rightarrow 37 \text{ «نقطه } 40 \rightarrow 39$$

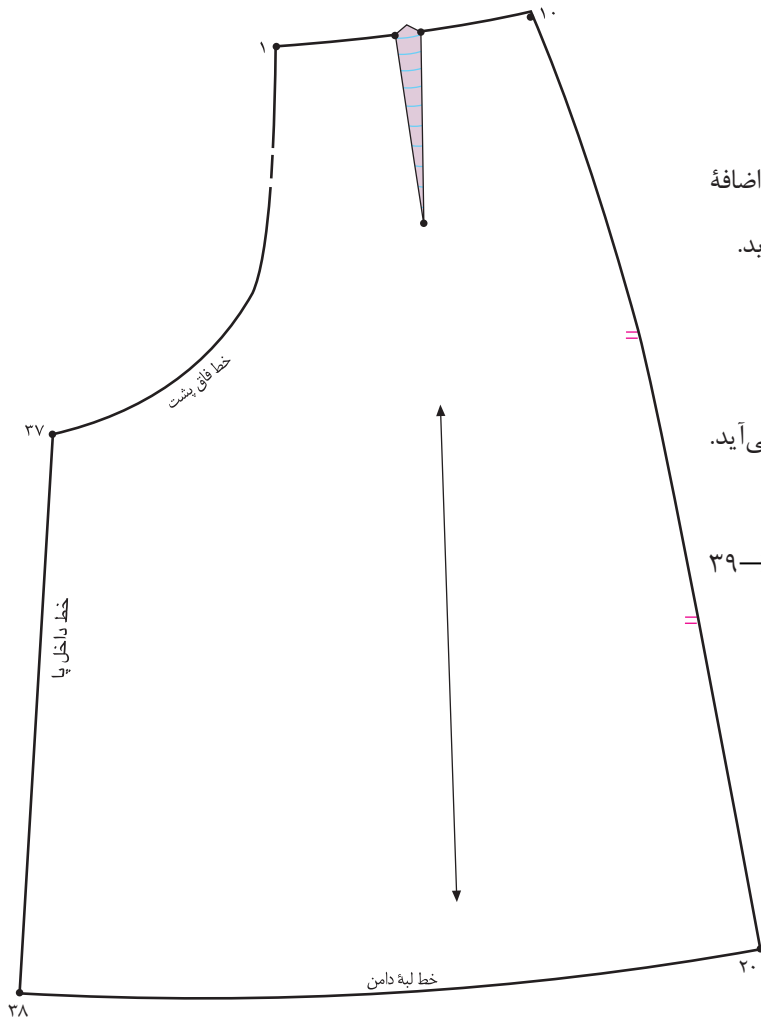

▲ شکل ۹۴-۴

◀ شکل ۹۳-۴

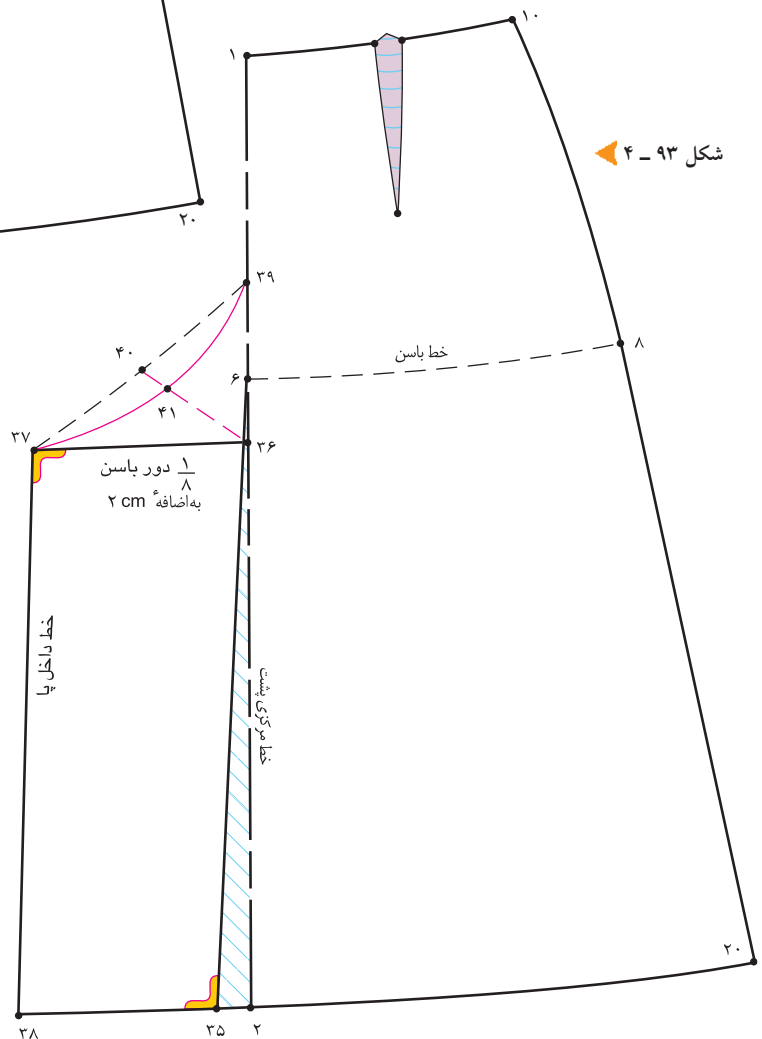

نقاط «۳۶، ۴۰» را با خط به یکدیگر وصل کنید.
 از «نقطه ۳۶» روی خط « $36 \rightarrow 40$ » به اندازه
 «۴ اسانتی متر» داخل شده؛ «نقطه ۴۱» به دست
 می آید. (شکل ۹۴-۴)
 $41 \rightarrow 36 = 4$ سانتی متر
 هلال فاق پشت دامن شلواری را به گونه ای رسم
 کنید که «نقاط $37 \rightarrow 41 \rightarrow 39$ » را به یکدیگر وصل
 کند.



۱- با توجه به شکل رو به رو به سوالات پاسخ دهید:

۱-۱- فاصله «۲۷→۲۸» برابر است با

۱-۲- فاصله «۲۷→۳۰» برابر است با

۱-۳- فاصله «۳→۲۷» برابر است با

۱-۴- فاصله «۲۷→۳۲» برابر است با

۱-۵- فاصله «۴→۲۶» برابر است با

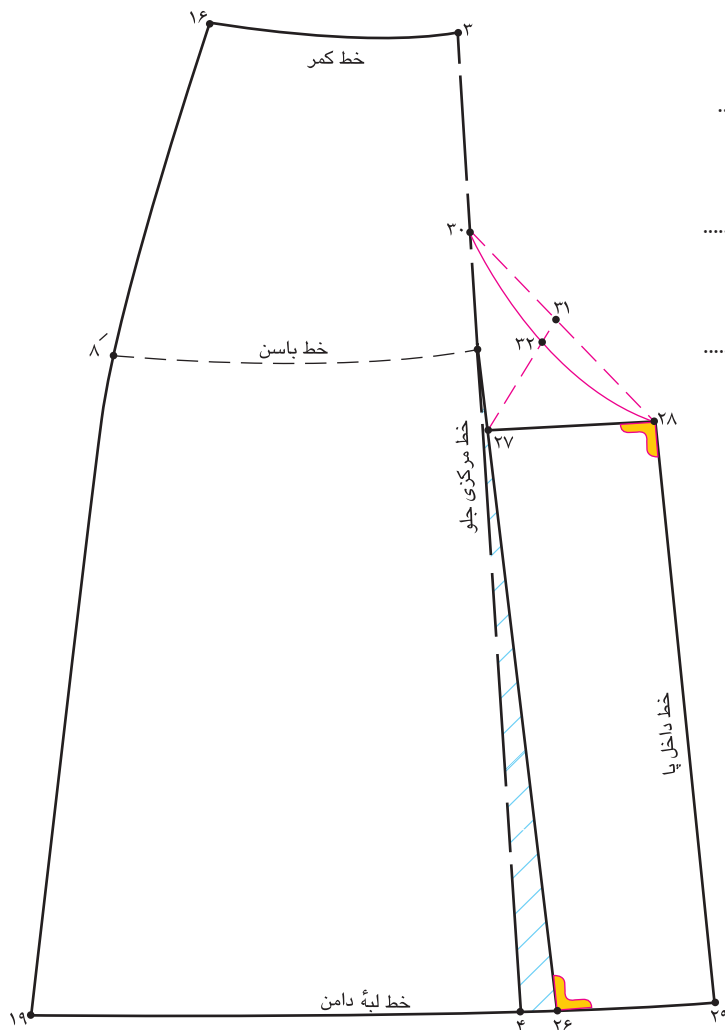

▲ شکل ۹۵ - ۴

دامن شلوارمی چین دار یا پیلی در کمر



▲ شکل ۹۶ - ۴

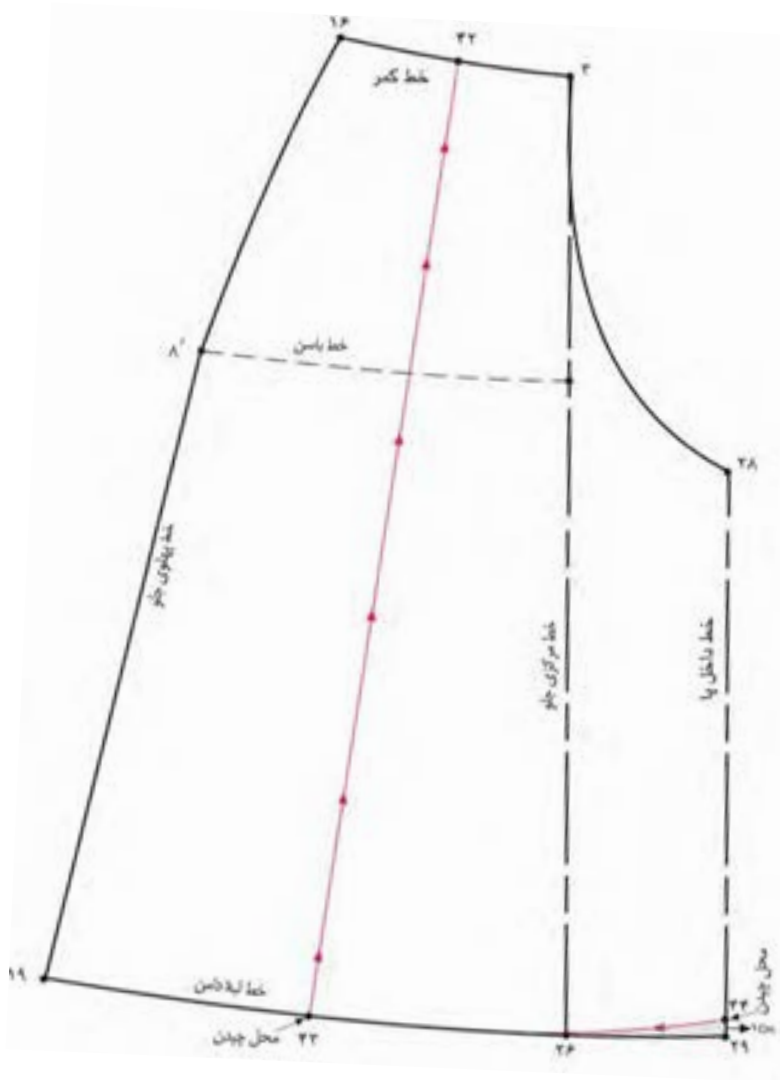

▲ شکل ۹۷ - ۴

خط اوازمان جلو = ۴۳ → ۴۲

a برای جلوگیری از افتادگی خط داخل پای دامن شلواری، از «نقطه ۲۹» به اندازه «۱ سانتی متر» بالا رفته؛ «نقطه ۴۴» به دست

می آید. (شکل ۹۷-۴)

a از روی الگوی جلوی اساس دامن شلواری رولت کنید.

a در خطوط کمر فاصله «۱۶ → ۳» و لبه دامن فاصله «۱۹ → ۲۶» را نصف کرده؛ نقاط «۴۳» و «۴۲» به دست می آید.

$$\frac{1}{2} \text{ فاصله } ۱۶ \rightarrow ۳ = ۳ \rightarrow ۴۲ = ۳$$

$$\frac{1}{2} \text{ فاصله } ۱۹ \rightarrow ۲۶ = ۲۶ \rightarrow ۴۳ = ۱۹$$

a نقاط «۴۳» و «۴۲» را به یکدیگر وصل کنید.

۲۹ → ۴۴ = ۱ سانتی متر (پارچه) از افتادگی جلوگیری کنید.

a از خط لبه دامن خط «۴۳ → ۴۲» را قیچی کنید.

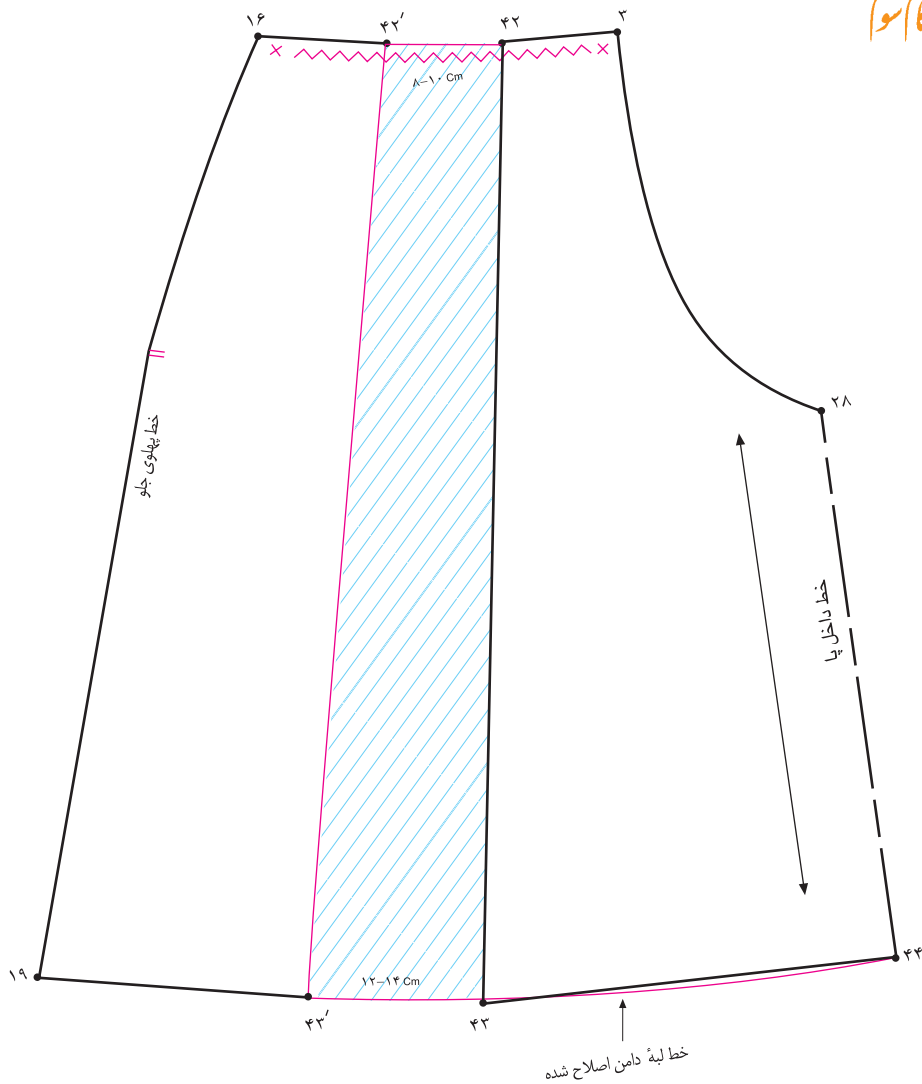

▲ شکل ۹۹ - ۴

فاصله $۴۲ \rightarrow ۴۲'$ و $۴۳ \rightarrow ۴۳'$ را به اندازه دلخواه اوزمان

دهید.

اندازه اوزمان، دلخواه ۸-۱۰ سانتی متر = $۴۲ \rightarrow ۴۲'$

اندازه اوزمان، دلخواه ۱۲-۱۴ سانتی متر = $۴۳ \rightarrow ۴۳'$

خطوط لبه دامن و کمر را اصلاح کنید. (شکل ۹۹-۴)

علامت‌های موازنه و چین را روی الگوی جلو مشخص کنید.



○ توجه کنید:

اوزمان در قسمت لبه دامن از خط کمر بیشتر است تا فون دامن شلواری بیشتر شود.

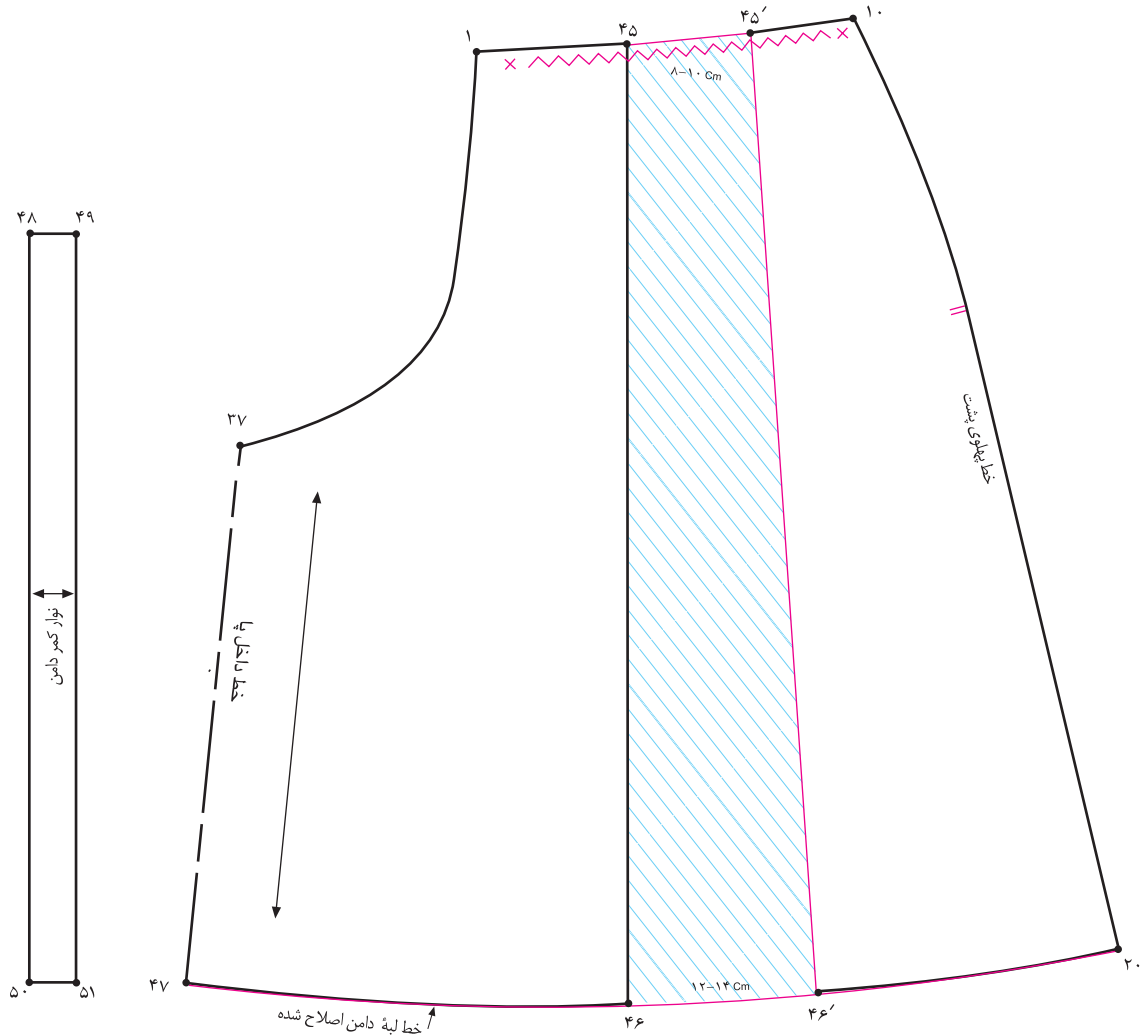

▲ شکل ۴-۱۰۱

▲ شکل ۴-۱۰۰

کش بدوزید، دور کمر الگو، خطوط «۱۶→۳» و «۱۰→۱» را با متر اندازه زده و یادداشت کنید.

نوار کمری را به اندازه پهنای کش و طول کمر یادداشت کنید. (شکل ۴-۱۰۱)

نوار کمر دامن = ۵۱ → ۵۰ → ۴۹ → ۴۸

در الگوی پشت عیناً همانند الگوی جلو عمل کنید:

(شکل ۴-۱۰۰)

اندازه اوزمان دلخواه، ۸-۱۰ سانتی متر = ۴۵ → ۴۵'

اندازه اوزمان دلخواه، ۱۲-۱۴ سانتی متر = ۴۶ → ۴۶'

در صورتی که بخواهید کمر دامن شلوار، نوار کمر همراه

دامن شلواری با حیب و پیلی



▲ شکل ۱۰۲ - ۴

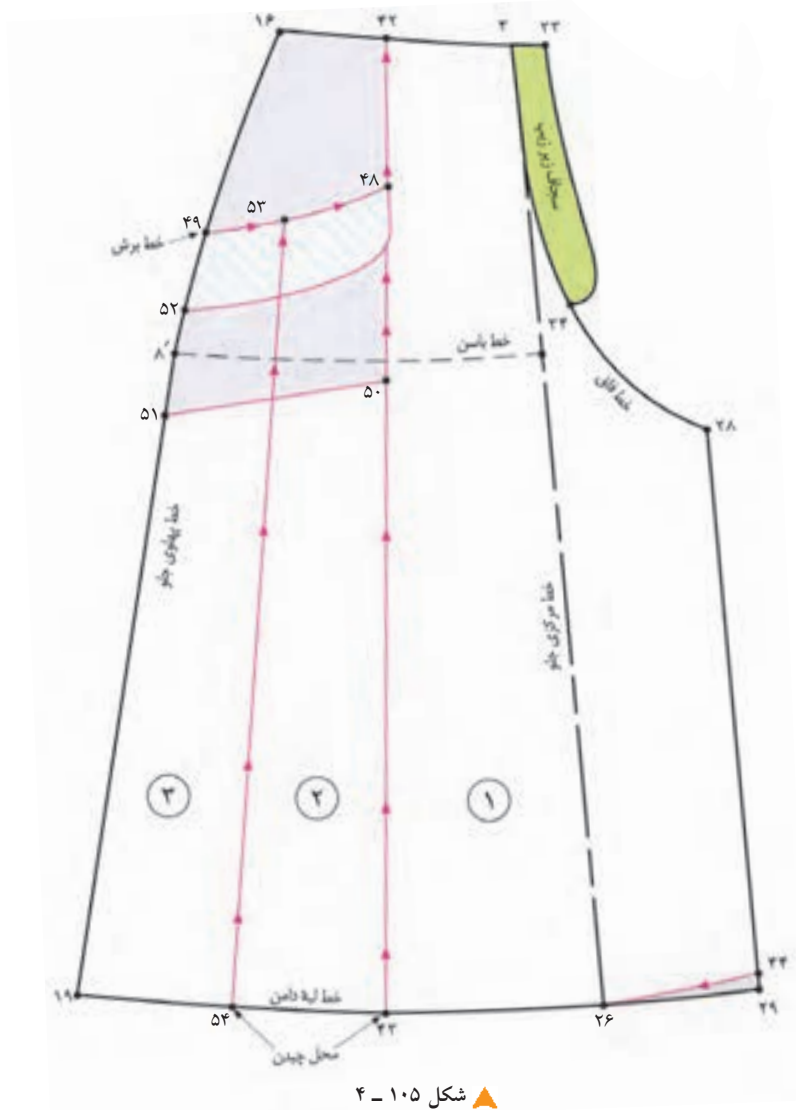

▲ شکل ۱۰۵ - ۴

«نقطه ۵۴» به دست می‌آید. (شکل ۴-۱۰۵)

$$\frac{1}{2} \text{ فاصله } ۱۹ \rightarrow ۵۴ = ۴۳ \rightarrow ۱۹$$

نقاط «۵۳» و «۵۴» را با خط کش به یکدیگر وصل کنید.

قبل از برش قطعات الگو، خط راستای پارچه را رسم کنید.

قطعات الگو را شماره گذاری کنید.

تکه کیسه جیب «۵۱ → ۵۰ → ۴۸ → ۴۹» را رولت کنید.

(شکل ۴-۱۰۶)

تکه برگردان «۵۲' → ۴۸' → ۴۹'» را رولت کنید. (شکل ۴-۱۰۷)

از خط پهلو فاصله «۴۲ → ۴۸ → ۴۹» را قیچی کنید.

از نقاط «۴۲» و «۱۶» به اندازه دلخواه (مطابق مدل) پایین

آمده؛ نقاط «۴۸» و «۴۹» به دست می‌آید.

از نقاط «۴۸» و «۴۹» به اندازه کیسه جیب پایین آمده؛ نقاط

«۵۰» و «۵۱» به دست می‌آید.

از «نقطه ۴۸» خط دهانه و برگردان جیب را طراحی کنید.

(مدل برگردان و دهانه جیب دلخواه است).

برگردان دهانه جیب = ۴۸ → ۴۹ → ۵۲

فاصله «۴۸ → ۴۹» را نصف کرده؛ «نقطه ۵۳» به دست می‌آید.

$$\frac{1}{2} \text{ فاصله } ۴۸ \rightarrow ۵۳ = ۴۸ \rightarrow ۴۹$$

در خط لبه دامن شلواری، فاصله «۴۳ → ۱۹» را نصف کرده؛

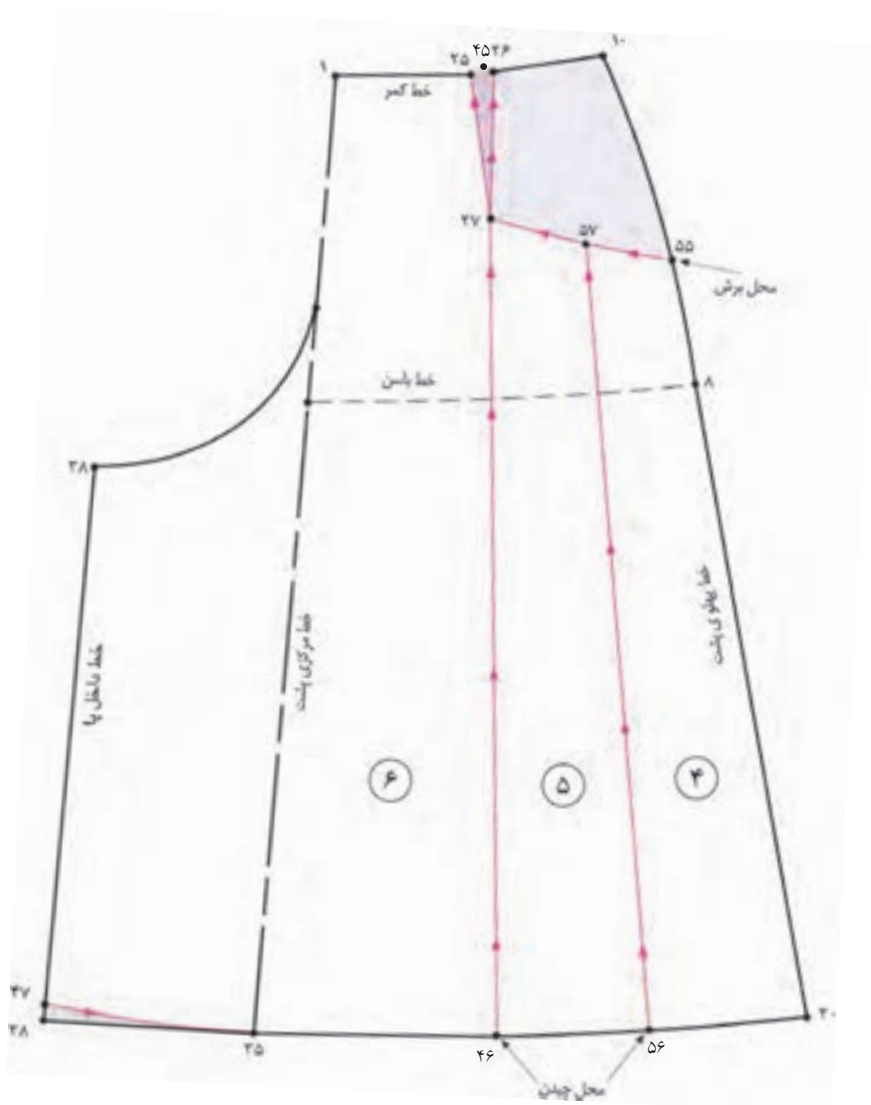

▲ شکل ۱۰۹ - ۴

قطعات الگو را شماره گذاری کنید. (شکل ۱۰۹-۴)
 قبل از چیدن الگو، خط راستای پارچه را روی الگو رسم کنید.
 تکه برش «۱۰→۴۵→۲۷→۵۵» را قیچی کنید.
 خطوط «۵۷→۵۶» و «۴۶→۲۷» را قیچی کنید.

از نقطه ۱۰ برابر فاصله ۱۶→۴۹ در الگوی جلو پایین آمده؛ «نقطه ۵۴» به دست می آید.
 فاصله «۴۶→۲۰» را نصف کرده؛ «نقطه ۵۶» به دست می آید.
 فاصله «۲۷→۵۵» را نصف کرده؛ «نقطه ۵۷» به دست می آید.

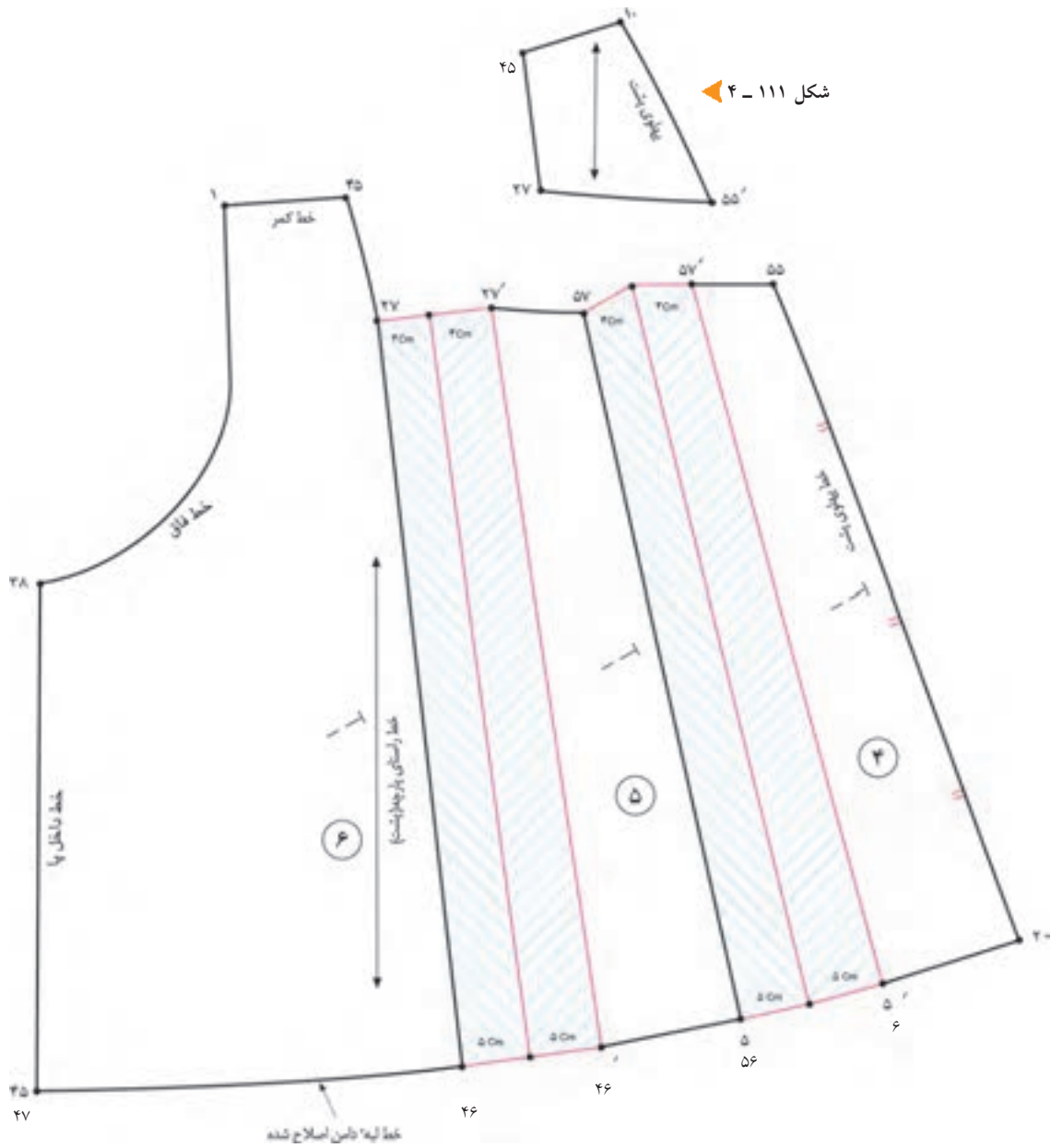

شکل ۱۱۱ - ۴

شکل ۱۱۰ - ۴

پیلی است. (تا از باز شدن پیلی جلوگیری کند).
 در مراحل اوازمان دادن در الگوی پشت عیناً همانند الگوی جلو است.
 در مراحل آخر خط لبه دامن را دوباره رسم کرده و اصلاح کنید.
 علامت موازنه پارچه را روی الگوها رسم کنید. (شکل های ۱۱۱ و ۱۱۰-۴)
 دلیل اوازمان بیشتر در لبه پایین دامن، به منظور فون کردن



▲ شکل ۱۱۲ - ۴

تکه کمر راست

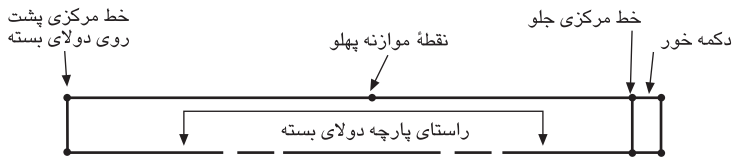

▲ شکل ۱۱۳ - ۴

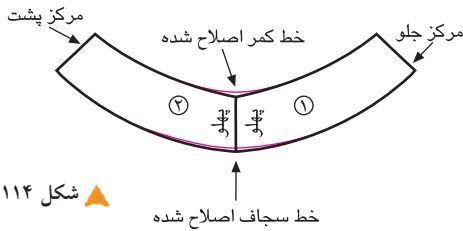
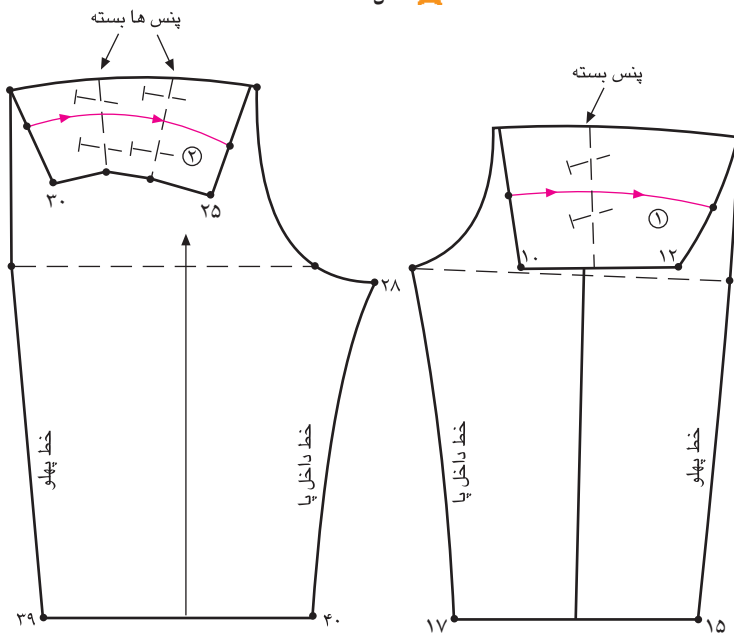

▲ شکل ۱۱۴ - ۴

این تکه کمری به روی خط کمر قرار می‌گیرد؛ پهنای آن در حدود «۳-۵ سانتی‌متر» است.

روی کاغذ مستطیلی رسم کنید که طول آن برابر دور کمر و عرض آن $\frac{1}{2}$ اندازه دلخواه است، روی الگو نقاط موازنه پهلو، مرکز پشت و مرکز جلو را مشخص کرده و محل دکمه خور را ترسیم کنید. (شکل ۱۱۳-۴)

سجاف جدای تکه کمر

اطراف الگوی شلوار تا خط باسن را رولت کنید؛ پهنای سجاف را روی الگو مشخص کنید؛ مانند شکل، پنس‌های شلوار را ببندید و مانند شکل شلوار را در انتهای پنس «تا» کنید و پهنای سجاف را مجدداً رسم نمایید؛ تکه‌های سجاف جدا را رولت کنید؛ سجاف را می‌توانید دو تکه جدا یا در خط پهلو در کنار یک‌دیگر قرار دهید و یکسره استفاده کنید. (شکل ۱۱۴-۴)

تکه کمر در بالای خط کمر بالاتنه

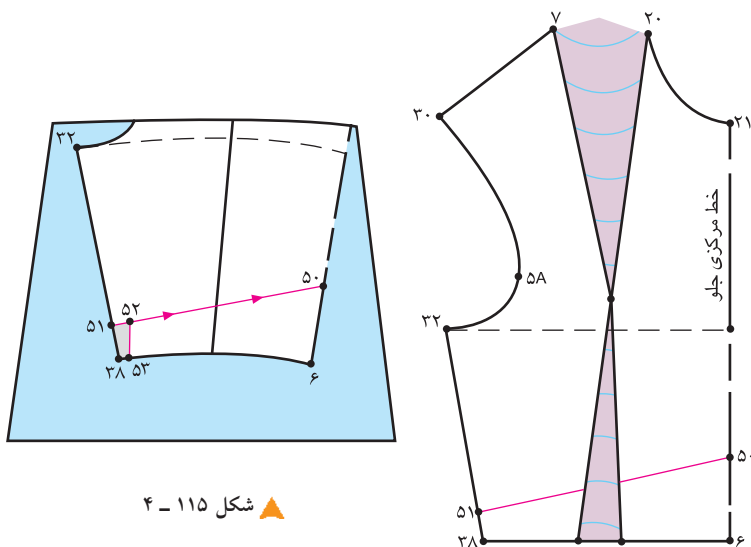

▲ شکل ۱۱۵ - ۴

شکل تکه کمر را روی الگوی بالاتنه در بالای خط کمر رسم کنید؛ سپس پنس‌های جلو و پشت را ببندید و مطابق شکل بالاتنه را در انتهای پنس «تا» کنید؛ خط برش کمری را رسم کرده و از خط پهلو «۱-۱/۵» سانتی‌متر کم کنید. (شکل ۱۱۵-۴)

واحد کار ۴: ترسیم الگوی انواع شلوار

۸۸و۷-۹۱/۴۱/۲/۴-۲۴

پیمانه مهارتی: ترسیم الگوی انواع لباس

۸۸و۷-۹۱/۴۱/۲/۴-۲

استاندارد مهارت: نازک‌دوزی زنانه درجه ۲ (الگو)

۸۸و۷-۹۱/۴۱/۲/۴



هنرجویان محترم در این صفحه جهت بررسی مدل‌های دامن شلواری با آثار طراحان لباس آشنا می‌شوید.



▲ شکل ۱۱۶ - ۴

باراهنمایی معلم محترم کلاس الگوهای این دامن‌ها را ترسیم کنید.

به نظر شما آیا می‌توان محل زیپ دامن شلواری را در قسمت مرکز پشت قرار داد؛ کدامیک از تصاویر از این روش استفاده کرده‌اند؟

واحد کاره: متناسب سازی الگو با فرم اندام (شلوار)

۸۸و۷-۹۱/۴۱/۲/۴-۲۵

پیمانه مهارتی: ترسیم الگوی انواع لباس

۸۸و۷-۹۱/۴۱/۲/۴-۲

استاندارد مهارت: نازکدوزی زنانه درجه ۲(الگو)

۸۸و۷-۹۱/۴۱/۲/۴

واحد کار پنجم توانایی متناسب سازی الگو با فرم اندام (شلوار)



هدف های رفتاری

انتظار می رود فراگیرنده، پس از مطالعه این واحد درسی بتواند به اهداف زیر دست یابد:

- ۱- با توجه به فرم اندام، اشکالات اندامی را توضیح دهد.
- ۲- رفع عیوب اندام «قد فاق بلند در جلوی شلوار» را با مهارت انجام دهد.
- ۳- رفع عیوب اندام «قد فاق بلند در پشت شلوار» را با مهارت انجام دهد.
- ۴- رفع عیوب اندام «پهلوهایی با برجستگی زیاد» را با مهارت انجام دهد.
- ۵- رفع عیوب اندام «شکم بزرگ با برآمدگی زیاد» را با مهارت انجام دهد.
- ۶- رفع عیوب اندام «باسن بزرگ با برجستگی زیاد» را با مهارت انجام دهد.

پاترون سلوار



شکل ۱-۵

پارچه پاترون بریده شده را با درجه درشت، (ماشین دوخت) بدوزید (تا شکافتن آن آسان تر است).

چنانچه عیوبی روی پاترون سلوار دیده شود، اندازه‌های آن را یادداشت کرده؛ کلیه تغییرات را روی الگوی کاغذی منتقل کنید و این الگوی اصلاح شده را به عنوان الگوی اساس استفاده کنید. در جایی که سلوار را برای پروگیری پوشیده‌اید، روی صندلی بنشینید؛ بلند شوید و راه بروید... هر وضعیت را برای پروگیری امتحان کنید (در حالت نشسته کشیدگی لبه پایین سلوار و زانوها را در نظر بگیرید). (شکل ۱-۵)

پس از ترسیم الگوی اساس سلوار به منظور شناسایی اشکالات احتمالی در اندام باید پاترون اصلی تهیه شود.

هدف از دوخت پاترون پوشیدن آن نیست، بلکه متناسب کردن مدل‌ها و الگوهای اساس و شناخت عیوب احتمالی لباس روی اندام است.

از کاربن مخصوص پارچه به منظور انتقال قسمت‌های مختلف الگو مانند خطوط باسن، برآمدگی باسن، زانو و استفاده کنید. الگوی اساس اولیه سلوار که با اندازه‌های مشخصی ترسیم می‌شود، روی پارچه‌های تک رنگ ارزان قیمت مانند چلوار سفید نسبتاً ضخیم قرار دهید و برش بزنید.

قد فاق بلند در جلوی اندام کشیدگی در جلوی پاترون سلوار



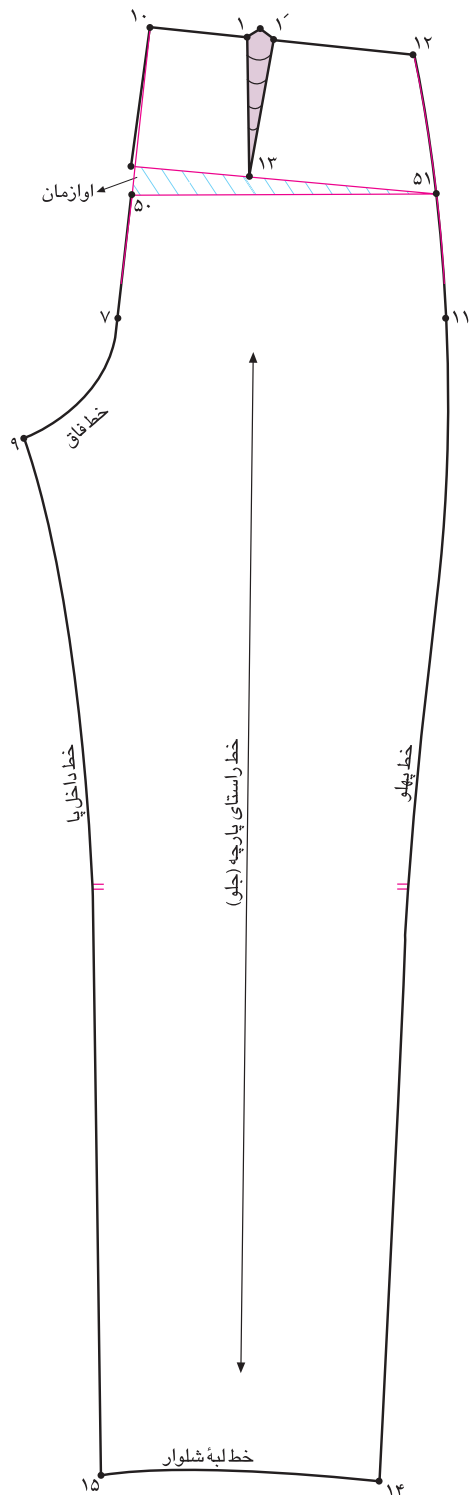

با توجه به اینکه اندازه پاترون در جلو کوتاه است، این اندازه را روی پاترون محاسبه کرده (یادداشت کنید) آن را بین نقاط «۵۰, ۵۰'» اضافه کنید.

اوازمان به اندازه پاترون ۵۰' → ۵۰

خط فاق جلو را روی خط مستقیم نگه دارید.

خط پهلو از نقاط «۱۱ → ۱۲» را اصلاح کنید.

خط فاق از نقاط «۷ → ۱۰» را اصلاح کنید.

همان طور که در شکل ملاحظه می کنید، خط فاق جلو بلندتر

از خط پهلو است. (شکل ۳-۵)

شکل ۳-۵

قد فاق بلند در پشت اندام کشیدگی در پشت پاترون سلوار

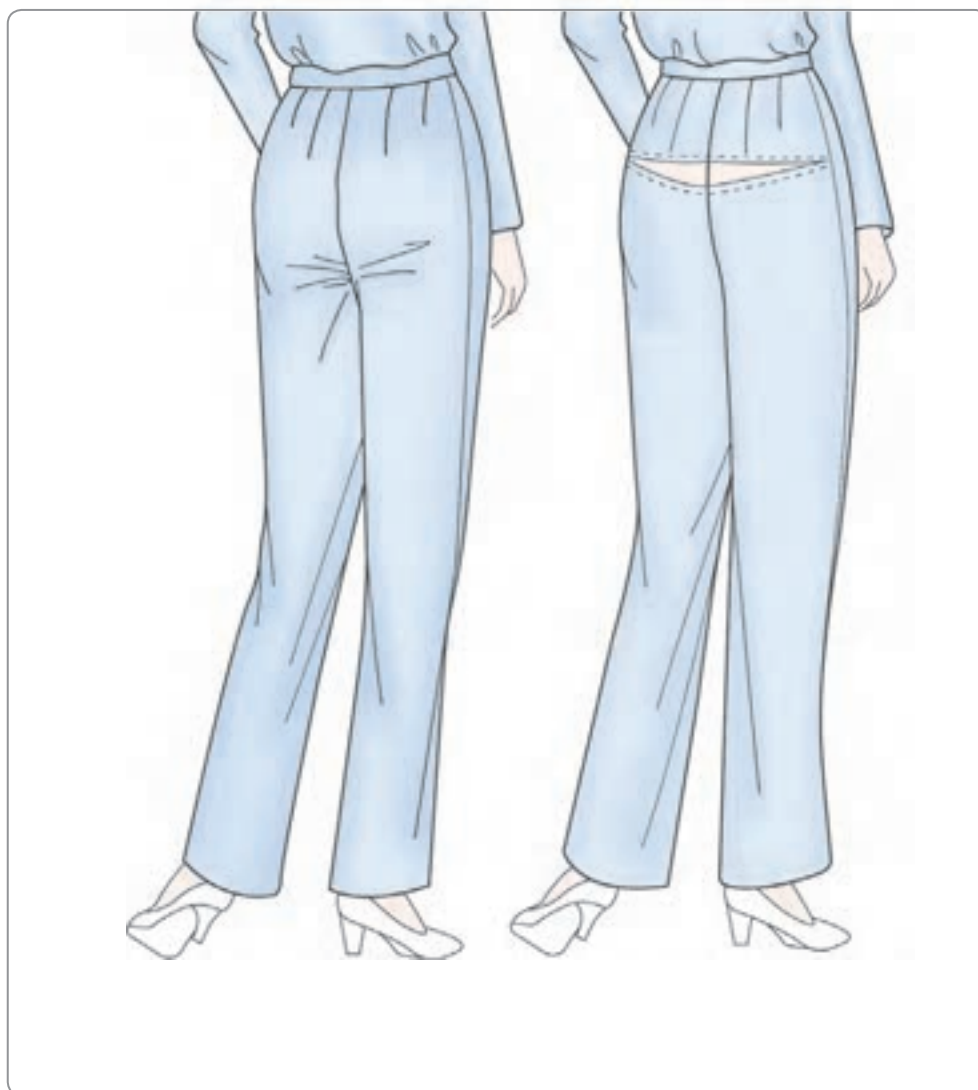

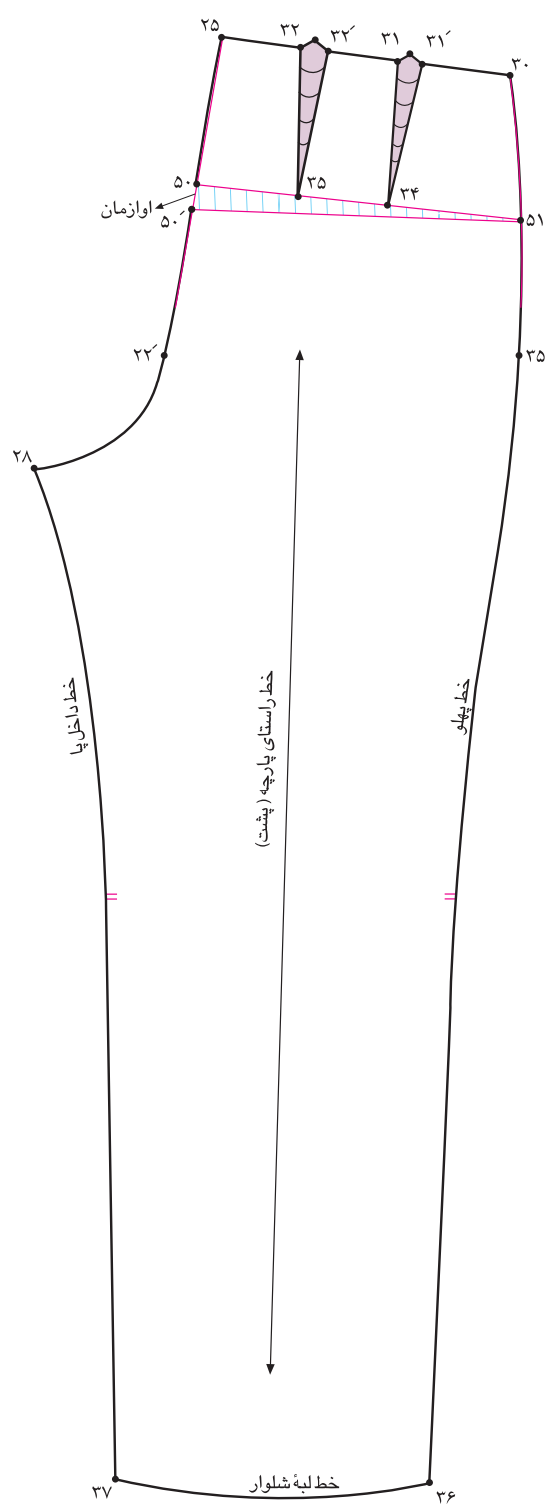

با توجه به اینکه اندازه پاترون در پشت کوتاه است، این اندازه را روی پاترون محاسبه کرده (یادداشت کنید) آن را بین نقاط «۵۰، ۵۰'» اضافه کنید.

اوازمان به اندازه پاترون = ۵۰' → ۵۰

خط پهلو از نقاط «۱۲ → ۳۳» را اصلاح کنید.

خط فاق از نقاط «۲۲ → ۲۵» را اصلاح کنید.

همان طور که در شکل ملاحظه می کنید، خط فاق پشت

بلندتر از خط پهلو است. (شکل ۵-۵)

شکل ۵-۵

پهلوانی با برحسگی زیاد و ران های برحسته (کشیدگی در پهلوی پاترون)



▲ شکل ۶-۵

گام اول

از انتهای پنس جلو «نقطه ۱۳» خطی افقی و موازی با خط باسن یا خط فاق به خط پهلو رسم کنید؛ «نقطه ۵۰» به دست می‌آید.

از خط پهلو فاصله «۵۰ → ۱۳» را قیچی کنید. (شکل ۷-۵)

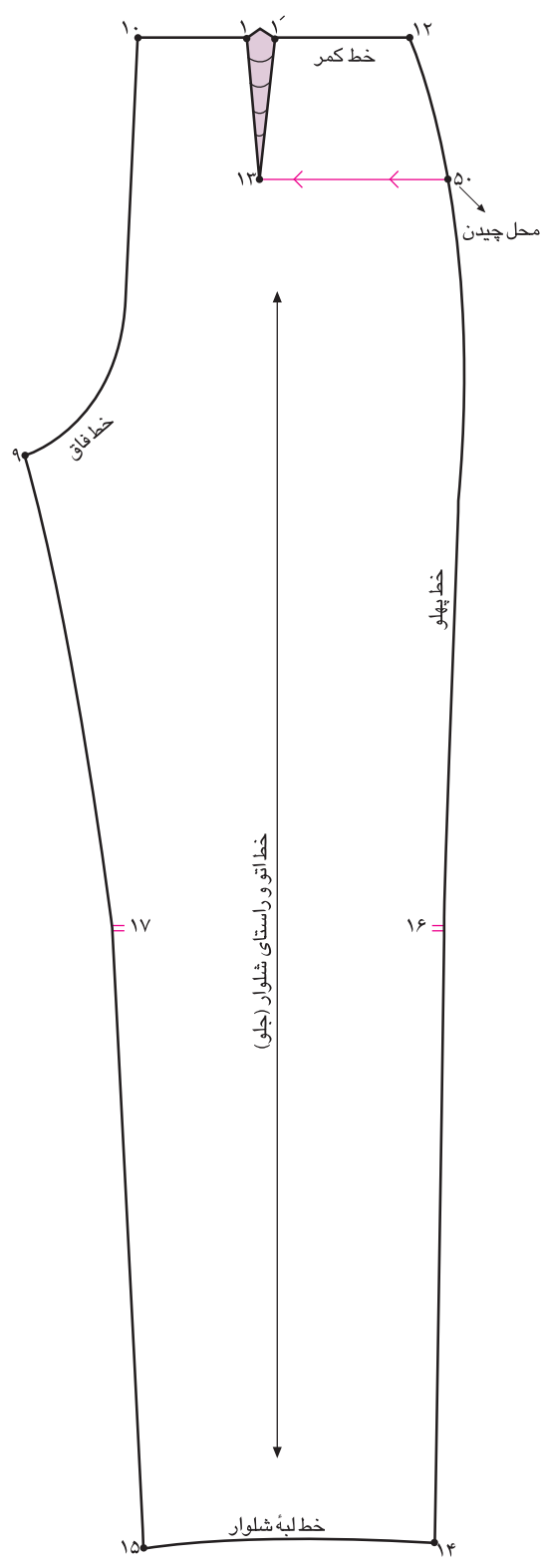

شکل ۷-۵

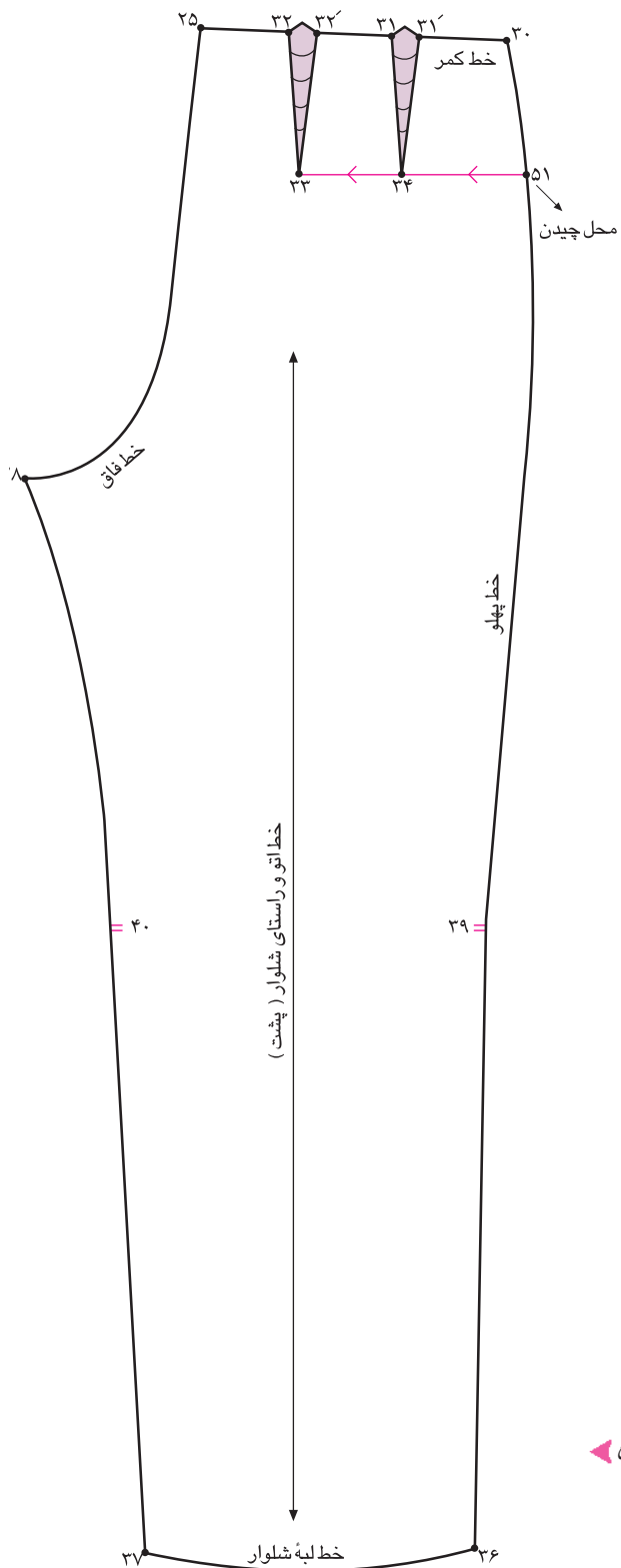

در الگوی پشت عیناً همانند الگوی قسمت جلو عمل کنید.
 از انتهای پنس بزرگ پشت «نقطه ۳۳» خطی افقی و موازی
 با خط باسن یا خط فاق به خط پهلو رسم کنید؛ «نقطه ۵۱» به دست
 می آید.

از خط پهلو فاصله «۵۱→۳۳» را قیچی کنید. (شکل ۸-۵)

شکل ۸-۵



پنس جلو «۱→۱۳→۱» را به اندازه‌ای می‌بندید که خط «۵۰→۱۳→۵۰» را روی پاترون باز کرده اید (این اندازه همان مقدار باز شدن خط پهلو در پاترون است).
پنس جلو «۱→۱۳→۱» را ببندید.
به اندازه‌ای که پنس بسته می‌شود، خط «۱۳→۵۰» را اوازن دهید.

به اندازه پنس بسته شده = ۵۰→۱۳→۵۰'
از «نقطه ۱۲» به اندازه پهنای پنس بسته شده «۱→۱۳→۱» بیرون آمده؛ «نقطه ۵۲» به دست می‌آید.
به اندازه پهنای پنس بسته شده = ۱۲→۵۲
از نقطه ۵۲ خط جدید پهلو را مطابق اندازه‌ای که در پاترون باز شده، رسم کنید.
خط کمر را اصلاح کنید. (شکل ۹-۵)

شکل ۹-۵

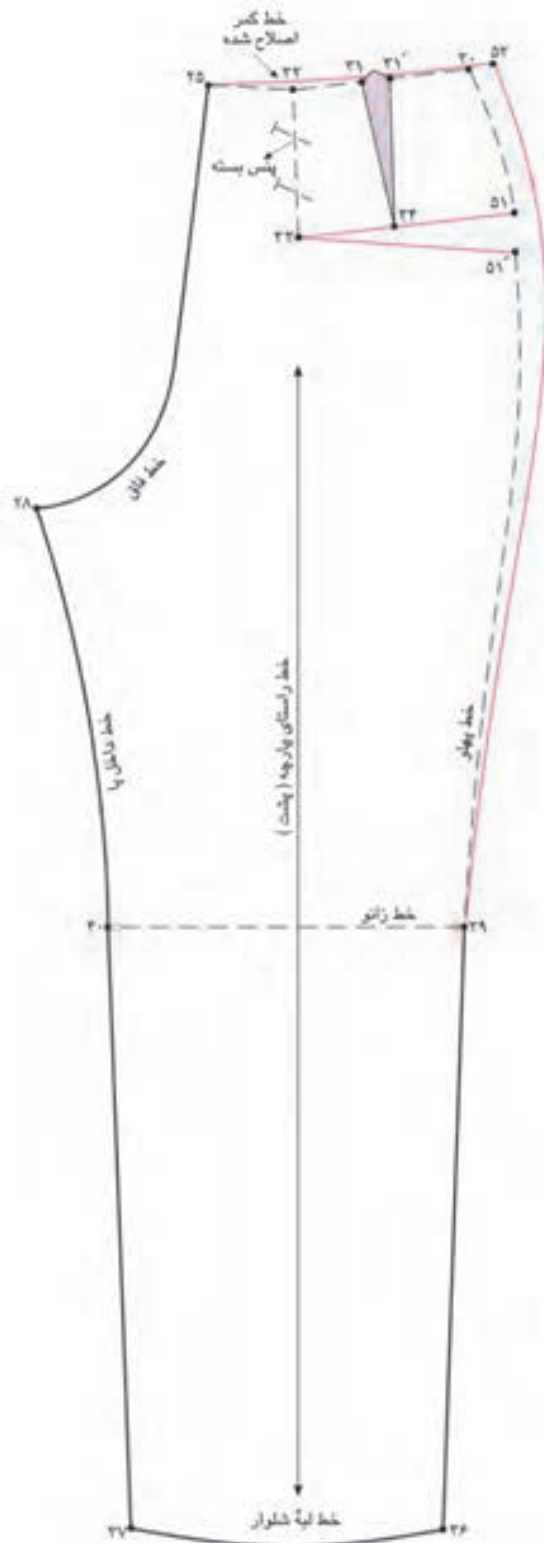

پنس پشت «۳۲→۳۳→۳۲'» را به اندازه‌ای که پنس جلو
 «۱→۱۳→۳۲'» را بسته‌اید، ببندید (اگر این دو اندازه یکسان
 نشود، طول پهلو ی جلو و پشت ناهماهنگ خواهد شد).

پنس پشت را «۳۲→۳۵→۳۲'» را ببندید.

به اندازه پنس بسته شده = ۵۱→۳۳→۵۱'
 از نقطه ۳۰ به اندازه پهنای پنس بسته شده
 «۳۲→۳۵→۳۲'» به بیرون آمده؛ «نقطه ۵۳» به دست می‌آید.
 به اندازه پهنای پنس بسته شده = ۳۰→۵۳
 از «نقطه ۵۳» خط جدید پهلو ی پشت را مطابق اندازه‌ای که
 در پاترون باز شده، خط جدید پهلو را رسم کنید.

خط کمر را اصلاح کنید. (شکل ۱۰-۵)



توجه کنید:

پنس‌های جلو و پشت را به اندازه‌ای که قسمت پهلو ی پاترون را باز
 کرده‌اید، ببندید؛ در صورتی که برای باز شدن اندازه لازم در پهلوها بستن
 یک پنس کافی نباشد، می‌توانید از دو پنس استفاده کنید.

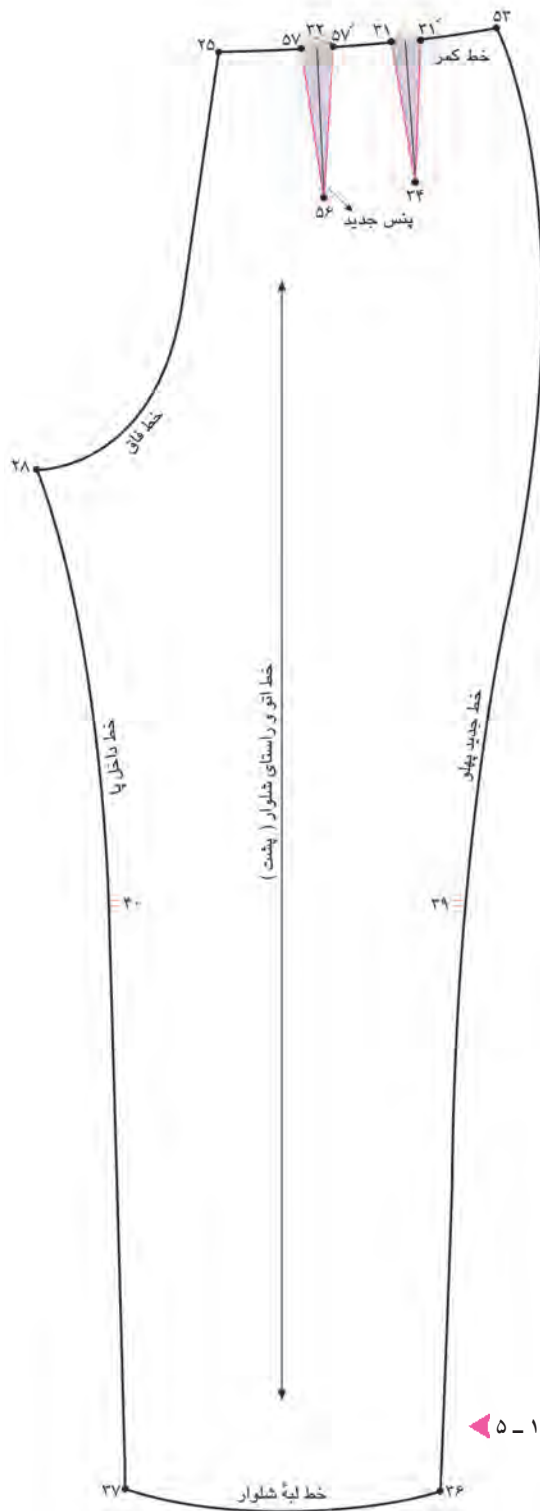

شکل ۱۲- ۵

شکل ۱۱- ۵

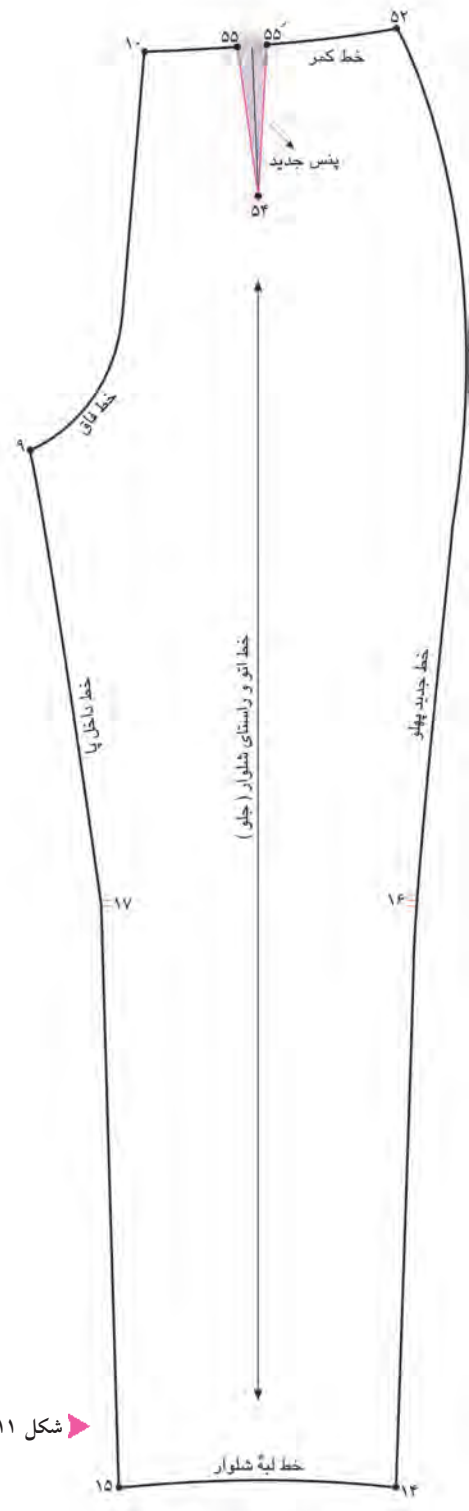

در این حالت خطوط پهلوی شلوار بلند شده و فضای ران و باسن کوچک بیشتر شده است. (شکل های ۱۲ و ۱۱-۵)

در محل پنس های قبلی (جلو و پشت) پنس های جدید جلو و پشت را رسم کنید.

سکم بزرگ با برآمدگی زیاد



▲ شکل ۱۳ - ۵

کام اول

از انتهای پنس جلو «نقطه ۱۳» دو خط عمود به سمت خطوط کمر، زانو، پهلو و فاق رسم کرده نقاط «۵۰، ۵۱ و ۵۲» به دست می‌آید.

مطابق شکل از وسط پنس جلو به طرف زانو، از خط فاق به پهلو و از «نقطه ۵۲» زانو به طرفین نقاط «۱۵ و ۱۷» قیچی کنید. (شکل ۱۴-۵)



شکل ۱۴ - ۵

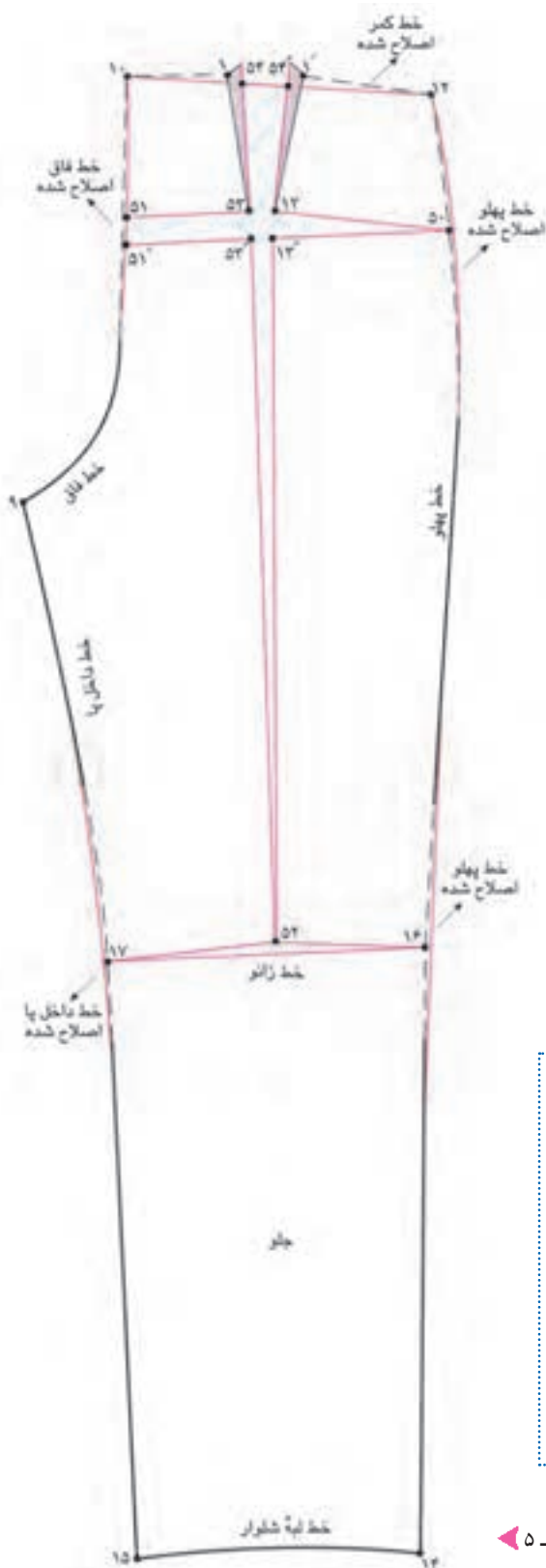

فاصله «۵۱ و ۵۱» و «۵۴ و ۵۴» را به اندازه‌ای که پاترون شلوار روی اندام باز شده (قبلاً این اندازه را یادداشت کنید)، اوزمان دهید.

دقت کنید نقاط «۱۳، ۵۳، ۵۳، ۱۳» نیز به اندازه لازم باز می‌شود؛ در این صورت باید خط زانو کاملاً موازی با لبه شلوار باشد و تغییرات اوزمان در قسمت بالای خط زانو و قسمت‌های دیگر شلوار به وجود آید.

پس از اوزمان دادن خطوط داخل پا، پهلو، فاق و «نقطه ۵۰» در پهلو باید اصلاح شود. (شکل ۱۵-۵)



توجه کنید:

در صورتی که شکم فرد بیش از اندازه بزرگ نباشد، نیازی به اوزمان دادن خط «۵۱ و ۵۱» اوزمان افقی نیست؛ بزرگ شدن پنس «۵۴ و ۵۴» کافی است؛ اگر شکم بیش از اندازه بزرگ و دارای برجستگی زیاد باشد، باید از اوزمان‌های طولی و عرضی در سطح الگوی شلوار استفاده شود.

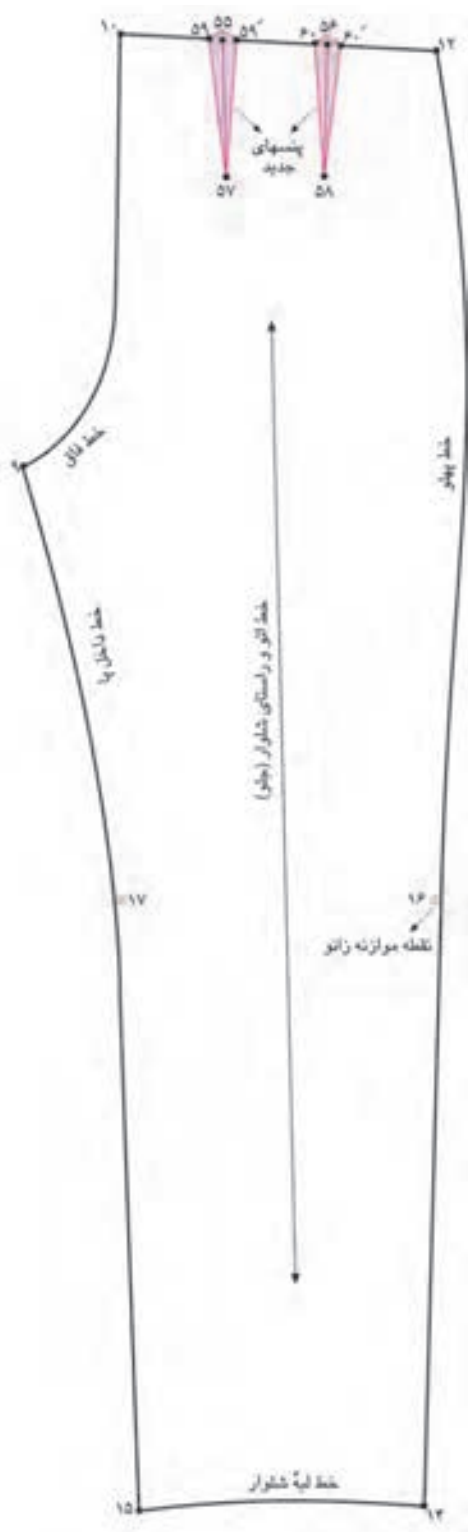

در این الگو پنس جلو بزرگ تر از اندازه اولیه آن است و دوخت یک پنس با این اندازه در این قسمت امکان پذیر نیست؛ به همین دلیل باید در قسمت کمر تبدیل به دو پنس شود.

فاصله «۱۰→۱۲» را به سه قسمت تقسیم کنید؛ نقاط «۵۵» و «۵۶» به دست می آید.

$$\frac{1}{3} \text{ فاصله } ۱۰ \rightarrow ۱۲ = ۵۵ \rightarrow ۱۰$$

$$\frac{1}{3} \text{ فاصله } ۱۲ \rightarrow ۵۶ = ۱۲ \rightarrow ۱۰$$

طول پنس‌ها باید متناسب با فرم اندام (برآمدگی شکم) فرد رسم شود. (شکل ۱۶-۵)

طول پنس‌های جلو ۵۵→۵۷، ۵۶→۵۸

برای افراد شکم‌دار بهتر است دو پنس در الگوی اولیه ترسیم شود.



○ توجه کنید:

برای افراد شکم‌دار بهتر است دو پنس در الگوی اولیه ترسیم شود.

باسن بزرگ با برجستگی زیاد (کشیدگی در قسمت باسن پاترون)



▲ شکل ۱۷ - ۵

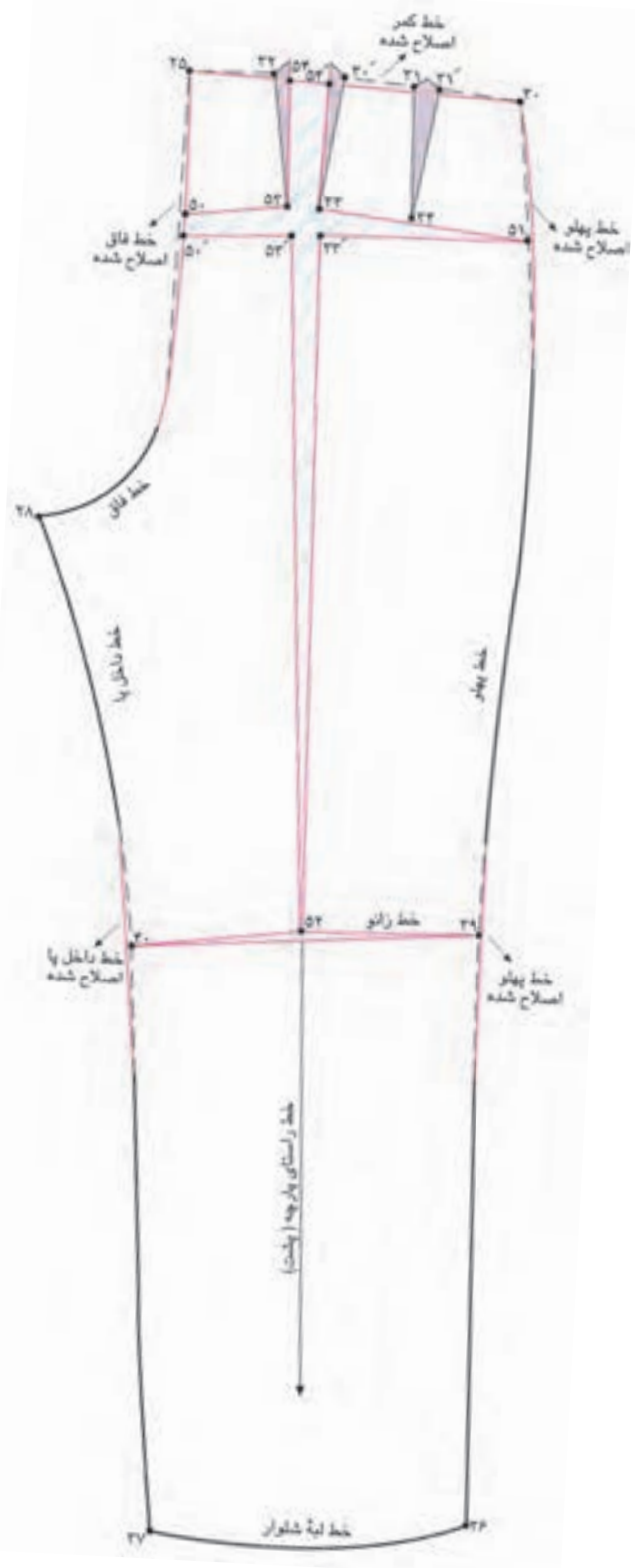

فاصله «۵۰، ۵۰' و ۵۴، ۵۴'» را به اندازه‌ای که پاترون شلوار روی اندام باز شده، (قبلاً این اندازه را یادداشت کنید) اوزمان دهید.

دقت کنید نقاط «۵۳، ۳۳ و ۵۳'، ۳۳'» نیز به اندازه لازم باز می‌شود؛ در این صورت باید خط زانو کاملاً موازی با خط لبه شلوار باشد.

پس از اوزمان دادن خطوط داخل پا، پهلو، فاق و «نقطه ۵۱» در پهلو باید اصلاح شود. (شکل ۱۹-۵)

شکل ۱۹-۵

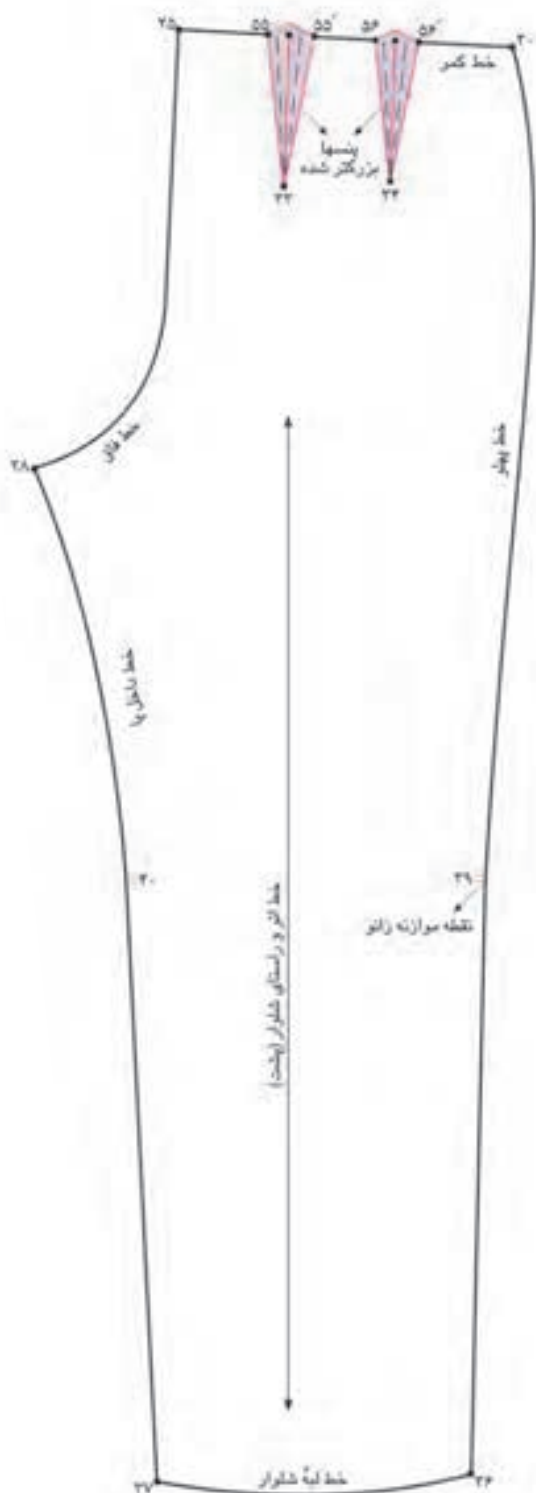

در این الگو، فاصله «۵۴، ۵۴'» را یادداشت کنید و اندازه آن را بر دو پنس تقسیم کرده و به طرفین دو پنس اضافه کنید. (شکل ۲۰-۵)

پنس جدید پشت = $۵۵ \rightarrow ۳۵ \rightarrow ۵۵'$

پنس جدید پشت = $۵۶ \rightarrow ۳۳ \rightarrow ۵۶'$



○ توجه کنید:

طول پنس‌ها با توجه به فرم اندام تنظیم می‌شود. (در صفحه ۱۶۶ قسمت پنس‌ها دامن، جلد چهارم مراجعه شود).

آزمون نظری

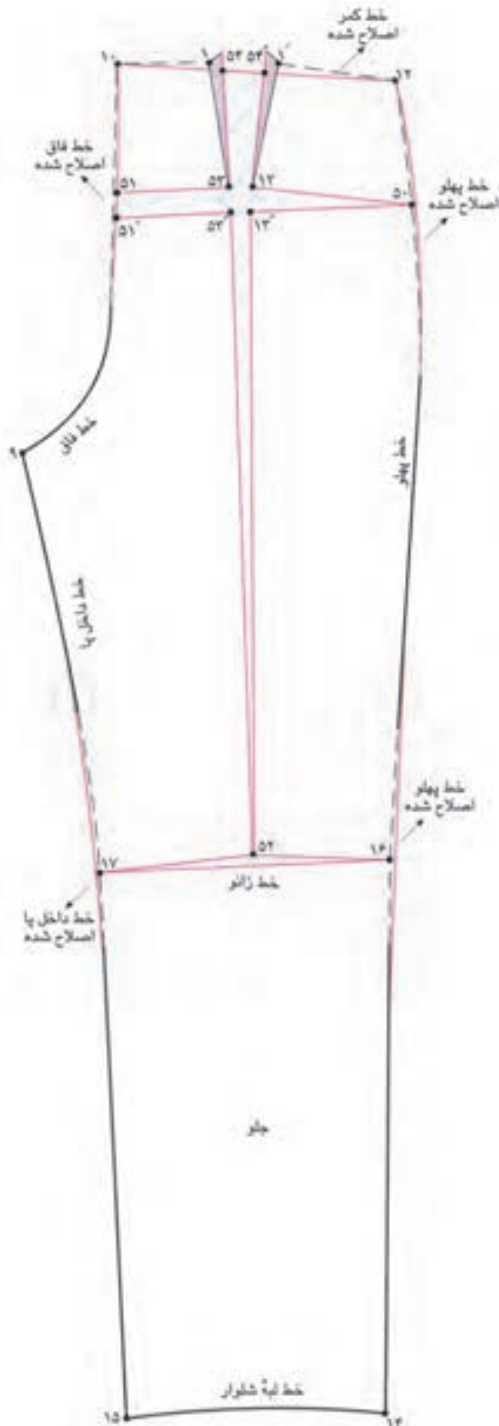

۱- برای افرادی که شکم بزرگ دارند، پنس جلو چه تغییری می کند؟

۲- برای پروگیری لبۀ پایین شلوار وزانوها فرد چه کاری انجام دهد؟

۳- با توجه به شکل روبه رو به سؤال ها پاسخ دهید:

۱-۳. اوزان افقی « $۵۰ \rightarrow ۵۱' \rightarrow ۵۱$ » مخصوص چه اندامی است؟

۲-۳. اوزان عمودی « $۵۴ \rightarrow ۵۲ \rightarrow ۵۴'$ » مخصوص چه اندامی است؟

۳-۳. فضای « $۱۳ \rightarrow ۱' \rightarrow ۱ \rightarrow ۵۳$ » پس از اوزان دادن به علت

بزرگ بودن.....، تبدیل به..... می شود.

الف) پنس-یک پنس ب) چین- یک پنس

ج) پیلی - دوپنس د) پنس - دو پنس

آزمون عملی



۱- با توجه به اندام های مختلف افراد، الگوهای شکم بزرگ،

باسن بزرگ، پهلوهایی با برجستگی زیاد، قد فاق بلند در

جلو و پشت را اجرا کنید.

واحد کار ۵: متناسب سازی الگو با فرم اندام (شلوار)

۸۸و۷-۹۱/۴۱/۲/۴-۲۵

پیمانۀ مهارتی: ترسیم الگوی انواع لباس

۸۸و۷-۹۱/۴۱/۲/۴-۲

استاندارد مهارت: نازکدوزی زنانه درجه ۲(الگو)

۸۸و۷-۹۱/۴۱/۲/۴

آزمون پایانی مروری عملی



هنرجویان محترم در این صفحه جهت بررسی مدل‌های شلوار، با آثار طراحان لباس آشنا می‌شوید.



با راهنمایی معلم کلاس الگوهای بالا را ترسیم کنید: طول قد شلوار، میزان گشادی در لبۀ شلوار، نوع چین یا پیلی، جیب‌ها، قد و سجاف تکه کمر... را مطابق مدل ترسیم کنید.

واحد کار ششم

ترسیم الگوی بالاتنه و آستین

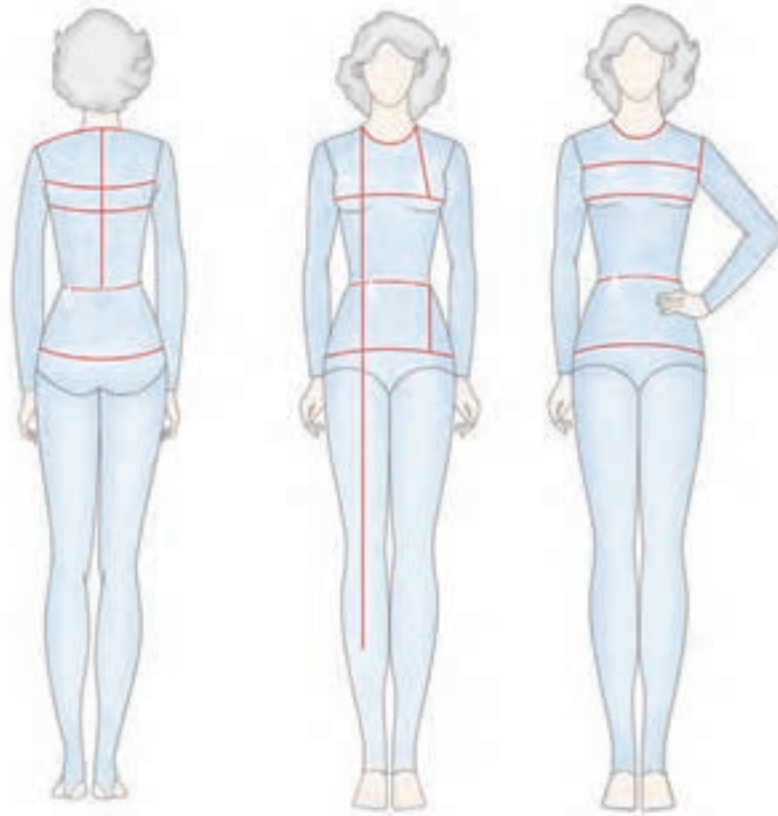

هدف های رفتاری

انتظار می‌رود فراگیرنده، پس از مطالعه این واحد درسی بتواند به اهداف زیر دست یابد:

- ۱- جهت ترسیم الگوی بالاتنه و آستین، قسمت‌های مختلف ۷- الگوی اساس آستین را توضیح دهد.
- اندام را با مهارت اندازه‌گیری کند.
- ۲- از جدول سایزبندی بالاتنه و آستین در تولید انبوه استفاده کند.
- ۳- از اندازه‌های اصلی و فرعی اندازه‌گیری با مهارت استفاده کند.
- ۴- الگوی اساس بالاتنه را توضیح دهد.
- ۵- الگوی اساس بالاتنه را ترسیم کند.
- ۶- مراحل مختلف کنترل الگوی اساس بالاتنه را انجام دهد.
- ۷- الگوی اساس آستین را ترسیم کند.
- ۸- الگوی اساس آستین چین دار را رسم کند.
- ۹- مراحل مختلف کنترل الگوی اساس آستین را انجام دهد.
- ۱۰- الگوی انواع آستین چین دار را رسم کند.
- ۱۱- الگوی انواع مچ را رسم کند.

اندازه‌گیری بالاتنه

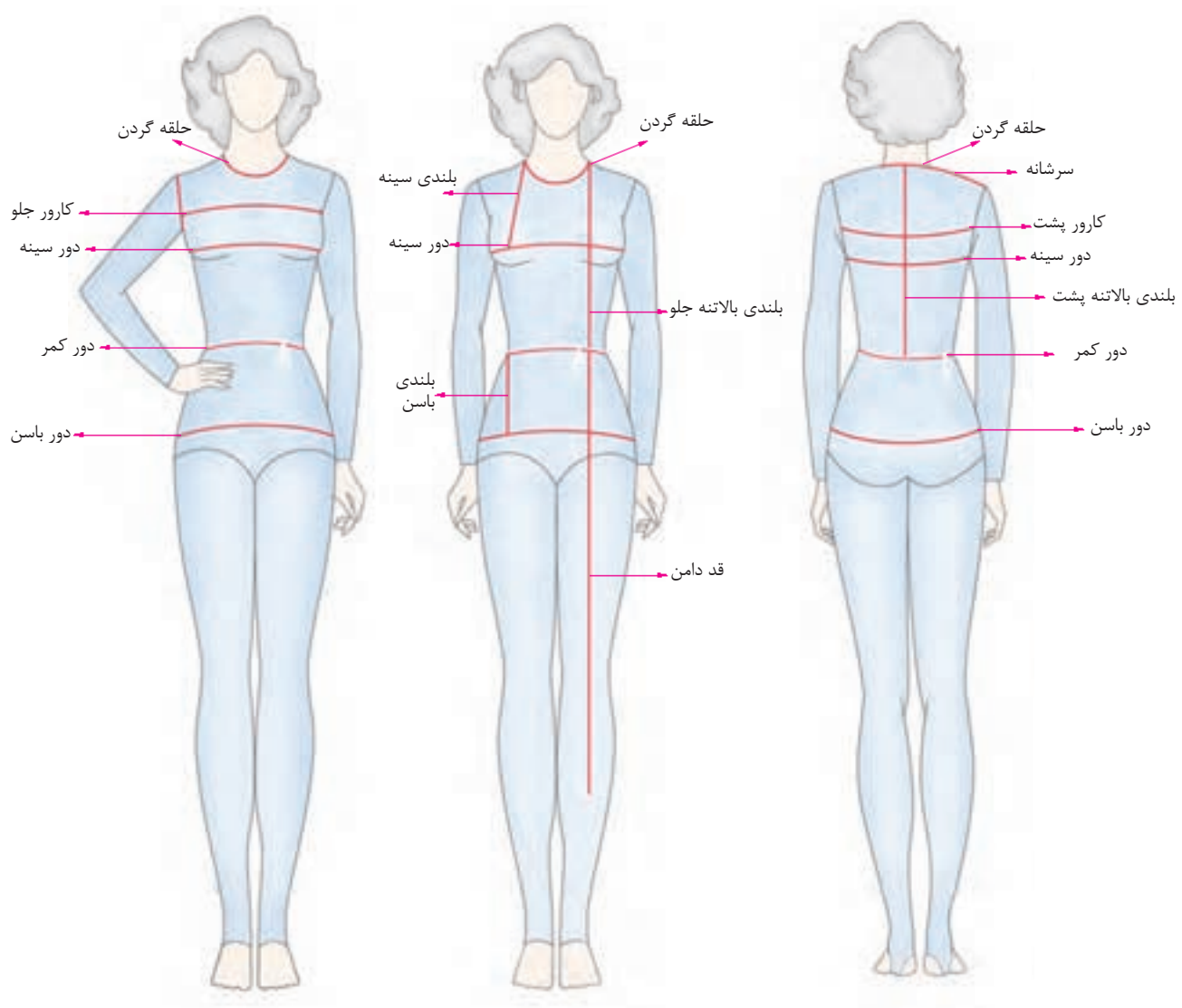

▲ شکل ۱-۶

لباس‌های مختلف استفاده کند، بر تن کند؛ زیرا تعویض کمرست، باعث تغییر فرم اندام خواهد شد. از طرفی استفاده از یک لباس زیر لطیف (کاملاً چسبان) کار اندازه‌گیری را دقیق‌تر می‌کند.

(شکل ۱-۶)

برای به دست آوردن الگوی متناسب، باید اندازه‌گیری دقیق انجام شود؛ در روشی بسیار جامع و قابل اطمینان، قبل از شروع کار، بایستی به شخصی که اندازه‌اش گرفته می‌شود، خاطر نشان سازید سینه‌بندی (کمرست) را که مایل است بعدها در زیر

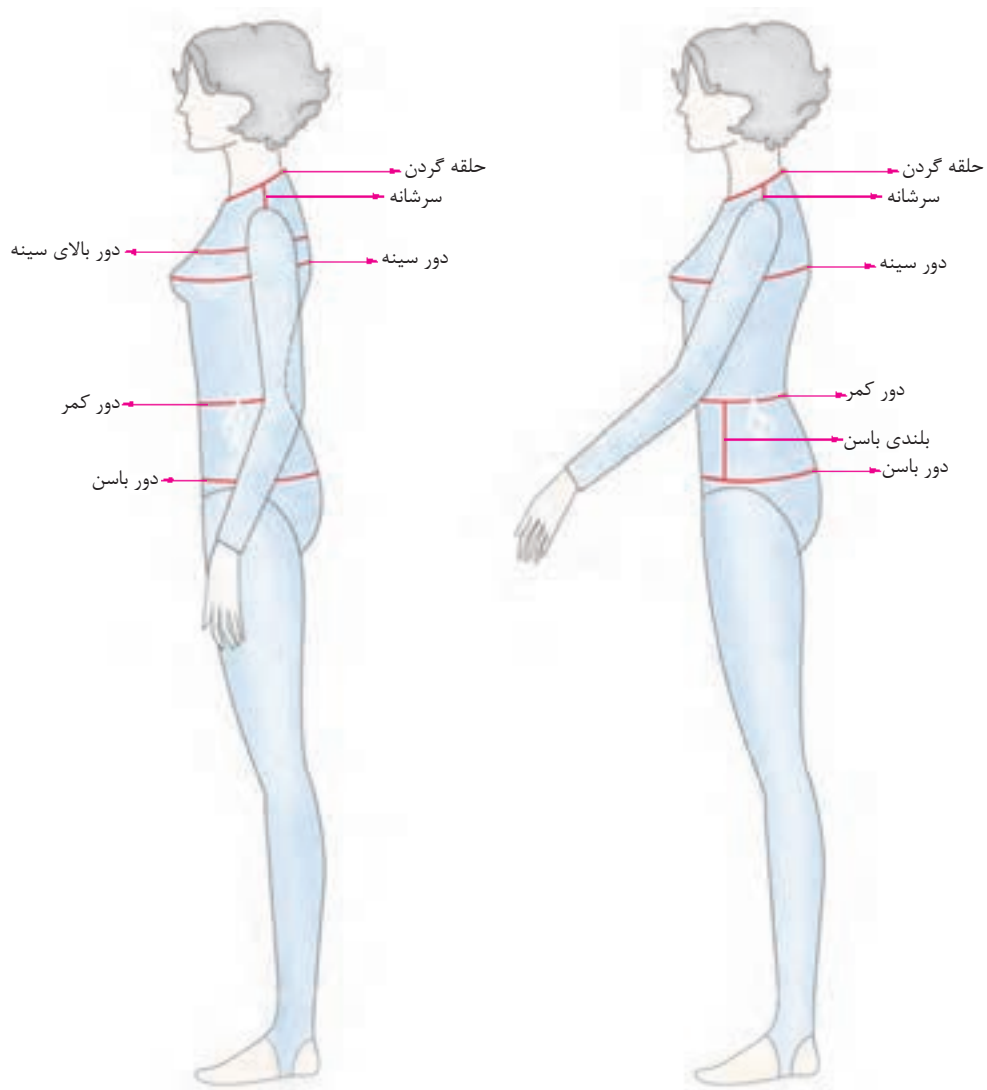

▲ شکل ۲-۶

▲ خطوط عرضی و طولی بالاتنه عبارتند از:

- | | | |
|------------------|----------------------|-----------------------|
| ۱- دور حلقه گردن | ۵- دور سینه | ۹- فاصله سینه |
| ۲- سرشانه | ۶- دور کمر | ۱۰- بلندی سینه |
| ۳- کارور* جلو | ۷- دور باسن | ۱۱- بلندی بالاتنه پشت |
| ۴- کارور پشت | ۸- بلندی بالاتنه جلو | ۱۲- بلندی باسن |



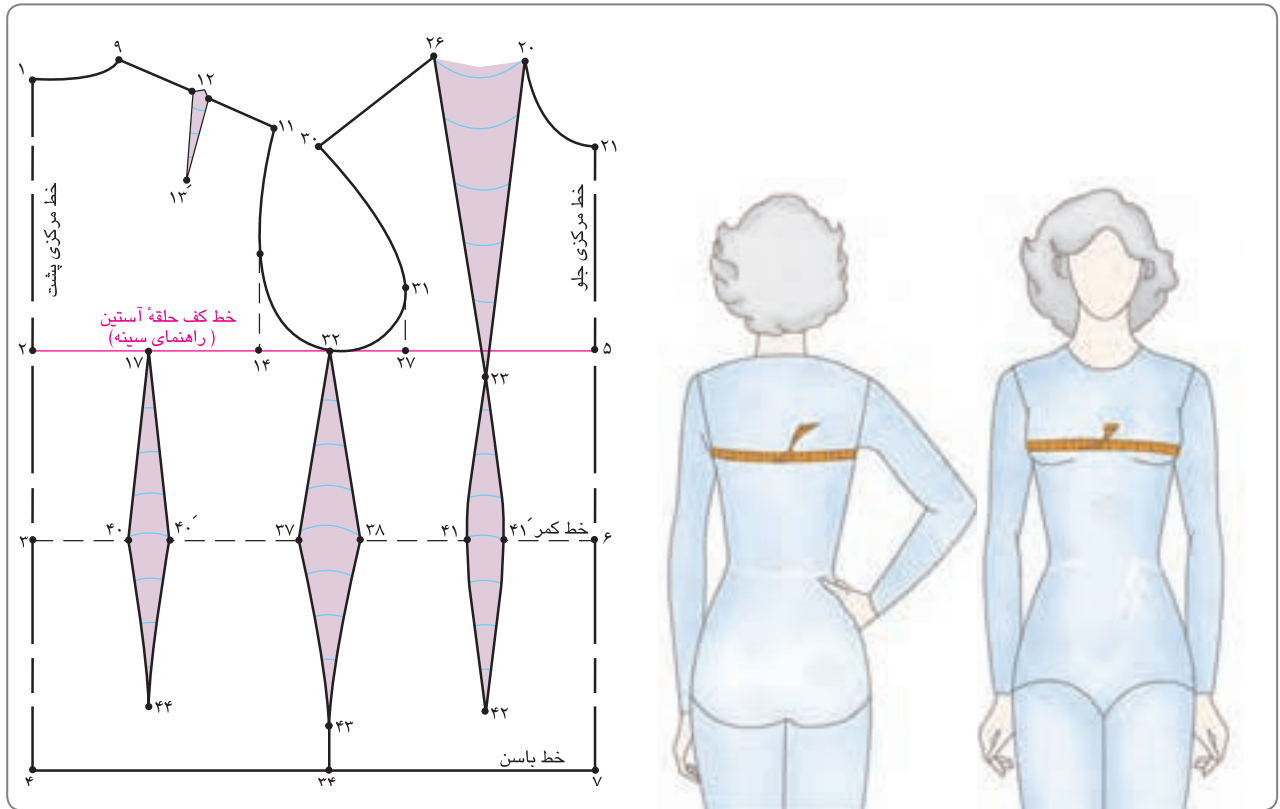

▲ شکل ۳-۶

گرفته شده آزادی داده شود. یک بار اندازه گیری را از جلو و بار دیگر از پشت انجام دهید. (شکل ۳-۶)

▲ متر را دور سینه به گونه ای قرار دهید که نه زیاد چسبان و نه زیاد آزاد باشد و از برجسته ترین نقطه سینه (سر سینه) بگذرد تا یک خط موازی با خط کمر ایجاد کند. توجه کنید نباید به اندازه

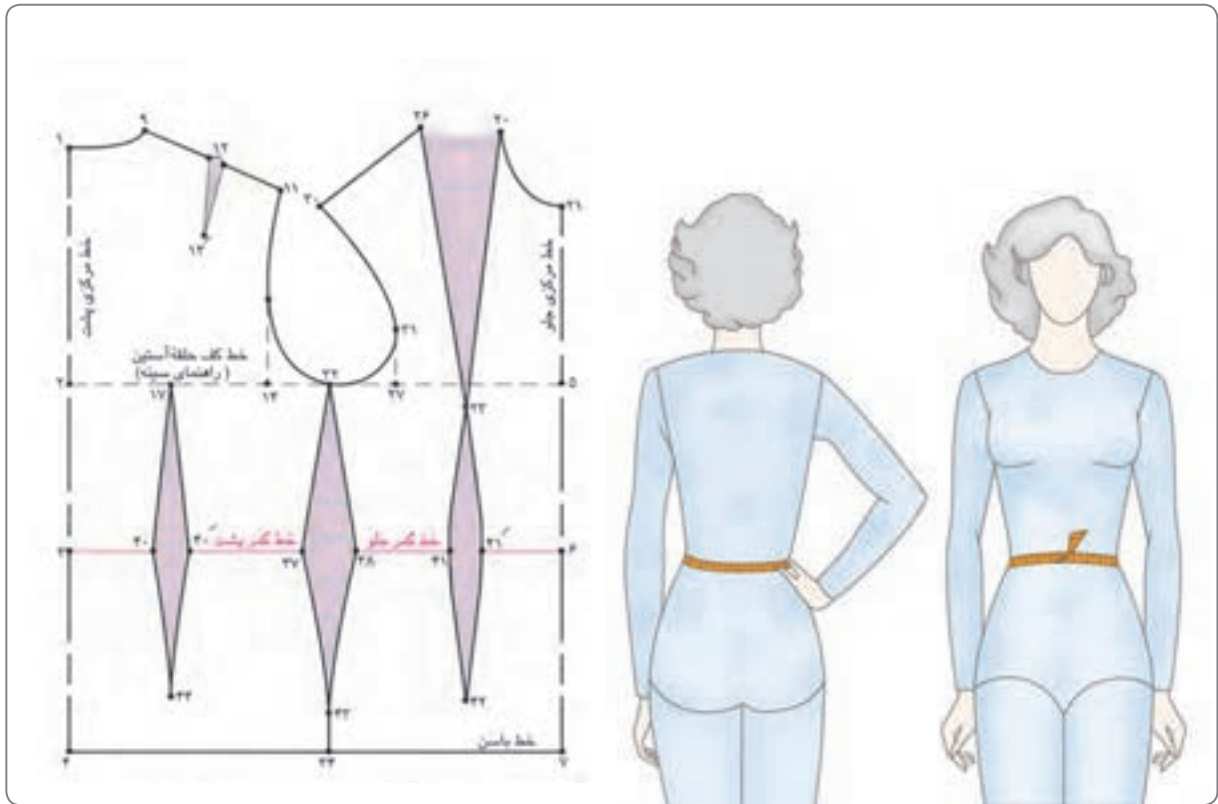

▲ شکل ۴-۶

شمارهٔ یک متر را دور کمر قرار دهید و دور کمر را از محل نوار اندازه بگیرید؛ میزان گشادی یا تنگی کمر به شخصی بستگی دارد که لباس را می‌پوشد. در هنگام ترسیم الگوی دامن خط کمر «۱ سانتی‌متر» بزرگتر از اندازهٔ شخص است. (شکل ۴-۶)

▲ یک نوار نخی باریک را روی فرورفتگی کمر ببندید؛ ابتدا نوار را محکم بکشید تا دقیقاً در محل فرورفتگی کمر قرار گیرد؛ سپس آن را گره بزنید. با دو دست نوار را در پهلوی کمر بغلتانید؛ تا کاملاً در گودی کمر قرار گیرد.

فاصلهٔ بهر سینه

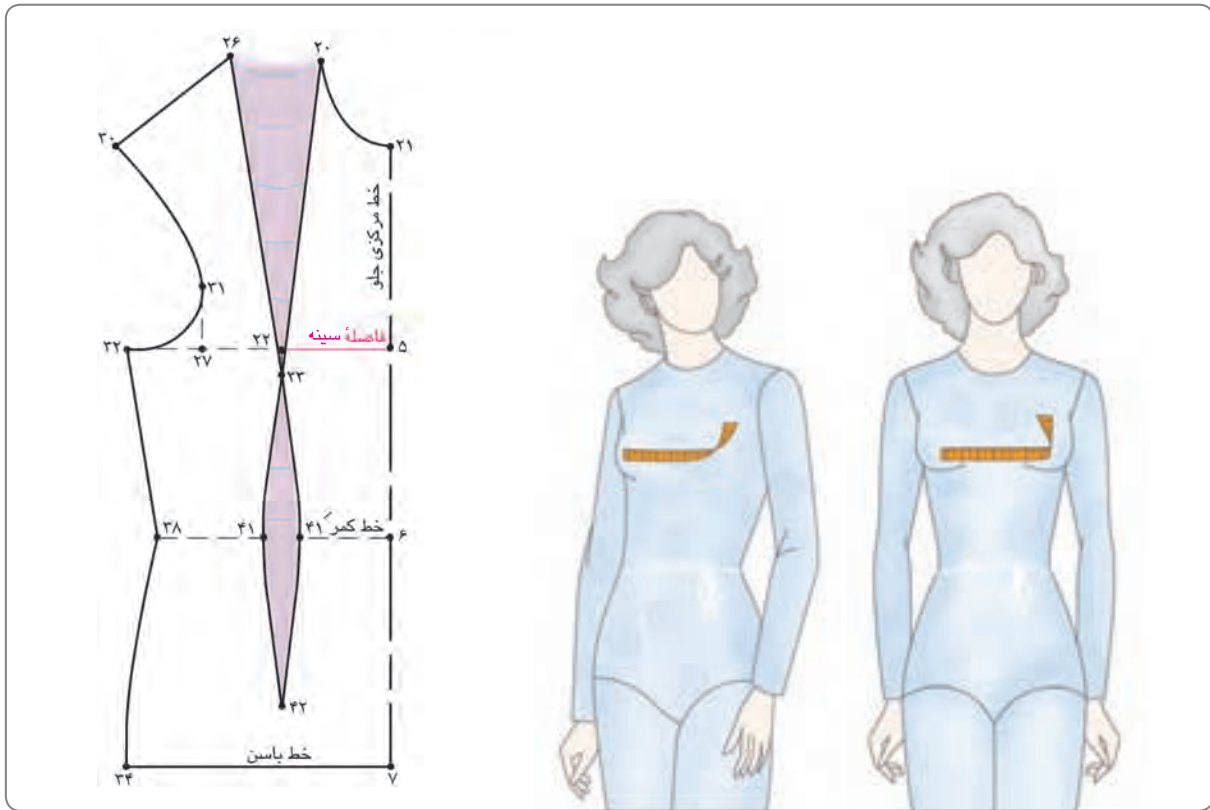

▲ شکل ۵-۶

▲ بین دو برجستگی سینه (سر سینه) را اندازه بگیرید؛ فاصلهٔ دو سر سینه را «فاصلهٔ سینه» می‌گویند. (شکل ۵-۶)

بلندی سینه (طول سینه)

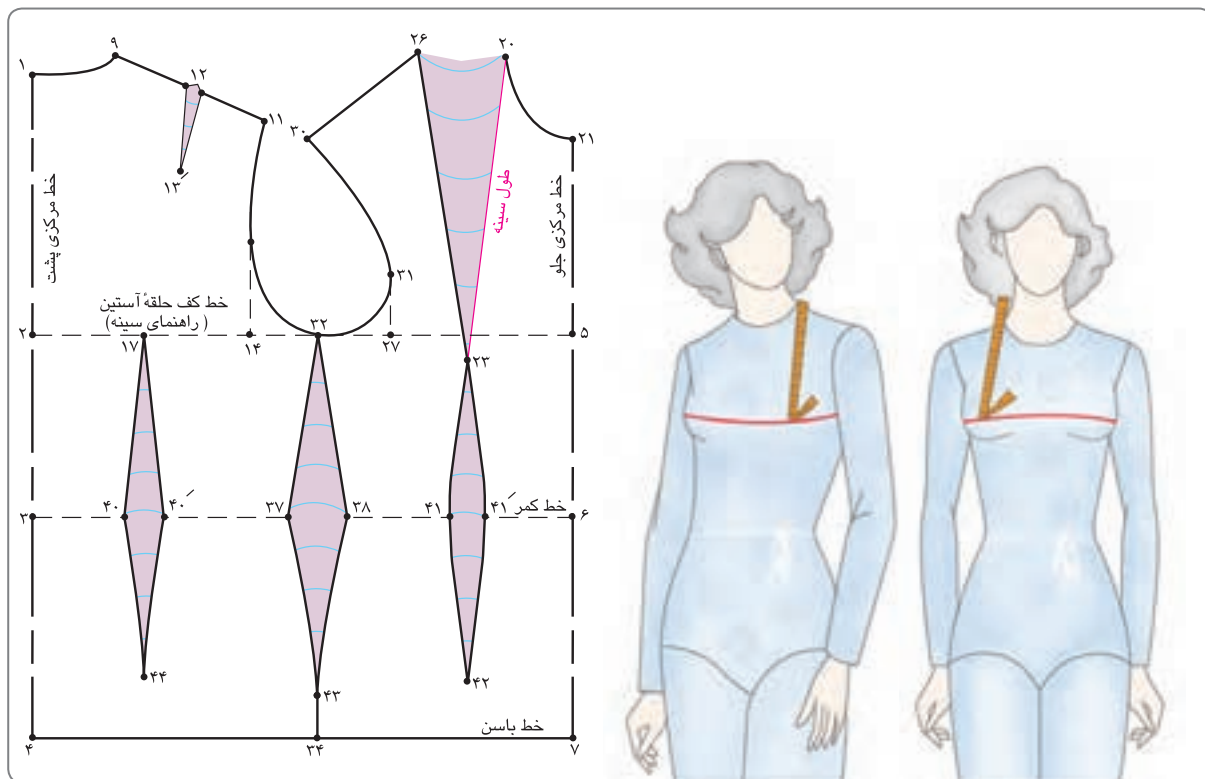

▲ شکل ۶-۶

را «طول یا بلندی سینه» می‌گویند. (شکل ۶-۶)

▲ متر را در محل تقاطع حلقه گردن و سرشانه قرار داده و

فاصله آن را تا برجستگی سر سینه اندازه بگیرید. این فاصله

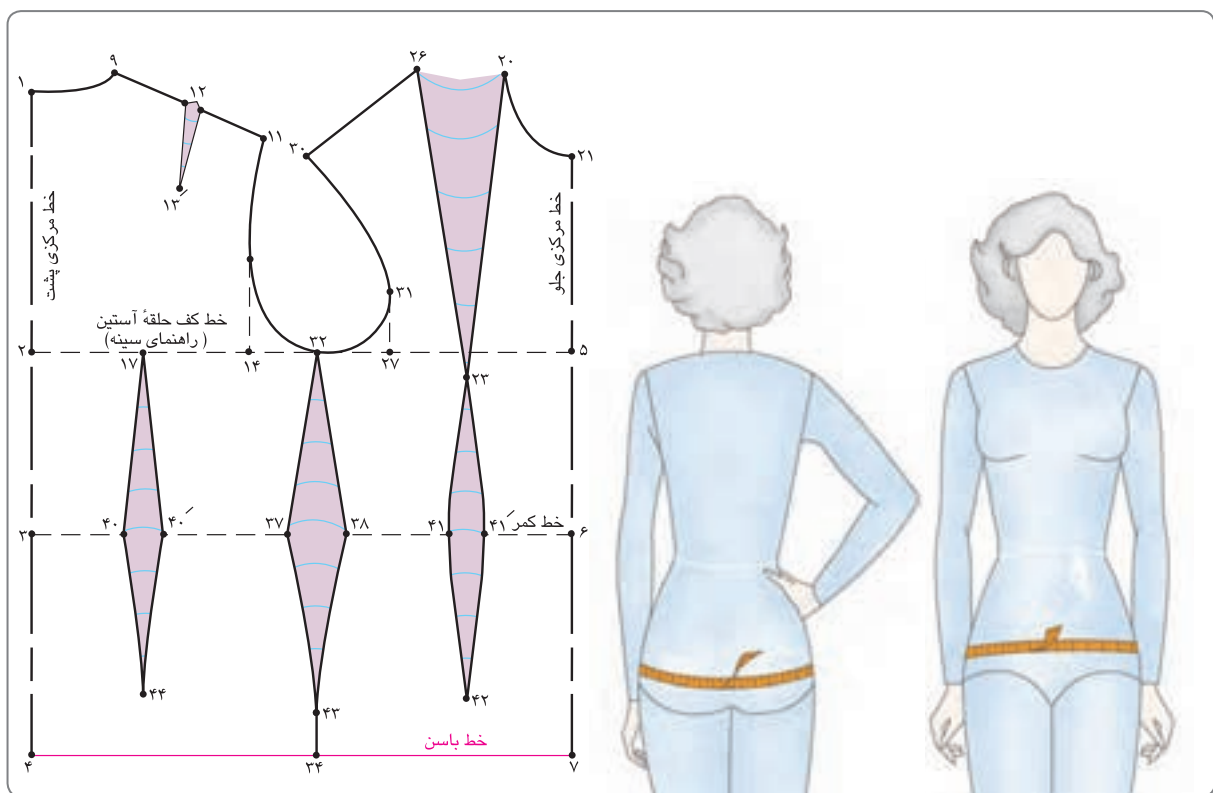

▲ شکل ۶-۷

دور باسن

▲ یک خط کش T را موازی با خط ایستای اندام و مماس با شکم نگه دارید؛ سپس دور برجسته‌ترین محل زیر کمر (۱۸ تا ۲۳ سانتی‌متر پایین‌تر از خط کمر) را اندازه بگیرید. این روش اندازه‌گیری برای افرادی که دارای شکم هستند یا کمی برآمدگی شکم دارند، اندازه دور باسن را مشخص می‌کند.

خط کش T را بردارید؛ سانتی‌متر را با دست و موازی با کف اتاق نگه دارید؛ سپس یک بار روی پاها بنشینید و بلند شوید؛ در صورتی که متر پایین بیفتد یا شخص راحت بنشیند، وضعیت اندازه مورد نظر مشخص می‌شود. (عیناً اندازه‌گیری دور باسن در

الگوی دامن) (شکل ۶-۷)

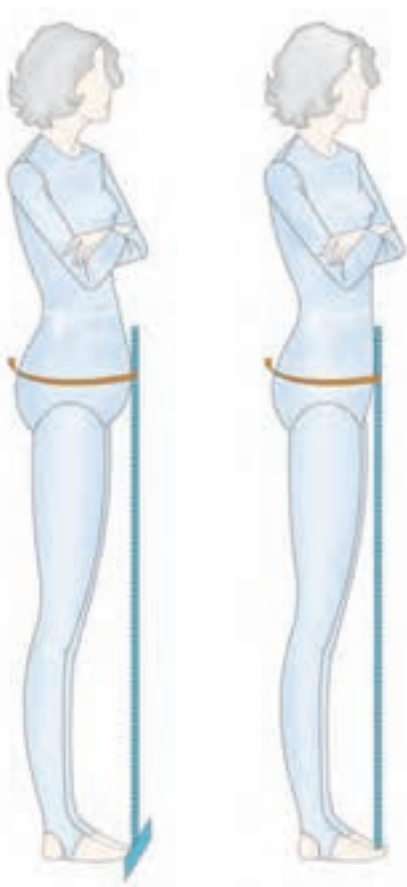

بلندی باسن (طول باسن)

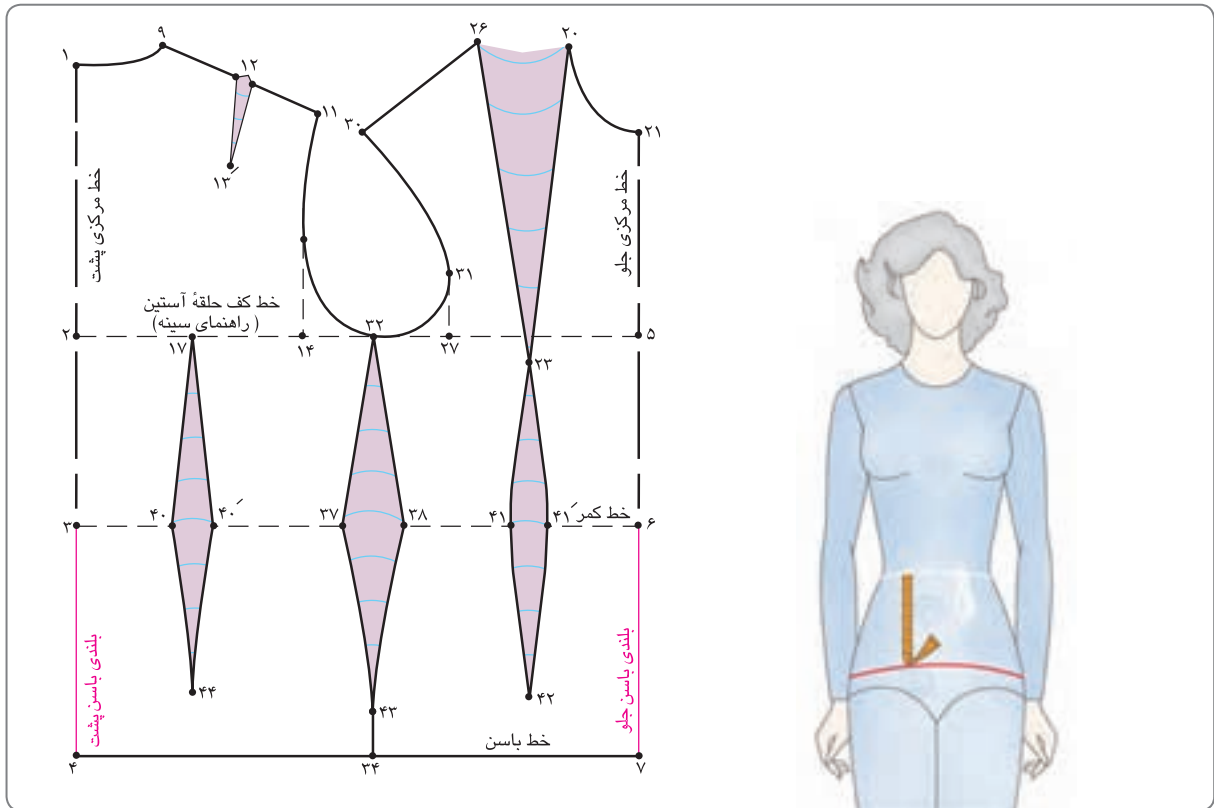

▲ شکل ۸-۶

متر را مطابق شکل وسط اندام قرار دهید. (معمولاً بلندی باسن بزرگ بین « ۱۸ تا ۲۳ سانتی‌متر » متغیر است.) (شکل ۸-۶)

▲ همان‌طور که متر را دور باسن بزرگ قرار داده‌اید و اندازه می‌گیرید، با انتهای دیگر متر، بلندی باسن را مشخص کنید. باید

بلندی بالاتنه جلو

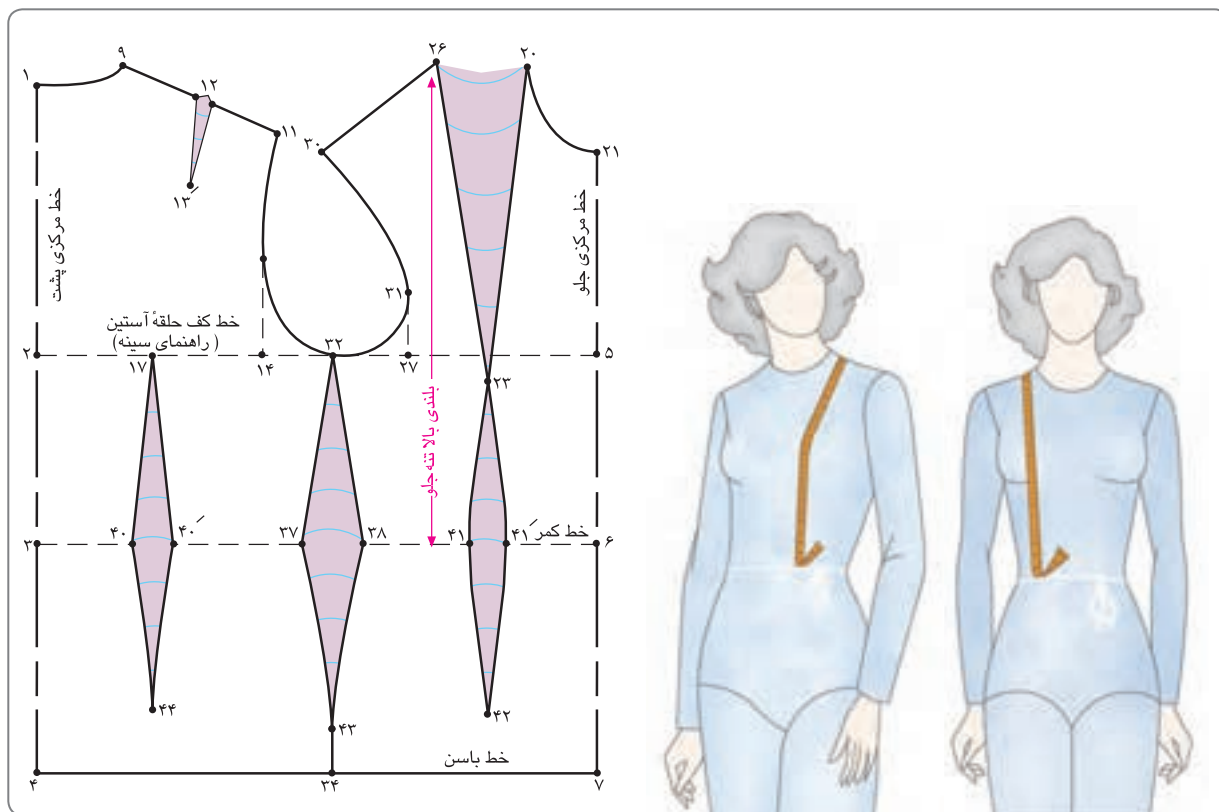

▲ شکل ۹-۶

هنگام اندازه‌گیری بالاتنه جلو توجه کنید اندام فرد کاملاً صاف باشد و فرم بالاتنه متمایل به جلو یا عقب نباشد.

▲ متر را در محل تقاطع حلقه گردن و شانه تا خط کمر در قسمت جلو به گونه‌ای قرار دهید تا متر از سر سینه (نوک سینه) بگذرد؛ بلندی قد بالاتنه جلو را اندازه بگیرید. (شکل ۹-۶)

بلندی بالاتنه پشت

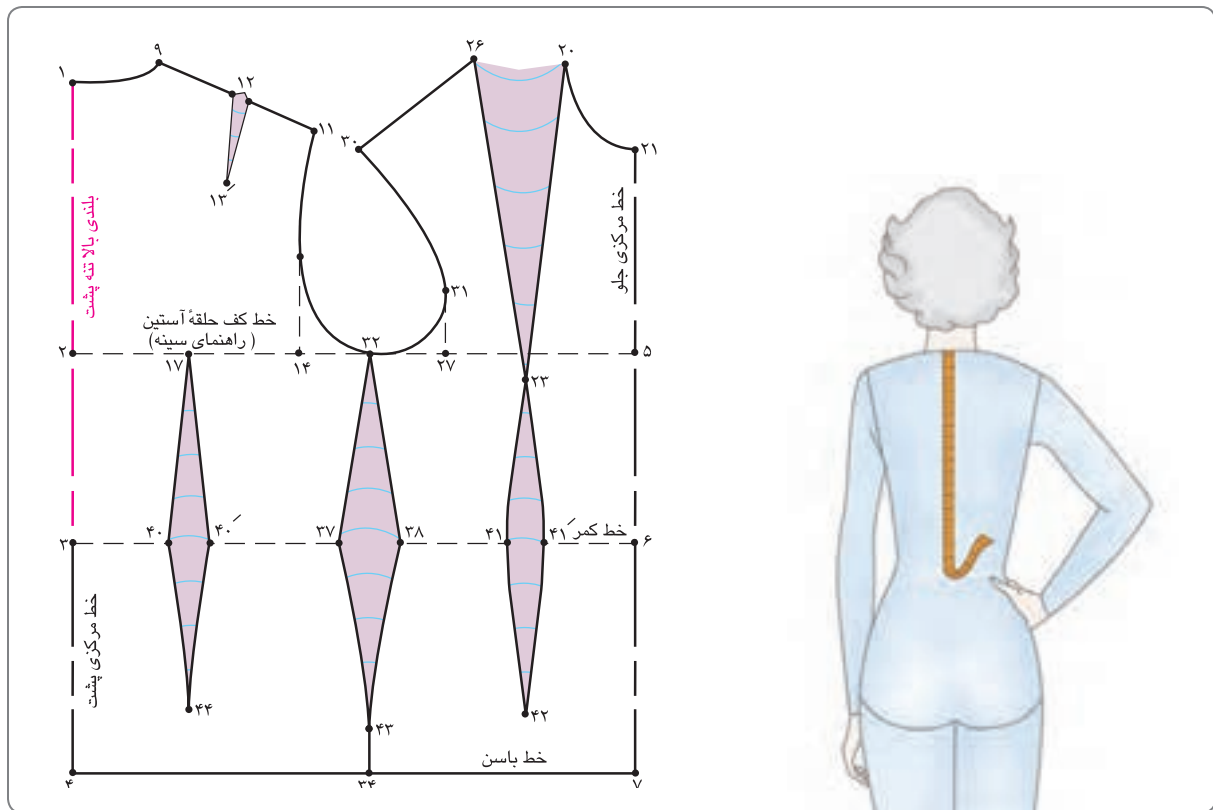

▲ شکل ۱۰ - ۶

توجه داشته باشید که ستون فقرات هنگام اندازه‌گیری کاملاً

صاف باشد.

▲ متر را روی اولین مهره ستون فقرات در پشت گردن قرار داده، با

دست چپ آن را روی مهره ثابت نگه داشته و با دست راست بلندی

قد پشت را تا خط کمر اندازه‌گیری کنید. (شکل ۱۰-۶)

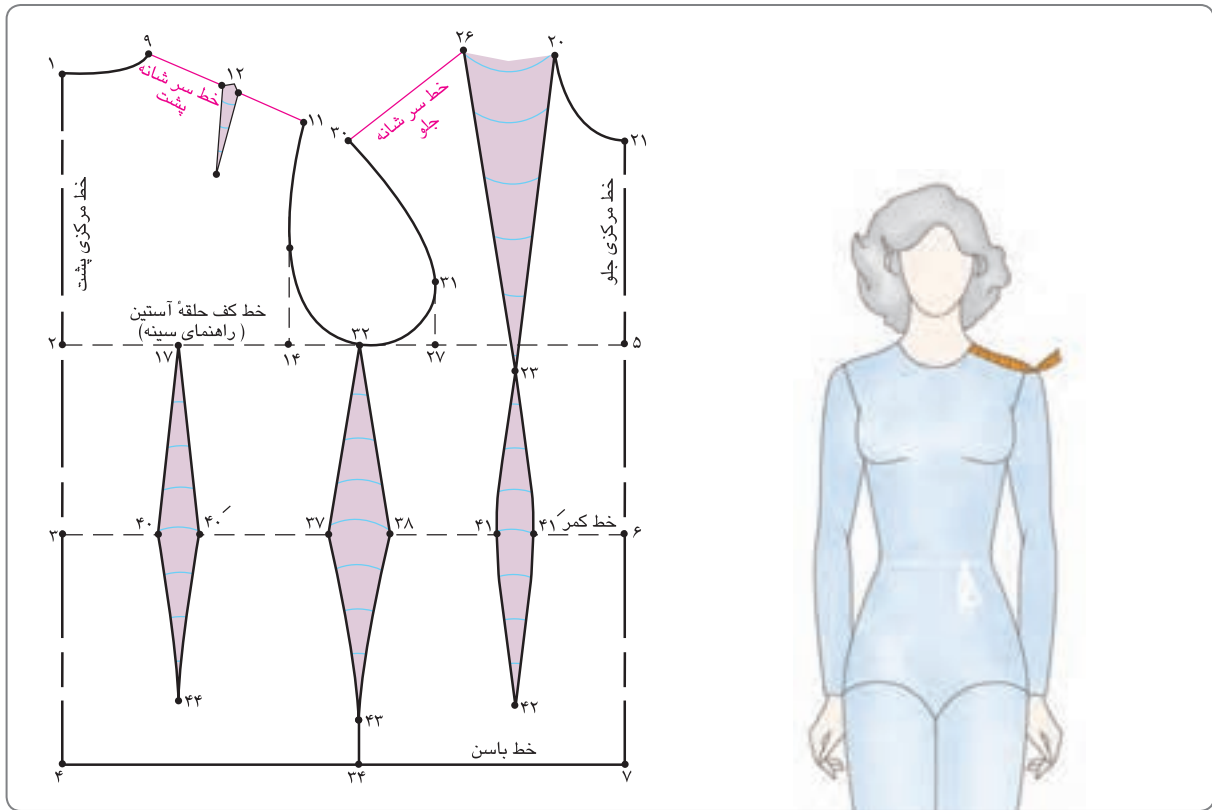

▲ شکل ۱۱ - ۶

گذاشته و تا محل اتصال دست به بالاتنه (انتهای استخوان شانه) اندازه بگیرید. (شکل ۱۱-۶)

▲ متر را در محل تقاطع خط گردن و سرشانه (محل اتصال گردن به اندام) قرار داده خطی فرضی از استخوان برجسته کتف رسم کنید تا خط شانه را قطع کند. ادامه متر را روی شانه

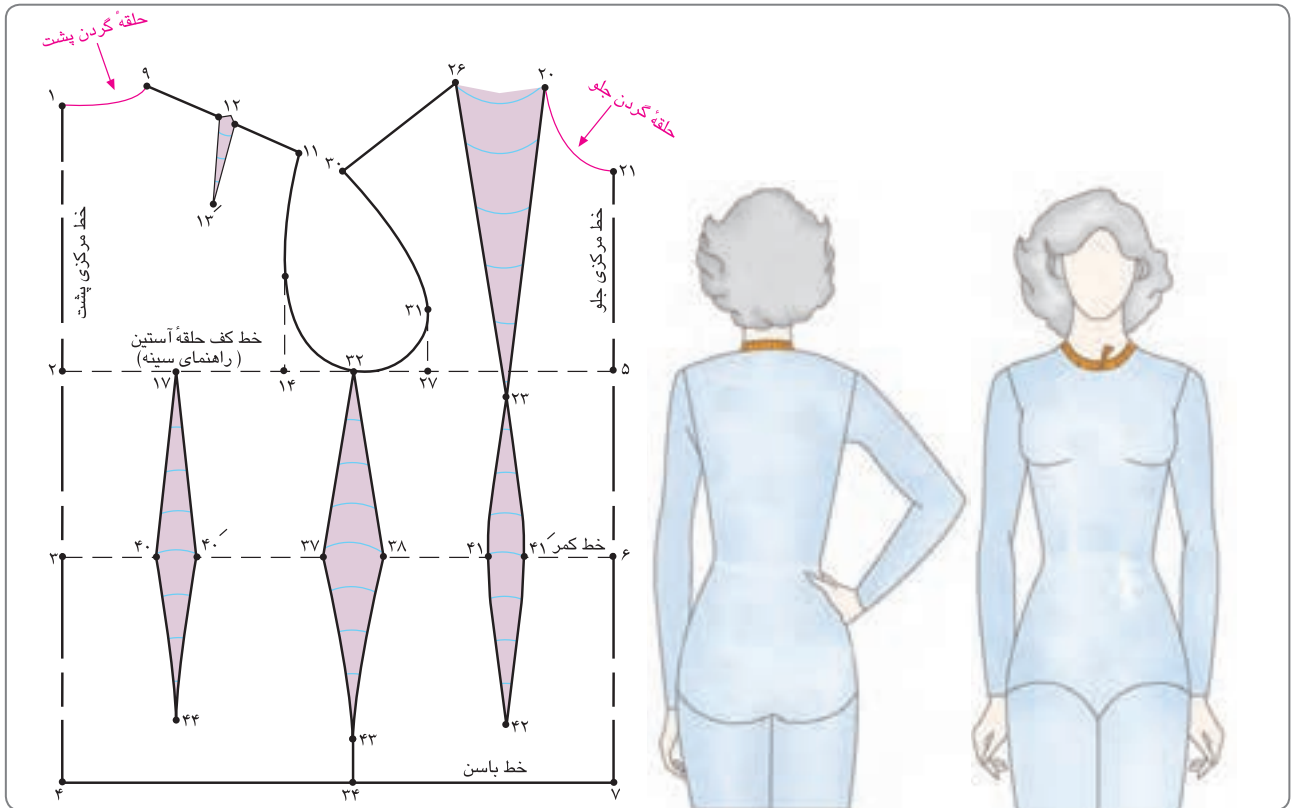

▲ شکل ۱۲ - ۶

همان طور که در شکل ملاحظه می‌کنید، متر در قسمت پشت دور حلقه گردن ایستاده و در قسمت جلو به صورت خوابیده روی بالاتنه قرار می‌گیرد. (شکل ۱۲-۶)

▲ متر را دور تا دور حلقه گردن (طوق گردن) بگیرید؛ در قسمت مرکز جلو کمی به قسمت پایین آورده؛ عدد به دست آمده اندازه دور گردن جلو و پشت است.

سایر خانمها در قد متوسط از ۱۶۰ تا ۱۷۰ سانتی متر

ردیف	نمونه سایزها	۸	۱۰	۱۲	۱۴	۱۶	۱۸	۲۰	۲۲	۲۴	۲۶	۲۸	۳۰
		۳۴	۳۶	۳۸	۴۰	۴۲	۴۴	۴۶	۴۸	۵۰	۵۲	۵۴	۵۶
۱	دور سینه	۸۰	۸۴	۸۸	۹۲	۹۷	۱۰۲	۱۰۷	۱۱۲	۱۱۷	۱۲۲	۱۲۷	۱۳۲
۲	دور کمر	۶۰	۶۴	۶۸	۷۲	۷۷	۸۲	۸۷	۹۲	۹۷	۱۰۲	۱۰۷	۱۱۲
۳	دور باسن	۸۵	۸۹	۹۳	۹۷	۱۰۲	۱۰۷	۱۱۲	۱۱۷	۱۲۲	۱۲۷	۱۳۲	۱۳۷
۴	کارور پشت	۳۲/۴	۳۳/۴	۳۴/۴	۳۵/۵	۳۶/۶	۳۷/۸	۳۹	۴۰/۲	۴۱/۴	۴۲/۶	۴۳/۸	۴۵
۵	کارور جلو	۳۰	۳۱/۲	۳۲/۴	۳۳/۶	۳۵	۳۶/۵	۳۸	۳۹/۵	۴۱	۴۲/۵	۴۴	۴۵/۵
۶	پهنای سرشانه	۱۱/۷۵	۱۲	۱۲/۲۵	۱۲/۵	۱۲/۸	۱۳/۱	۱۳/۴	۱۳/۷	۱۴	۱۴/۳	۱۴/۶	۱۴/۹
۷	دور گردن	۳۵	۳۶	۳۷	۳۸	۳۹/۲	۴۰/۴	۴۱/۶	۴۲/۸	۴۴	۴۵/۲	۴۶/۴	۴۷/۶
۸	پهنای پسن	۶	۶/۵	۷	۷/۵	۸/۱	۸/۷	۹/۴	۱۰	۱۰/۶	۱۱/۲	۱۱/۸	۱۲/۵
۹	بلندی سینه	۲۲	۲۳	۲۴	۲۵	۲۶/۲۵	۲۷/۵	۲۸/۷۵	۳۰	۳۱/۲۵	۳۲/۵	۳۳/۷۵	۳۵
۱۰	فاصله سینه	۱۶	۱۶/۸	۱۷/۶	۱۸/۴	۱۹/۴	۲۰/۴	۲۱/۴	۲۲/۴	۲۳/۴	۲۴/۴	۲۵/۴	۲۶/۴
۱۱	بلندی بالاتنه پشت از حلقه گردن تا کمر (قد بالاتنه پشت)	۳۹	۳۹/۵	۴۰	۴۰/۵	۴۱	۴۱/۵	۴۲	۴۲/۵	۴۳	۴۳/۲	۴۳/۴	۴۳/۶
۱۲	بلندی بالاتنه جلو از شانه تا کمر (قد بالاتنه جلو)	۳۹	۳۹/۵	۴۰	۴۰/۵	۴۱/۳	۴۲/۱	۴۲/۹	۴۳/۷	۴۴/۵	۴۵	۴۵/۵	۴۶
۱۳	بلندی کف حلقه آستین	۲۰	۲۰/۵	۲۱	۲۱/۵	۲۲	۲۲/۵	۲۳	۲۳/۵	۲۴/۲	۲۴/۹	۲۵/۶	۲۶/۳
۱۴	قد از کمر تا باسن (بلندی باسن)	۲۰	۲۰/۳	۲۰/۶	۲۰/۹	۲۱/۲	۲۱/۵	۲۱/۸	۲۲/۱	۲۲/۳	۲۲/۵	۲۲/۷	۲۲/۹

(جدول ۱)

الگو را با اندازه‌های شخصی رسم کنید. در صورت استفاده از الگوی آماده متریک و تولید انبوه از جدول سایز استفاده کنید؛ برای مشخص نمودن سایز خود، قسمت بالای بالاتنه (از کمر تا سینه) از اندازه دور سینه و قسمت پایین بالاتنه (از کمر تا باسن) از دور باسن استفاده کنید.

اندازه‌گیری روی اندام شخص	اندازه‌گیری		مقایسه سایز با شخص + یا -
	جدول سایز	شخص	
۱	دور سینه		
۲	دور کمر		
۳	دور باسن		
۴	کارور پشت		
۵	کارور جلو		
۶	سرشانه		
۷	دور گردن		
۸	پهنای پنس سینه		
۹	بلندی بالاتنه پشت از حلقه گردن تا کمر		
۱۰	بلندی بالاتنه جلو از ابتدای سرشانه تا کمر		
۱۱	بلندی کف حلقه آستین		
۱۲	قد از کمر تا باسن (بلندی باسن)		
۱۳	بلندی سینه (طول سینه)		
۱۴	فاصله سینه		

(جدول ۲)



○ توجه کنید:

اندازه‌های بلندی کف حلقه، پهنای پنس سینه و بلندی سینه در جدول سایز استاندارد است. می‌توانید برای به دست آوردن این اندازه‌ها از فرمول‌های زیر استفاده کنید:

$$\text{بلندی کف حلقه آستین} = \frac{1}{10} \text{ دور سینه} + \left\langle \frac{12}{3} \text{ سانتی‌متر} \right\rangle$$

$$\text{پهنای پنس سینه} = \frac{1}{8} \text{ دور سینه} - \left\langle 4 \text{ سانتی‌متر} \right\rangle$$

$$\text{بلندی سینه} = \frac{1}{4} \text{ دور سینه} + \left\langle 2 \text{ تا } 3 \text{ سانتی‌متر} \right\rangle$$

$$\text{فاصله سینه} = \frac{1}{10} \text{ سینه} + 0.5 \text{ سانتی‌متر}$$

الگوی اساس بالاتنه



اندازه‌های مورد نیاز:

- دور سینهسانتی متر
- دور کمرسانتی متر
- دور باسنسانتی متر
- کارور جلوسانتی متر
- کارور پشتسانتی متر
- بلندی بالاتنه پشتسانتی متر
- بلندی بالاتنه جلوسانتی متر
- بلندی سینهسانتی متر
- فاصله سینهسانتی متر
- بلندی باسنسانتی متر
- پهنای سرشانهسانتی متر



▲ شکل ۱۷ - ۶

نقطه‌ای را در سمت چپ کاغذ در نظر بگیرید؛ این نقطه را «نقطه ۰» بنامید.

با خط کش گونیا از «نقطه ۰» دو خط عمودی و افقی رسم کنید.

روی خط عمودی از «نقطه ۰» به اندازه $\frac{1}{5}$ سانتی‌متر (اندازه ثابت) پایین آمده؛ «نقطه ۱» به دست می‌آید.

$\frac{1}{5}$ سانتی‌متر (اندازه ثابت) = ۱ → ۰

از «نقطه ۱» به اندازه $\frac{1}{10}$ دور سینه + $\frac{12}{3}$ سانتی‌متر (اندازه ثابت) + آزادی (در اینجا $\frac{0}{5}$ سانتی‌متر) پایین آمده؛ «نقطه ۲»

به دست می‌آید*.

بلندی کف حلقه آستین = $\frac{1}{10}$ دور سینه + $\frac{12}{3}$ سانتی‌متر + آزادی (در این جا $\frac{0}{5}$ سانتی‌متر) = ۲ → ۱

از «نقطه ۱» به اندازه «قد بالاتنه پشت» پایین آمده؛ «نقطه ۳» به دست می‌آید.

قد بالاتنه پشت = ۳ → ۱

از «نقطه ۳» به اندازه بلندی باسن پایین آمده؛ «نقطه ۴» به دست می‌آید.

بلندی باسن = ۴ → ۳

نقاط «۰، ۲، ۳، ۴» را به سمت راست گونیا کنید.

خطوط گونیا شده از نقاط «۰، ۲، ۳، ۴» به ترتیب «خطوط راهنمای گردن، کف حلقه آستین (راهنمای سینه)، کمر و باسن» هستند.

خط «۱ → ۴» خط مرکزی پشت است. (شکل ۱۸-۶)

خط مرکزی پشت = ۴ → ۱

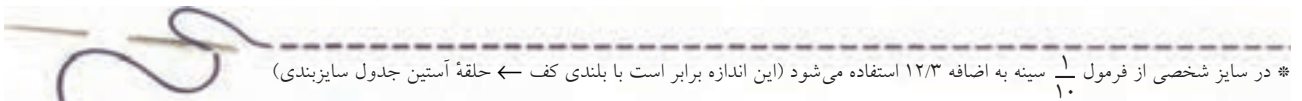

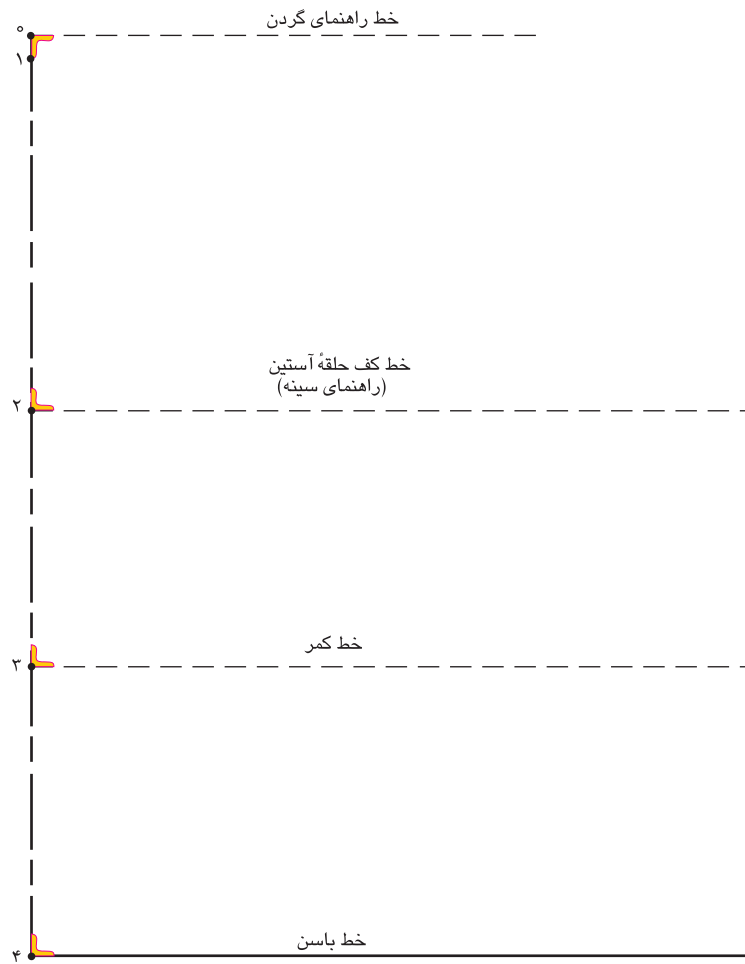

▲ شکل ۱۸ - ۶

از «نقطه ۲» به اندازه $\frac{1}{2}$ دور سینه به اضافه حداقل ۳-۲/۵ سانتی متر (آزادی) به سمت راست آمده؛ «نقطه ۵» به دست می آید.
 $\frac{1}{2}$ دور سینه + حداقل ۳-۲/۵ سانتی متر (آزادی) = ۲ → ۵
 از «نقطه ۵» با خط کش گونیا و موازی با خط مرکزی پشت، خطی به پایین الگو رسم کرده تا با خطوط کمر و باسن برخورد کند؛ نقاط «۶» و «۷» به دست می آید.

از «نقطه ۶» روی خط کمر به اندازه «قد بالاتنه جلو» بالا رفته؛ «نقطه ۸» به دست می آید.

قد بالاتنه جلو = ۶ → ۸

از «نقطه ۸» خطی را با خط کش گونیا به سمت چپ رسم کنید.

خط «۷ → ۸» خط مرکزی جلو است.

خط مرکزی جلو = ۷ → ۸

روی خط راهنمای گردن از «نقطه ۰» به اندازه $\frac{1}{5}$ دور گردن «۰/۲- سانتی متر (اندازه ثابت) علامت زده؛ «نقطه ۹» به دست می آید.

$\frac{1}{5}$ دور گردن - ۰/۲ سانتی متر = ۰ → ۹

نقاط «۹» و «۱» را با خط کش منحنی به گونه ای وصل کنید که «نقطه ۱» «۱/۵ سانتی متر» گونیا شود و سپس هلال یقه رسم گردد.

روی خط مرکزی پشت از «نقطه ۱» به اندازه $\frac{1}{5}$ بلندی کف حلقه آستین (بدون محاسبه آزادی) - ۰/۷ سانتی متر «پایین آمده؛

«نقطه ۱۰» به دست می آید.

$\frac{1}{5}$ بلندی کف حلقه آستین (بدون محاسبه آزادی) - ۰/۷ سانتی متر = ۱ → ۱۰

«نقطه ۱۰» را با خط کش گونیا به سمت راست رسم کنید.

از «نقطه ۹» به اندازه «پهنای سرشانه به اضافه ۲-۱ سانتی متر (آزادی)» خط کش را به گونه ای قرار دهید تا با «خط ۱۰» برخورد کند؛

«نقطه ۱۱» به دست می آید. (شکل ۱۹-۶)

پهنای سرشانه + ۲-۱ سانتی متر (آزادی) = ۹ → ۱۱

خط سرشانه پشت = ۹ → ۱۱



○ توجه کنید:

$\frac{1}{2}$ آزادی دور سینه با توجه به مدل لباس انتخاب می شود، این مقدار آزادی با توجه به نوع گشادی یا چسبان بودن لباس متغیر خواهد بود؛ برای مثال: برای پیراهن های بالاتنه کاملاً چسبان بدون آستین (دکلته باز) بدون آزادی، بالاتنه چسبان با آستین با آزادی حداقل ۳-۲/۵ سانتی متر، بالاتنه کمی چسبان با آزادی ۴-۵ سانتی متر، بالاتنه کمی گشاد با آزادی ۶-۷ سانتی متر.

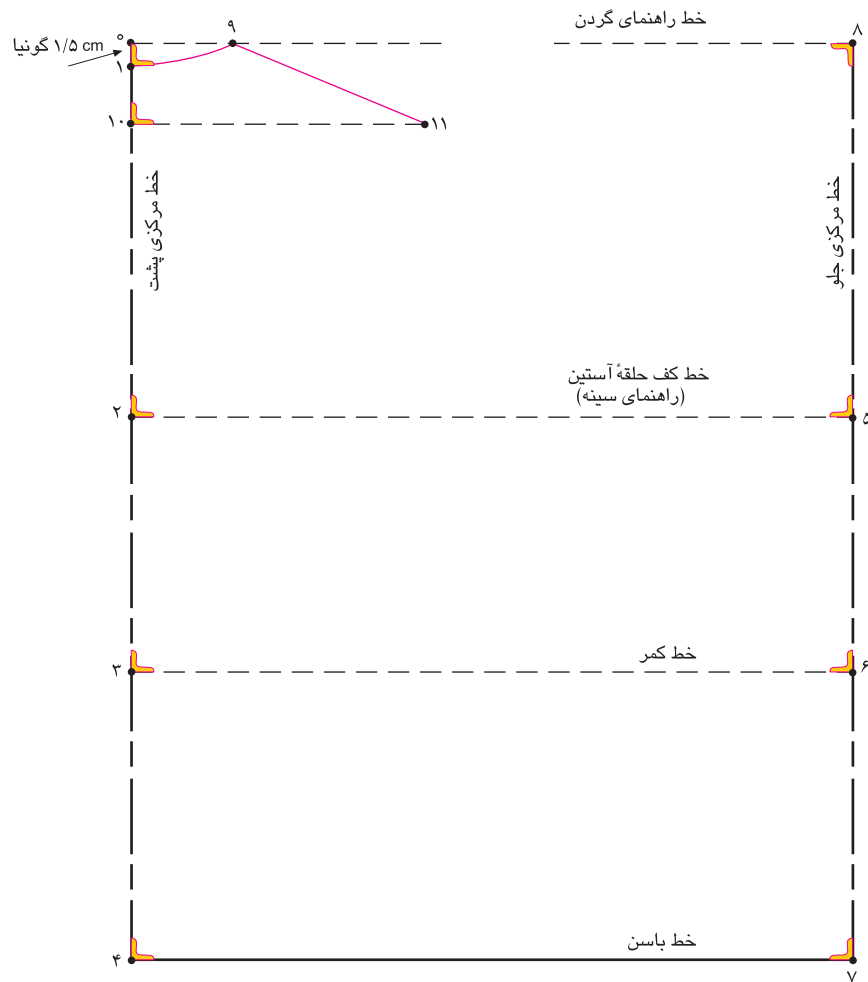

▲ شکل ۱۹ - ۶



روی خط سرشانه پشت « $\frac{1}{2}$ فاصله ۱۱→۹» را مشخص کرده؛ «نقطه ۱۲» به دست می‌آید.

$$\frac{1}{2} \text{ فاصله } ۱۱ \rightarrow ۱۲ = ۹ \rightarrow ۱۱$$

از «نقطه ۱۲» با خط کش گونیا خطی موازی با خط مرکزی پشت به طول «۷-۸ سانتی‌متر» رسم کرده؛ «نقطه ۱۳» به دست می‌آید.

طول پنس سرشانه پشت ۷-۸ سانتی‌متر = ۱۲→۱۳

از «نقطه ۱۳» به اندازه «۱ سانتی‌متر» به طرف خط مرکزی پشت رفته؛ «نقطه ۱۳'» به دست می‌آید.

$$۱ \text{ سانتی‌متر} = ۱۳ \rightarrow ۱۳'$$

از طرفین «نقطه ۱۲» به اندازه « $\frac{1}{2}$ مقدار اضافه شده به پهنای سرشانه (۲-۱ سانتی‌متر)» بیرون آمده؛ این نقاط را به «نقطه ۱۳'»

وصل کنید.

۲-۱ سانتی‌متر = پهنای پنس پشت

روی خط کف حلقه آستین، از «نقطه ۲» به اندازه « $\frac{1}{2}$ کارور پشت + حداقل ۰/۵ سانتی‌متر (آزادی)» علامت زده؛ «نقطه ۱۴» به دست

می‌آید.

$$\text{کارور پشت} = \frac{1}{2} = \text{کارور پشت به اضافه حداقل } ۰/۵ \text{ سانتی‌متر آزادی} = ۲ \rightarrow ۱۴$$

«نقطه ۱۴» را به سمت بالا گونیا کنید تا با خط آمده از «نقطه ۱۰» برخورد کند؛ «نقطه ۱۵» به دست می‌آید.

از «نقطه ۱۴»، « $\frac{1}{2}$ فاصله ۱۵→۱۴» را بالا رفته؛ «نقطه ۱۶» به دست می‌آید.

$$\text{خط پنس وسط پشت} = \frac{1}{2} \text{ فاصله } ۱۴ \rightarrow ۱۵ = ۱۴ \rightarrow ۱۶$$

روی خط کف حلقه آستین، از «نقطه ۲»، « $\frac{1}{2}$ فاصله ۱۴→۲» را علامت زده؛ «نقطه ۱۷» به دست می‌آید.

$$\frac{1}{2} \text{ فاصله } ۲ \rightarrow ۱۷ = ۲ \rightarrow ۱۴$$

از «نقطه ۱۷» با خط کش گونیا، خطی به طرف پایین رسم کرده تا با خطوط کمر و باسن برخورد کند؛ نقاط «۱۸، ۱۹» به دست

می‌آید. (شکل ۲۰-۶)

خط مرکزی پنس پشت = ۱۷→۱۹

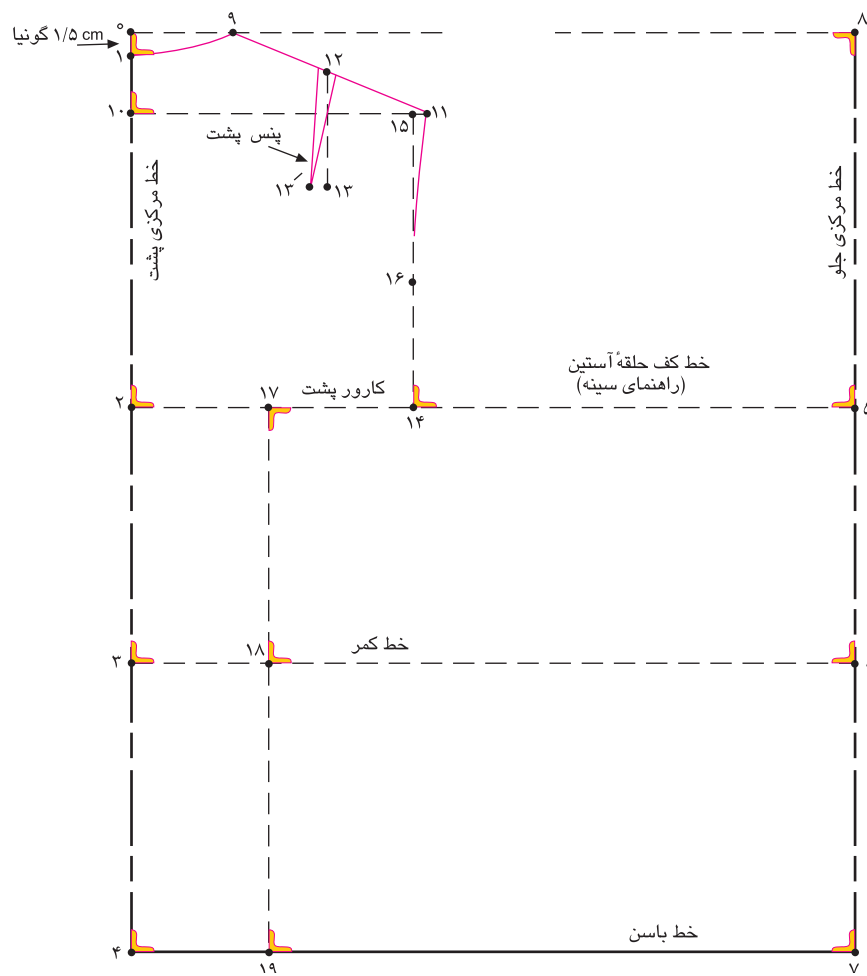

▲ شکل ۲۰ - ۶

روی خط راهنمای گردن از «نقطه ۸» به اندازه $\frac{1}{5}$ دور گردن منهای $0/7$ سانتی متر «اندازه ثابت» علامت گذاشته «نقطه ۲۰» به دست می آید.

$$8 \rightarrow 20 = \frac{1}{5} \text{ دور گردن} - 0/7 \text{ سانتی متر (اندازه ثابت)}$$

روی خط مرکزی جلو از «نقطه ۸» به اندازه $\frac{1}{5}$ دور گردن $0/2$ سانتی متر «اندازه ثابت» علامت گذاشته «نقطه ۲۱» به دست می آید.

$$8 \rightarrow 21 = \frac{1}{5} \text{ دور گردن} - 0/2 \text{ سانتی متر (اندازه ثابت)}$$

نقاط «۲۰، ۲۱» را به گونه ای به یکدیگر وصل کنید که «نقطه ۲۱» را «۲-۱/۵ سانتی متر» گونیا شود.

روی خط کف حلقه آستین «نقطه ۵» به اندازه $\frac{1}{2}$ فاصله سینه «علامت گذاشته» «نقطه ۲۲» به دست می آید.

$$5 \rightarrow 22 = \frac{1}{2} \text{ فاصله سینه}$$

از «نقطه ۲۲» با خط کش گونیا خطی به طرف بالا و پایین الگو رسم کنید.

از «نقطه ۲۰» به اندازه طول سینه روی خط ۲۲ علامت گذاشته؛ و «نقطه ۲۳» به دست می آید.

$$20 \rightarrow 23 = \text{طول سینه (بلندی سینه)}$$

$$23 \text{ نقطه سر سینه} =$$

از «نقطه ۲۲» با خط کش گونیا خطی به پایین رسم کرده تا با خطوط «باسن و کمر» برخورد کند؛ نقاط «۲۴، ۲۵» به دست می آید.

روی خط راهنمای گردن از «نقطه ۲۰» به اندازه پهنای پنس $\left(\frac{1}{8} \text{ دور سینه} - 4 \text{ سانتی متر}\right)$ داخل شده؛ «نقطه ۲۶» به دست می آید.

(شکل ۲۱-۶)

$$20 \rightarrow 26 = \frac{1}{8} \text{ دور سینه} - 4 \text{ سانتی متر}$$

$$20 \rightarrow 26 = \text{پهنای پنس}$$



○ توجه کنید:

برای پهنای پنس دور سینه بیشتر از سایز ۴۰، به ازای هر سایز $0/2$ سانتی متر به هر سایز اضافه شود؛ برای مثال سایز ۴۲، « $0/2$ سانتی متر»، سایز ۴۴، « $0/4$ سانتی متر»، سایز ۴۶، « $0/6$ سانتی متر» ... به پهنای پنس اضافه شود.

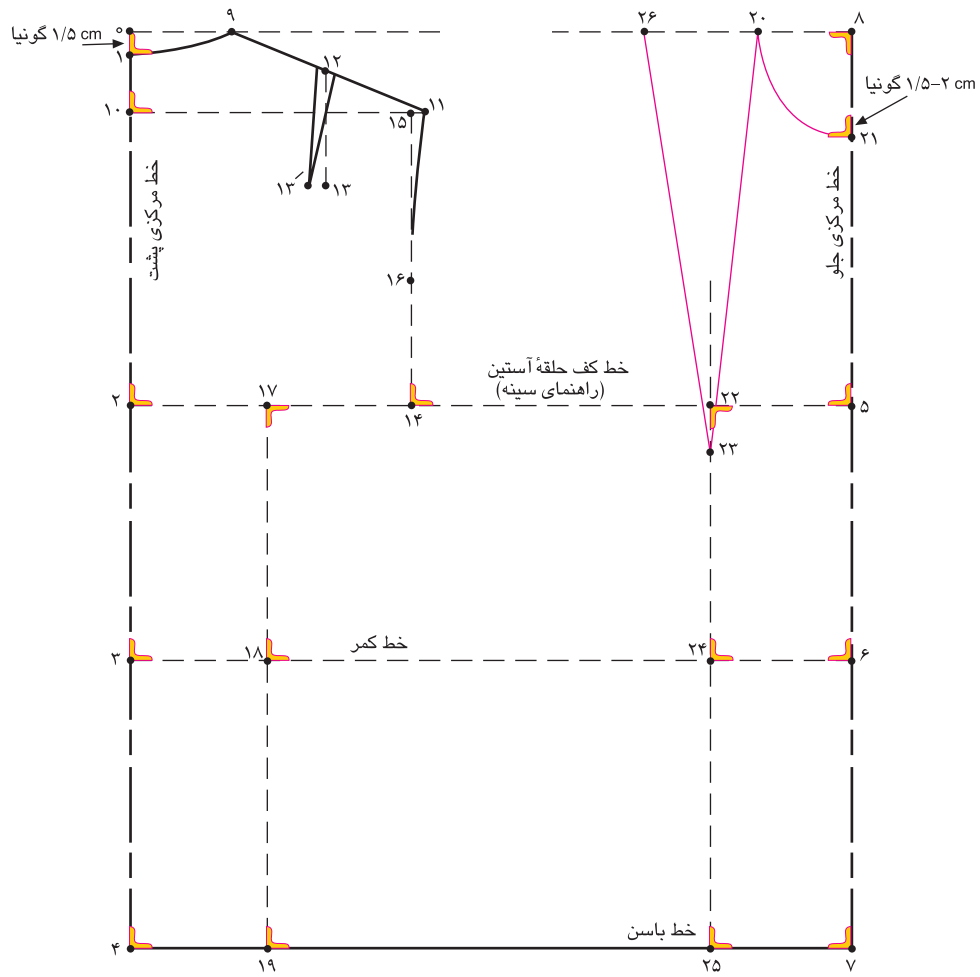

▲ شکل ۲۱ - ۶

روی خط کف حلقه آستین «نقطه ۵» به اندازه $\frac{1}{2}$ کارور جلو به اضافه آزادی دلخواه (براساس آزادی در خط «۲→۵» در این بالاتنه به اضافه $\frac{1}{75}$ سانتی متر) علامت گذاشته؛ «نقطه ۲۷» به دست می آید.

$\frac{1}{2}$ کارور جلو + آزادی دلخواه (براساس آزادی در خط «۲→۵» تعیین می شود) = ۵→۲۷



○ توجه کنید:

اندازه «۵→۲۷» بستگی به آزادی داده شده فاصله «۲→۵» دارد؛ برای مثال: در این الگو فاصله «۲→۵» برابر است با $\frac{1}{2}$ دور سینه + ۳ سانتی متر (آزادی)، این ۳ سانتی متر آزادی را در بین کارور جلو (۵→۲۷)، کارور پشت (۲→۱۴) و کف حلقه آستین (۱۴→۲۷) تقسیم می شود.

برای مثال در این الگو:

کارور جلو (۵→۲۷) = $\frac{1}{75}$ سانتی متر

کارور پشت (۲→۱۴) = $\frac{0}{5}$ سانتی متر

کف حلقه آستین (۱۴→۲۷) = $\frac{0}{75}$ سانتی متر

از انتهای سرشانه پشت «نقطه ۱۱» به اندازه «حداکثر $\frac{1}{5}$ - $\frac{0}{5}$ سانتی متر» (این اندازه ثابت نیست) پایین آمده؛ «نقطه ۲۸» به دست

می آید. (این اندازه متغیر است)، $\frac{1}{5}$ سانتی متر = ۱۱→۲۸



○ توجه کنید:

اندازه « $\frac{1}{5}$ سانتی متر»، «۱۱→۲۸» با توجه به پهنای پنس جلو و بلندی کف حلقه «۵→۸» تغییر می کند؛ هر اندازه پهنای پنس و بلندی کف حلقه آستین بیشتر باشد، اندازه « $\frac{1}{5}$ سانتی متر» کمتر می شود. اگر پهنای پنس جلو زیاد باشد و این اندازه $\frac{1}{5}$ سانتی متر) کم نشود، شیب سرشانه جلو زیاد خواهد شد و الگو در قسمت آستین تناسب خود را از دست می دهد.

«نقطه ۲۸» را با خط کش گونیا رسم کرده تا با خط گونیا شده، کف حلقه (خط ۲۷) برخورد کند؛ «نقطه ۲۹» به دست می آید.

موازی با خط راهنمای سینه = ۲۸→۲۹

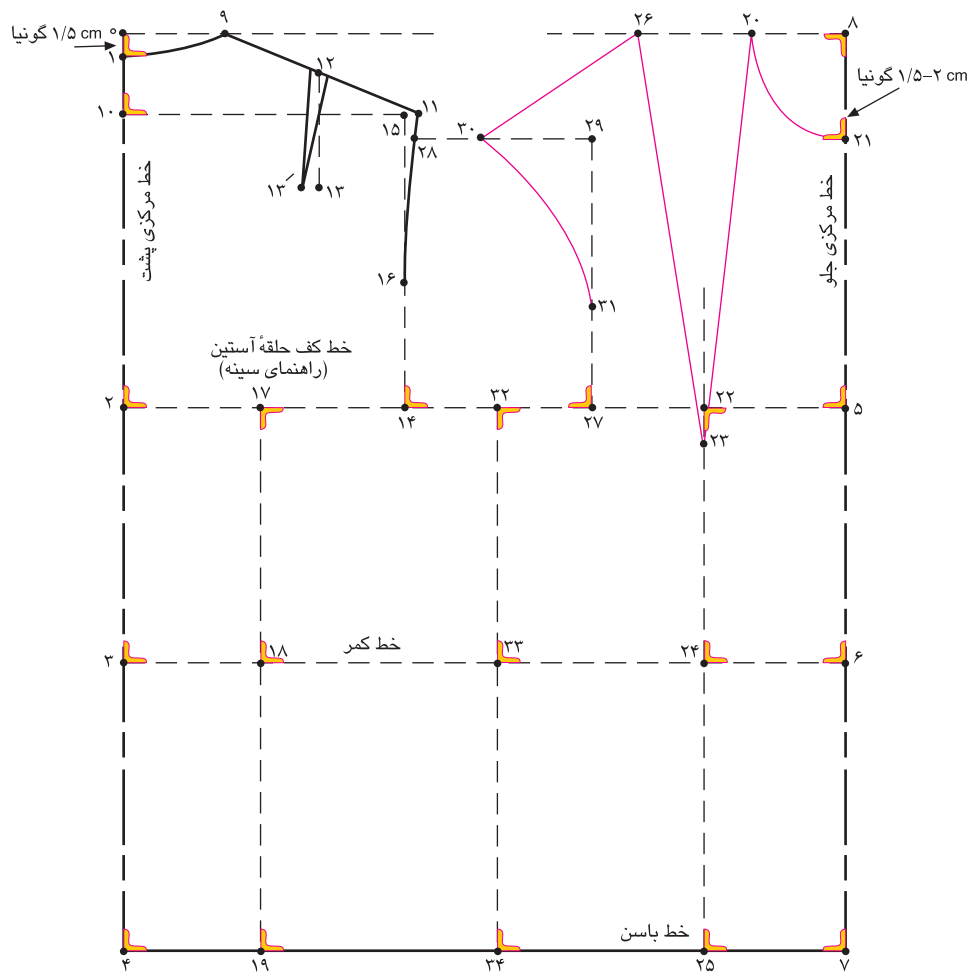

▲ شکل ۲۲ - ۶

خط کش را از «نقطه ۲۶» به اندازه «پهنای سرشانه» به گونه‌ای قرار دهید تا با خط «۲۸→۲۹» برخورد کند؛ «نقطه ۳۰» به دست می‌آید.

پهنای سرشانه‌ی جلو = ۲۶→۳۰

روی خط کف حلقه آستین از «نقطه ۲۷» به اندازه $\frac{1}{3}$ فاصله ۵→۲۱ «بالا رفته»؛ «نقطه ۳۱» به دست می‌آید.

$\frac{1}{3}$ فاصله ۵→۲۱=۳۱→۲۷

روی خط کف حلقه آستین « $\frac{1}{2}$ فاصله ۱۴→۲۷» علامت گذاشته؛ «نقطه ۳۲» به دست می‌آید.

$\frac{1}{2}$ فاصله ۱۴→۲۷=۳۲→۲۷

از روی خط کف حلقه آستین «نقطه ۳۲»، با خط کش گونیا خطی موازی با مرکز جلو رسم کرده تا با خطوط کمر و باسن برخورد کند؛

نقاط «۳۳، ۳۴» به دست می‌آید. (شکل ۲۲-۶)



روی خط کف حلقه آستین «نقاط ۲۷، ۱۴» به ترتیب یک نیمساز با توجه به اندازه «دور سینه» برای حلقه‌های آستین جلو و پشت رسم کرده؛ «نقاط ۳۶ و ۳۷» به دست می‌آید.

سایز	قسمت پشت ۱۴→۳۷	قسمت جلو ۲۷→۳۶
۳۴-۴۰	۲/۵ cm	۲ cm
۴۲-۴۸	۳ cm	۲/۵ cm
۵۰-۵۶	۳/۵ cm	۳ cm

هلال حلقه‌های آستین جلو و پشت را با خط کش مخصوص (حلقه آستین) رسم کنید.

برای تعیین اندازه پنس‌های الگوی بالاتنه، « $\frac{1}{2}$ دور کمر» اضافه شده (حداقل آزادی ۱ سانتی‌متر) - فاصله « $2 \rightarrow 5$ » کرده عدد به دست آمده، مقدار مجموع پنس‌های کمر را نشان می‌دهد.
 $\frac{1}{2}$ دور کمر + ۲ - عرض کادر بالاتنه = مقدار پنس‌ها
 $\frac{1}{2}$ عدد به دست آمده - ۲ سانتی‌متر برای پنس‌های پهلو، $\frac{1}{2}$ باقی مانده + ۲ سانتی‌متر برای پنس‌های زیرسینه و پشت است.

برای مثال:

$$59 \text{ سانتی‌متر} = \text{فاصله } 2 \rightarrow 5$$

$$46 \text{ سانتی‌متر} = \frac{1}{2} \text{ دور کمر اضافه شده}$$

$$59 \text{ cm} - 46 \text{ cm} = 13 \text{ cm} \text{ مجموع پنس‌های دور کمر}$$

$$\frac{1}{2} \text{ پنس } 13 \text{ cm} \div 2 = 6.5 \text{ cm}$$

$$6.5 \text{ cm} - 2 \text{ cm} = 4.5 \text{ cm} \text{ پشت و پنس‌های پهلو جلو}$$

$$\frac{1}{2} \text{ پنس جلو } 4.5 \text{ cm} \div 2 = 2.25 \text{ cm}$$

$$2.25 \text{ cm} + 1 \text{ cm} = 3.25 \text{ پنس پهلو جلو } \dots \dots \dots 33 \rightarrow 38$$

$$2.25 \text{ cm} - 1 \text{ cm} = 1.25 \text{ پنس پهلو پشت } \dots \dots \dots 33 \rightarrow 39$$

$$6.5 \text{ cm} + 2 \text{ cm} = 8.5 \text{ پنس‌های زیر سینه و پشت}$$

$$\frac{1}{2} \text{ پنس‌های جلو و پشت } 8.5 \text{ cm} \div 2 = 4.25 \text{ cm}$$

$$4.25 \text{ cm} + (0.5 \text{ cm یا } 1 \text{ cm}) = 4.75 \text{ پنس جلو } \dots \dots \dots 41 \rightarrow 41'$$

$$4.25 \text{ cm} - (0.5 \text{ cm یا } 1 \text{ cm}) = 3.75 \text{ پنس پشت } \dots \dots \dots 40 \rightarrow 40'$$

روی خط کمر از طرفین نقاط «۲۴، ۳۳، ۱۸» اعداد به دست آمده در مثال بالا را علامت زده؛ نقاط «۴۰، ۴۰'، ۳۸، ۳۹، ۴۱، ۴۱'»

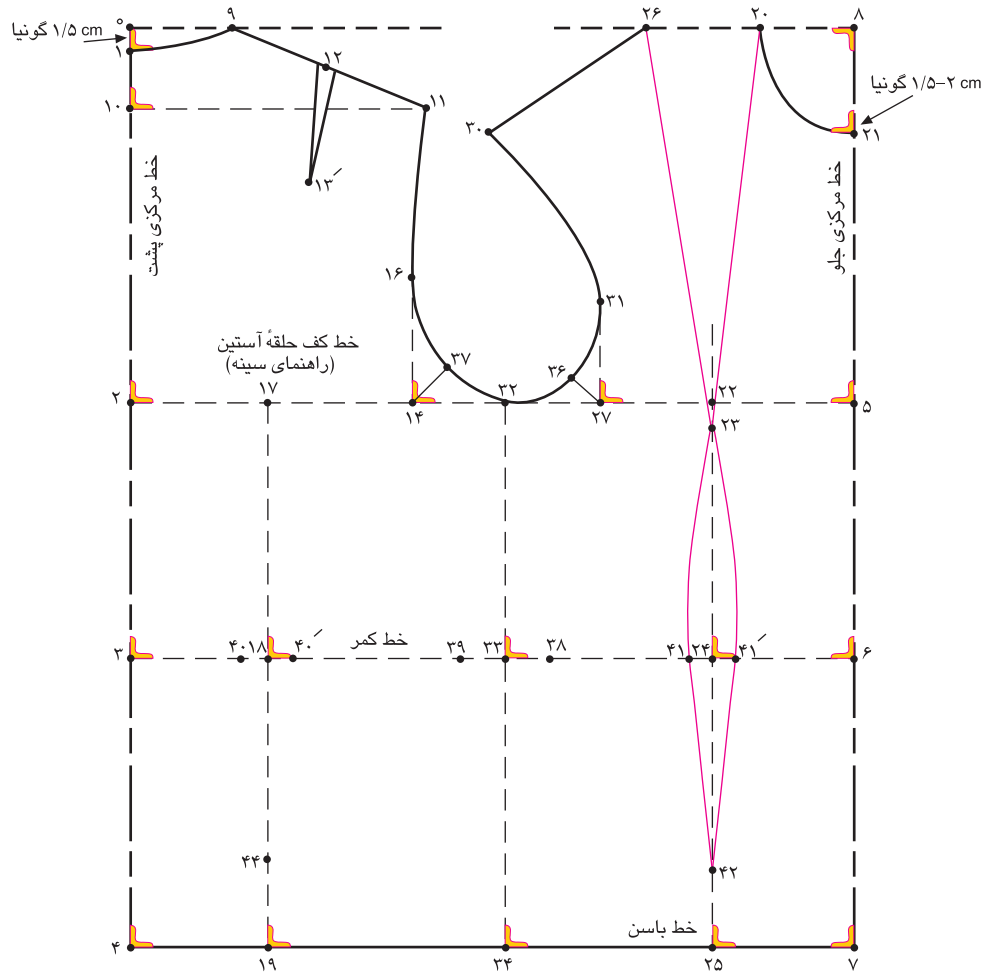

شکل ۲۳ - ۶ ▲

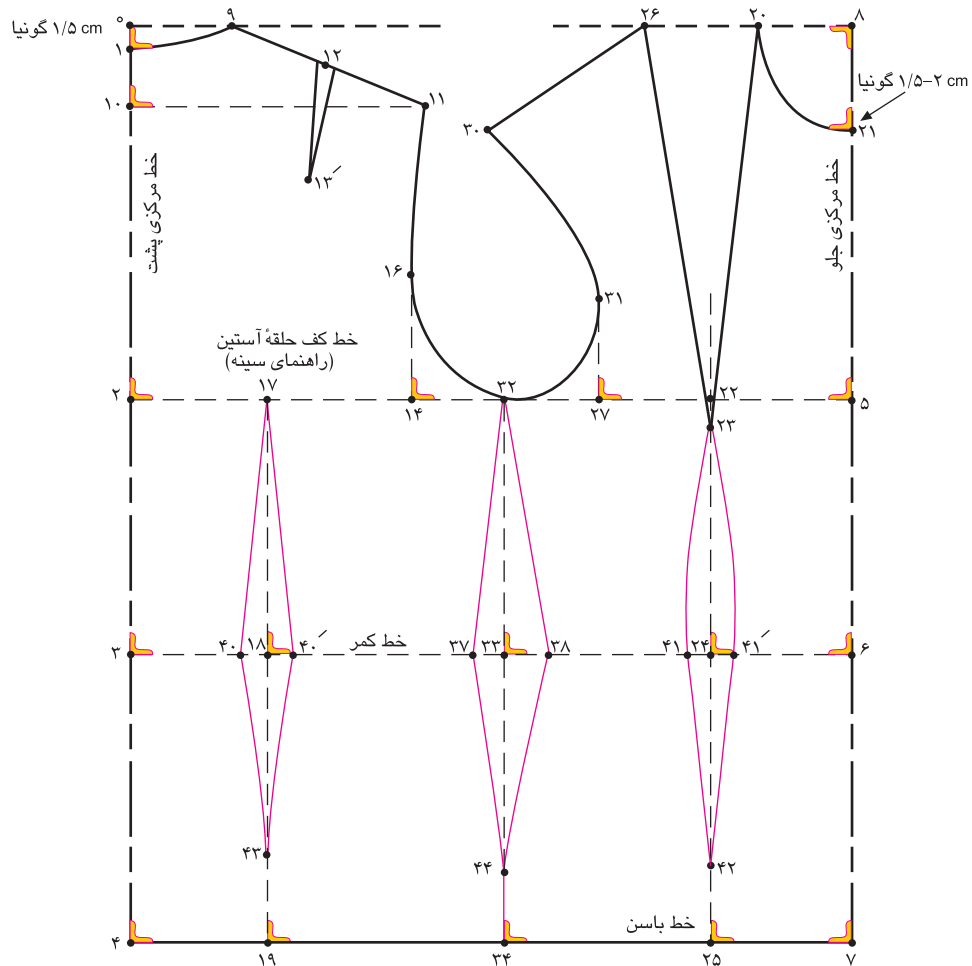

شکل ۲۴ - ۶ ▲

در صورت صفر بودن عدد مطابق شکل خطوط پهلوهای جلو و پشت را رسم کنید. (فاصله «۴۴→۳۳» بر اساس فرم اندام تغییر می‌کند).

خطوط پهلوها را با خط کش مخصوص پهلوها رسم کنید. (شکل ۲۴-۶)

پنس‌ها زیر سینه از خط کمر به پایین به داخل و پنس زیر سفید به بیرون با خط کش منحنی ترسیم شود.

طول پنس‌ها براساس فرم اندامی (در قسمت دامن‌ها توضیح داده شده) تغییر می‌کند.

از نقاط «۱۸، ۲۴» با توجه به فرم اندام (به ترتیب در این جا ۱۲، ۱۰ سانتی‌متر) پایین آمده؛ نقاط «۴۳، ۴۲» به دست می‌آید. روی خط باسن « $\frac{1}{3}$ دور باسن به اضافه ۲ سانتی‌متر (آزادی) را به دست آورده منهای فاصله «۷→۴» کنید.

$\frac{1}{3}$ دور باسن به اضافه ۲ سانتی‌متر منهای فاصله «۷→۴»



○ توجه کنید:

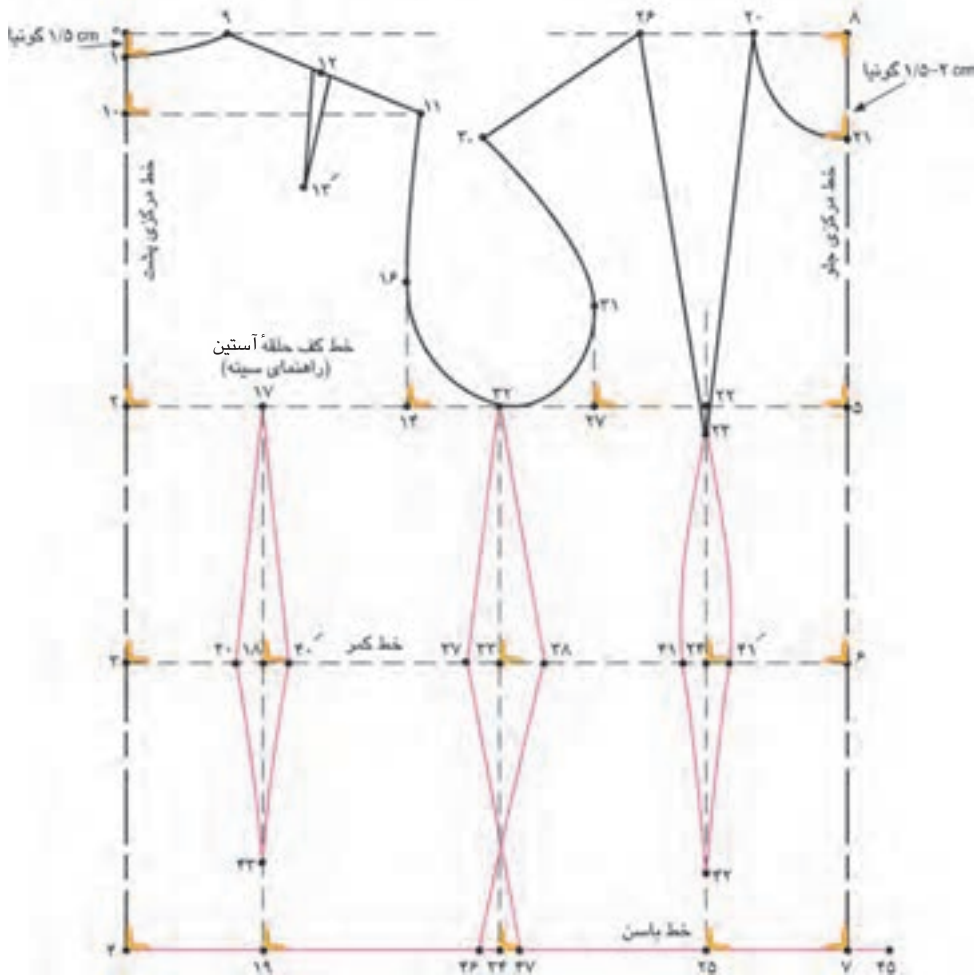

▲ شکل ۲۵ - ۶

دور باسن بزرگ تر از دور سینه



برای مثال:

$$(118\text{cm} \div 2\text{cm} = 59\text{cm} \quad 59\text{cm} + 2\text{cm} = 61\text{cm})$$

$$61\text{cm} - 59\text{cm} = 2\text{cm}$$

سپس باید به طرفین «نقطه ۳۴» این اندازه اضافه شود.

(شکل ۲۵ - ۶)

$$34 \rightarrow 46 \rightarrow 47 = 7 \rightarrow 45$$

۷ → ۴۵ به طرفین نقطه ۳۴ اضافه شود

اندازه $\frac{1}{2}$ دور باسن اضافه شده را منهای «۷ → ۴» کرده عدد به دست آمده مقداری است که باید به خط باسن کم یا زیاد شود؛ در این الگو فاصله «۷ → ۴۵» بیرون الگوست.

$$\frac{1}{2} \text{ دور باسن به اضافه } 2 \text{ سانتی متر (آزادی)} \quad 4 \rightarrow 45$$

$$4 \rightarrow 7 \text{ فاصله } = 59 \text{ سانتی متر}$$



○ توجه کنید:

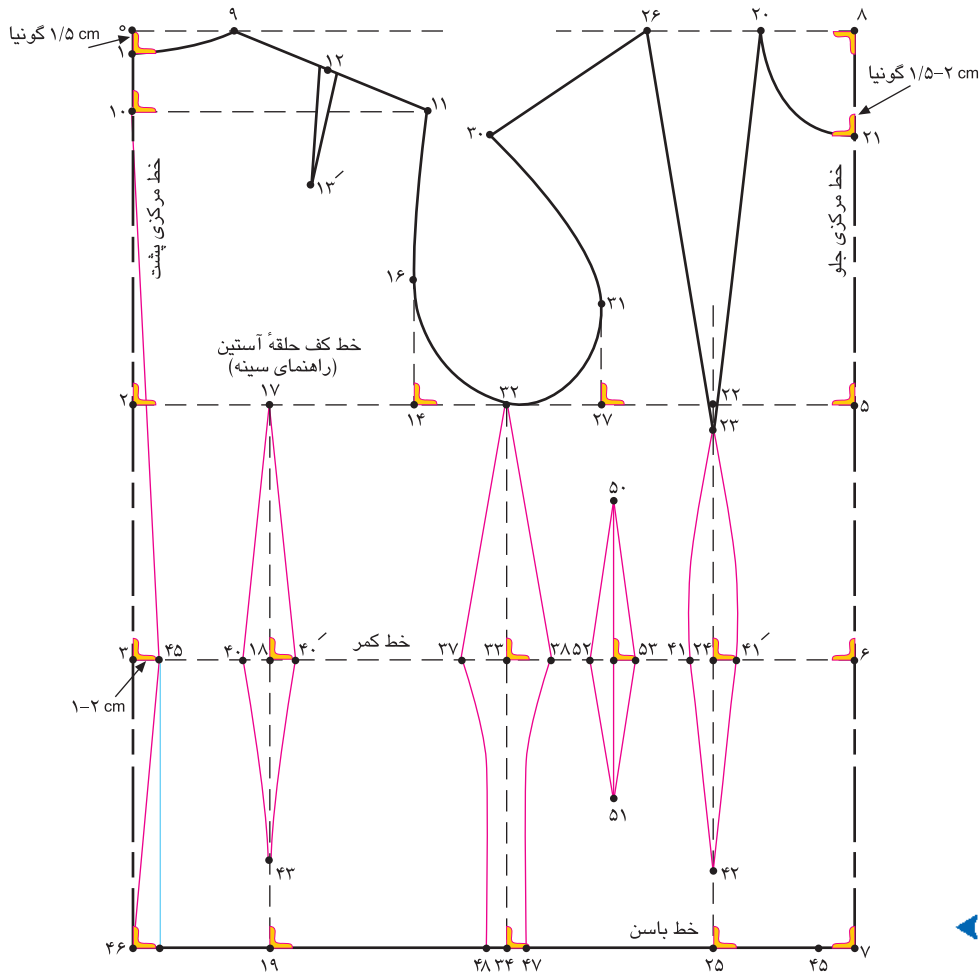

شکل ۲۶ - ۶

دور باسن شخص کوچک تر از اندازه دور سینه الگو

در ترسیم پنس‌ها به این نکات توجه کنید:

پهنای پنس زیر سینه جلو نباید از «۴ سانتی‌متر» بیشتر باشد؛ در غیر این صورت می‌توانید یک پنس کوچک در فاصله «۳۸→۴۱» رسم کنید.

در لباس‌هایی که خواهیم خط کمر در مرکز پشت کاملاً در گودی کمر قرار گیرد، یک پنس «۲ سانتی‌متر» از «نقطه ۳» رسم کرده؛ «نقطه ۴۵» به دست می‌آید.

در صورتی که الگوی در خط مرکزی پشت روی دولای باز قرار گیرد می‌توانید خط پنس (نقطه ۴۵) را مستقیم به خط باسن رسم کنید در این صورت به دور باسن کم شده اضافه شود (خط سبز رنگ).

در الگوهایی که اختلاف کمر و باسن زیاد یا کم است، در قسمت باسن باید تغییراتی ایجاد شود؛ این تغییرات عبارتند از:

برای مثال:

اندازه $\frac{1}{2}$ دور باسن اضافه شده (آزادی با توجه به نوع اندام و مدل) را منهای فاصله «۷→۴» کرده؛ عدد به دست آمده باید به خط باسن اضافه یا کم شود، در این الگو، این اندازه، داخل الگوست؛ پس باید از طرفین «نقطه ۳۴» این مقدار کم شود. (شکل ۲۶-۶)

$$\frac{1}{2} \text{ دور باسن} + ۲ \text{ سانتی‌متر}$$

$$(۱۱۰ \text{ cm} \div ۲ \text{ cm} = ۵۵ \text{ cm} \quad ۵۵ \text{ cm} + ۲ \text{ cm} = ۵۷ \text{ cm})$$

$$۴ \rightarrow ۷ \text{ فاصله} = ۵۹ \text{ سانتی‌متر}$$

$$۵۹ \text{ cm} - ۵۷ \text{ cm} = ۲ \text{ cm}$$

از طرفین نقطه ۳۴ کم شود، فاصله ۷→۴۶ از طرفین نقطه

$$۴۸ \rightarrow ۳۴ = ۳۴ \rightarrow ۴۷ \quad ۳۴ \text{ کم شود.}$$

بلندی خط پهلو تا کمر (زیر بغل تا کمر)

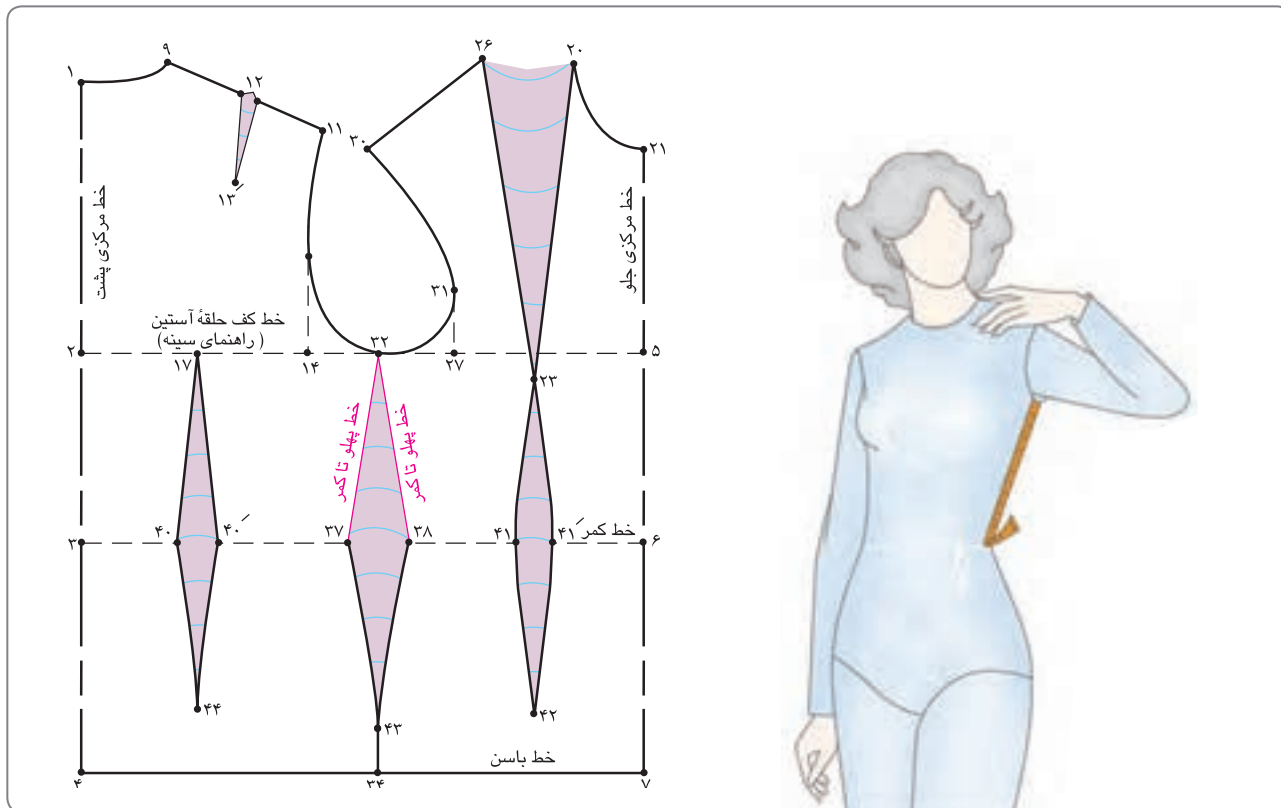

شکل ۲۷ - ۶ ▲

مدل های لباس است. (شکل ۲۷-۶)

▲ سر متر را در تقاطع حلقه آستین و پهلو (زیر بغل) قرار دهید

و تا خط کمر را اندازه بگیرید؛ این اندازه به منظور کنترل و برش

اندازه گیری		اندازه گیری روی اندام شخص	ردیف
جدول سایز	شخص		
		کارور جلو	۱
		کارور پشت	۲
		خط کف حلقه	۳
		بلندی خط پهلو تا کمر	۴
		دور حلقه آستین	۵
		بلندی کف حلقه آستین	۶

خط کف حلقه (بالای سینه)

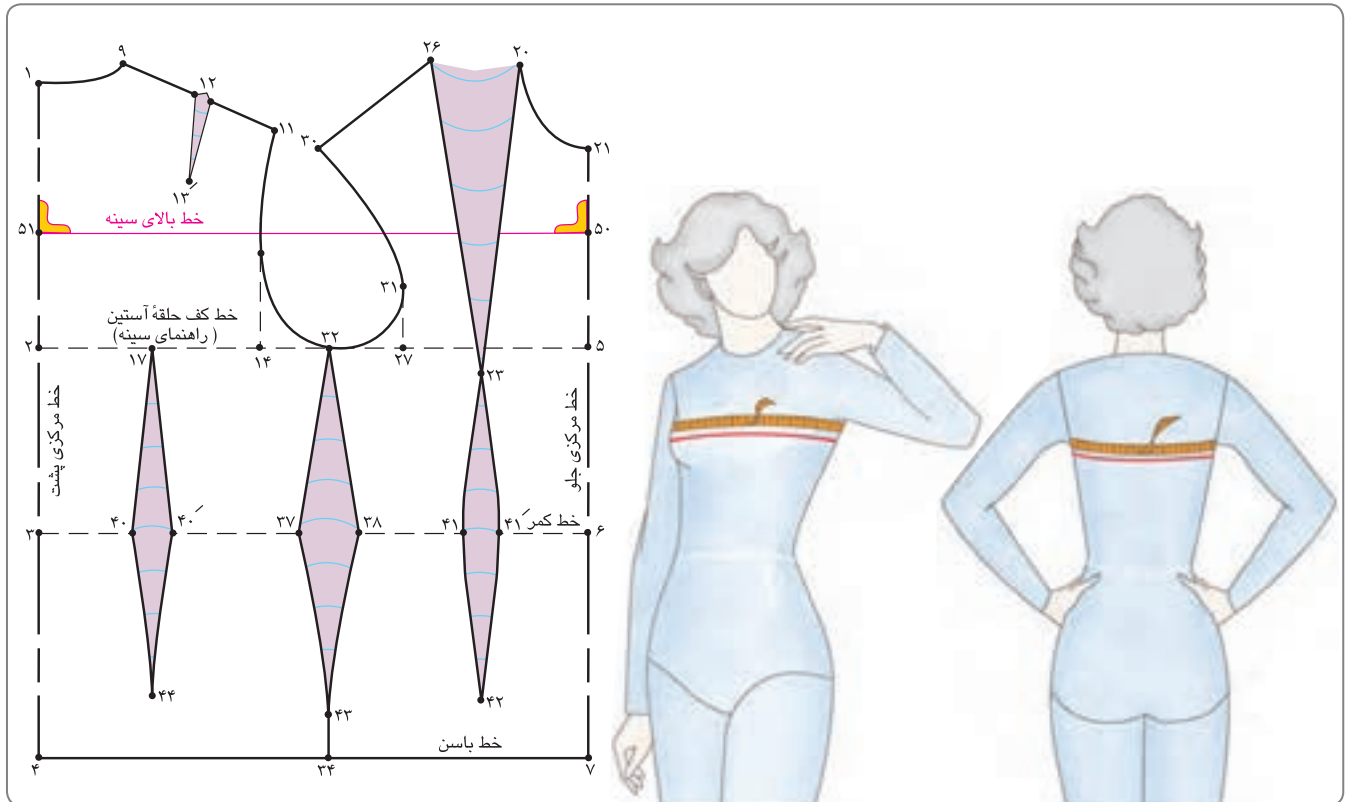

▲ شکل ۲۸ - ۶

به دست می‌آید. از «نقطه ۵۰» با خط کش گونیا، خطی موازی با خط سینه رسم کرده تا با خط مرکزی پشت برخورد کند؛ «نقطه ۵۱» به دست می‌آید.

فاصله «۵۱» → «۵۰» را بدون محاسبه مقدار پنس سینه اندازه بگیرید.

این اندازه به منظور کنترل لباس‌های دکلته یقه باز بیشترین کاربرد را دارد. (شکل ۲۸-۶)

▲ معمولاً در تمام روش‌های خیاطی خط کف حلقه آستین به عنوان خط دور سینه معرفی می‌شود؛ در صورتی که در اندام استاندارد خط دور سینه چند سانتی‌متر پایین‌تر از خط کف حلقه آستین است. متر را زیر حلقه آستین (زیر بغل) بالای سینه قرار دهید. دست‌ها به سمت پهلو و در دو طرف بدن است؛ این اندازه بالای سینه است.

روی الگوی بالاتنه فاصله «۵» → «۲۱» را نصف کنید؛ «نقطه ۵۰»

بلندی کف حلقه آستین

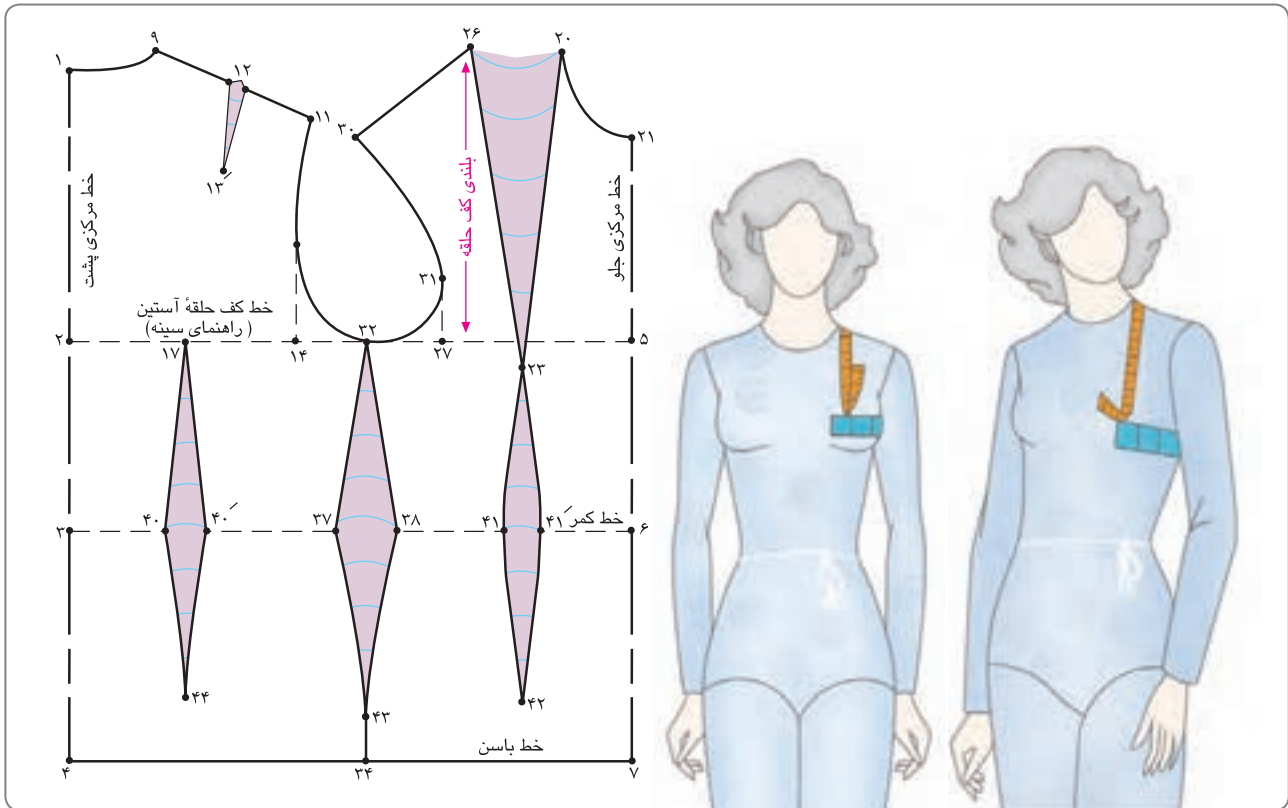

▲ شکل ۲۹ - ۶

طوری که با آن زاویه قائمه تشکیل دهد، بلندی کف حلقه آستین را اندازه بگیرید. (شکل ۲۹-۶)

▲ خط کش کاغذی یا خط کشی با قابلیت انعطاف را زیر حلقه آستین (زیر بغل) به صورت افقی قرار دهید؛ متر را در تقاطع حلقه گردن و شانه قرار داده؛ خط کش را روی متر خم کنید؛ به

دور حلقه آستین

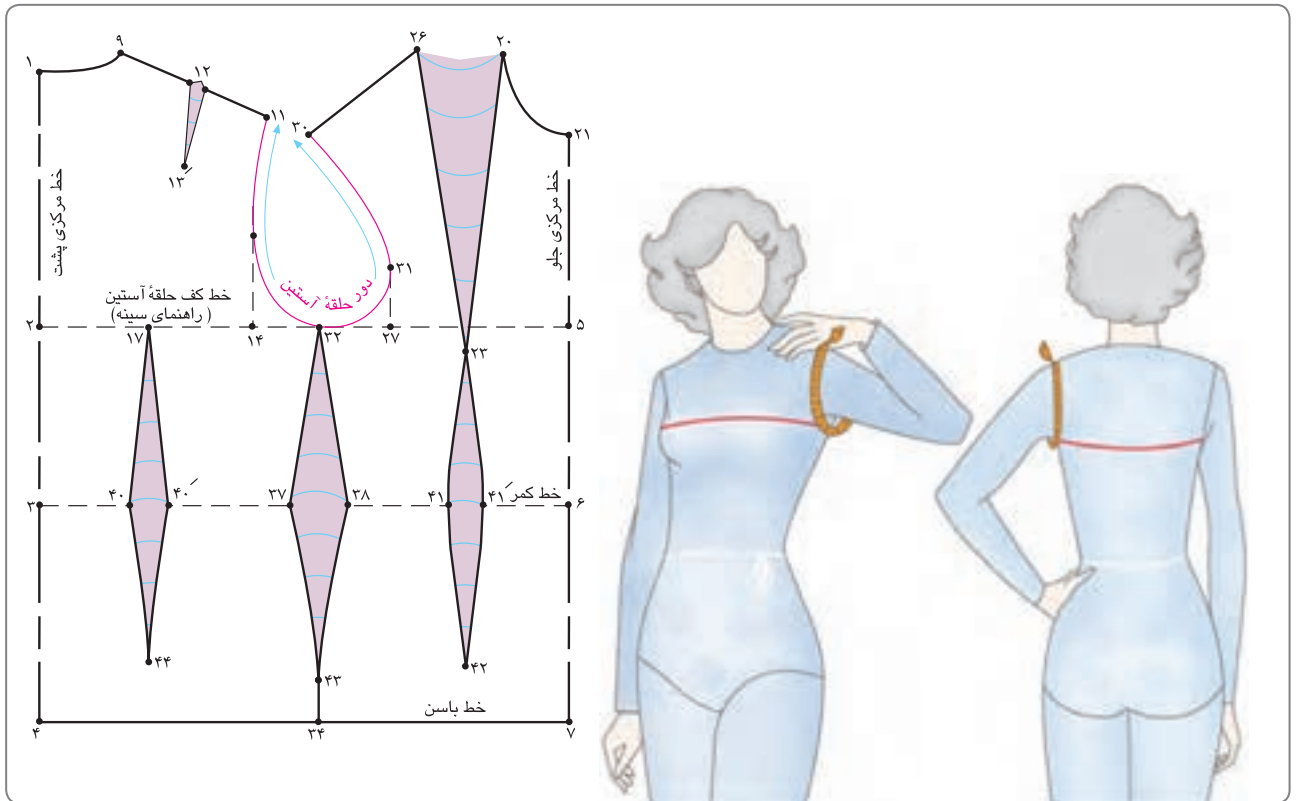

▲ شکل ۳۰- ۶

آستین جلو و پشت است. (شکل ۳۰-۶)

▲ متر را در محل اتصال دست به بالاتنه، دور تا دور حلقه آستین جلو و پشت قرار دهید. عددی را که متر نشان می‌دهد، دور حلقه

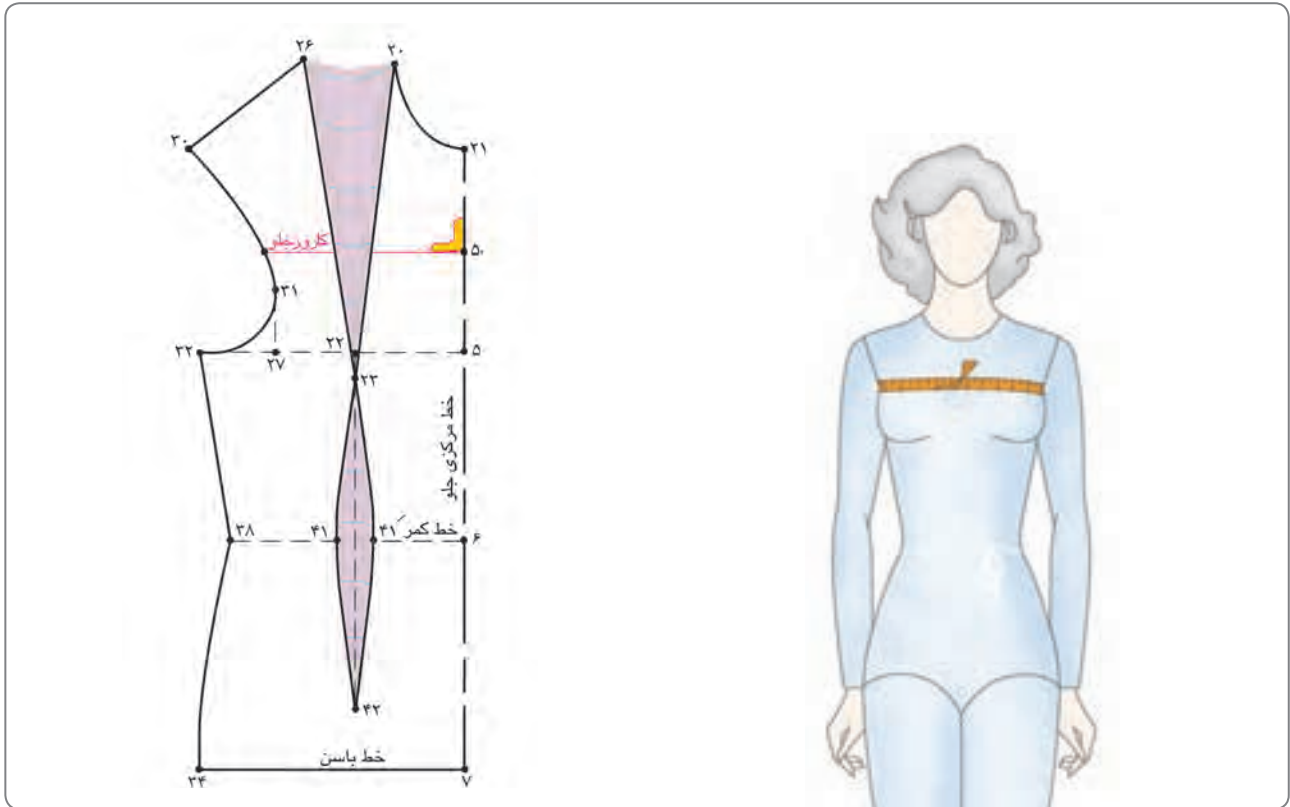

▲ شکل ۳۱ - ۶

از «نقطه ۵۰» با خط کش گونیا خطی موازی با خط سینه تا حلقه آستین رسم کنید؛ این خط راهنمای کارور است. (شکل ۳۱-۶)

▲ دست‌ها را به پشت ببرید و روی باسن قرار دهید. محل اتصال دست به بدن را کاملاً لمس کنید؛ در قسمت جلو، فاصله اتصال دست‌ها به بالاتنه را اندازه بگیرید؛ در روی الگوی بالاتنه «۱» فاصله ۵→۲۱ را مشخص کنید؛ «نقطه ۵۰» به دست می‌آید.

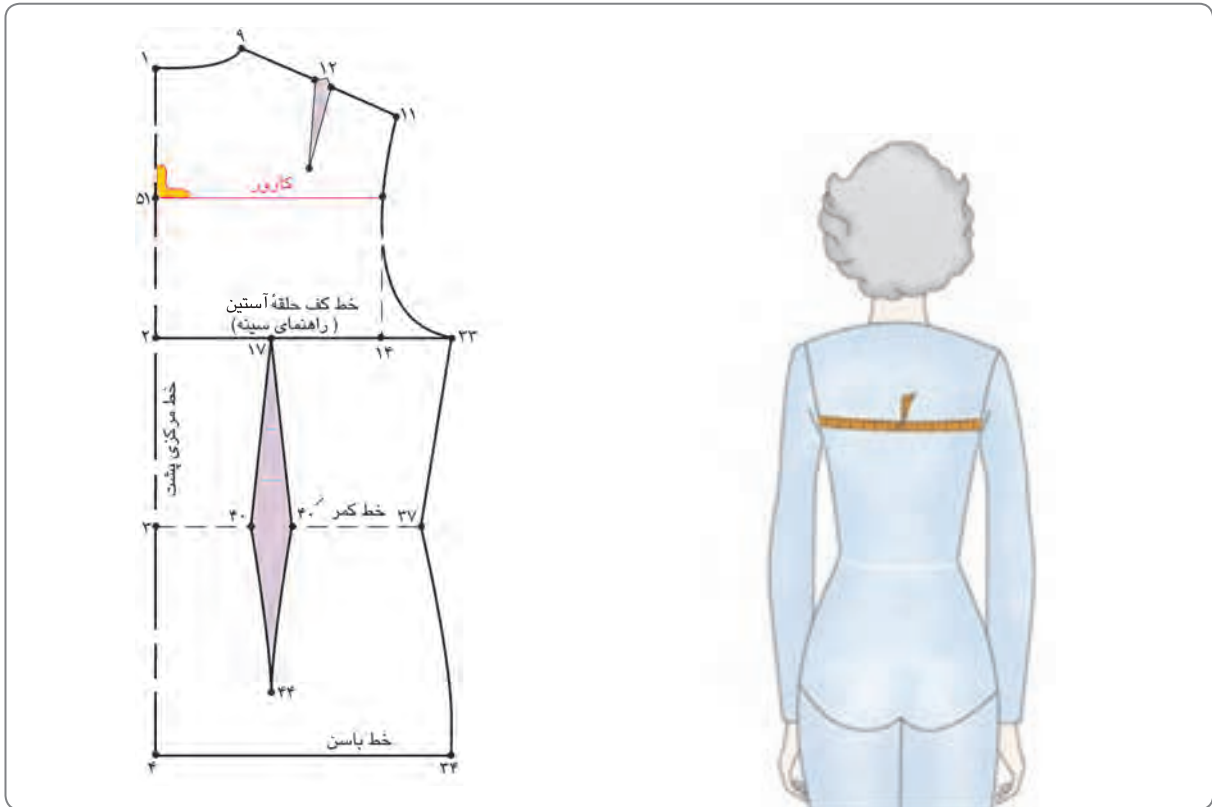

▲ شکل ۳۲ - ۶

کنید؛ «نقطه ۵۱» به دست می‌آید.
 از «نقطه ۵۱» با خط‌کش گونیا خطی موازی با خط سینه تا
 حلقه آستین رسم کنید.
 کارور پشت از اولین مهره گردن (در خط مرکز پشت) معمولاً
 «۷ تا ۱۰ سانتی‌متر» پایین‌تر قرار دارد. (شکل ۳۲-۶)

▲ دست‌ها را به طرف پایین نگه دارید. شخصی که اندازه‌گیری
 را انجام می‌دهد، باید دست خود را در زیر بغل بگذارد تا محل
 اتصال دست به بدن را کاملاً لمس کند؛ سپس دست را به طرف جلو
 ببرد و آن را به صورت زاویه‌دار در خط آرنج نگه دارد. فاصله اتصال
 دست‌ها به بالاتنه را اندازه بگیرید؛ $\frac{1}{2}$ فاصله ۱→۲ را مشخص

آزمون نظری



۱- با توجه به شکل روبه‌رو به سؤالات زیر پاسخ دهید.

۱-۱. فاصله ۲→۱ برابر است با ...

۱-۲. فاصله ۳→۱ برابر است با ...

۱-۳. فاصله ۲۱→۸ برابر است با ...

۱-۴. فاصله ۵→۲ برابر است با ...

۱-۵. فاصله ۳۰→۲۶ برابر است با ...

۱-۶. فرمول بلندی کف حلقه بالاتنه برابر است با

۱-۷. آیا پهنای پنس‌های پهلو، زیر سینه و پشت ثابت است؟

۱-۸. فاصله «۱۰→۱» در گردن پشت چگونه به دست می‌آید؟

۱-۹. بلندی و پهنای پنس سرشانه پشت چندسانتی‌متر است؟

۱-۱۰. فاصله ۲۷→۳۱ برابر است با

۱-۱۱. فاصله ۱۴→۲ برابر است با

۱-۱۲. فاصله ۲۷→۵ برابر است با

۱-۱۳. فاصله ۲۰→۲۳ برابر است با

۱-۱۴. فاصله ۴۵→۴ برابر است با

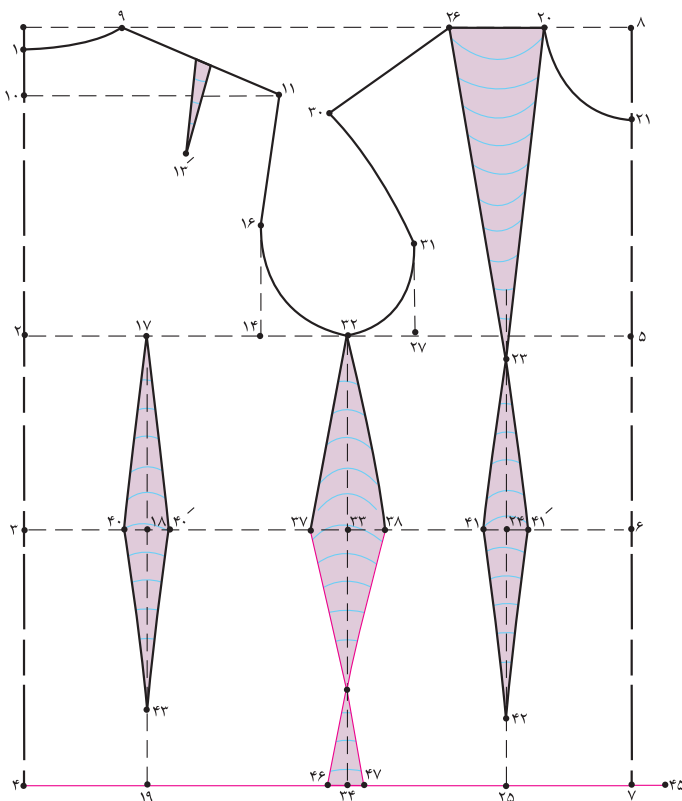

اندازه‌گیری آستین

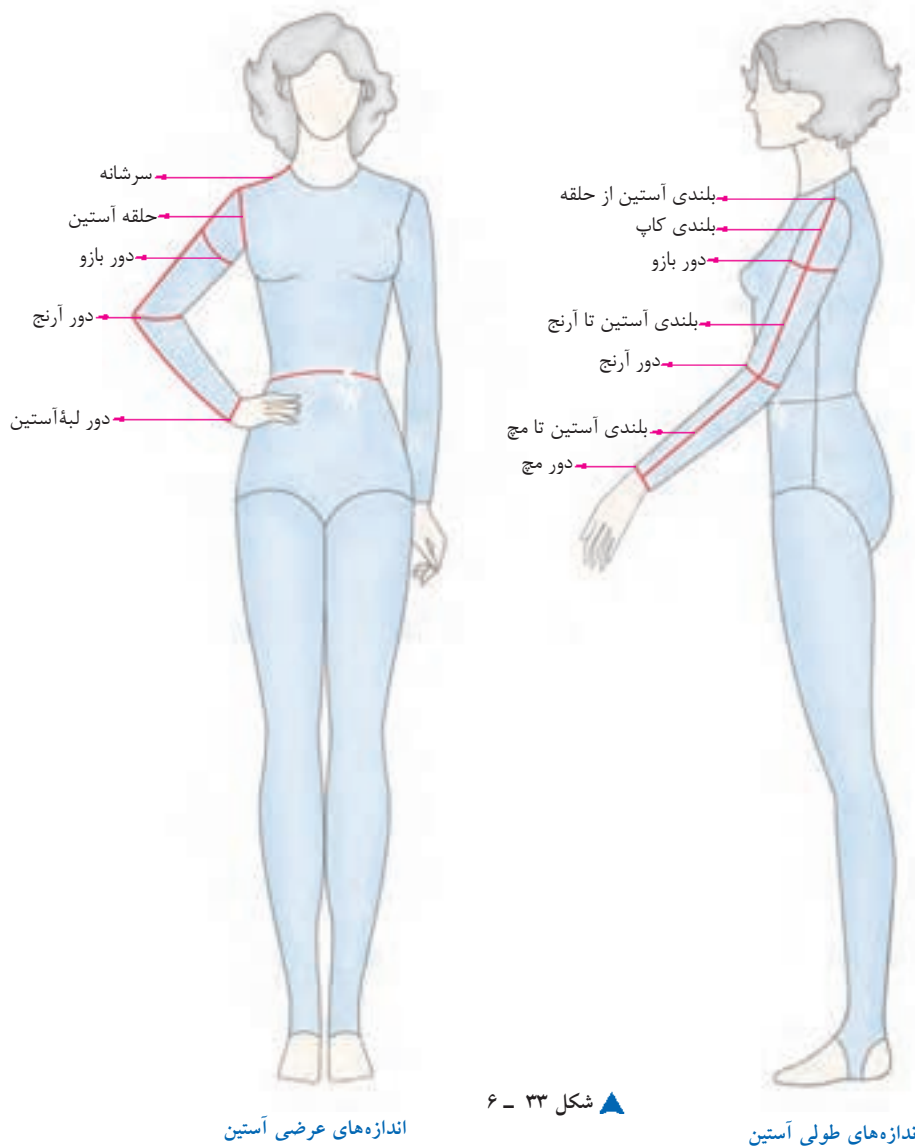

▲ شکل ۳۳ - ۶

اندازه‌های عرضی آستین

اندازه‌های طولی آستین

▲ خطوط عرضی و طولی آستین عبارتند از:

- ۵- بلندی کاپ
- ۶- بلندی آستین تا آرنج
- ۷- بلندی آستین تا مچ

- ۱- دور حلقه آستین الگو
- ۲- دور بازو
- ۳- دور آرنج
- ۴- دور لبه آستین

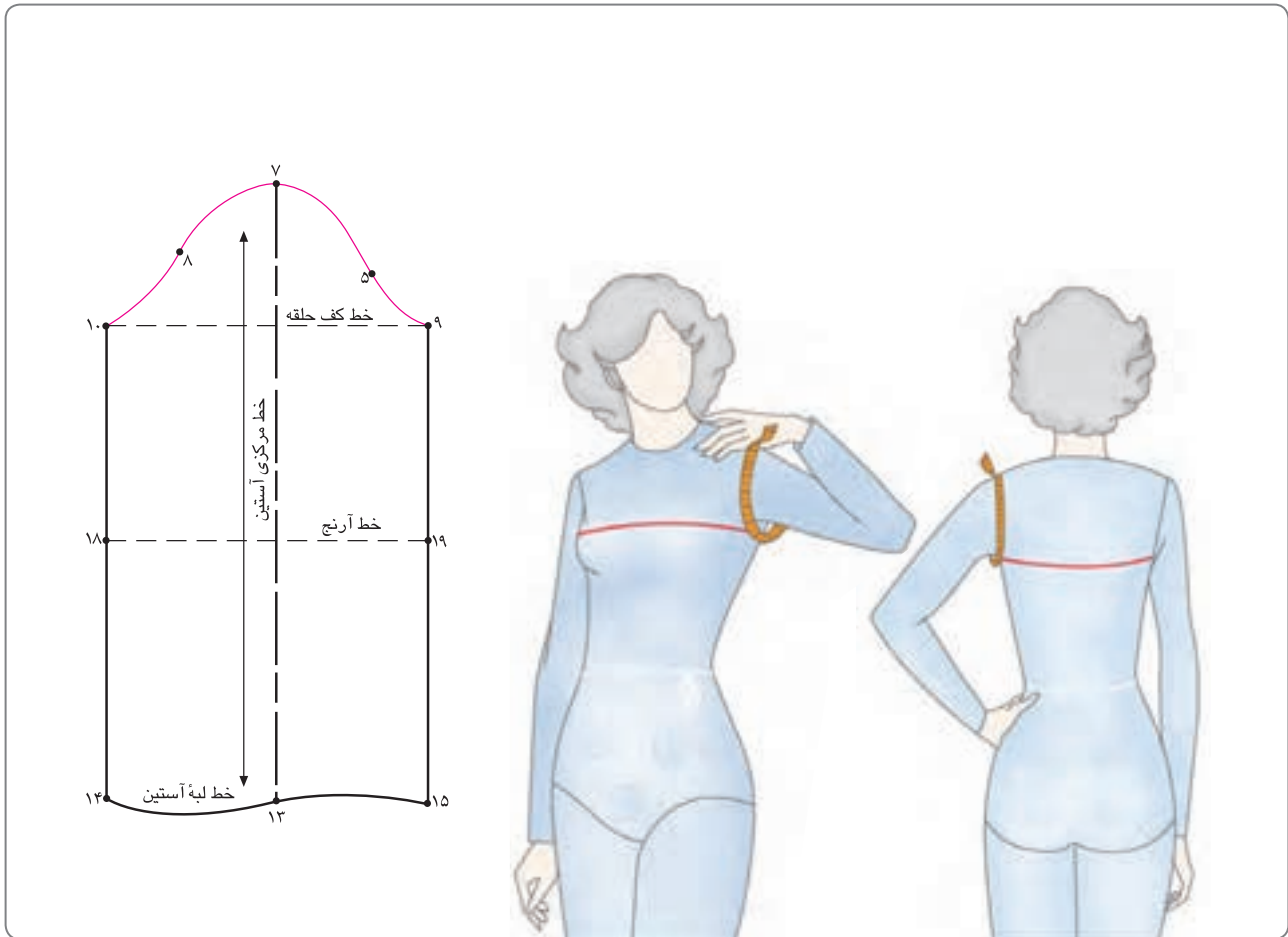

▲ شکل ۳۴ - ۶

فاصله دور حلقه آستین جلو و پشت « $10 \rightarrow 5 \rightarrow 7 \rightarrow 9 \rightarrow 12$ » به اضافه $10-8$ درصد اندازه دور حلقه آستین الگوی بالاتنه است. (شکل ۳۴-۶)

▲ متر را در محل اتصال دست به بالاتنه، دور تا دور حلقه آستین جلو و پشت قرار دهید؛ عددی که متر نشان می‌دهد، دور حلقه آستین جلو و پشت اندام شخص است.

بلندی آستین (طول قد آستین)

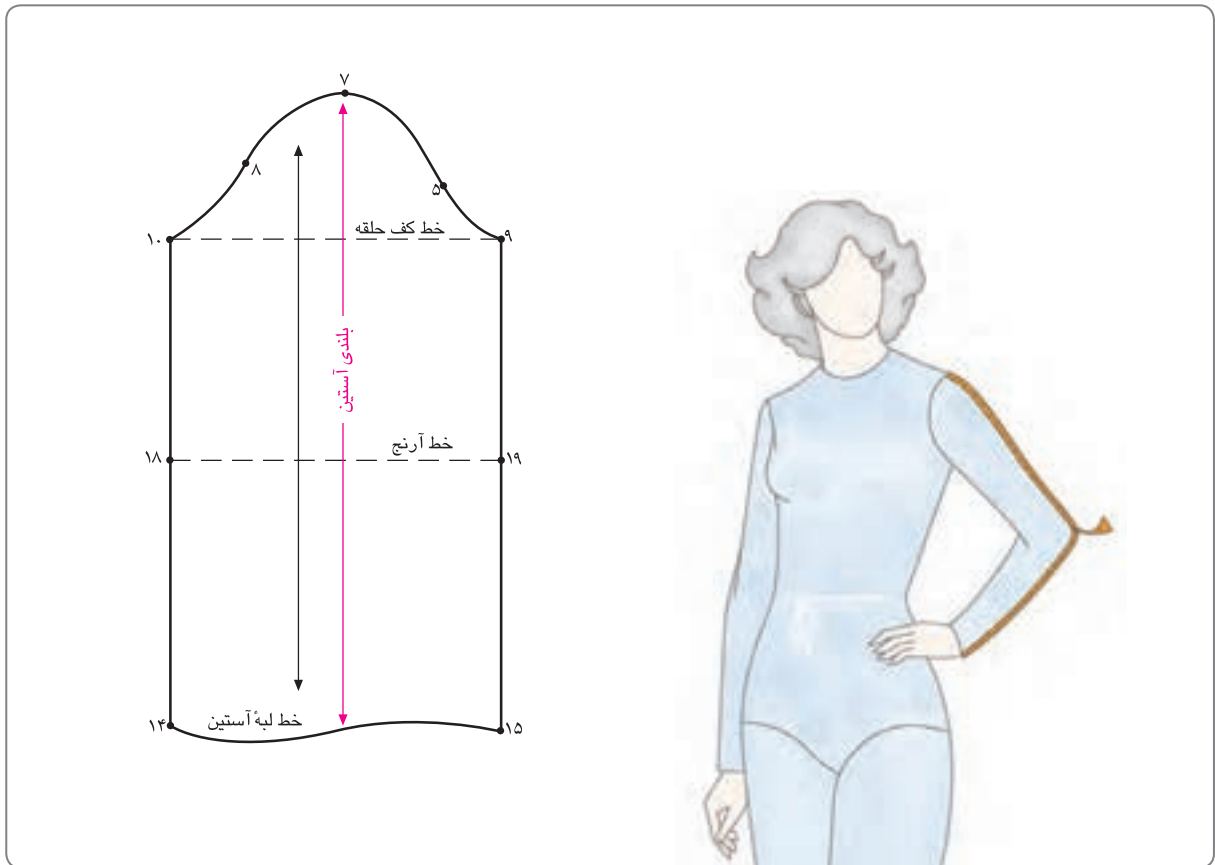

▲ شکل ۳۵ - ۶

طول آستین تا آرنج و طول آستین تا مچ است؛ آن را یادداشت کنید. (شکل ۳۵-۶)

▲ دست را به صورت خمیده نگه دارید؛ متر را در محل اتصال حلقه آستین و انتهای سرشانه قرار داده و آن را از روی بازو عبور دهید؛ عددی که تا آرنج و مچ را نشان می‌دهد، به ترتیب اندازه

جدول ساینزنی آستین

ردیف	نمونه سایز	۳۴	۳۶	۳۸	۴۰	۴۲	۴۴	۴۶	۴۸	۵۰	۵۲	۵۴	۵۶
		۸	۱۰	۱۲	۱۴	۱۶	۱۸	۲۰	۲۲	۲۴	۲۶	۲۸	۳۰
۱	دور بازو	۲۶	۲۷/۲	۲۸/۴	۲۹/۶	۳۱	۳۲/۸	۳۴/۴	۳۶	۳۷/۸	۳۹/۶	۴۱/۴	۴۳/۲
۲	دور مچ (چسبان)	۱۵	۱۵/۵	۱۶	۱۶/۵	۱۷	۱۷/۵	۱۸	۱۸/۵	۱۹	۱۹/۵	۲۰	۲۰/۵
۳	بلندی آستین	۵۷/۲	۵۷/۸	۵۸/۴	۵۹	۵۹/۵	۶۰	۶۰/۵	۶۱	۶۱/۲	۶۱/۴	۶۱/۶	۶۱/۸
۴	بلندی آستین پارچه ژرسه	۵۱/۲	۵۱/۸	۵۲/۴	۵۳	۵۳/۵	۵۴	۵۴/۵	۵۵	۵۵/۲	۵۵/۴	۵۵/۶	۵۵/۸
۵	دور لبه آستین	۲۱	۲۱	۲۱/۵	۲۱/۵	۲۲	۲۲/۵	۲۳	۲۳/۵	۲۴	۲۴/۵	۲۵	۲۵/۵

(جدول ۳)

بلندی کف حلقه آستین	خانم‌های کوتاه قد از (۱۵۰ تا ۱۶۰ سانتی متر)	خانم‌های بلند قد از (۱۷۰ تا ۱۹۰ سانتی متر)
	-۰/۸	+۰/۸
بلندی آستین	-۲/۵	+۲/۵

(جدول ۴)

اندازه‌گیری روی اندام شخص	اندازه‌گیری		مقایسه سایز با شخص + یا -
	شخص	جدول سایز	
۱ دور بازو			
۲ دور مچ (چسبان)			
۳ بلندی آستین			
۴ بلندی آستین ژرسه			
۵ سایز لبه آستین			

(جدول ۵)

اگنوی اساس آستین



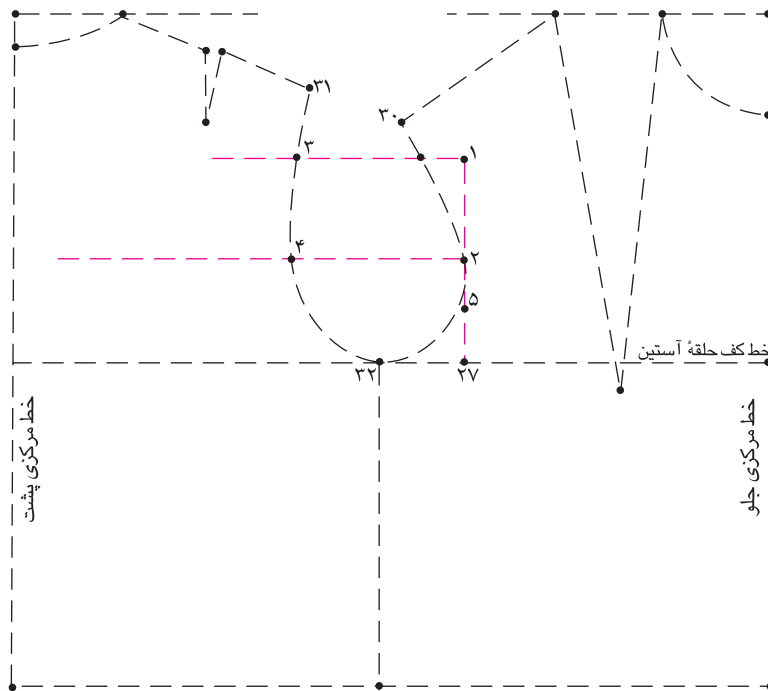

شکل ۳۷ - ۶

اندازه‌های مورد نیاز:

دور حلقه آستین جلو و پشت الگوی بالاتنه ... سانتی‌متر

طول آستین از سرشانه تا مچ ... سانتی‌متر

دور بازو ... سانتی‌متر



کام اول

به وسیله متر به صورت ایستاده دور حلقه آستین الگوی

بالاتنه را از «۳۰→۱۱» اندازه‌گیری کنید.

روی خط کف حلقه آستین از «نقطه ۲۷» خط عمودی

به سمت بالا به اندازه $\frac{1}{3}$ دور حلقه آستین الگوی بالاتنه برای

سایز «۳۴-۴۰» منهای «۰/۵ سانتی‌متر»، سایز «۴۲-۴۸»

منهای «۰/۳ سانتی‌متر» رسم کرده؛ «نقطه ۱» به دست می‌آید.

$\frac{1}{3}$ دور حلقه آستین بالاتنه، «۰/۵ سانتی‌متر» = $۱ \rightarrow ۲۷$

در سایز «۳۴-۴۰» و «۰/۳ سانتی‌متر» در سایز «۴۲-۴۸»

$\frac{1}{2}$ فاصله «۱→۲۷» را مشخص کنید؛ «نقطه ۲» به دست

می‌آید. $\frac{1}{2}$ فاصله $۱ \rightarrow ۲ = ۲۷ \rightarrow ۱$

با خط‌کش گونیا از نقاط «۱ و ۲» خطوط موازی با خط سینه

رسم کنید تا با حلقه آستین پشت برخورد کند؛ نقاط «۳ و ۴»

به دست می‌آید.

«نقطه ۴»، نقطه موازنه در الگوی بالاتنه پشت است.

$\frac{1}{2}$ فاصله «۲→۲۷» را مشخص کرده؛ «نقطه ۵» به دست

می‌آید. (شکل ۳۷-۶)

$\frac{1}{2}$ فاصله $۲ \rightarrow ۵ = ۲۷ \rightarrow ۲$

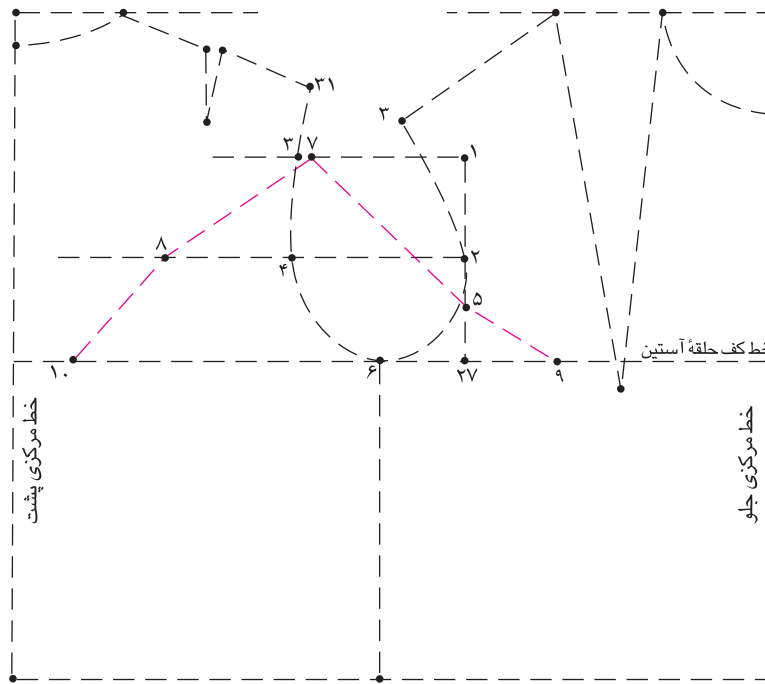

▲ شکل ۳۸ - ۶

«نقطه ۶» محل موازنه زیر بغل روی خط پهلوی الگوی بالاتنه است.

موازنه زیر بغل الگوی بالاتنه = نقطه ۶

از «نقطه ۵» به اندازه فاصله « $5A \rightarrow 30$ » به اضافه

«۱ سانتی متر» برای سایز ۴۰-۳۴، « $1/25$ سانتی متر» برای سایز

۴۸-۴۲ و « $1/5$ سانتی متر» برای سایز ۵۶-۵۰ محاسبه کنید.

این اندازه را از «نقطه ۵» به طرف بالا روی خط افقی « $1 \rightarrow 3$ »

علامت زده؛ «نقطه ۷» به دست می آید.

فاصله « $5A \rightarrow 30$ » به اضافه $1/5$ سانتی متر = $5 \rightarrow 7$

«نقطه ۷» محل موازنه کاپ حلقه آستین با خط سرشانه

الگوی بالاتنه است.

از «نقطه ۷» به اندازه فاصله « $4 \rightarrow 31$ » به اضافه

«۱ سانتی متر» برای سایز ۴۰-۳۴، « $1/25$ سانتی متر» برای سایز

۴۸-۴۲، « $1/5$ سانتی متر» برای سایز ۵۶-۵۰ محاسبه کنید.

این اندازه را از «نقطه ۷» به طرف پایین روی خط افقی « $2 \rightarrow 4$ »

علامت زده؛ «نقطه ۸» به دست می آید.

فاصله « $5A \rightarrow 6$ » را منهای « $0/3$ سانتی متر» اندازه بگیرید؛ از «نقطه

۵» به سمت خط کف حلقه آستین، رسم کرده؛ «نقطه ۹» به دست

می آید.

فاصله « $5A \rightarrow 6$ » - $0/3$ سانتی متر = $5 \rightarrow 9$

فاصله « $4 \rightarrow 6$ » را منهای « $0/3$ سانتی متر» اندازه بگیرید؛ از «نقطه ۸»

به سمت خط کف حلقه آستین رسم کرده؛ «نقطه ۱۰» به دست

می آید. (شکل ۳۸-۶)

فاصله « $6 \rightarrow 4$ » منهای « $0/3$ سانتی متر» = $9 \rightarrow 10$

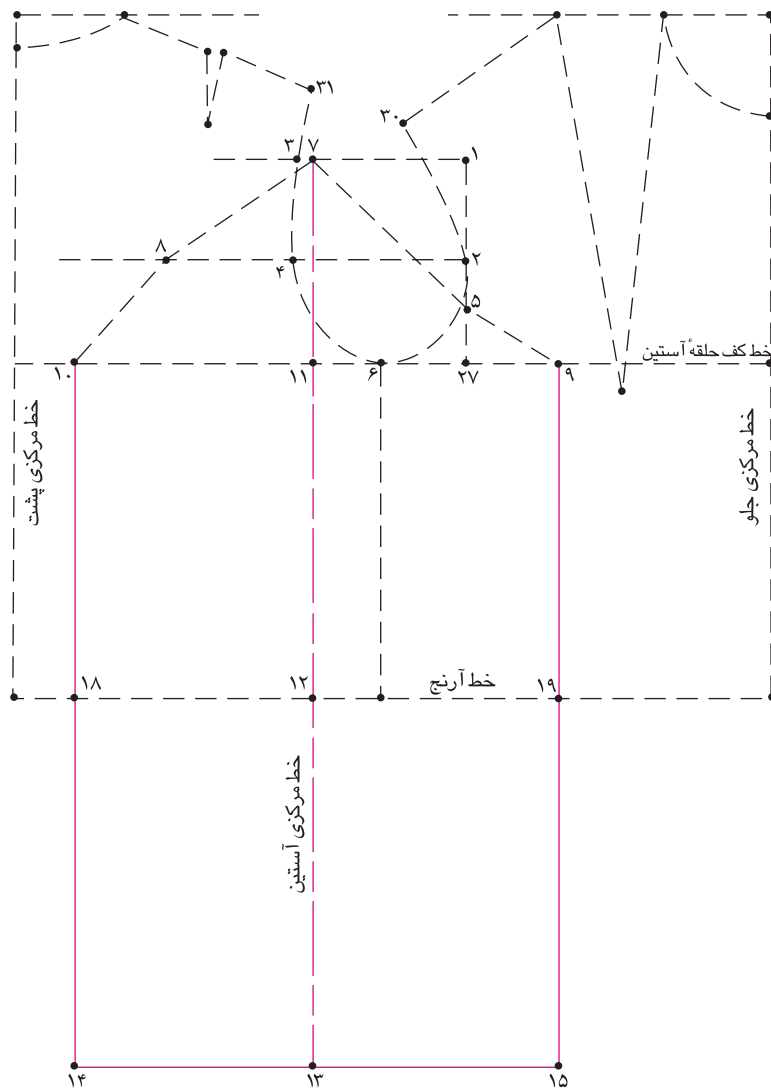

▲ شکل ۳۹ - ۶

از «نقطه ۷» به اندازه بلندی قد آستین، خطی موازی با خط

۱
فاصله ۱۵→۱۴ (خط لبه آستین) = نقطه ۱۳
۲

مرکزی جلو رسم کنید؛ «نقطه ۱۳» به دست می‌آید.

از نقاط «۱۱ و ۱۲» خطی به پایین (موازی با خط مرکزی

قد آستین، خط مرکزی آستین= ۱۳→۱۷

آستین) رسم کرده تا با خط لبه آستین برخورد کند؛ نقاط

تقاطع خط کف حلقه آستین نقطه ۱۱

«۱۴ و ۱۵» به دست می‌آید. (شکل ۳۹-۶)

تقاطع خط آرنج نقطه ۱۲

خط زیر دست جلو= ۱۱→۱۵

از «نقطه ۱۳» با گونیا خطی به دو طرف این نقطه رسم کنید.

خط زیر دست پشت= ۱۲→۱۴

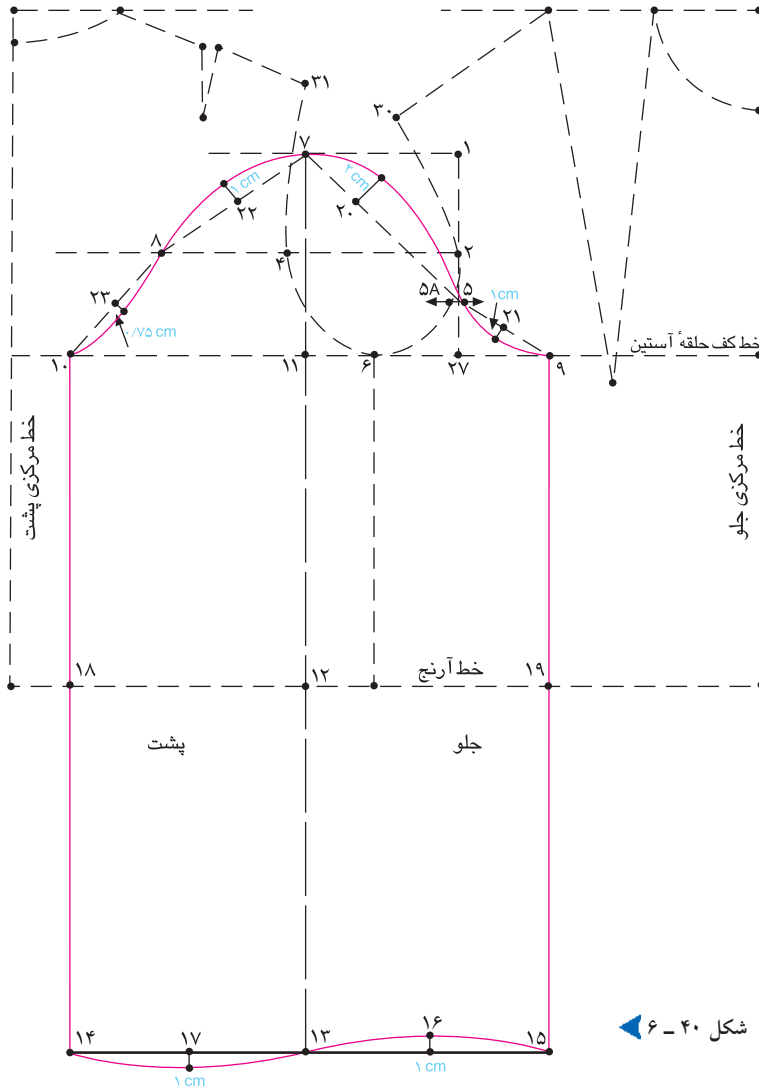

روی خط لبه آستین $\frac{1}{2}$ فاصله «۱۵→۱۳» و «۱۳→۱۴» را مشخص کرده؛ نقاط «۱۶ و ۱۷» به دست می‌آید.
دراندام استاندارد خطوط آرنج و کمر بالاتنه در یک مکان قرار دارد.

خط آرنج = ۱۸→۱۹
فاصله «۷→۵» را مشخص کرده؛ «نقطه ۲۰» به دست می‌آید.
 $\frac{1}{3}$ فواصل «۷→۹»، «۹→۱۲» و «۵→۱۰» را محاسبه کرده؛ نقاط «۲۱، ۲۲، ۲۳ و ۲۴» به دست می‌آید.

شکل ۴۰- ۶

«نقطه ۵A» به دست می‌آید.
«نقطه ۵» نقطه موازنه وصل آستین به الگوی آستین و «نقطه ۵A» نقطه موازنه آستین الگوی بالاتنه جلو است.

از «نقطه ۱۶» «۱ سانتی‌متر» داخل الگو شده و از «نقطه ۱۷» «۱ سانتی‌متر» از الگو بیرون بیاید.
خطوط لبه جدید آستین را رسم کنید به گونه‌ای که از نقاط «۱ سانتی‌متری» رسم شده بگذرد.

فاصله $\frac{1}{3}$ $7 \rightarrow 21 = 5 \rightarrow 7$
به ترتیب از نقاط «۲۱ و ۲۲» و «۲ و ۱ سانتی‌متر» بیرون بیاید. (شکل ۴۰- ۶)

به ترتیب از نقاط «۲۰ و ۲۳» و «۱ و ۷۵/۰ سانتی‌متر» داخل شوید.
هلال کاپ آستین را مطابق شکل ترسیم کنید.
از «نقطه ۵» خطی تا حلقه آستین جلو رسم کنید؛



توجه کنید:

پیشنهاد می‌شود از سایز ۴۰ به بالا «۱/۵ سانتی‌متر» از «نقطه ۷» بالا رفته؛ سپس هلال کاپ را ترسیم کند.

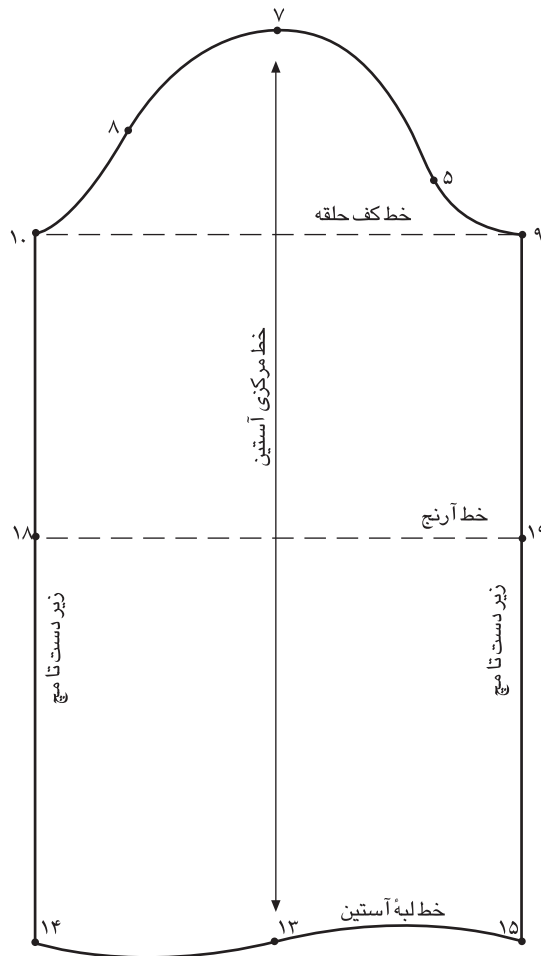

شکل ۴۱ - ۶

نقاط «A ۵» (در جلو) و «۴» (در پشت) محل موازنه حلقه آستین بالاتنه است.

انحنای لبه آستین برای آستین‌هایی است که به آن میچ وصل می‌شود؛ در غیر این صورت می‌توانید لبه آستین صاف داشته باشید.

در صورتی که بخواهید لبه آستین را تنگ‌تر کنید، می‌توانید از نقاط «۱۵ و ۱۴» به اندازه حداکثر «۳ سانتی‌متر» کم کنید. (کلاً ۶ سانتی‌متر از لبه آستین می‌توانید کم کنید).

خط راستای پارچه، روی خط مرکزی آستین «۱۳→۷» رسم می‌شود. (شکل ۴۱-۶)

الگوی آستین را از روی الگوی بالاتنه رولت کنید.

معمولاً فاصله «۱۰→۷→۹» (دور حلقه آستین) «۲-۳ سانتی‌متر» از دور حلقه آستین الگوی بالاتنه بزرگ‌تر است که، این مقدار اضافه در قسمت کاپ خُرد داده می‌شود تا فرم کاپ آستین روی بالاتنه بهتر قرار گیرد.

حدوداً ۵ سانتی‌متر پایین‌تر از فاصله «۹→۱۰» خط کف حلقه آستین به اندازه دور بازوی فرد به اضافه «۳-۴ سانتی‌متر» است.

نقاط «۵» (در جلو) و «۸» (در پشت) محل موازنه الگوی آستین است.

کنترل آستین



a پس از ترسیم الگوی اساس و قبل از تهیه پاترون روی الگو این قسمت‌ها را کنترل کنید:
a دور بازو، دور آرنج، بلندی کاپ (تاج آستین)، خطوط زیر دست تا آرنج و تا مچ.

دور آرنج

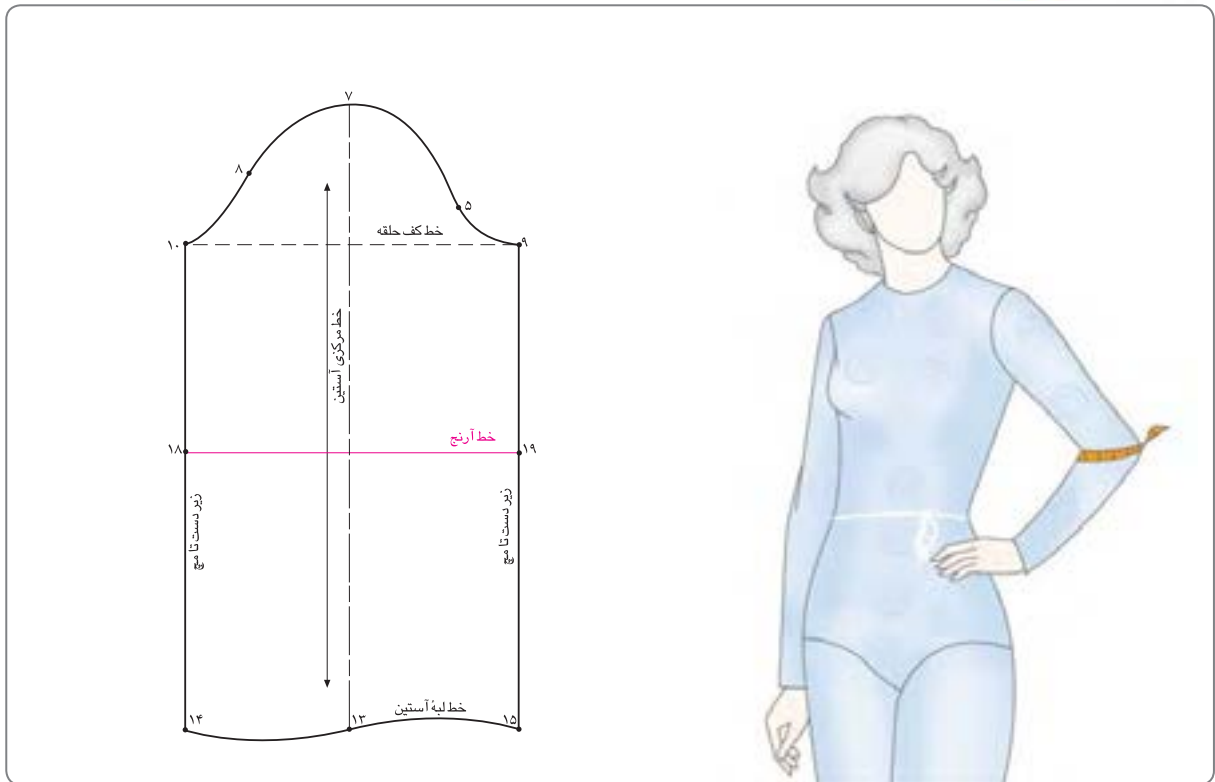

▲ شکل ۴۲ - ۶

اندازه‌گیری		اندازه‌گیری روی اندام شخص	
جدول سایز	شخص		
		دور بازو	۱
		دور مچ (چسبان)	۲
		بلندی آستین	۳
		بلندی آستین ژرسه	۴
		سایز لبه آستین	۵

▲ کف دست را در پهلو (روی باسن کوچک*) گذاشته، آرنج را خم کنید تا زاویه‌ای تشکیل شود؛ سپس دور آرنج را اندازه بگیرید.



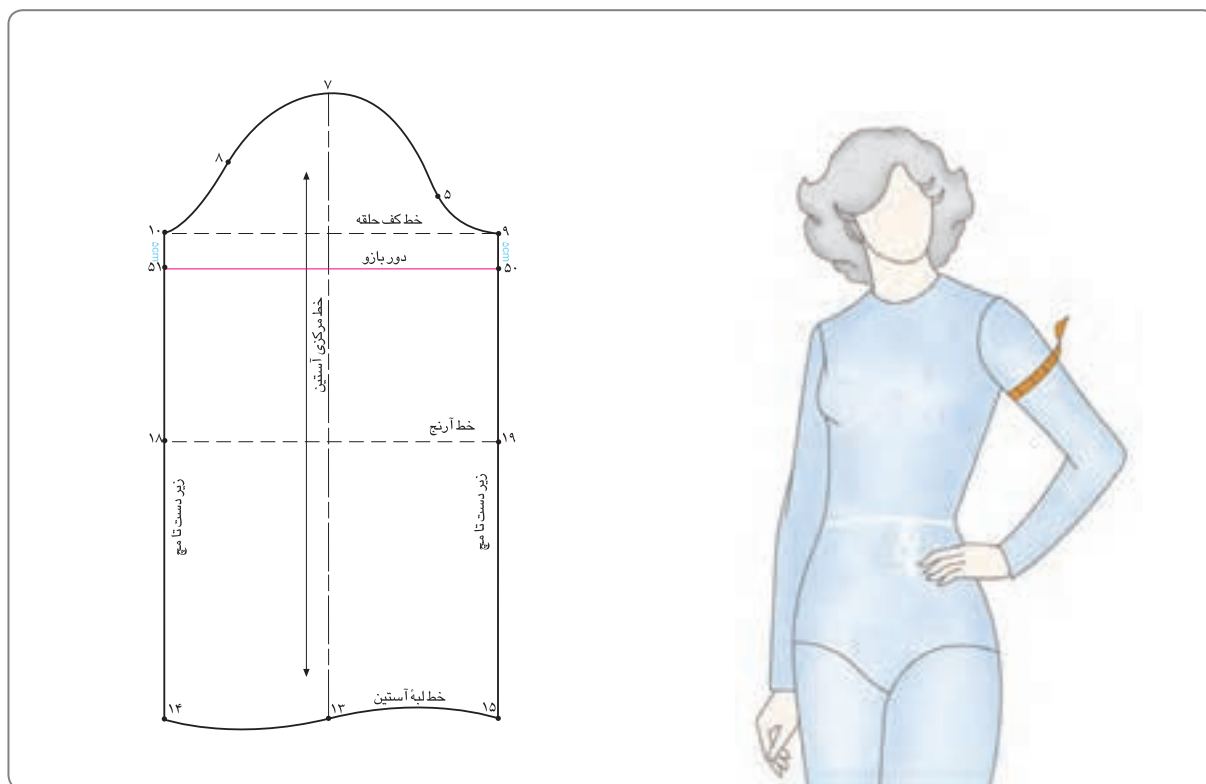

▲ شکل ۴۳ - ۶

از خط «۱۲→۱۰» به اندازه «۵ سانتی متر» پایین آمده؛ خط بازو «۵۱→۵۰» را رسم کنید. معمولاً خط بازوی الگو «۳-۴» سانتی متر» بیشتر از دور بازوی فرد است. (شکل ۴۳-۶)

▲ کف دست را در پهلو (روی باسن کوچک) گذاشته، آرنج را خم کنید تا زاویه‌ای تشکیل شود؛ سپس برجسته‌ترین قسمت بازو را، نه زیاد چسبان و نه زیاد آزاد، اندازه بگیرید.

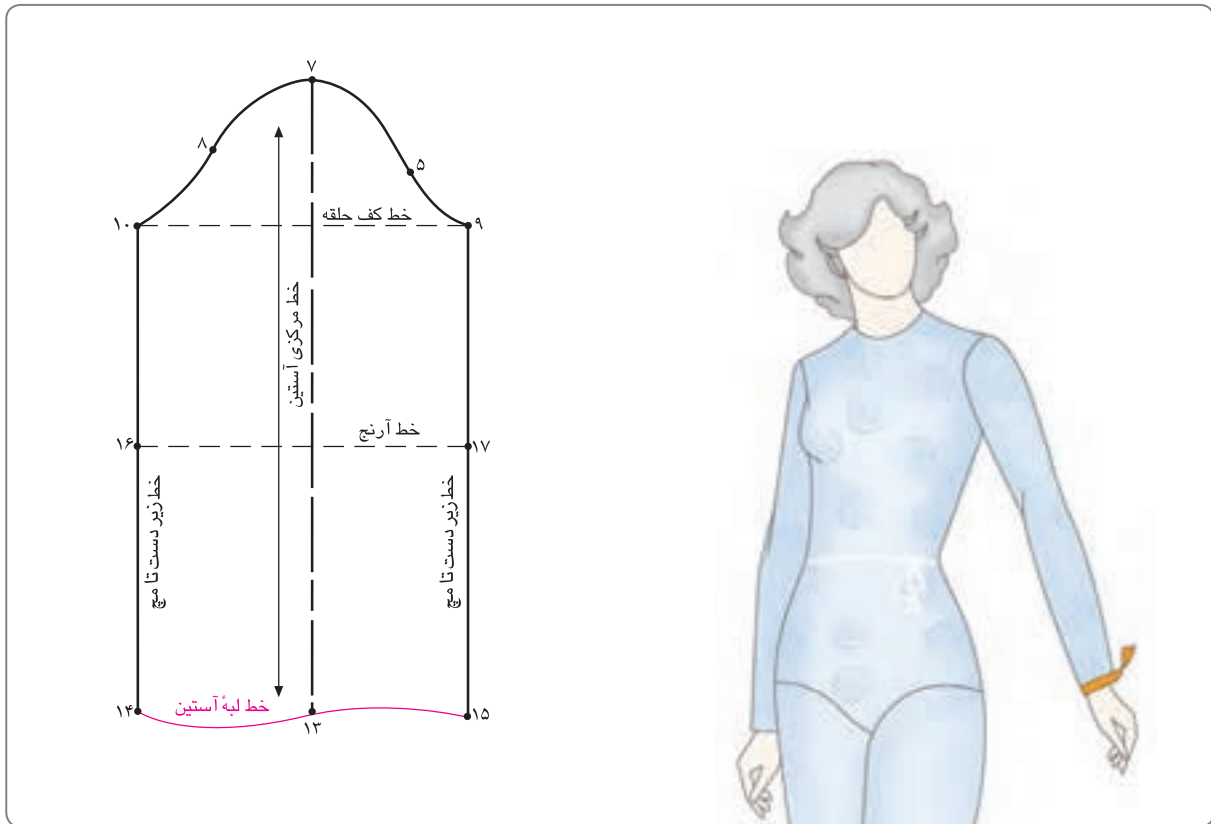

▲ شکل ۴۴ - ۶

مچ باید به اندازه‌ای باشد که متر را بتوان به راحتی از روی دست رد کرد. (شکل ۴۴-۶)

▲ متر را دور مچ نه زیاد آزاد، نه چسبان قرار داده اندازه به دست آمده را به اضافه «۲ سانتی‌متر» کنید؛ توجه کنید این اندازه برای پارچه‌های کشی مناسب است. برای پارچه‌های معمولی پهنای

بلندی کاپ (تاج آستین)

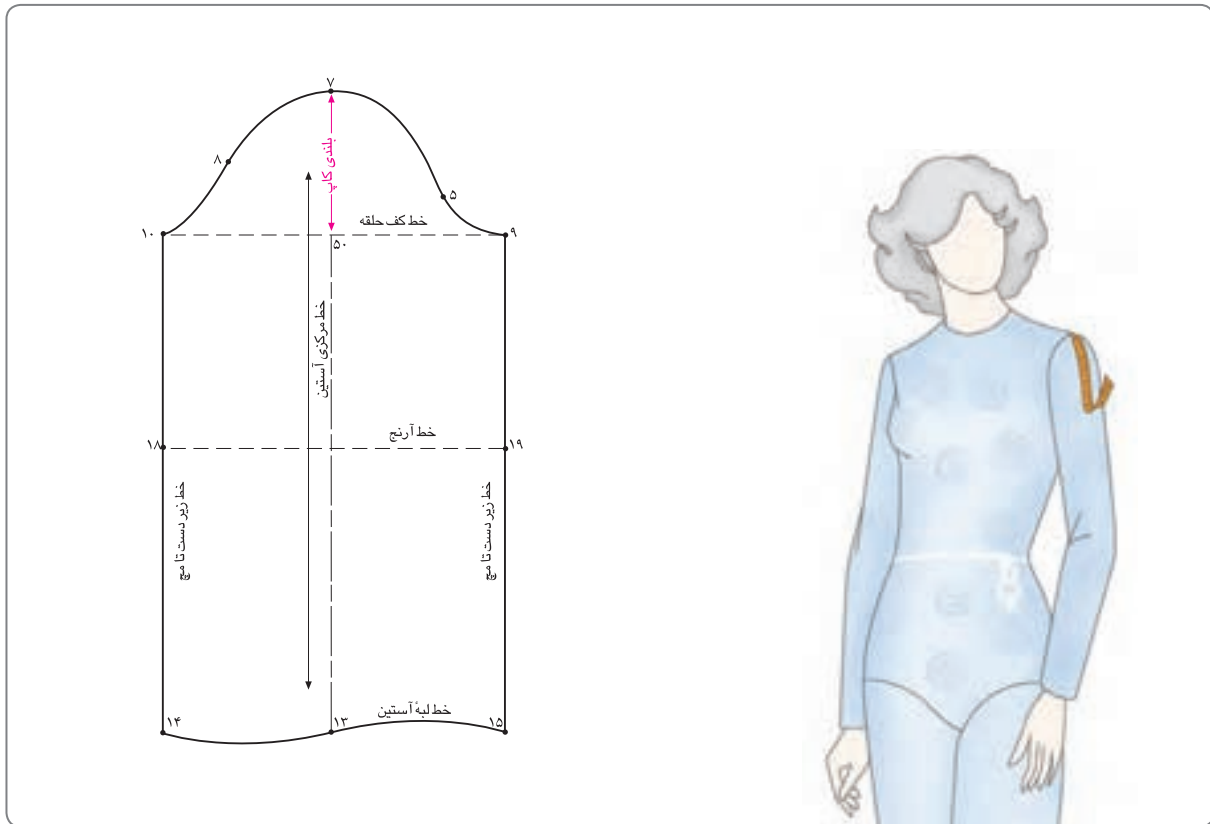

▲ شکل ۴۵ - ۶

اندازه بلندی کاپ آستین، با بلندی کف حلقه هماهنگی دارد؛ هر اندازه بلندی کاپ بیشتر باشد، فرم ایستادگی کاپ بیشتر خواهد بود. (شکل ۴۵-۶)

▲ انتهای سرشانه (استخوان کتف) را مشخص کنید؛ یک سر متر را در نقطه انتهای سرشانه و سر دیگر را محل اتصال حلقه آستین (خط بازو یا خط کف حلقه آستین) اندازه بگیرید.

زیر دست تا آرنج

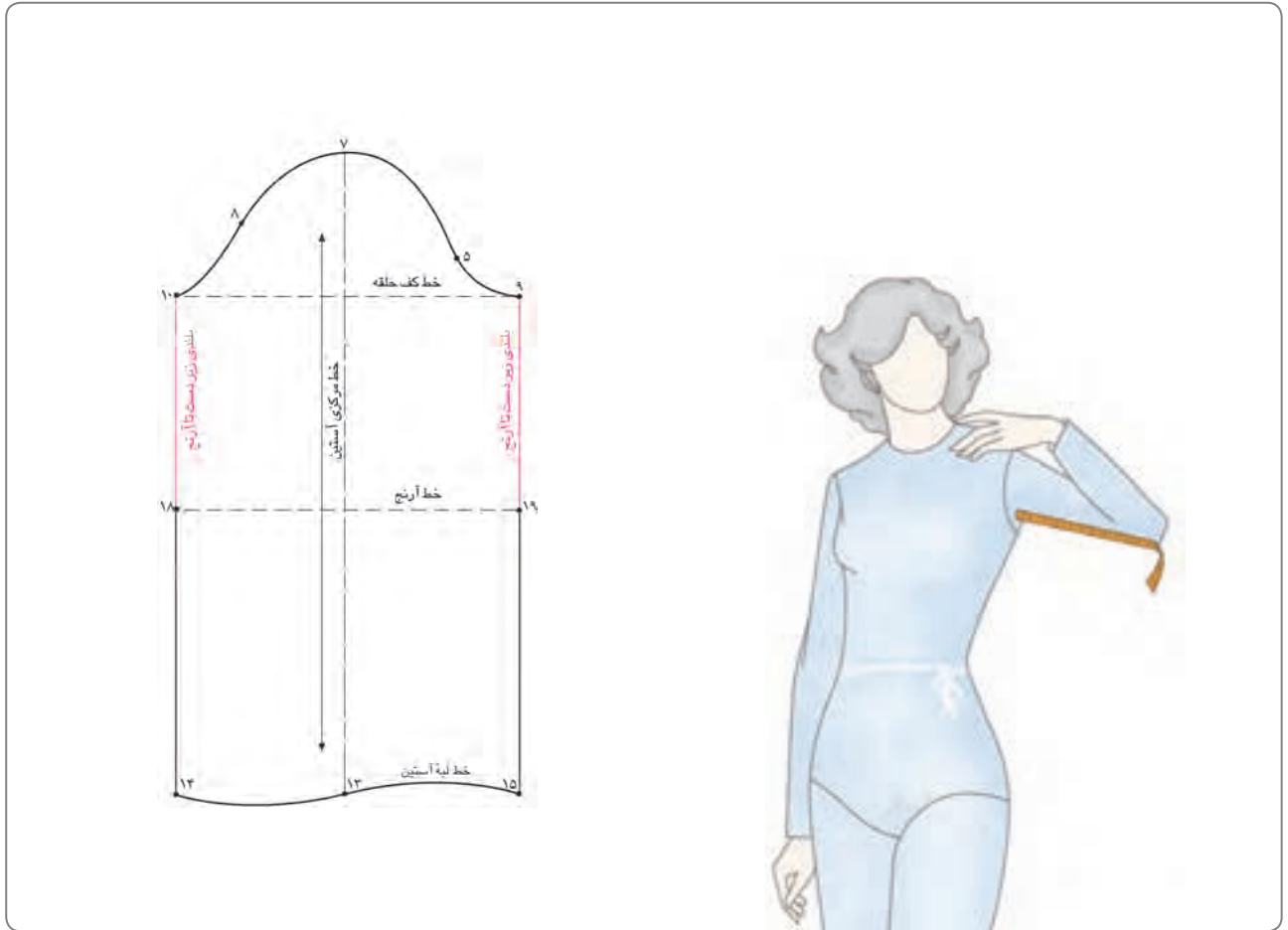

▲ شکل ۴۶ - ۶

کف زمین باشد در این صورت از زیر بغل تا خط آرنج را اندازه بگیرید. (شکل ۴۶-۶)

▲ انگشتان دست را روی سرشانه قرار داده، دست را از آرنج به طرف بالا خم کنید؛ به گونه‌ای که خط زیر دست موازی با

زیر دست تاچ

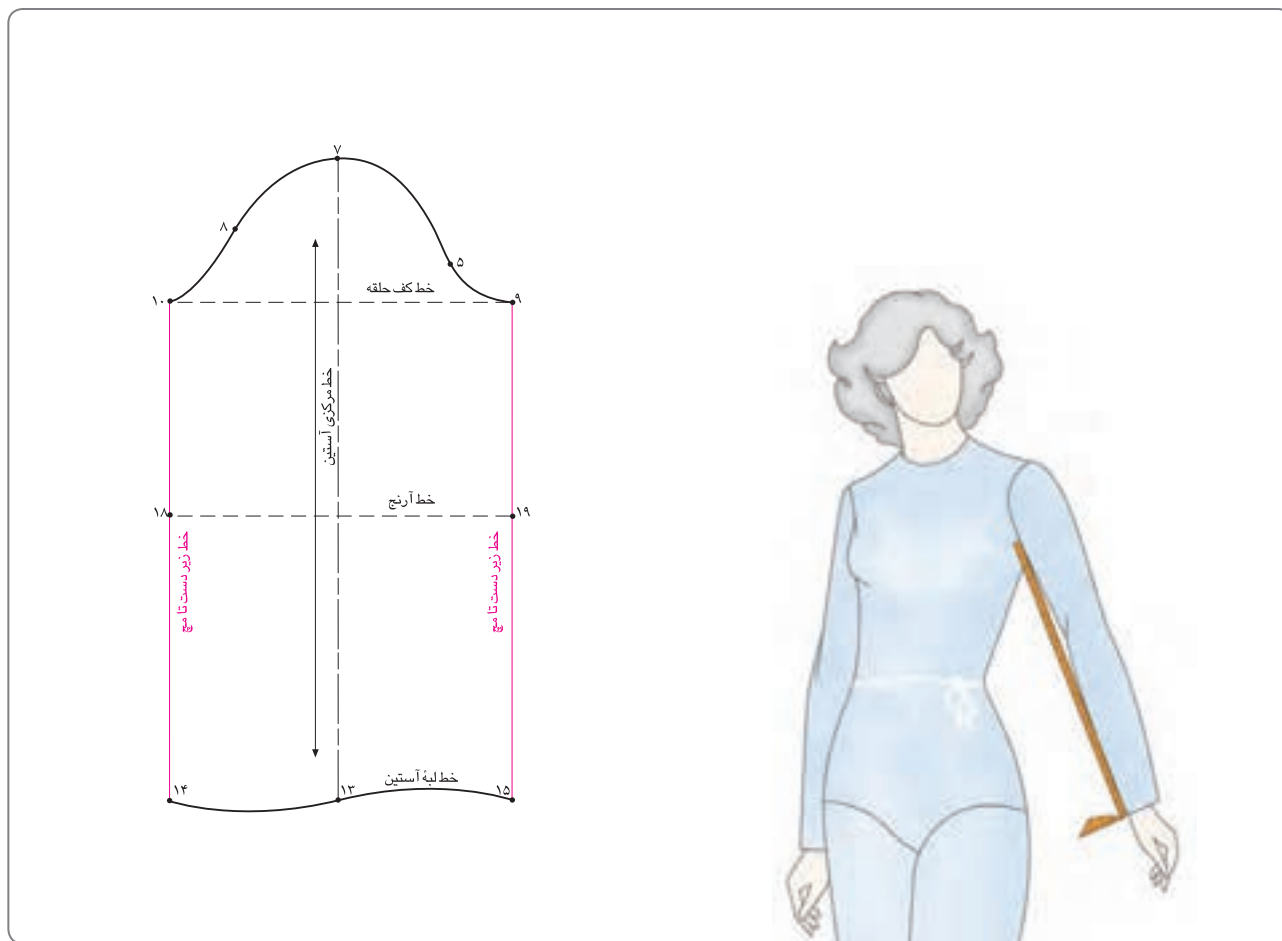

▲ شکل ۴۷ - ۶

(زیر بغل) قرار داده؛ سر دیگر آن را تا لبهٔ مچ اندازه بگیرید.

▲ دست را کشیده از بالاتنه دور کنید، متر را انتهای زیر دست

(شکل ۴۷-۶)

انواع آستین چین دار



آستین‌های چین‌دار که اصطلاحاً «پفی» نامیده می‌شود، در چهار نوع مختلف استفاده می‌شوند، برای تهیه آنها از روی الگوی اساس آستین رولت کنید؛ قد آستین را به اندازه مورد نظر کوتاه یا بلند کرده و گشادی دور لبه آستین را کم کنید.

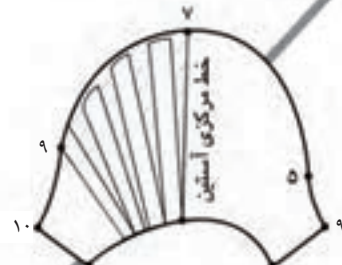
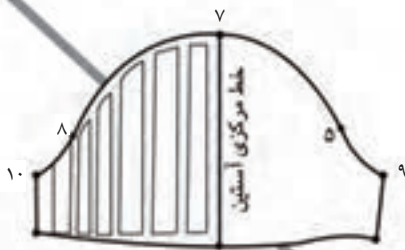
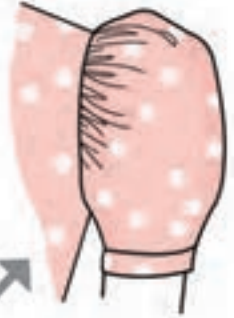

▲ کاپ و مچ چین‌دار

در این مدل آستین هم در کاپ آن و هم در قسمت مچ (لبه آستین) چین داده می‌شود.

▲ کاپ چین‌دار

در این مدل آستین، چین یا پیلی در قسمت بالای آستین است.

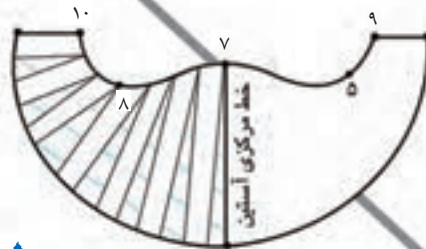
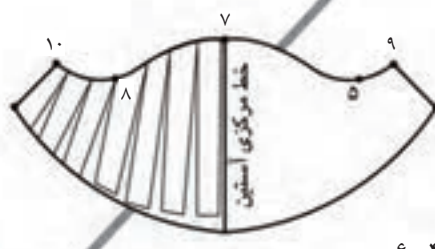
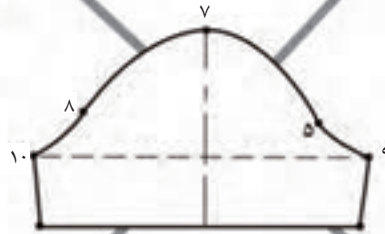

▲ شکل ۴۹ - ۶

▲ مچ کلوش

این مدل آستین، عیناً همانند آستین مچ چین‌دار است؛ با این تفاوت که به لبه آن مچی دوخته نمی‌شود.

▲ مچ چین‌دار

در این مدل آستین، فقط در روی مچ (لبه آستین)، چین یا پیلی داده و به لبه آن مچی دوخته می‌شود.



روش کوتاه و تنگ کردن آستین



روش اول

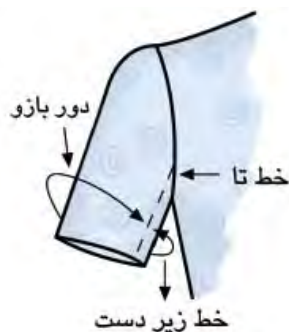

شکل ۶-۵۰

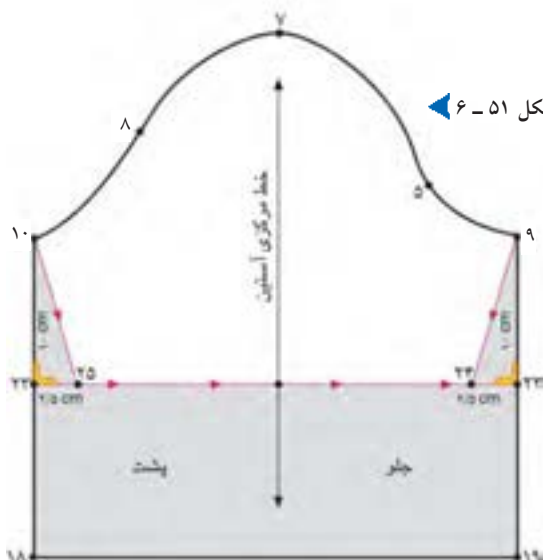

شکل ۶-۵۱

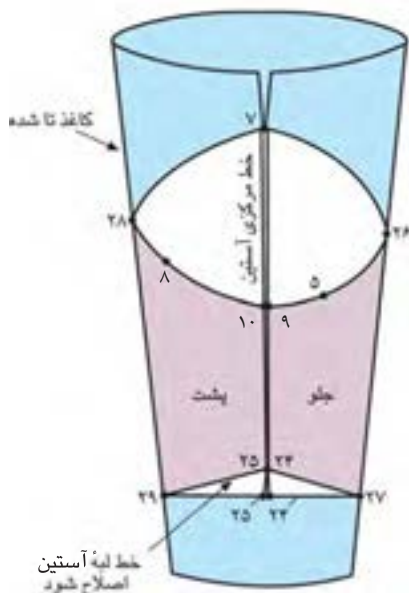

شکل ۶-۵۲

کام اول

a در تمام روش‌های خیاطی، برای کوتاه و تنگ کردن آستین باید به این نکات توجه شود:

a قد آستین را به اندازه دلخواه کوتاه کنید (این مقدار را روی اندام فرد اندازه بگیرید).

a در صورتی که از اساس آستین استفاده می‌کنید، از طرفین نقاط کوتاه شده (نقاط ۲۳ و ۲۲) به اندازه مورد نظر تنگ شود.

a این اندازه را با دور بازو * هماهنگ کنید؛ مقدار آزادی دور بازو را در نظر بگیرید. (شکل ۶-۵۱)

کام دوم

a پس از کوتاه و تنگ کردن، باید قسمت‌های خطوط لبه آستین و حلقه را کنترل کنید.

a به این منظور خطوط زیر دست (جلو و پشت) الگو را (مطابق شکل) روی خط مرکزی آستین «تا» کنید.

a خطوط لبه آستین را صاف کنید، (دقت نمایید هر اندازه لبه آستین را تنگ کنید، چون شیب خط زیر دست زیاد می‌شود،

ممکن است نقاط «۲۴ و ۲۵» بالاتر از خط لبه آستین قرار گیرد و باید این قسمت الگو اصلاح شود. (شکل ۶-۵۲)



آستین مچ چین دار (مچ پفی)



▲ شکل ۵۶ - ۶

آستین کلوش یا زنگوله ای



▲ شکل ۶-۶۲

آستین های میچ چین دار، در صورتی که به آنان میچ دوخته نشود، تبدیل به آستینی به نام کلوش یا زنگوله ای خواهد شد.

آستین کاپ چین دار (کاپ پفی)



گام اول

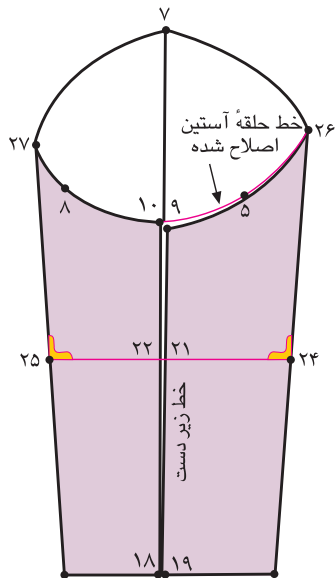

شکل ۶-۶۴

در الگوی چین در حلقه آستین عیناً همانند گام اول چین در

لبه آستین عمل کنید. (شکل‌های ۶۴-۶۶)

خط زیر دست در جلو = ۹ → ۱۹

خط زیر دست در پشت = ۱۰ → ۱۸

خط جدید لبه آستین = ۲۱ → ۲۲

خط «تای» راهنمای اوزمان در جلو = ۲۶ → ۲۴

خط «تای» راهنمای اوزمان در پشت = ۲۷ → ۲۵

گام دوم

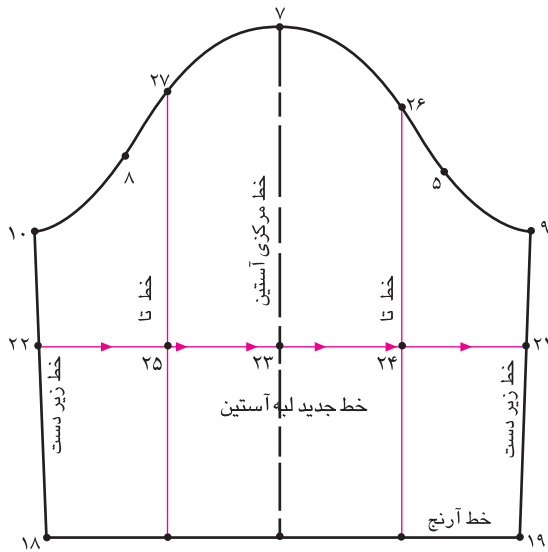

شکل ۶-۶۵

در ترسیم الگوی چین جلوی آستین عیناً همانند گام دوم چین

در لبه آستین عمل کنید.

به ترتیب نقاط اوزمان در کاپ آستین را به وسیله خط کش

به نقاط اوزمان «۲۴، ۳۳، ۳۴، ۳۱، ۳۵، ۳۶، ۲۵» در خط لبه

آستین وصل کنید.

به ترتیب روی هر قسمت شماره‌گذاری کنید.

خطوط اوزمان را از خط کاپ آستین به قسمت پایین (لبه

آستین) قیچی کنید. (شکل ۶۶-۶۶)

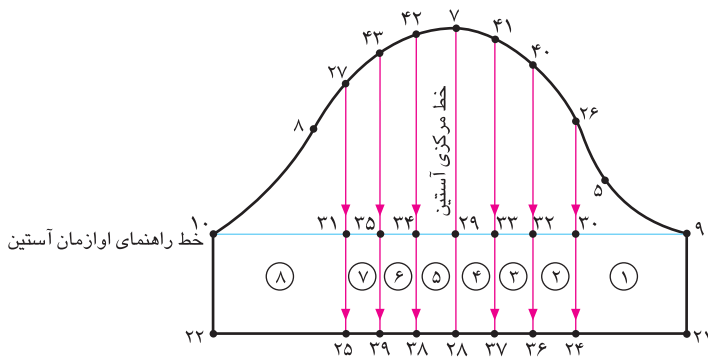

شکل ۶-۶۶

گام سوم

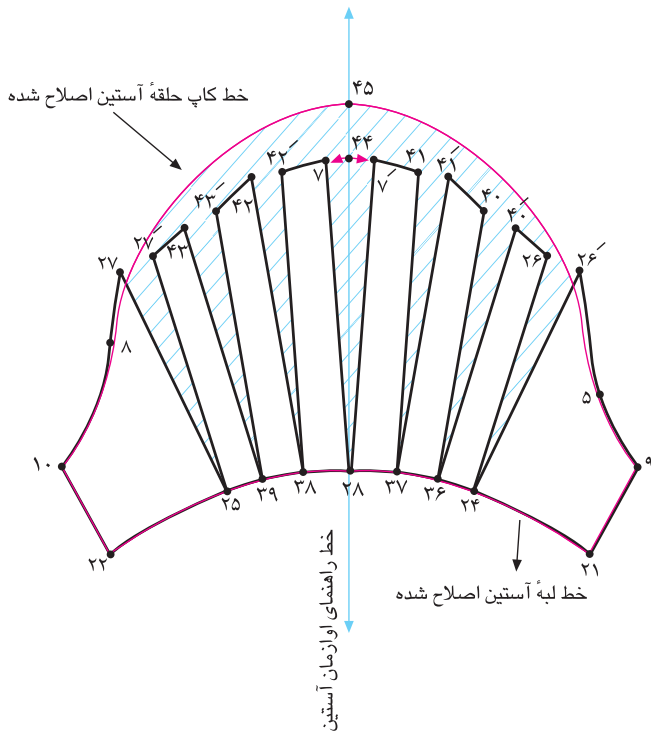

شکل ۶۷ - ۶

در الگوی چین در حلقه آستین (کاپ) عیناً همانند گام سوم در چین در لبه آستین عمل کنید؛ با این تفاوت که اوزمان‌ها در کاپ آستین داده می‌شود.

به اندازه دلخواه بین خطوط چیده شده نقاط «۲۶'، ۲۶'، ۴۰'، ۴۰'» در جلو و «۷'، ۴۰'، ۴۱'، ۴۰'» در جلو و «۷'، ۴۳'، ۴۳'، ۴۲'، ۴۲'، ۷'» اوزمان دهید.

از خط مرکزی در حلقه آستین «نقطه ۴۴» به اندازه حداکثر $\frac{1}{4}$ مجموع اوزمان‌ها از کاپ آستین بالا رفته؛ «نقطه ۴۵» به دست می‌آید.

حداکثر $\frac{1}{4}$ مجموع اوزمان‌ها در آستین = $44 \rightarrow 45$

خطوط هلالی حلقه آستین (کاپ) و لبه آن را اصلاح کنید.

(شکل ۶۷-۶)

گام چهارم

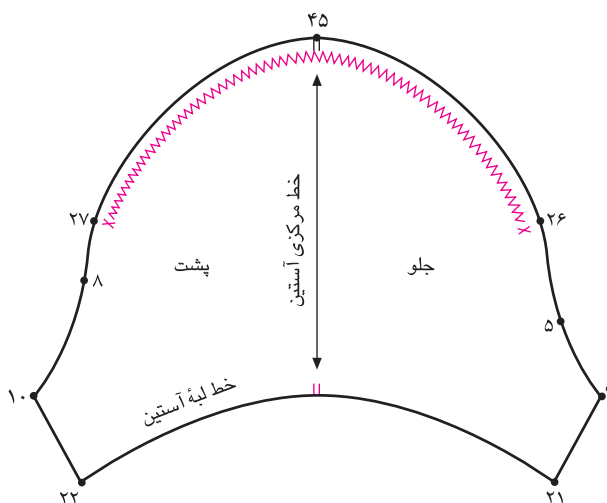

شکل ۶۸ - ۶

خط مرکزی آستین همان خط راهنمای اوزمان است که در وسط الگو وجود دارد.

نقاط موازنه و محل شروع و پایان چین در کاپ آستین را در

فاصله «۲۶→۲۷» مشخص کنید. (شکل ۶۸-۶)

چین در قسمت کاپ بالاتر از بازو



کام اول

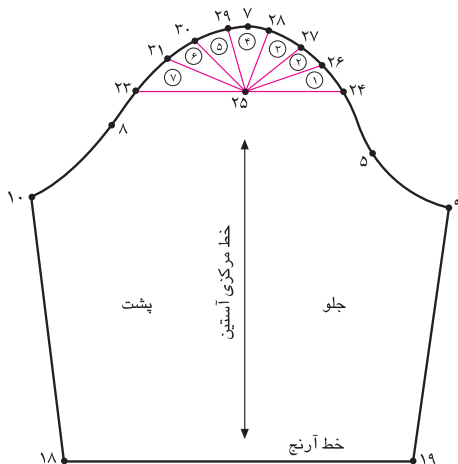

شکل ۶۹ - ۶

از الگوی اساس کنترل شده، آستین رولت کنید. از قسمت بالای آستین (بالاتر از نقطه موازنه پشت) خطی موازی با خط آرنج رسم کنید و با نام نقاط «۲۴، ۲۳» مشخص کنید. وسط خط «۲۳→۲۴» را مشخص کرده، نقطه ۲۵ به دست می آید.

۱۸→۱۹ موازی ۲۳→۲۴

حد فاصل بین نقاط «۷→۲۴» (در جلو) و «۷→۲۳» (در پشت) را به دلخواه به قسمت‌های مساوی تقسیم کنید (در

این مدل به چهار قسمت تقسیم شده‌اند)؛ نقاط «۲۶، ۲۷، ۲۸، ۲۹، ۳۰ و ۳۱» به دست می آید.

نقاط «۲۶، ۲۷، ۲۸، ۲۹، ۳۰ و ۳۱» را با خط کش به «نقطه ۲۵»

رسم کنید.

از نقاط «۲۶، ۲۷، ۲۸، ۲۹، ۳۰، ۳۱» در کاپ آستین به طرف «نقطه ۲۵» و از «نقطه ۲۵» به طرف نقاط «۲۳ و ۲۴» قیچی کنید.

قطعات را شماره گذاری کنید. (شکل ۶۹-۶)

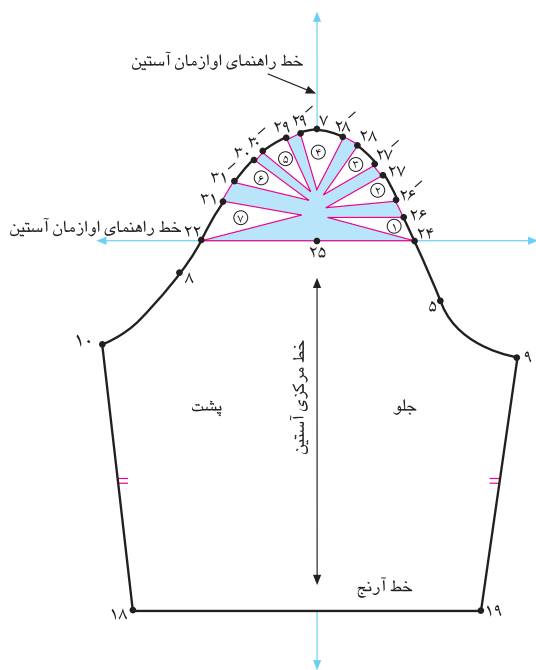

شکل ۷۰ - ۶

کام دوم



روی کاغذ خط راهنمای عمودی اوزمان را رسم کنید. الگوی جدا شده آستین را به گونه‌ای قرار دهید که خطوط مرکزی آستین دقیقاً روی خط راهنمای اوزمان قرار گیرد.

بین خطوط چیده شده به اندازه دلخواه (بستگی به مدل دارد)

اوزمان دهید. (شکل ۷۰-۶)

حد فاصل نقاط «۲۳، ۲۴» (محل شروع و پایان چین) را

مشخص کنید.

علامت موازنه و راستای پارچه را روی الگو مشخص کنید.

(شکل ۶-۷۱)

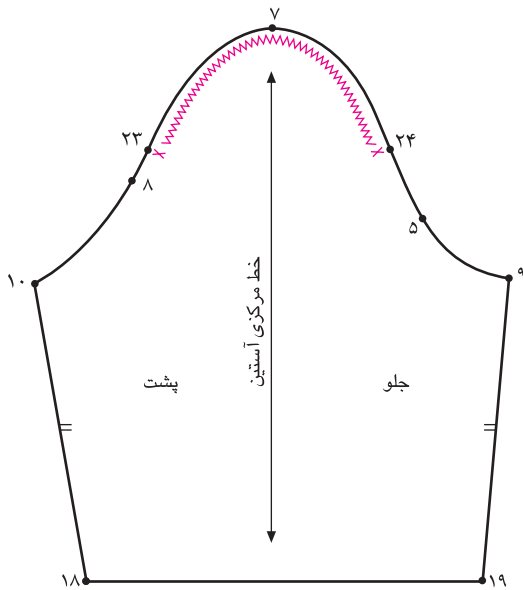

▲ شکل ۶-۷۱



○ توجه کنید:

همانطور که در شکل اوزمان دادن این الگو ملاحظه می کنید، کاپ آستین فقط برای قسمت بالاتر از «نقطه موازنه ۴» چین داده می شود و قسمت های دیگر مانند بازو گشاد نمی شود.

ڪاپ وچ ڇين دار آستين (ڪاپ وچ پٺي)



▲ شڪل ۷۲ - ۶

گام اول

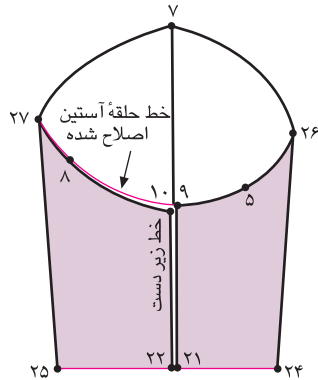

▲ شکل ۷۳ - ۶

در الگوی چین در کاپ و مچ آستین عیناً همانند گام اول
چین در لبه آستین عمل کنید. (شکل ۷۳-۶)

خط زیر دست در جلو = ۲۱ → ۹

خط زیر دست در پشت = ۲۲ → ۱۰

خط «تای» راهنمای اوزمان در جلو = ۲۴ → ۲۶

خط «تای» راهنمای اوزمان در پشت = ۲۵ → ۲۷

خط جدید لبه آستین = ۲۱ → ۲۲

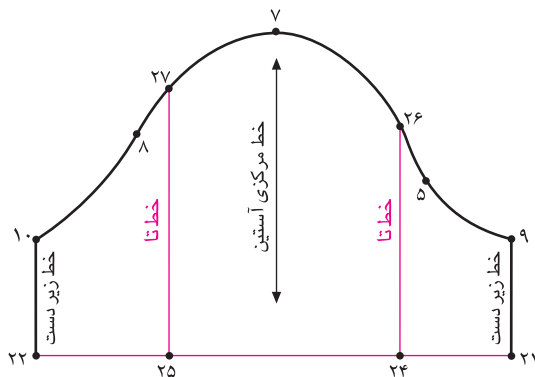

▲ شکل ۷۴ - ۶

روی خط کف حلقه «۹ → ۱۰» خط راهنمای اوزمان را رسم
کنید. (شکل ۷۴-۶)

فواصل تقاطع خط راهنمای اوزمان با خطوط «تای» جلو و
پشت و خط مرکزی آستین را با نقاط «۳۱، ۳۰، ۲۹» مشخص
کنید.

روی خط راهنمای اوزمان فواصل «۲۹ → ۳۰» و «۳۱ → ۲۹»

را به دلخواه به چند قسمت مساوی تقسیم کنید؛ نقاط
«۳۱، ۳۲، ۳۳، ۳۴ و ۳۵» به دست می‌آید.

به ترتیب از نقاط «۳۰، ۳۲، ۳۳، ۳۴، ۳۵، ۳۱» خطوطی
موازی با خط مرکزی آستین به خطوط لبه و کاپ آستین رسم
کنید.

روی هر قسمت از تکه‌ها را شماره‌گذاری کنید.

خطوط اوزمان را قیچی کنید. (شکل ۷۵-۶)

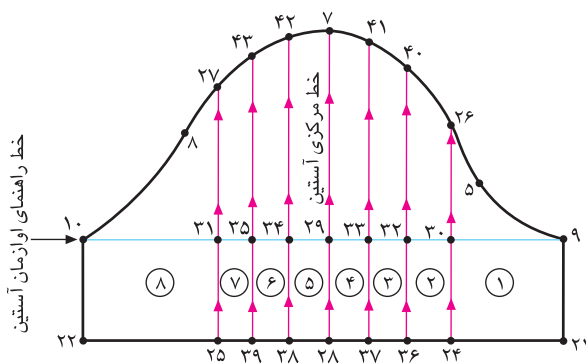

▲ شکل ۷۵ - ۶



روی کاغذ خطوط عمودی و افقی راهنمای
اوازمان را رسم کنید.

قطعات چیده شده را به گونه‌ای روی هم
قرار دهید که خطوط راهنمای کاغذ و الگو روی
یکدیگر منطبق شوند.

فواصل قطعات چیده شده را به دلخواه اوازمان
دهید.

از نقاط «۴۴، ۴۵» به اندازه $\frac{1}{4}$ مجموع
اوازمان‌ها در لبه آستین و کاپ آستین بیرون
آمده؛ نقاط «۴۶، ۴۷» به دست می‌آید.

خطوط هلالی حلقه آستین و لبه آن را اصلاح
کنید. (شکل ۷۶-۶)

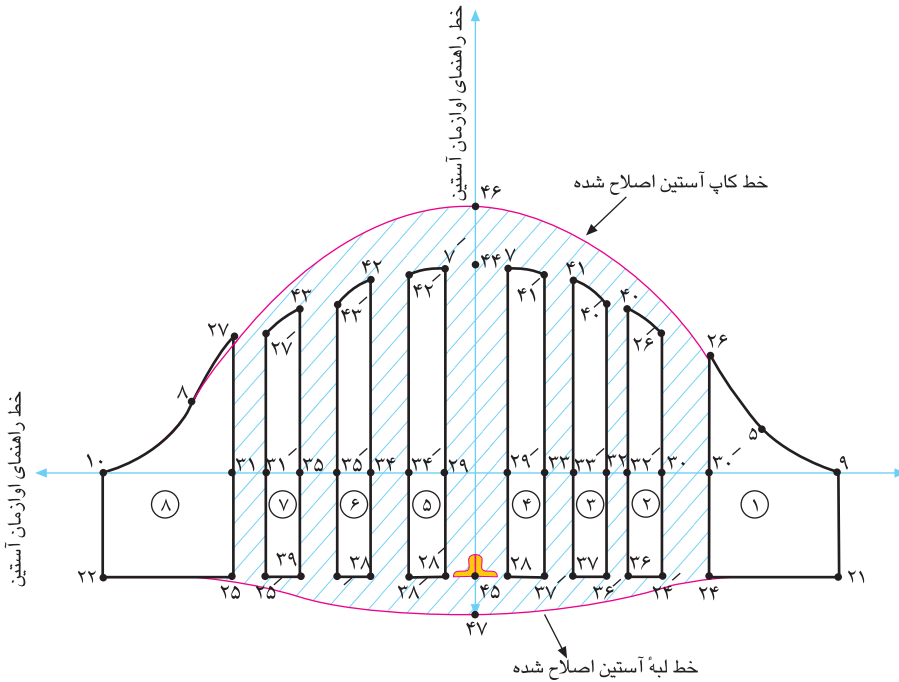

شکل ۷۶ - ۶

خط مرکزی آستین همان خط راهنمای
اوازمان در وسط الگوست.

نقاط موازنه و محل شروع و پایان چین در
آستین را در حد فاصله خط «تا» مشخص کنید.

(شکل ۷۷-۶)

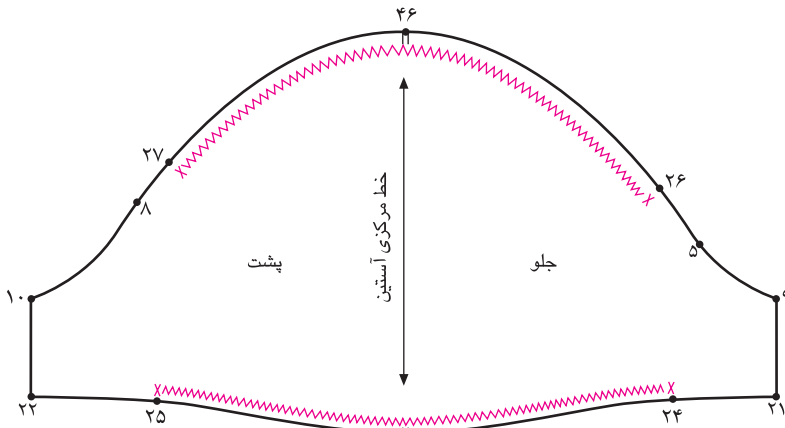

شکل ۷۷ - ۶

آستین غیرقرینه (لاله ای)



▲ شکل ۷۸ - ۶

کام اول

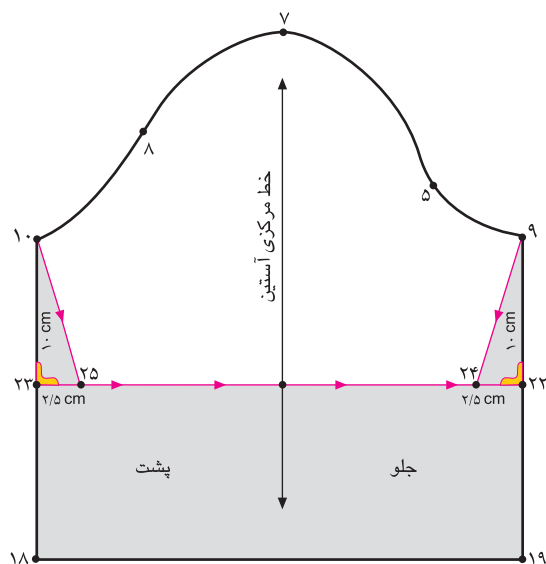

شکل ۶-۷۹ ▲

از روی الگوی اساس کنترل شده آستین رولت کنید.
به اندازه دلخواه (بستگی به مدل دارد) از نقاط «۹ و ۱۰» در
خط کف حلقه پایین آمده؛ نقاط «۲۲ و ۲۳» به دست می‌آید.
در این مدل، ۱۰ سانتی‌متر = $23 \rightarrow 10$ و $22 \rightarrow 9$
با خط کش گونیا نقاط «۲۲ و ۲۳» را به یکدیگر وصل کنید.
از نقاط «۲۲ و ۲۳» حداکثر « $2/5$ سانتی‌متر» داخل شده
نقاط «۲۴ و ۲۵» به دست می‌آید.
در این مدل، $2/5$ سانتی‌متر = $25 \rightarrow 23$ و $24 \rightarrow 22$
نقاط «۱۰ و ۱۲» را به «۲۴ و ۲۵» با خط به یکدیگر وصل
کنید.

خطوط اضافی الگو را قیچی کنید. (شکل ۶-۷۹)

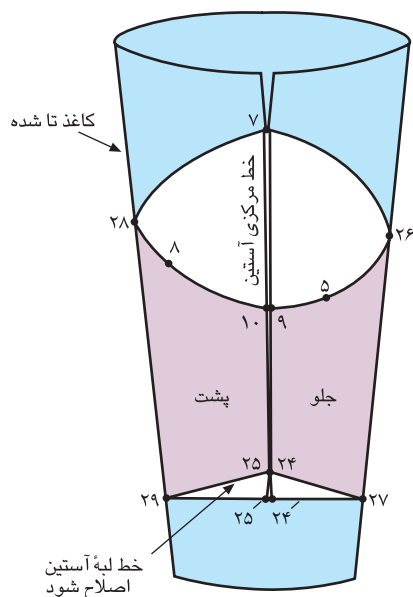

شکل ۶-۸۰ ▲

کام دوم

برای به دست آوردن خط راهنمای برش عمودی آستین،
خطوط زیر دست (جلو و پشت) الگو را مطابق شکل روی خط
مرکزی آستین «تا» کنید. خطوط لبه آستین را صاف کرده؛ نقاط
« $24'$, $25'$ » به دست می‌آید. (شکل ۶-۸۰)
خط « $24' \rightarrow 25'$ » خط اصلاح شده لبه آستین است.
خط جدید لبه آستین = $24' \rightarrow 25'$

گام سوم

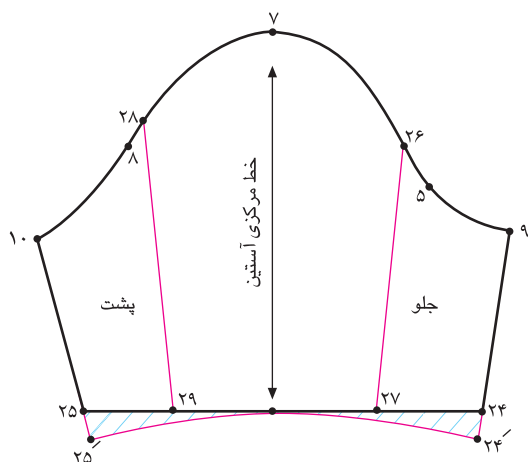

شکل ۸۱ - ۶

خط «تای» آستین را باز کنید.
خطوط « $26 \rightarrow 27$ » و « $28 \rightarrow 29$ » محل برش عمودی
الگوست. (شکل ۸۱-۶)

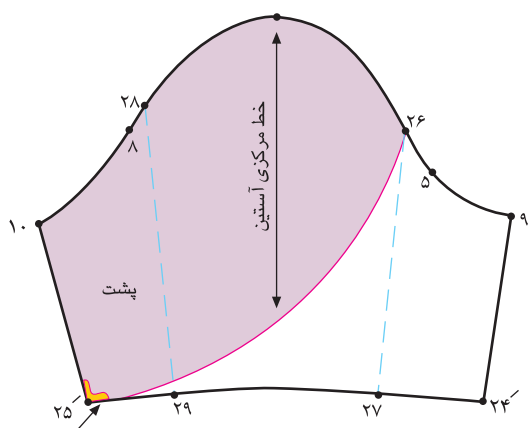

شکل ۸۲ - ۶

از «نقطه ۲۶» در قسمت جلو به طرف «نقطه ۲۵'» در خط لبه
آستین، خط برش هلالی شکل را رسم کنید.
قبل از ترسیم خط برش هلالی شکل لبه آستین، در
«نقطه ۲۵'» خط را «۳ سانتی متر» گونیا کنید. (شکل ۸۲-۶)
برش هلال جلو = $26 \rightarrow 25'$

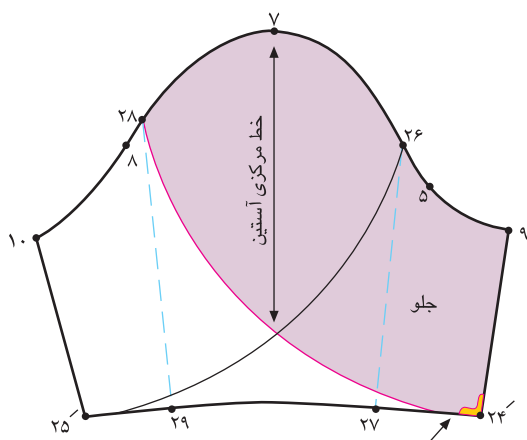

شکل ۸۳ - ۶

از «نقطه ۲۸» در قسمت پشت، عیناً همانند برش هلالی
شکل جلو عمل کنید. (شکل ۸۳-۶)
برش هلالی پشت = $28 \rightarrow 24'$

گام چهارم

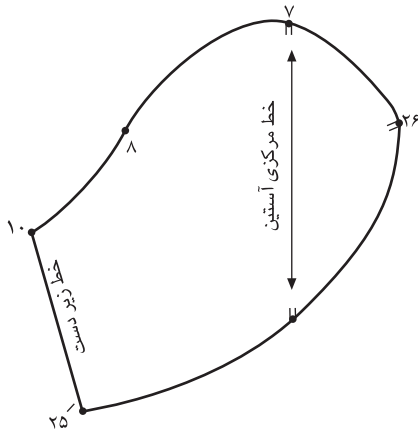

شکل ۸۴ - ۶

تکته‌های پشت « $۷ \rightarrow ۱۰ \rightarrow ۲۵' \rightarrow ۲۶$ » و جلو « $۷ \rightarrow ۹ \rightarrow ۲۴' \rightarrow ۲۸$ » را رولت کنید. قبل از رولت کردن نقاط موازنه، خطوط راستای پارچه، نقطه مرکزی آستین را روی الگوها مشخص کنید. (شکل‌های ۸۵ و ۸۴-۶)

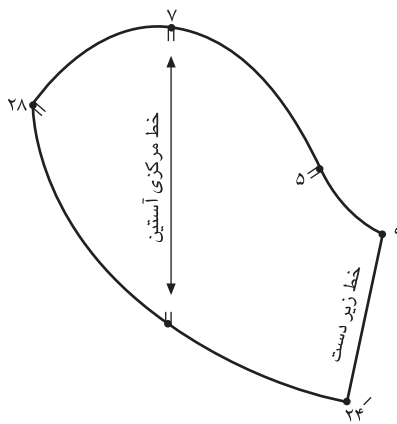

شکل ۸۵ - ۶

در صورتی که بخواهید درز زیر دست نداشته باشید، خطوط زیردست الگوی جلو و پشت « $۱۰ \rightarrow ۲۴'$ » و « $۱۲ \rightarrow ۲۵'$ » را به یکدیگر وصل کنید. (شکل ۸۶-۶)
در این صورت خط « $۱۰ \rightarrow ۲۴'$ » خط راستای پارچه است.

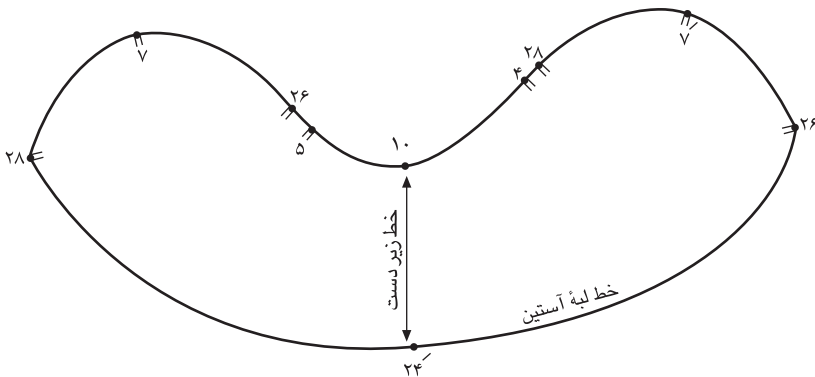

شکل ۸۶ - ۶



○ توجه کنید:

در دروس گذشته با روش‌های چین‌دار کردن آستین‌های پفی آشنا شده و اصول و قواعد آن را یاد گرفته‌اید؛ در صورتی که در آستین‌های چین‌دار در مچ، مچی به لبه آستین دوخته شود، فرم آستین متفاوت خواهد بود.

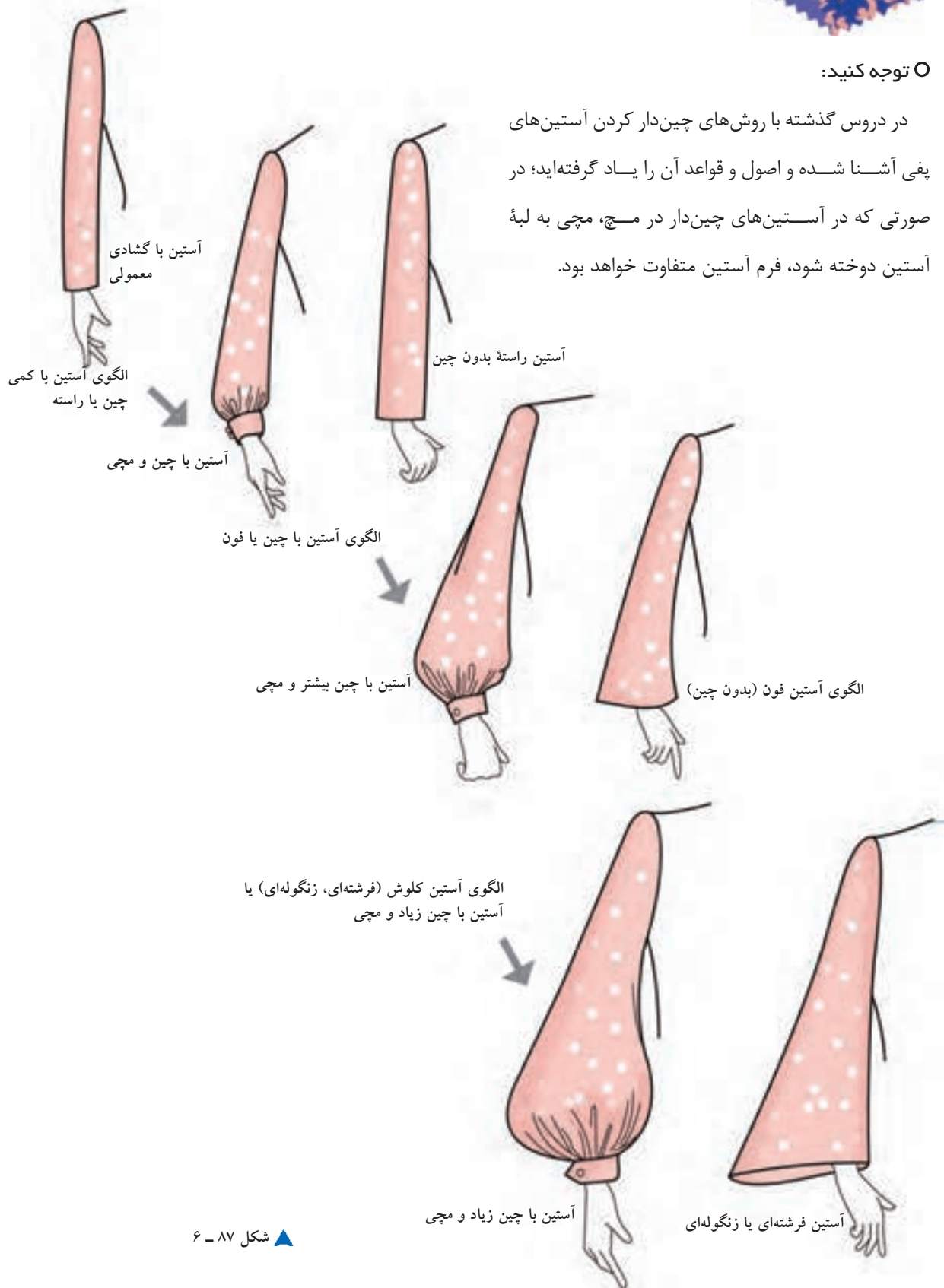

آستین بلوز



گام اول



از الگوی اساس کنترل شده آستین رولت کنید.

از خط لبه آستین «۱۵→۱۴» به اندازه «پهنای مچ آستین منهای ۱ سانتی متر» کوتاه کنید؛ نقاط «۲۲ و ۲۳» به دست می آید.

پهنای مچ آستین - ۱ سانتی متر = $۲۳ \rightarrow ۱۴$ و $۲۲ \rightarrow ۱۵$
از خطوط زیر دست نقاط ۲۲ و ۲۳ به اندازه «حداکثر ۳ سانتی متر»
در این مدل «۲/۵» سانتی متر داخل شده، نقاط «۲۴ و ۲۵»
به دست می آید. (از گشادی پهنای لبه آستین کم می شود.)

(این اندازه دلخواه) ، $۲/۵$ سانتی متر = $۲۳ \rightarrow ۲۴$ و $۲۲ \rightarrow ۲۵$
نقاط «۹، ۲۴ و ۱۰، ۲۵» را با خط کش به یکدیگر وصل کنید.

قسمت های اضافی را قیچی کنید. (شکل ۸۸-۶)

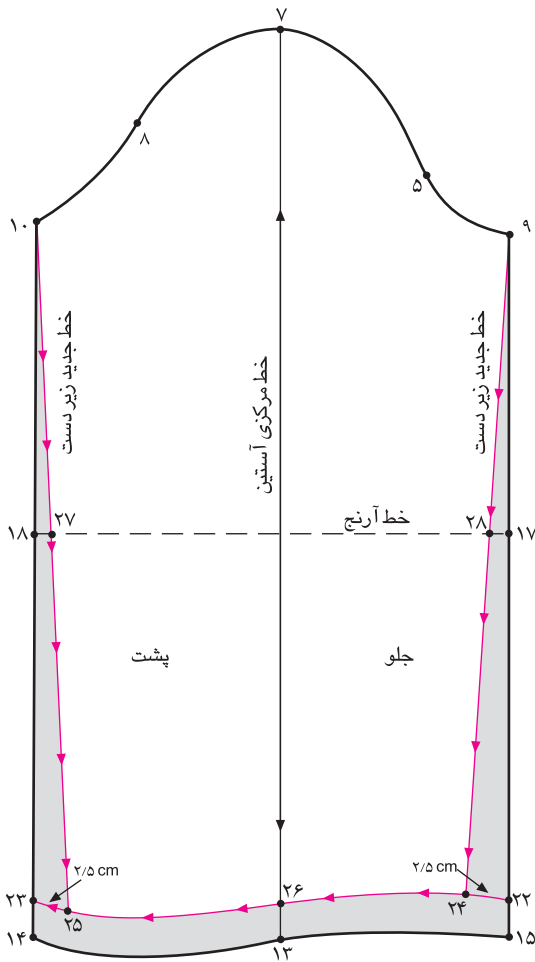

▲ شکل ۸۸ - ۶



▲ شکل ۸۹-۶

همان طور که در شکل ملاحظه می کنید، محل قرارگیری «بلیطی» در قسمت الگوی پشت آستین ترسیم می شود. (شکل ۸۹-۶)

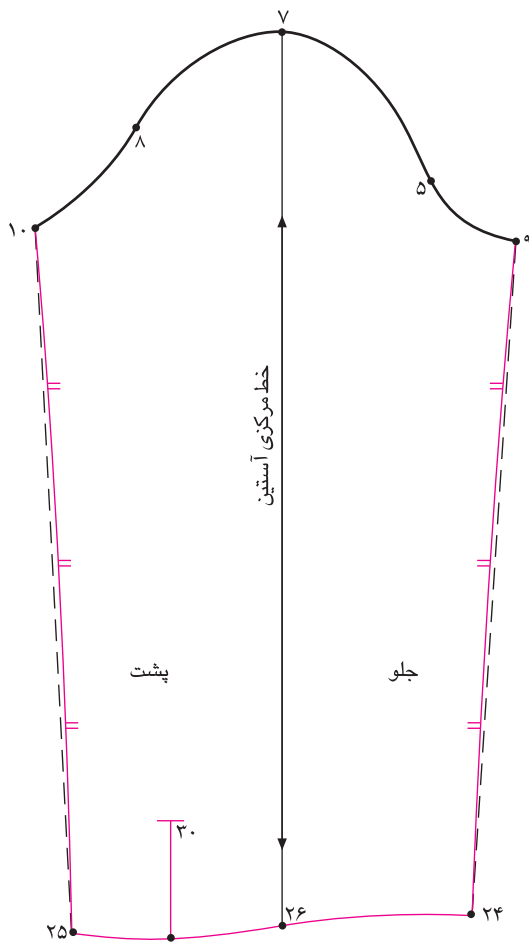

▲ شکل ۹۰-۶

خطوط «۹→۲۳» و «۱۰→۲۵» خطوط جدید زیر دست

است.

روی خط لبه آستین «۱» فاصله «۲۵→۲۶» را مشخص

کنید؛ «نقطه ۲۹» به دست می آید.

از «نقطه ۲۹» به اندازه چاک بلیطی آستین بالا رفته؛

«نقطه ۳۰» به دست می آید. (شکل ۹۰-۶)

(این اندازه تقریباً ۸ سانتی متر) خط بلیطی آستین = ۲۹→۳۰

انواع مچ



مچ بلوز زنانه بایک جادگمه



شکل روبه رو محل قرارگیری مچ روی دست دگمه،

جادگمه و مرکز مچ را نشان می دهد. (شکل ۹۱-۶)

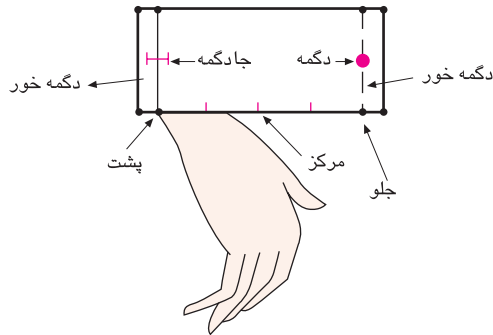

▲ شکل ۹۱ - ۶

گام اول



مستطیلی با طول دلخواه و عرض برابر با اندازه دور مچ به اضافه ۳ سانتی متر (آزادی) به اضافه اندازه دگمه خور (در جلو و پشت مچ) رسم کنید. (شکل ۹۳-۶)

اندازه دور مچ + ۳ سانتی متر + اندازه دگمه خور $4 \rightarrow 3 = 2 \rightarrow 1$

طول به اندازه دلخواه (بستگی به مدل دارد) $4 \rightarrow 3 = 2 \rightarrow 1$

دگمه خور $7 \rightarrow 3 = 5 \rightarrow 1$

محل دگمه را روی خط « $7 \rightarrow 8$ » (در جلو) و محل جادگمه

روی خط « $5 \rightarrow 6$ » (در پشت) را مشخص کنید.

گام دوم



خط راستای پارچه را روی «دو لای بسته پارچه» رسم کنید.

(شکل ۹۴-۶)

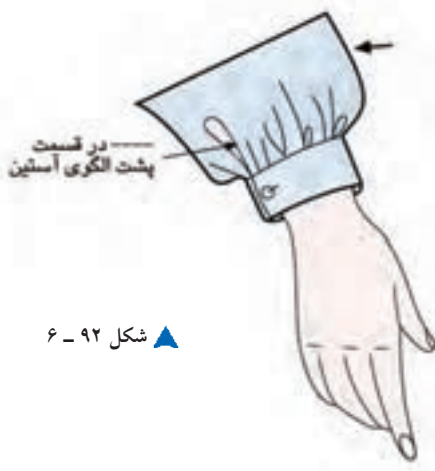

▲ شکل ۹۲ - ۶

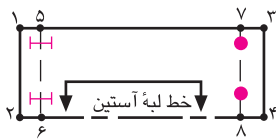

▲ شکل ۹۳ - ۶

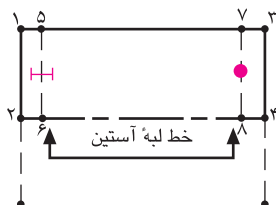

▲ شکل ۹۴ - ۶

مچ بلوز زنانه بادو جادگه



شکل ۹۵ - ۶

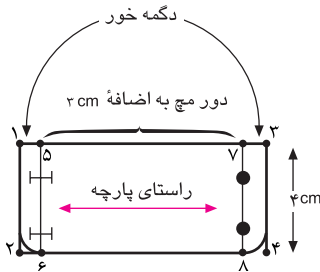

شکل ۹۶ - ۶

این مدل عیناً همانند مدل قبلی ترسیم می‌شود؛ با این تفاوت که طول مچ بیشتر از مدل قبلی است و لبهٔ پایین مچ کمی هلالی شکل شده و دو عدد جادگه روی الگو ترسیم می‌شود. (شکل ۹۵-۶)

خط راستای پارچه را روی الگو رسم کنید. (شکل ۹۶-۶)

مچ بلوز زنانه به صورت دوپل



شکل ۹۷ - ۶

این مدل نیز عیناً همانند روش مچ بلوز زنانه با یک جادگه است؛ با این تفاوت که الگوی مچ کامل ترسیم شده و سپس روی دو لای پارچه قرار می‌گیرد. (شکل‌های ۹۷ و ۹۹-۶)

خط راستای پارچه را روی دو لای بستهٔ پارچه رسم کنید. (شکل ۹۸-۶)

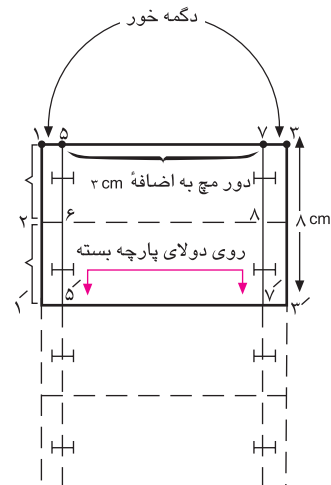

شکل ۹۸ - ۶



شکل ۹۹ - ۶

مچ صاف با برگردان سجاف جدا



شکل ۱۰۰-۶

مستطیلی به عرض لبه پایین آستین و به طول دلخواه (بستگی به مدل دارد) رسم کنید. در صورتی که بخواهید شبیه تصویر، سجاف کمی فون باشد، از گوشه‌ها به اندازه «۱ سانتی‌متر» از الگو بیرون بروید. (شکل ۱۰۰-۶)

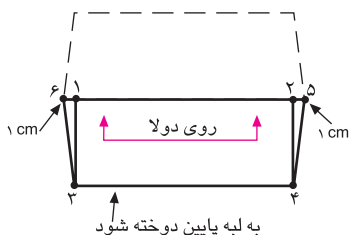

شکل ۱۰۱-۶

عرض لبه پایین آستین = $1 \rightarrow 2 = 3 \rightarrow 4$

طول سجاف جدا = $2 \rightarrow 4 = 3 \rightarrow 1$

۱ سانتی‌متر = $6 \rightarrow 1 = 2 \rightarrow 5$

لبه بالای سجاف جدای مچ = $5 \rightarrow 6$

خط راستای پارچه را روی الگو رسم کنید. (شکل ۱۰۱-۶)



شکل ۱۰۲-۶

مچ فرم دوزنقه‌ای شکل (سجاف جدا)

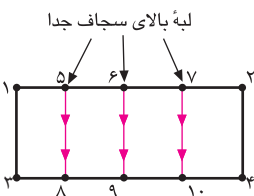

شکل ۱۰۳-۶

مستطیلی به عرض لبه پایین آستین و به طول دلخواه (بستگی به مدل دارد) رسم کنید.

عرض لبه پایین آستین = $1 \rightarrow 2 = 3 \rightarrow 4$

طول سجاف جدا = $2 \rightarrow 4 = 3 \rightarrow 1$

فاصله « $1 \rightarrow 2$ » و « $3 \rightarrow 4$ » را به چهار قسمت تقسیم کنید؛

نقاط «۵، ۶، ۷، ۸، ۹، ۱۰» به دست می‌آید.

این نقاط را با خط به یکدیگر وصل کنید. (شکل ۱۰۳-۶)

از لبه بالای سجاف خطوط قیچی کنید.

به اندازه‌ای که می‌خواهید سجاف به شکل دوزنقه‌ای درآید،

اوزمان دهید. (شکل ۱۰۴-۶)

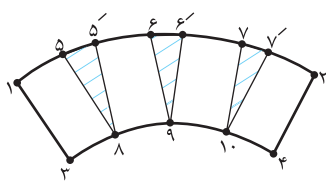

شکل ۱۰۴-۶

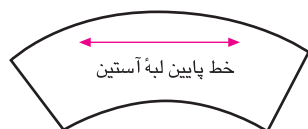

شکل ۱۰۵-۶

خط راستای پارچه را روی الگو رسم کنید. (شکل ۱۰۵-۶)

مچ بلند زنانه



کام اول

شکل ۱۰۶ - ۶

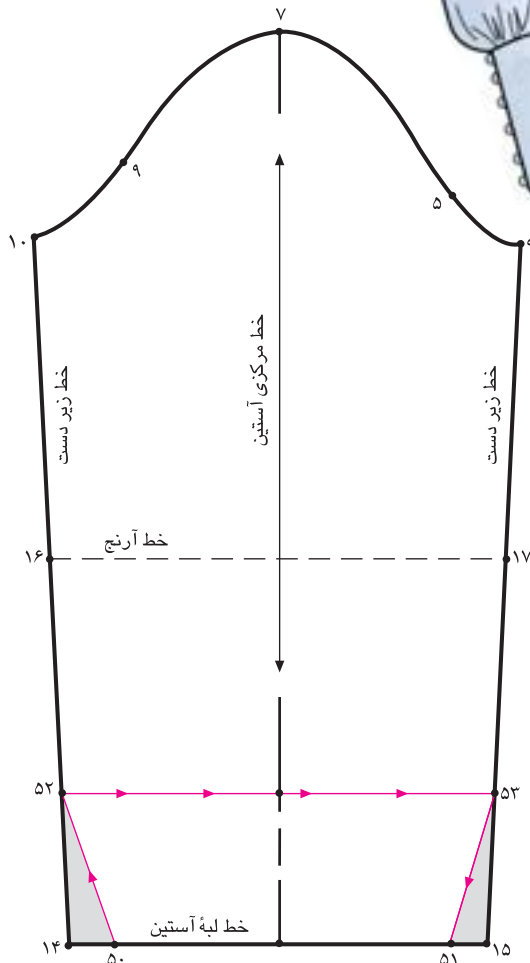

a از الگویی که می‌خواهید مچ بلند زنانه تهیه شود، رولت کنید.
از خط لبه آستین نقاط «۱۴، ۱۵» حداکثر «۳ سانتی‌متر» از طرفین کم کرده؛ نقاط «۵۰، ۵۱» به دست می‌آید.

a از نقاط «۱۴، ۱۵» روی خط زیر دست به اندازه «طول مچ منهای ۱ سانتی‌متر» بالا رفته؛ نقاط «۵۲، ۵۳» به دست می‌آید.

طول مچ منهای ۱ سانتی‌متر = $۱۵ \rightarrow ۵۳ = ۱۴ \rightarrow ۵۲$

a تکه مچ «۵۱ → ۵۳ → ۵۲ → ۵۰» را قیچی کنید.

(شکل ۱۰۷ - ۶)

شکل ۱۰۷ - ۶

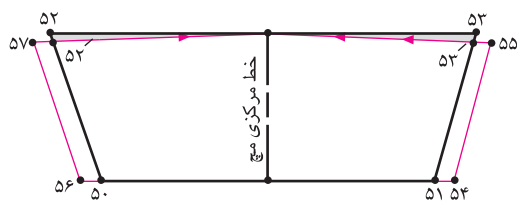

شکل ۱۰۸ - ۶

a از نقاط «۵۲ و ۵۳» به اندازه « $۰/۵$ سانتی‌متر» پایین آمده؛ نقاط «۵۳' و ۵۲'» به دست می‌آید.

a از خطوط « $۵۱ \rightarrow ۵۳'$ » و « $۵۰ \rightarrow ۵۲'$ » به اندازه دگمه خور بیرون آمده؛ نقاط «۵۴، ۵۵، ۵۶، ۵۷» به دست می‌آید.

(شکل ۱۰۸ - ۶)

شکل ۱۰۹ - ۶

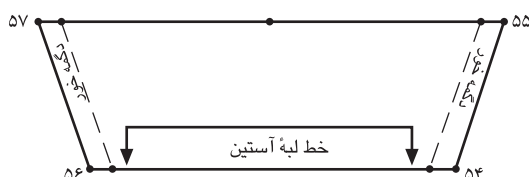

a خط لبه آستین « $۵۴ \rightarrow ۵۶$ » را روی دو لای بسته

قرار دهید. (شکل ۱۰۹ - ۶)