



نازک دوزی زنانه (ویژه دختران) (اندام شناسی و الگوی انواع دامن) (جلد اول)

پایه دهم

دوره دوم متوسطه

شاخه: کاردانش

زمینه: هنر

گروه تحصیلی: هنر

رشته‌های مهارتی: خیاطی لباس زنانه، خیاطی لباس شب و عروس، خیاطی دوخت‌های تزئینی، دوخت لباس‌های محلی

نام استاندارد مهارتی مبنا: نازک‌دوزی زنانه

کد استاندارد متولی: ۷-۹۱/۴۱/۲/۴

سرشناسنامه	: صنعتی، فاطمه، ۱۳۴۰
عنوان و نام پدیدآور	: نازک‌دوزی زنانه، شاخه کاردانش، زمینه هنر، رشته‌های مهارتی: خیاطی لباس زنانه و ... / فاطمه صنعتی.
مشخصات نشر	: تهران: شرکت چاپ و نشر کتاب‌های درسی ایران، ۱۳۹۶.
مشخصات ظاهری	: ۲۸۶ ص. : مصور، جدول ۲۹×۲۲ س.م
شابک	: 964-05-1528-0
وضعیت فهرست‌نویسی	: فپا
موضوع	: ۱- خیاطی (لباس زنانه) - راهنمای آموزشی (متوسطه)، ۲- خیاطی - الگوها، ۳- پوشاک - الگوها
رده‌بندی کنگره	: ۲ ن ۹ ص / ۵۰۸ TT
رده‌بندی دیویی	: ۶۳۶ / ۴۰۴۰۷
شماره کتاب‌شناسی ملی	: ۸۵ / ۵۰۵۰۷ م



وزارت آموزش و پرورش
سازمان پژوهش و برنامه‌ریزی آموزشی

- نام کتاب : نازک‌دوزی زنانه (اندام‌شناسی و الگوی انواع دامن) (ویژه دختران) (جلد اول) - ۳۱۰۱۱۱
- پدیدآورنده : سازمان پژوهش و برنامه‌ریزی آموزشی
- مدیریت برنامه‌ریزی درسی و تألیف : دفتر تألیف کتاب‌های درسی فنی و حرفه‌ای و کار دانش
- شناسه افزوده برنامه‌ریزی و تألیف : فاطمه صنعتی (مؤلف)
- مدیریت آماده‌سازی هنری : اداره کل نظارت بر نشر و توزیع مواد آموزشی
- شناسه افزوده آماده‌سازی : علی دانشور (صفحه‌آرا) - فاطمه رتوف‌بی (طراح جلد) - فاطمه رتوف‌بی، سالار باغیا (نگارگر [طراح گرافیک] و رسامی الگو) - نسرين دانشور (خوشنویسی رایانه‌ای)
- نشانی سازمان : تهران : خیابان ایرانشهر شمالی - ساختمان شماره ۴ آموزش و پرورش (شهید موسوی)
- تلفن : ۸۸۸۳۱۱۶۱-۹، دورنگار : ۸۸۳۰۹۲۶۶، کد پستی : ۱۵۸۴۷۴۷۳۵۹
- وب‌گاه : www.irtextbook.ir و www.chap.sch.ir
- ناشر : شرکت چاپ و نشر کتاب‌های درسی ایران : تهران - کیلومتر ۱۷ جاده مخصوص کرج - خیابان ۶۱ (دارو بخش)
- تلفن : ۴۴۹۸۵۱۶۱-۵، دورنگار : ۴۴۹۸۵۱۶۰، صندوق پستی : ۳۷۵۱۵-۱۳۹
- چاپخانه : شرکت چاپ و نشر کتاب‌های درسی ایران «سهامی خاص»
- سال انتشار و نوبت چاپ : چاپ دوم ۱۳۹۶

کلیه حقوق مادی و معنوی این کتاب متعلق به سازمان پژوهش و برنامه‌ریزی آموزشی وزارت آموزش و پرورش است و هرگونه استفاده از کتاب و اجزای آن به صورت چاپی و الکترونیکی و ارائه در پایگاه‌های مجازی، نمایش، اقتباس، تلخیص، تبدیل، ترجمه، عکس برداری، نقاشی، تهیه فیلم و تکثیر به هر شکل و نوع بدون کسب مجوز ممنوع است و متخلفان تحت پیگرد قانونی قرار می‌گیرند.

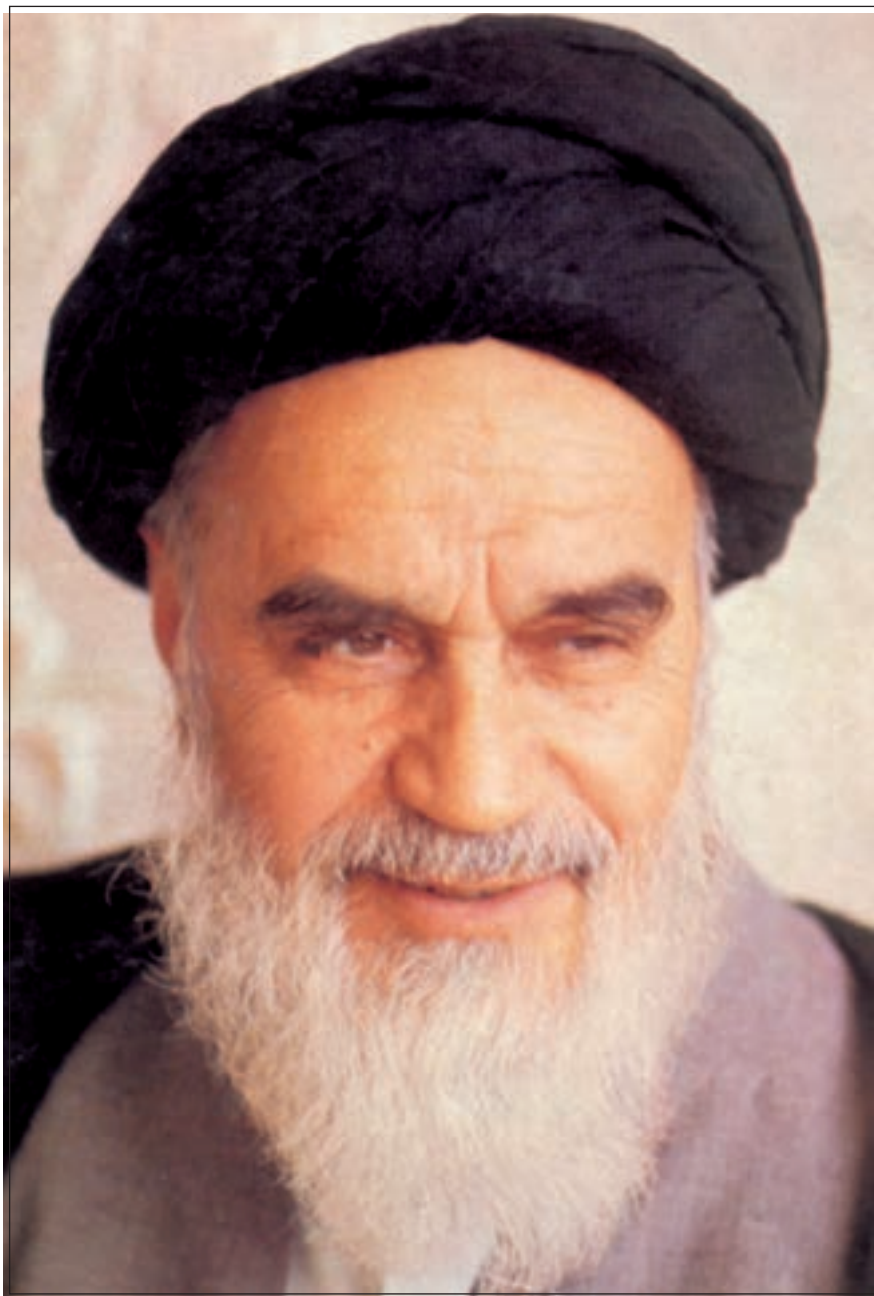

شما عزیزان کوشش کنید که از این وابستگی بیرون آید و احتیاجات کشور خودتان را برآورده سازید، از نیروی انسانی ایمانی خودتان غافل نباشید و از اتکای به اجانب پرهیزید.

امام خمینی «قدس سرّه الشریف»

فهرست مطالب

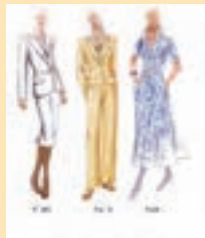

۱۰

مقدمه

۱۲

سخنی با هنرآموزان محترم

۱۴

سخنی با هنرجویان عزیز

۱۵

پیمانه‌ی مهارتی شماره‌ی ۱

واحد کار اول:

۱۶

شناخت اندام نرمال و غیر نرمال

۱۸

هنر خیاطی

۱۹

اندام استاندارد

۲۶

علامت قرار دادی فرم اندام

۲۸

اندام در سنین مختلف

۳۰

طرح های سنین مختلف

۳۴

انواع چپره

۳۶

ارتباط فرم چپره با شکل یقه

واحد کار دوم:

۴۰

شناخت تاثیر بصری خطوط در لباس



۴۲

خطوط مستقیم



۴۷

خطوط منحنی



۴۸

خطای با صره خطوط



۵۲

تضاد



۵۴

تأکید (خطوط نافذ)



۵۶

شکل لباس

۵۸

نسبت های طلایی در لباس

واحد کارسوم:

۶۲

شناخت رنگ و تأثیر بصری آن و چگونگی کاربرد آن در لباس

۶۷

فنام (کروماتیک)

۶۸

پرخ رنگ

۶۹

رنگ های اولیه یا درجهی اول

۷۰

رنگ های ثانویه یا درجهی دوم

۷۱

رنگ های ثالثیه یا درجهی سوم

۷۲

شدت رنگ (کروما)



۷۳ ارزش رنگ (والور)

۷۴ کت رنگی (منوگرم)



۷۵ رنگ های مجاور یا همسما خانواده

۷۶ رنگ های گرم و سرد



۷۸ رنگ های متضاد

۸۰ توازن رنگ

۷۹ شکل و رنگ (فرم و رنگ)



۸۲ انتخاب رنگ

۸۴ ارتباط رنگ با افراد



۸۷ تضاد رنگ

واحد کارچهارم:

۹۲ شناخت عوامل مؤثر در لباس



۹۴ تأثیر طرح پارچه (نقوش)



۱۰۱ تأثیر برش لباس

۱۰۶ تأثیر جنس پارچه

۱۱۰ تأثیر رنگ پارچه



۱۳۱ پیمانه‌ی مهارتی شماره‌ی ۲



واحد کار اول:
توانایی اندازه‌گیری اندام و به کار گرفتن جدول سایزبندی (دامن) ۱۳۲

۱۳۴ شناخت و کاربرد وسایل ترسیم الگو



۱۳۶ علایم قراردادی ترسیم الگو



واحد کار دوم:
توانایی ترسیم انواع الگوی دامن ۱۴۸

۱۵۰ انواع دامن



۱۵۶ اساس اولیه دامن

۱۷۲ روش اول فون کردن دامن



۱۷۶ روش دوم فون کردن دامن

۱۸۰ روش سوم فون کردن دامن



۱۸۴ روش چهارم فون کردن دامن (فون نیلوفری)

۱۹۰ دامن تنگ باپسلی در خط مرکزی پشت



۱۹۶ دامن باپسلی مای دو قلو و یک طرفه

۲۰۰ دامن چین دار باپسلی در خط مرکزی جلو



۲۰۴ دامن ترک

۲۱۲ دامن ترک نیلوفری



۲۱۶ دامن کوده دار

۲۲۲ دامن تمام کلوش (چسارکوش)



۲۲۶ دامن نیم کلوش

۲۳۰ دامن یک کلوش

۲۳۴ روش دیگر دامن تمام کلوش روی اساس اولیتهی دامن

۲۳۸ دامن کلوش باپسلی یا چین



۲۴۲ دامن منحنی یا خم شده ای

۲۴۶ دامن چین دار با برش هفت

۲۵۴ دامن پورتقوی یا کنلی با والان و پلی (مدل غیر متقارن)



واحد کار سوم:

۲۶۶ توایانی تناسب سازی الگو با فرم اندام



۲۶۸ شخم بزرگ با برآمدگی زیاد

۲۷۰ باسن بزرگ با برجستگی زیاد

۲۷۲ شخم کوچک و صاف



۲۷۳ باسن صاف

۲۷۴ شخم تورفته و قد جلوی کوتاه



۲۷۶ قد پشت کوتاه با کودی کمر

۲۷۸ قد وسط جلوی دامن بلند

۲۸۰ قد وسط پشت دامن بلند



۲۸۲ برجستگی زیاد در قسمت باسن کوچک و پهلوی آن

۲۸۶ منابع و مآخذ

مقدمه

کلمه‌ی لباس در فارسی، واژه‌های پوشش، تن پوش و پوشاک را تداعی می‌کند. لباس برای پوشاندن شکل اصلی بدن و تغییر شکل آن به نحوی زیبا به کار می‌رود؛ یعنی لباس برای پوشاندن تن و نمایاندن آن برای هر طبقه‌ای قابل فهم است. منشأ اصلی پیدایش لباس، محفوظ ماندن (از سرما، گرما، عوامل طبیعی)، عفت، پرهیزکاری، زیبایی و وقار است. به عبارت دیگر «لباس هر انسان نشانه‌ی شخصیت وجودی اوست». انسان تا زمانی که به ارزش‌ها و بینش‌ها معتقد و دلبسته باشد، لباسی متناسب با آن‌ها به تن خواهد کرد. قبل از گسترش فرهنگ غرب، صرف‌نظر از اختلافات ظاهری و لباس‌های اقوام مختلف بشر، وجه مشترک همه‌ی لباس‌ها خاصیت پوشیدگی آن‌ها بود. در جامعه‌ای که ارزش‌های والای معنوی و انسانی، بی‌اعتبار باشد و شخصیت و عالم درون انسان بر پایه‌ی توجه و اظهار نظر دیگران شکل بگیرد، افراد سعی می‌کنند با هر وسیله‌ای از جمله لباس برای خود تشخیص و تعیین ایجاد کنند.

هدف اصلی تألیف این کتاب، ارائه‌ی روش صحیح و تطبیق‌پذیر برای آموزش پیمان‌های^۱ (مدولار) نازک‌دوزی لباس زنانه، و ارتقای سطح کیفی دانش علاقه‌مندان و فراگیران رشته‌ی خیاطی است. در تألیف این کتاب سعی بر آن است که با اتکا بر تجارب و امکانات آموزشی چندساله، روش کار بر پایه‌ی ساده‌ای قرار گیرد و مطالب با کمک الگوهای روشن، گویا و شیوه‌های عملی و کاربردی برش ارائه شود.

در الگوسازی، چون سایر فنون و هنرها، تخصص زمانی حاصل خواهد شد که شخص خود در پی آموختن باشد، پدیده‌های جدید را بیابد و با نکته‌سنجی و دقت، تکنیک کار را دریابد.

گفتنی است که مدل‌سازی لباس یا ژورنال‌شناسی معمولاً از الگوی خاصی تبعیت نمی‌کند، بلکه با در نظر گرفتن نوع لباس و مدل انتخابی، می‌توان الگوی مناسب را طراحی کرد.

در این کتاب از روش «متریک»^۱ استفاده شده و به هنگام تألیف، طراحی و تدوین این مجموعه کتاب‌ها با انجام اصلاحات اساسی و رفع اشکالات موجود و با توجه به ارتباط بین روش «متریک» و «مولر»^۲ تا حد زیادی بر کیفیت کار

افزوده و پایه‌ی علمی به کار داده شده است.

این مجموعه کتاب‌ها مشتمل بر پیمانه‌های مهارتی‌اند که براساس استاندارد نازک‌دوزی زنانه (درجه‌ی ۲) وزارت کار و امور اجتماعی تدوین شده و عبارتند از: متدهای اندازه‌گیری اندام، الگوهای اساس دامن، شلوار، بالانتنه، آستین و رفع عیوب آنان، مدل‌سازی دامن، شلوار، پنس‌های بالانتنه، انواع یقه، انواع آستین، انواع مدل‌سازی و انواع دوخت‌های لباس و به صورت محدود روش کار روی مانکن (الگوی غیرمسطح). این مجموعه بستری است تا هنرجویان با آموزش الگوسازی، تجربیات خود را به عرصه‌ی ظهور برسانند.

مؤلف

۱- روش متریک، متدی است که در کشور انگلیس استفاده می‌شود.

۲- روش «مولر» متعلق به مؤسسه‌ی «مولر و پسران» و دارای قدمت ۱۰۰ ساله می‌باشد؛ به علت بودن این مؤسسه در آلمان به روش «آلمانی» نیز معروف است.

سخنی با هنرآموزان محترم

خیاطی هنری است که در تولید ناخالص ملی هر کشور نقش دارد و همانند رشته‌های دیگر در حال تکامل است. نیاز بشر و جامعه ایجاب می‌کند تعداد زیادی از نیروهای فعال، وقت و توان خویش را در فراگیری صحیح و گسترش این حوزه‌های تخصصی و تکنیکی صرف کنند. مجموعه‌ی حاضر برای برطرف کردن احتیاج جامعه، احیای هنر خیاطی خودکفایی اقتصادی ارائه شده است. این مجموعه با توجه به اهداف و ویژگی‌های آموزش در شاخه‌ی کار و دانش و براساس برنامه‌ریزی درسی به شیوه‌ی پیمانه‌ای تدوین شده است. سازماندهی پیمانه‌ای یکی از روش‌های سازماندهی محتوای آموزشی است که بیشترین تأکید را برکسب شایستگی‌های لازم برای یک یا چند مهارت در فراگیرندگان دارد. براین اساس، هر پیمانه از مجموعه تکالیف عملی، شناختی و عاطفی لازم برای کارها و پاره‌کارهای موجود در شغل، که به یادگیری یک مهارت خاص می‌انجامد، تشکیل شده است. ویژگی این شیوه، سازماندهی در انعطاف‌پذیری هر پیمانه (واحدیادگیری) از یک مهارت، مستقل از واحدهای دیگر است و به‌گونه‌ای سازماندهی می‌شود که برحسب نیاز، ترکیب جدیدی با سایر پیمانه‌ها برای رسیدن به یک مهارت خاص فراهم آورد.

لازم است قبل از شروع آموزش، هنرآموزان محترم به نکات ذیل دقت کنید:

همه‌ی کتاب‌های این مجموعه براساس استاندارد مهارتی «نازک‌دوزی زنانه درجه‌ی ۲» تهیه شده است و باید در یک سال تحصیلی استفاده شوند.

محتوای این کتاب‌ها شامل دو بخش اساسی است: بخش اول شامل کتاب دوخت، که به بررسی نکات اساسی دوخت می‌پردازد و مراحل آن را گام به گام آموزش می‌دهد و بخش دوم شامل الگو و مدل‌سازی لباس‌هاست. در بخش اول جلد اول مطالب مربوط به دوخت قسمت‌های مختلف لباس و اطلاعات لازم آن آمده است.

بخش دوم کتاب‌های جلد دوم تا پنجم به بررسی و شناخت فرم‌های اندامی، ساختار بصری رنگ، خطوط و نقوش پارچه اختصاص دارد و هدف آن توضیح عوامل تأثیرگذار بر لباس است. (در این قسمت نباید طراحی لباس اجرا شود، بلکه هدف آن صرفاً شناخت عوامل مؤثر بر روی لباس است.

قسمت‌های دیگر این کتاب‌ها (الگوهای اساسی دامن، بالاتنه، آستین و شلوار با توجه به فرم اندامی تنظیم شده‌اند، طول و عرض پنس‌های جلو و پشت الگو، آزادی و اضافات لباس با توجه به فرم اندام ثابت نخواهد بود و تغییر می‌کند.

در این کتاب‌ها سعی شده است با توجه به تنوع بسیار زیاد مدل‌های لباس، پایه و اساس مدل‌سازی بالاتنه، براساس انتقال پنس‌های به‌وجود آمده روی لباس، آموزش داده شود و مدل‌های ارائه شده در شروع هر درس، مدل‌هایی خواهد بود که می‌توان براساس درس تدریس شده الگوی آن را تهیه کرد.

معمولاً در پایان واحد کار و درس، خودآزمایی یا آزمون‌های عملی، طرح‌های لباسی ارائه شده که با توجه به اساس مدل‌سازی لباس انتخاب شده‌اند.

مربیان محترم، با توجه به این که ارائه‌ی مطالب تئوری در زمینه‌ی الگو و دوخت (که بنیادی عملی دارد)، پیش‌طرح مسئله‌ی غیرضروری است، باید قبل از طرح مباحث، با تجربه‌ی عملی مناسب، ذهن هنرجویان را با موضوع موردنظر درگیر کنید، سپس مطالب مورد نیاز و روش‌های مناسب را ارائه دهید.

برای تمرینات عملی بیش‌تر یا پیشرفته‌تر می‌توانید از طرح‌ها و مدل‌های متناسب با علایق و توان عملی هنرجویان استفاده کنید.



مربیان عزیز، در هنگام تدریس مراحل عملی را تکرار کنید و پیش از این که هر مرحله‌ی کار را انجام دهید کلیت آن را برای هنرجویان معلوم کنید. برای انتقال مطالب لازم است مثلاً در گفتار، تلفظ واژه‌ها و اصطلاحات روشن باشد و الگوهای ترسیم شده به وسیله‌ی خط‌کش‌های مخصوص و با اندازه‌های سانتی‌متری کشیده شوند. استفاده از اشل‌های و در ترسیم الگو و دوخت آن‌ها غیرقانونی است.



برای این که روی مطالب مهم‌تر تأکید شود، با استفاده از رنگ‌ها و بزرگ‌نویسی و برجسته کردن کلمات ... و در گفتار با تأکید بر برخی کلمات این کار را انجام دهید. بدیهی است برای حصول نتیجه‌ای بهتر باید از راهنمایی‌های صحیح و شیوه‌های درست کمک بگیرید، آن‌گاه با پی‌گیری و کسب تجربیات شخصی بر میدان پیش برد کار بیفزایید.



سخنی با هنرجویان عزیز

در تهیه و ارائه‌ی بسیاری از نمودهای هنری نیاز به ابزار کار محسوس است، حال آن که در مورد هنر ظریف خیاطی، انگشتان دست هنرمند ایفاگر نقش‌هایی پرثمر است.

برای نیل به هدف غایی، هیچ معلم و استادی توان‌تر از تجربه‌ی شخصی نیست. از دوختن و بریدن و دوبار دوختن و دوبار بریدن نهراسید و به تصور بروز اشتباه از مستقل کار کردن بیم نداشته باشید؛ به شرط آن که هر سهو و اشتباه را همواره به خاطر بسپارید و بار دیگر، آن را تکرار نکنید. به خاطر داشته باشید که کسب مهارت در تهیه‌ی الگو و دوخت لباس تنها با «پر» کاری میسر است. به هر لباسی که دوخته می‌شود، با چشمی باز و نگاهی موشکافانه بنگرید، زیرا الگو و دوخت لباس‌ها از یکدیگر مجزا نیستند، در هر سطح از دوخت از زاویه‌ی کنجکاوای به پوشاک نگاه کنید، زیرا بسیاری از مطالب را انسان با نگاه دقیق نیز می‌تواند فراگیرد و بالاخره، سعی کنید هر روز نکته‌ای تازه از تکنیک مورد علاقه‌ی خود بیاموزید، باشد که روزی خود، مربی دیگران شوید.

به هنرجویان عزیز توصیه می‌شود اگر قصد یادگیری این مهارت را دارند، مدل‌ها، برش‌ها و دوخت‌ها ... را روی پارچه‌های ارزان قیمت (به اصطلاح پارچه‌های مخصوص تهیه‌ی پاترون) بدوزند تا به تمام نکات کوچک و ریز آن آگاه شوند، زیرا اثر هنری وقتی با ارزش تلقی می‌شود که نکات کوچک در آن رعایت شده باشد.

برای رسیدن به مهارت حرفه‌ای باید تمرینات و طرح‌های شروع هر درس را به گونه‌ای صحیح براساس آموزش داده شده و مدل‌سازی لباس را اجرا کنند.

در این جا، به سازمان‌بندی کلی کتاب و به منظور سهولت مطالعه و یادگیری بیشتر، نظر هنرجویان عزیز را به نکات زیر جلب می‌نمایم:

۱) پیشنهاد می‌شود که قبل از مطالعه هر پیمانه، پیش‌آزمون، هدف‌های کلی و رفتاری و انتظارات برآمده از مطالعه‌ی هر واحد کار را به دقت در نظر داشته باشید.

۲) مطالب و مراحل اجرای هر درس را با دقت و با هوشیاری کامل مطالعه فرمایید. چنان‌چه در یادگیری مطالب با مشکلی مواجه شدید، بار دیگر با حوصله‌ی بیش‌تر، مطالب را مطالعه کنید و به پرسش‌های نمونه‌ی هر درس یا واحد کار پاسخ گوید.



پیمانه‌ی مهارتی شماره‌ی ۱

بدن کلی: توانایی شناخت انواع اندام
 واحد کار اول: شناخت اندام نرمال و غیر نرمال
 واحد کار دوم: شناخت تأثیر بصری خطوط در لباس
 واحد کار سوم: شناخت رنگ و تأثیر بصری آن و چگونگی کاربرد آن در لباس
 واحد کار چهارم: شناخت عوامل مؤثر در لباس



پیمانه‌ی پیش نیاز: ندارد

زمان به ساعت	
عملی	نظری
۱۰	۱۴



فهرست وسایل و تجهیزات مورد نیاز

- خط کش
- مدادهای B و مدادهای رنگی
- کاغذ سفید
- کاغذهای کادو رنگی با طرح‌های شبیه نقوش پارچه
- کاغذهای رنگی هماهنگ با رنگ‌های چرخه‌ی رنگ
- پاک‌کن
- متر
- ژورنال‌های خطی لباس (طراحی لباس)
- طرح‌های خطی لباس

واحد کار اول:

شناخت اندام نرمال و غیر نرمال

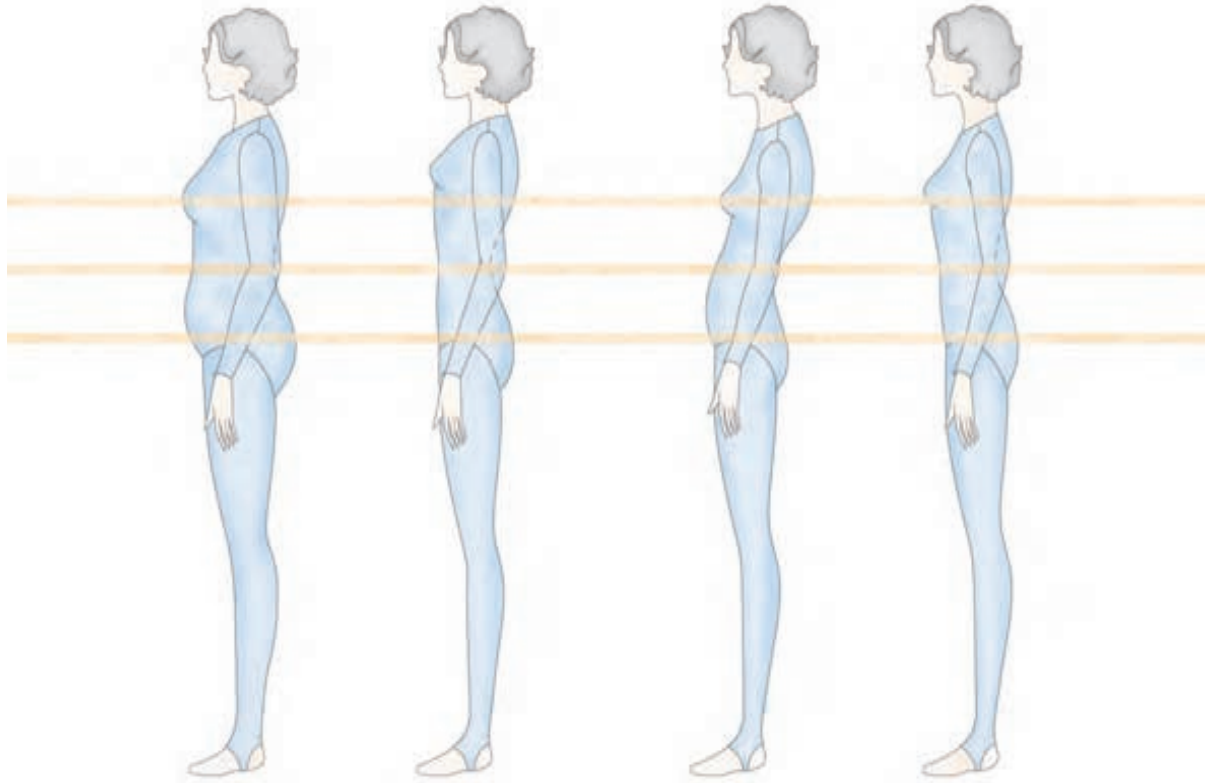

هدف های رفتاری

انتظار می رود فراگیرنده، پس از مطالعه ی این واحد درسی بتواند به اهداف زیر دست یابد:

- ۱- تقسیم بندی اندام استاندارد را نام ببرد.
- ۲- ویژگی های اندام های زنانه را توضیح دهد.
- ۳- ویژگی های علائم قراردادی در ژورنال های لباس را توضیح دهد.
- ۴- طریقه ی شناسایی فرم های مختلف چهره را توضیح دهد.
- ۵- ویژگی های شش فرم کلی صورت شامل: بیضی، گرد، گلابی، قلب و مربع را نام ببرد.
- ۶- چگونگی ایجاد ارتباط شکل یقه با فرم صورت را توضیح دهد.
- ۷- از روش های تکرار، متضاد و خطوط انتقال برای ایجاد ارتباط شکل یقه با فرم صورت در انتخاب مدل و طراحی الگو استفاده کند.

واحد کار ۱ : شناخت اندام نرمال و غیر نرمال
شماره ی شناسایی : ۷-۹۱/۴۱/۲/۳-۱۱

پیمانه ی مهارتی : شناخت انواع اندام
شماره ی شناسایی : ۷-۹۱/۴۱/۲/۳-۱

استاندارد مهارت : نازکدوزی زنانه درجه ی ۲ (الگو)
شماره ی شناسایی : ۷-۹۱/۴۱/۲/۳



▲ شکل ۱-۱

هنر خیاطی

به طور کلی، هر اثر هنری با به کارگیری ابزار مربوط و رعایت اصول خاصی خلق می‌شود. طراحان لباس و خیاطان نیز با استفاده از ابزاری همچون شناخت خطوط، اشکال، رنگ‌ها و خواص سطحی پارچه و رعایت اصول خاصی همچون تعادل، تناسب و تأکید می‌توانند کار زیبایی به وجود آورند. برای طراحی یا انتخاب لباسی که با پوشیدن آن فرد متناسب‌تر جلوه کند، توجه به خصوصیات فردی همچون قد، وزن، رنگ پوست و نوع چهره حائز اهمیت است. در این پیمانه، با خصوصیات و تأثیرات هر کدام از این ابزار و تناسب آن با ویژگی‌های فردی آشنا می‌شوید (شکل ۱-۲).



▲ شکل ۱-۲

اندام استاندارد



انتخاب لباس برای این اندام بسیار راحت است، زیرا تناسبات طولی و عرضی اندام متناسب است، اگر قسمت های بالاتنه، باسن و طول پاها متناسب باشد، محل اتصال بین پاها درست در یک دوم بلندی قد قرار می گیرد. در اندام متعادل، فاصله ی کمر تا زیر بغل و فاصله ی کمر تا اتصال دو پا به یک اندازه است. اگر کمر بالاتر از خط اصلی آن باشد، بالاتنه کوتاه و برعکس، کمر پایین تر از خط اصلی بالاتنه بلند است. زانو ها وسط فاصله ی پایه ی پا تا خط ران قرار دارند (شکل ۱-۳).

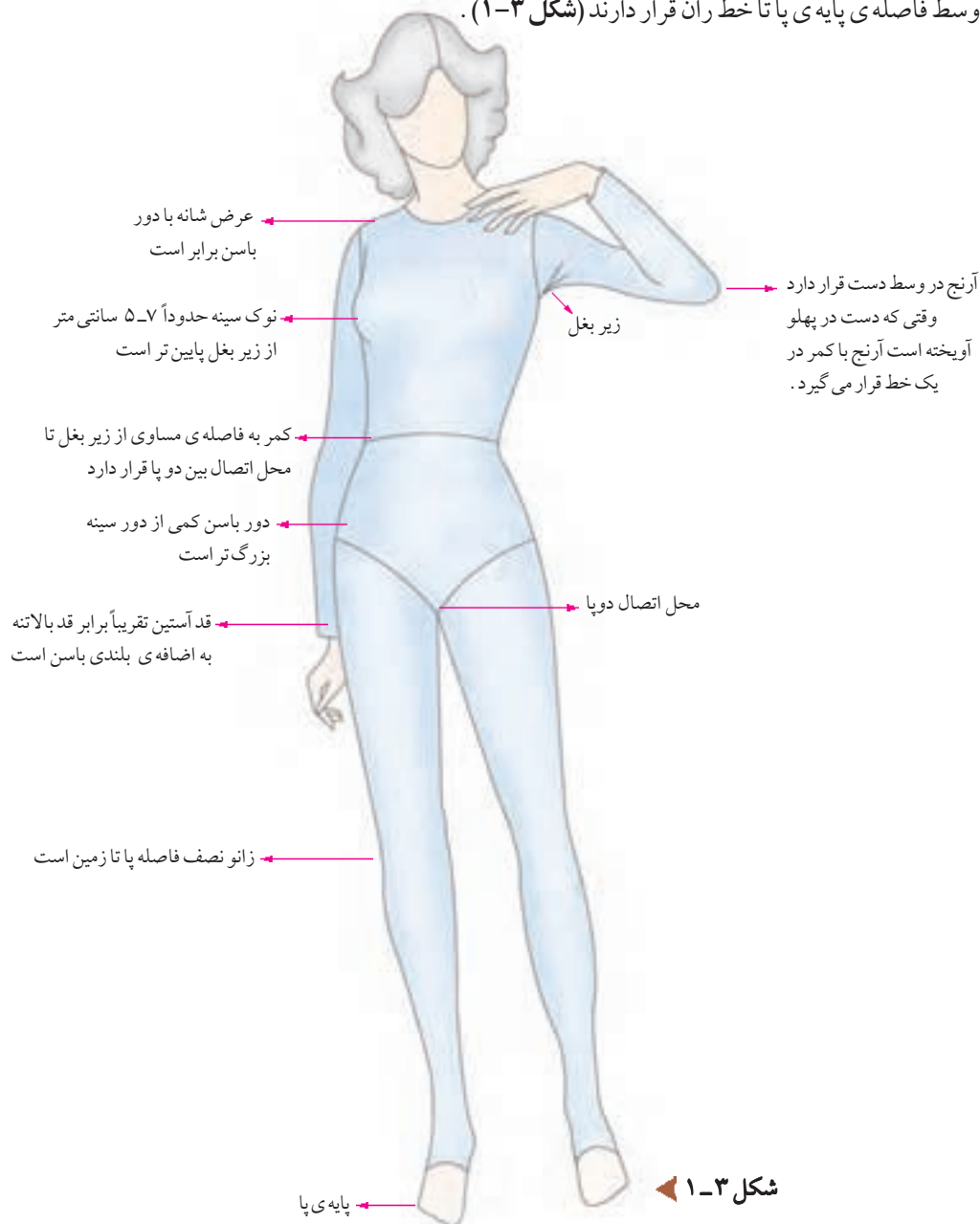

شکل ۱-۳

فرم اندامی شما چگونه است؟

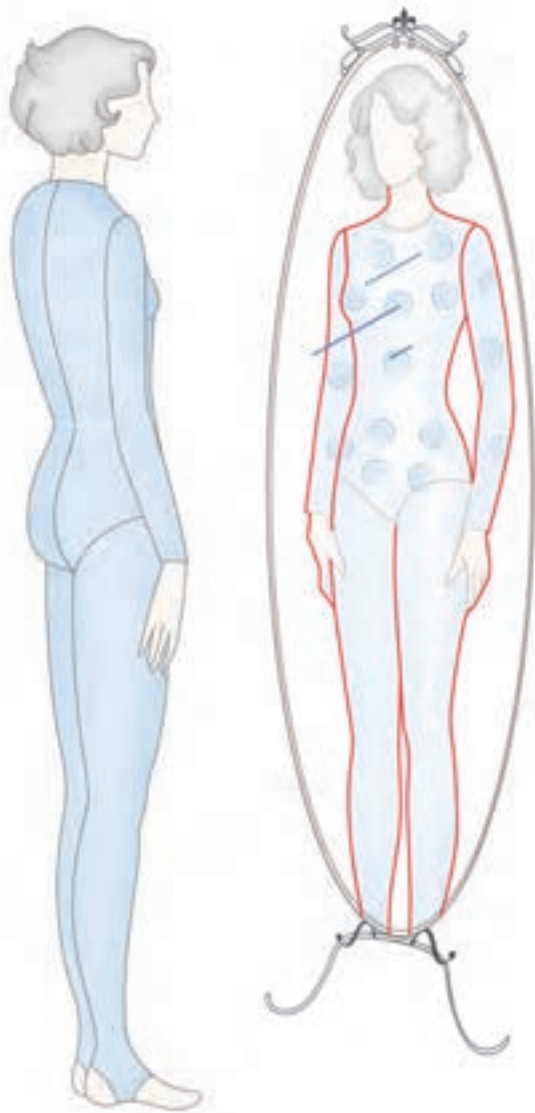

شکل ۱-۴ ▲

قبل از تهیه ی مدل و ترسیم الگو باید فرم اندامی خود را تجزیه و تحلیل کنید. برای تعیین فرم اندام قبل از هر کاری باید خطوط بیرونی اندام خود را از روبه رو و نیم رخ مشخص کنید. بهترین راه به تن کردن پوشش چسبان مثل لباس بدن سازی* است. مقابل آینه بایستید، از یک دوست برای علامت گذاری کمک بگیرید و قد، محل سرشانه ها، زیر بغل، کمر و اتصال بین دو پا را روی آینه با ماژیک مشخص کنید و موارد زیر را یادداشت نمایید:

طرح اندام را بررسی کنید و ببینید در کجا بیشترین توجه را جلب می کند.

دست های خود را از پهلو روی گودی کمر قرار دهید، سپس آن ها را به طرف پایین بکشید، آیا دست ها به محض لغزیدن از گودی کمر روی بغل باسن حالت انحنای پیدا می کند؟ یا اینکه گودی کمر هم سطح بغل باسن شما است؟

فرم شانه هایتان چگونه است؟

سینه ی شما از باسن بزرگ تر است یا کوچک تر؟ چه اندازه؟

آیا عرض شانه هایتان با عرض باسن برابر است؟

حالا به نیم رخ بچرخید باسن شما تا چه حد دارای قوس یا فرورفتگی است؟

گودی کمر شما تا چه حد دارای قوس یا فرورفتگی است؟

با توجه به پاسخی که داده اید، فرم اندامی خود را در صفحات

بعدی شناسایی کنید (شکل ۴-۱).

* از پوشیدن لباس های چسبان که باعث فشرده شدن قسمتی از اندام می شود خودداری کنید زیرا برآمدگی های اندام مشخص نمی شود. حتی می توانید عکس نیم رخ یا تمام رخ تهیه کنید تا کلیه ی محاسن و عیوب اندام مشخص باشد.

شناسایی اندام های مختلف



یک خیاط ماهر و آموزش دیده باید بتواند فرم های اندامی را تشخیص دهد. ممکن است اندازه گیری اندام ها یکسان* باشد، ولی فرم اندام ها یکسان نیست، بنابراین هر فردی با توجه به مشخصات اندامی خود، به الگوی مخصوصی نیاز دارد که در آن ویژگی های اندامی فرد مدنظر قرار می گیرد. در این صفحه، با طول قد و در صفحات بعدی، با فرم های مختلف اندام آشنا می شوید (شکل ۵-۱).

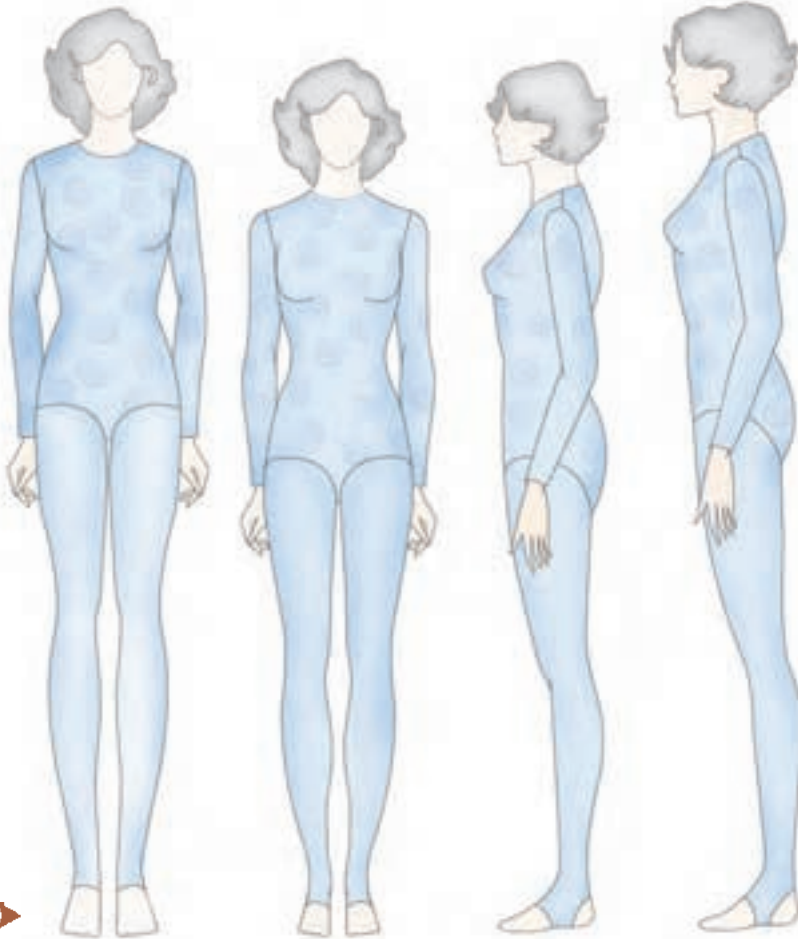

شکل ۵-۱

اندازه های استاندارد قد اندام به سه گروه تقسیم می شود:

- ۱- قد زنانه ی کوتاه (woman petite) با طول قد ۱۵۲-۱۶۰ سانتی متر
- ۲- قد زنانه ی متوسط (woman medium) با طول قد ۱۷۰-۱۶۰ سانتی متر
- ۳- قد زنانه ی بلند** (woman tall) با طول قد ۱۷۸-۱۷۰ سانتی متر (شکل ۵-۱).

* بر خلاف وزن بدن، تغییر در ابعاد جسمانی و طولی که با آن به دنیا آمده اید، امکان پذیر نیست، تنها کار نحوه ی برخورد با ابعاد به خصوصی از اندام و یادگیری این نکته است که چه مدلی، یا چه بلندی و چه برشی مناسب است.
** در بیش تر دنیا، فقط قدهای کوتاه و معمولی جهت اندازه گیری استفاده می شود.

تقسیم بندی اندام



شکل ۶-۱

▲ **باسن و سینه ی بزرگ** - پهنای سرشانه ها و باسن بیش تر از اندازه ی استاندارد است. به دلیل آن که پهلوی باسن گرد است در انتخاب مدل باید خطوط باسن کمی آزاد باشد. مدل هایی که تأکید روی کمر دارند باعث می شوند چاق تر به نظر آیند. مدل های دراپه و برش های چپ و راست از جنس پارچه های نرم مناسب این افراد است.

▲ **باسن بزرگ** - پهنای باسن از عرض شانه ها بیش تر است. دور باسن بیش تر از ۲۹ سانتی متر با کمر اختلاف دارد. دور باسن بیش تر از اندازه ی استاندارد است. دامن هایی که در خط کمر آزاد و روی باسن آزادترند، کت های بلند که تا زیر باسن می رسند و اپل سرشانه مناسب این افراد است.

▲ **اندام متناسب** - در اندام متعادل، فاصله ی کمر تا خط سینه و فاصله ی کمر تا خط باسن به یک اندازه است. دور باسن بین ۵-۶ سانتی متر بزرگ تر از دور سینه، عرض شانه ها و باسن* به یک اندازه و دور کمر حدوداً ۲۵-۲۴ سانتی متر کوچک تر از باسن است.



* اگر یک خط کش را از خط سینه تا پهلوی باسن نگه داریم، خط کش دقیقاً موازی با خط مرکزی جلو قرار می گیرد، در غیر این صورت دور سینه یا دور باسن بزرگ تر یا کوچک تر است.



شکل ۷-۱ ▶

▲ **شانه‌های پهن** - شانه‌های این افراد پهن، صاف و دور سینه بیش‌تر از اندازه‌ی استاندارد است. آستین رگلان، یقه هفت، روسری گره‌دار با دسته‌ی بلند و گردن بندهای** بلند جهت شکستن خط افقی سرشانه‌ها مناسب این افراد است.

▲ **شانه‌های باریک** - پهنای سرشانه‌ها خیلی کمتر از عرض باسن است. دور سینه بیش‌تر از ۶-۵ سانتی متر با دور باسن اختلاف دارد. پدهای سرشانه و اپل، آستین‌های پفی، خط یقه‌ی قایقی یا قایقی چاک دار مناسب این افراد است.

▲ **کمر پهن** - پهنای شانه‌ها و برجستگی پهلوی باسن در یک خط قرار دارد. اختلاف دور کمر و باسن کمتر از اندازه‌ی استاندارد است. در اصطلاح «گودی کمر*» ندارند، به همین دلیل کت یا پیراهن‌هایی که کمرشان فرورفتگی دارند، مناسب این افراد است.

* برآمدگی باسن بعضی از این افراد کمتر از اندازه‌ی استاندارد است.

** منظور گردن بندهایی است که تا نزدیک خط سینه یا پایین‌تر از آن قرار می‌گیرد. گردن بندهای به طوق گردن نزدیک مناسب نیست.



شکل ۸-۱

▲ **سرشانه‌های غیرقرینه** - معمولاً سرشانه‌های دو طرف این افراد با یکدیگر برابر نیست و شیب یک طرف بیش‌تر از سمت دیگر است. استفاده از پد و اپل جهت برقراری تعادل بین دو سرشانه پیشنهاد می‌شود. آستین‌های رگلان و سرخود مناسب این افراد نیستند.

▲ **بالاتنه‌ی بلند** - کمر* پایین‌تر از وسط خط باسن تا زیر بغل قرار دارد. بیش‌تر برش‌ها باید در قسمت بالاتنه طراحی شود. کت یا ژاکت‌های کوتاه تا باسن، دامن‌های سرزانو یا قد مینی مناسب‌ترند، از دگمه‌های تزئینی و کمربند - به شرطی که فرد دارای کمر ظریفی باشد - استفاده شود.

▲ **بالاتنه‌ی کوتاه** - فاصله‌ی کمر تا زیر بغل و فاصله‌ی کمر تا خط باسن به یک اندازه نیست. کمر بالاتر از خط استاندارد کمر است، به همین دلیل لباس‌های یک رنگ با خطوط ملایم و ممتد پیشنهاد می‌شود. دامن‌های با برش اریب، سه‌گوش، چین‌دار و حاشیه‌دوزی شده مناسب این افراد است.

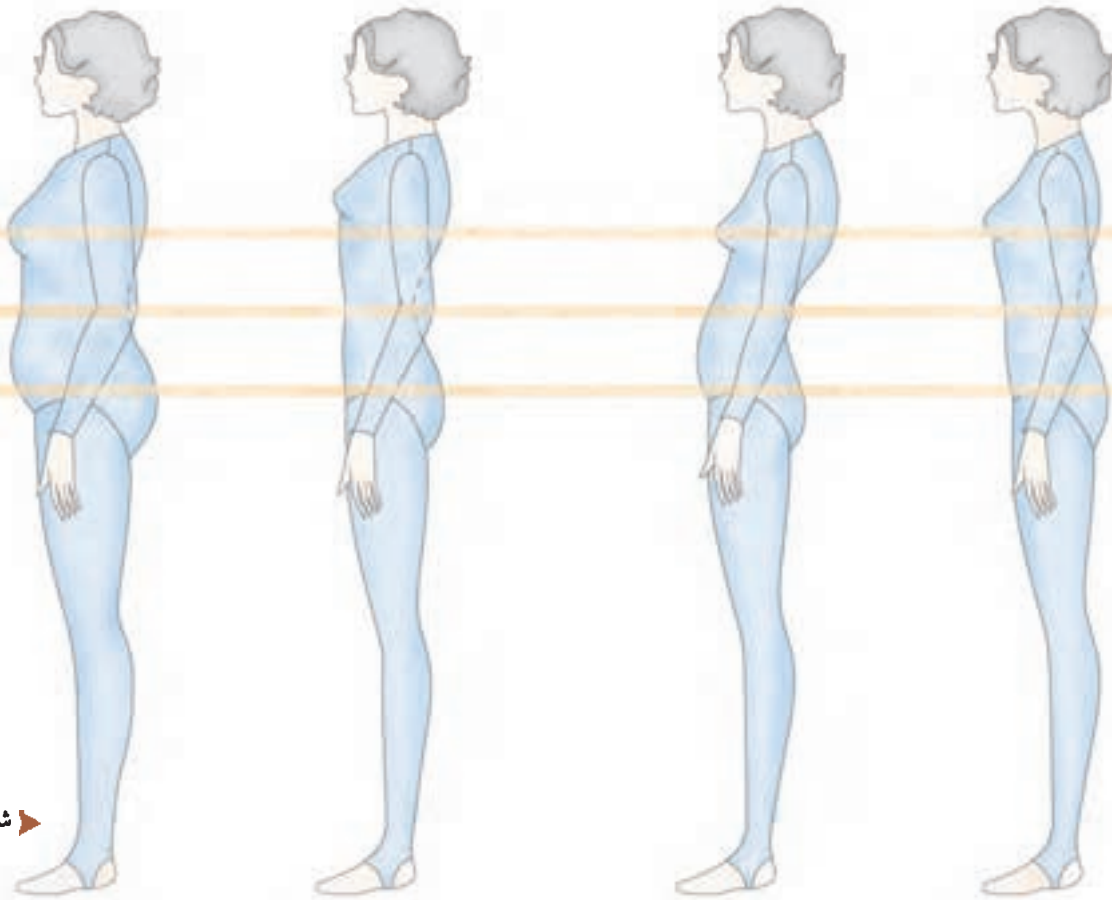

شکل ۹-۱

▲ **اندام متناسب** - در حالت نیم رخ فرو رفتگی کمر و برآمدگی باسن استاندارد است. برآمدگی تیره‌ی پشت و باسن تقریباً در یک امتداد قرار می‌گیرد. شکم دارای فرورفتگی و برآمدگی قفسه‌ی سینه در حد استاندارد بوده بدن متمایل به جلو یا عقب نمی‌باشد.

▲ **پشت برآمده** - قد بالاتنه‌ی پشت بلندتر از حد استاندارد بوده، گودی کمر بیش از حد معمول است، شکم دارای برآمدگی و خط پهلو در دامن به سمت جلو متمایل است، خط تیره‌ی پشت و باسن در یک امتداد قرار نمی‌گیرد.

▲ **قفسه‌ی سینه برآمده** - خط سینه بالاتر از حد معمول می‌باشد، در هنگام ترسیم پنس سرشانه نیاز به انحنای خارجی پنس نیست، جهت ترسیم الگوی بالاتنه مقدار پنس سرشانه باید کمتر از اندازه‌ی استاندارد سایز استفاده شود.

▲ **اندام چاق** - سینه پایین تر از حد معمول است، برآمدگی شکم و باسن زیاد بوده در هنگام ترسیم الگوی دامن طول پنس جلو و پشت باید کم شود، در قسمت دیافراگم* پنس زیر سینه نیاز به انحنای خارجی پنس نیست.



علامت قرار دادی فرم اندام

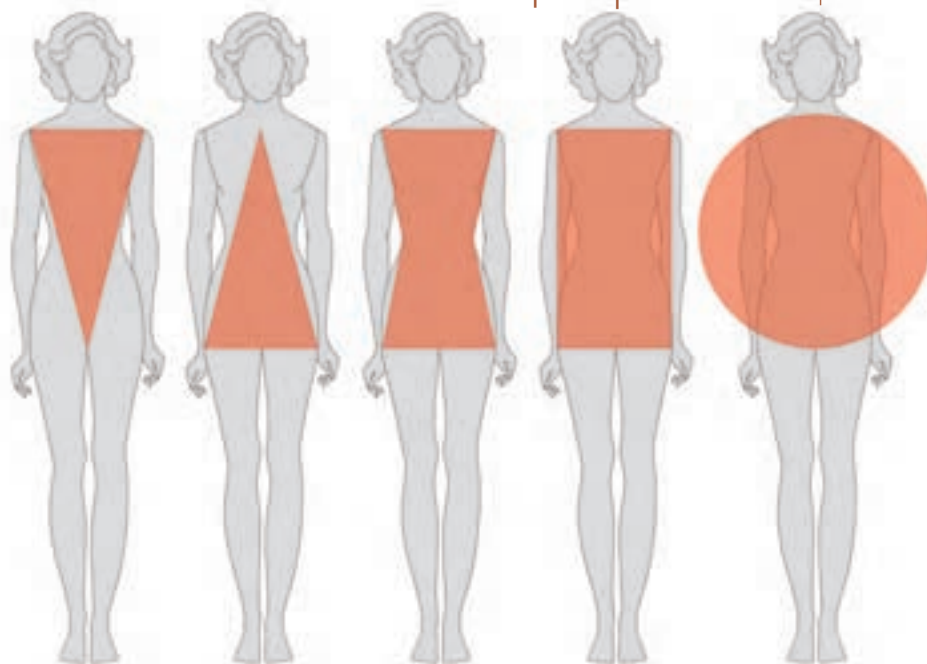

شکل ۱۰-۱

ساعت شنی: این اندام دارای گودی کمر مشخص، بغل باسن کمی گرد و فرم سرشانه ها ملایم است، پهنای باسن و سینه مشخص بوده انحنای لازم را داراست. معمولاً اختلاف دور کمر و دور باسن «۲۵ سانتی متر» می باشد. نام های دیگر آن عبارت اند از: اندام ساعت شنی و اندام X.



مثلث: در بالاتنه ی این اندام خط سینه و پهنای شانه کوچک تر و در قسمت پهلوهای باسن پهن تر است، دور باسن نسبت به دور کمر بزرگ تر، و از جدول سایز بزرگ تر است، در بعضی از موارد ران هایی بزرگی دارند، نام های دیگر آن عبارت اند از: اندام مثلثی شکل، اندام گلابی شکل و اندام A.



مثلث معکوس: اندام این گروه به دو دسته تقسیم می شود: ۱- اندام پسرانه یا ورزشکارانه، خط شانه از خط باسن پهن تر است. ۲- شانه های پهن و سینه های بزرگ تر از باسن، پهلو ی باسن صاف است، نام های دیگر آن عبارت اند از: اندام مثلث واژگون یا معکوس و اندام V.



چهار گوش: در نمای روبه رو، پهنای شانه، باسن و کمر در یک خط قرار می گیرد، اختلاف بین دور کمر و دور باسن کمتر از ۱۵ سانتی متر است، دست ها هنگام کشیده شدن از گودی کمر به روی برجستگی بغل باسن، گودی و قوس پهلو را احساس نمی کند، باسن در نیم رخ صاف است، نام های دیگر آن عبارت اند از: اندام صاف، جعبه ای شکل و اندام H.



دایره: وزن این گروه زیاد و به نسبت طول، عرض اندام زیاد است، تمام قسمت های بدن، بازوها، پاها، سینه، کمر، ران و باسن گرد است، سرشانه ها نرم، گرد و فاصله ی کمر تا سینه کم است، نام های دیگر آن عبارت اند از: اندام گرد، دایره و اندام O.



واحد کار ۱ : شناخت اندام نرمال و غیر نرمال
شماره‌ی شناسایی : ۷-۹۱/۴۱/۲/۳-۱۱

پیمانه‌ی مهارتی : شناخت انواع اندام
شماره‌ی شناسایی : ۷-۹۱/۴۱/۲/۳-۱

استاندارد مهارت : نازک‌دوزی زنانه درجه‌ی ۲ (الگو)
شماره‌ی شناسایی : ۷-۹۱/۴۱/۲/۳



➤ شکل ۱۱-۱

در ژورنال‌ها و مجلات لباس معمولاً در کنار هر مدل، علائم قراردادی فرم‌های اندام نیز گذاشته می‌شود تا افراد راحت‌تر بتوانند مدل‌های متناسب با اندام خود را انتخاب کنند.

اندام در سنین مختلف

تمام مؤسسات تهیه‌ی الگوهای آماده، اندازه‌های استاندارد خود را برای حداقل چهار گروه سنی زنانه آماده می‌کنند. این چهار گروه از لحاظ عرض اندام، خطوط سینه و باسن، قد بالاتنه‌ی پشت و بلندی باسن بایکدیگر متفاوت هستند. (شکل ۱-۱۲).

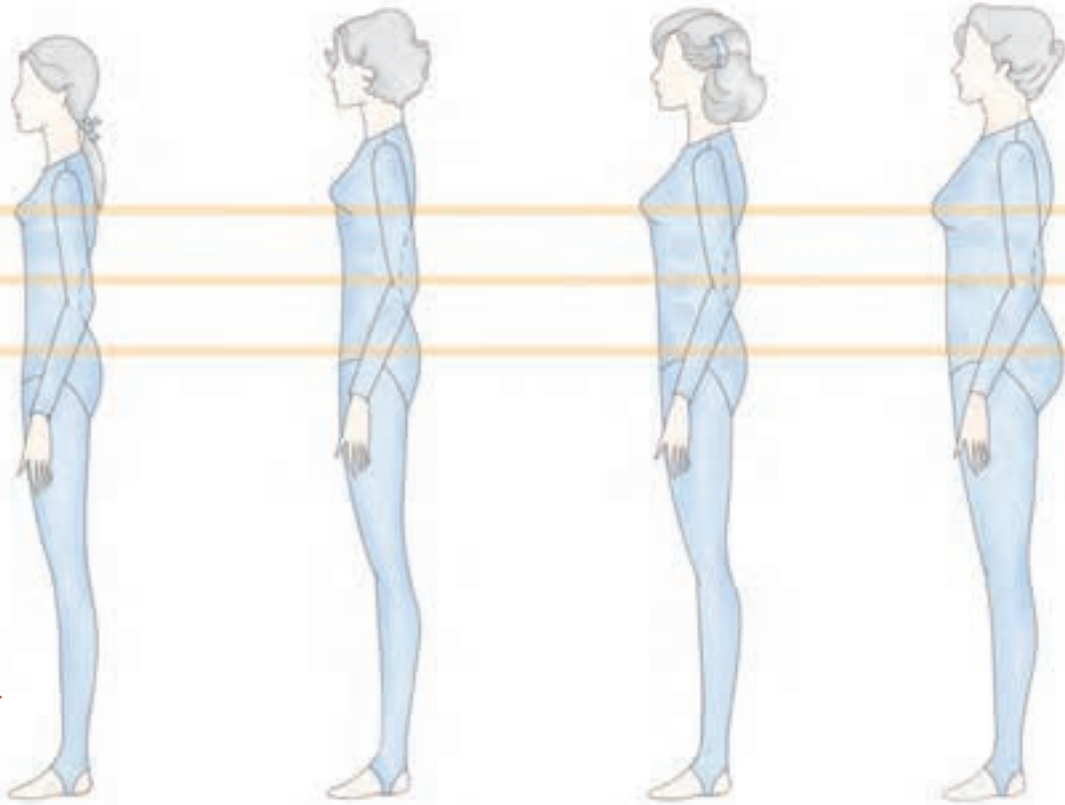

شکل ۱-۱۲

- ▲ **اندام زنانه (woman):** از نظر طول قد شبیه اندام دخترانه است، با این تفاوت که برجستگی سینه پایین‌تر از خط اصلی سینه و برآمدگی باسن و ران بیش‌تر است. روی هم‌رفته عرض اندام پهن‌تر از اندام دخترانه است.
- ▲ **اندام دخترانه (miss):** حد میانگین فرم‌های اندامی است. فرم اندام آنان کاملاً پیشرفت کرده، ولی لاغر و باریک است. قد بالاتنه‌ی پشت رشد کرده و میانگین بلندی باسن ۲۰ سانتی‌متر است.
- ▲ **اندام جوان (jouner):** نوجوانانی که به حد رشد رسیده‌اند، گودی کمر بیش‌تری دارند و طول میانگین بلندی باسن آنان ۲۰ سانتی‌متر است، ولی قد بالاتنه‌ی پشت کوتاه است. قفسه‌ی سینه بالاتر از خط سینه قرار دارد.
- ▲ **اندام نوجوان (teen):** مرز بین جوانی و کودکی است. خطوط کمر و سینه روی خط اصلی قرار نمی‌گیرد. برجستگی سینه و گودی کمر کم و طول باسن کمتر از ۱۷ سانتی‌متر است.

استاندارد مهارت : نازکدوزی زنانه درجه ی ۲ (الگو)

شماره ی شناسایی : ۷-۹۱/۴۱/۲/۳

پیمانه ی مهارتی : شناخت انواع اندام

شماره ی شناسایی : ۷-۹۱/۴۱/۲/۳-۱

واحد کار ۱ : شناخت اندام نرمال و غیرنرمال

شماره ی شناسایی : ۷-۹۱/۴۱/۲/۳-۱۱



در ترسیم الگوی اساس متریک (یا هر روش دیگر الگوسازی)، به اندازه های داده شده در جدول استاندارد اندازه ها دقت کنید. برای مثال، اندازه هر گروه سنی در کمپانی vogue متفاوت است و اصطلاحاتی مانند بزرگ، متوسط، کوچک، برای اندام زنانه، دختر جوان، جوان و... فرق می کند.

سایز	کوچک _ X		کوچک		متوسط		بزرگ		بزرگ - X		بزرگ - XX
	۱۴W	۱۶W	۱۸W	۱۶W	۲۰W	۲۲W	۲۴W	۲۶W	۲۸W	۳۰W	
دور سینه از زیر حلقه ی آستین	-	-	-	-	(۳۸)	(۴۰)	(۴۲)	(۴۴)	(۴۶)	(۴۸)	(۵۰)
دور کمر	۹۲	۹۷	۱۰۲	۱۰۷	۱۱۲	۱۱۷	۱۲۲	۱۲۷	۱۳۲	۱۳۷	
دور باسن	۷۳	۷۸	۸۳	۸۹	۹۴	۹۹	۱۰۵	۱۱۰	۱۱۵	۱۲۰	
بلندی بالاتنه ی پشت تا کمر	۴۲/۵	۴۲/۵	۴۳	۴۴	۴۴	۴۴	۴۴/۵	۴۵	۴۵	۴۶	

اندام زنانه
(woman)

سایز	کوچک _ X		کوچک		متوسط		بزرگ		بزرگ - X		بزرگ - XX
	۶	۸	۱۰	۱۲	۱۴	۱۶	۱۸	۲۰	۲۲	۲۴	
دور سینه از زیر حلقه ی آستین	۷۳	۷۵	۷۸	۸۱	۸۷	۹۲	۹۷	۱۰۲	۱۰۷	۱۱۲	
دور سینه	۷۸	۸۰	۸۳	۸۷	۹۲	۹۷	۱۰۲	۱۰۷	۱۱۲	۱۱۷	
دور کمر	۵۸	۶۱	۶۴	۶۷	۷۱	۷۶	۸۱	۸۷	۹۴	۹۹	
دور باسن	۸۳	۸۵	۸۸	۹۲	۹۷	۱۰۲	۱۰۷	۱۱۲	۱۱۷	۱۲۲	
بلندی بالاتنه ی پشت تا کمر	۳۹/۵	۴۰	۴۰/۵	۴۱/۵	۴۲	۴۲/۵	۴۳	۴۴	۴۴	۴۴/۵	

اندام دخترانه
(miss)

سایز	کوچک _ X		کوچک		متوسط		بزرگ	
	۱/۲	۳/۴	۵/۶	۷/۸	۹/۱۰	۱۱/۱۲	۱۳/۱۴	
دور سینه از زیر حلقه ی آستین	۷۷/۵	۸۰	۸۲/۵	۸۵	۸۷/۵	۹۲/۵	۹۵	
دور سینه	۸۲/۵	۸۵	۸۷/۵	۹۰	۹۲/۵	۹۶/۵	۱۰۰	
دور کمر	۶۳/۵	۶۶	۶۸/۵	۷۱	۷۳/۵	۷۷/۵	۸۱	
دور باسن	۸۷/۵	۹۰	۹۲/۵	۹۵	۹۸	۱۰۱/۵	۱۰۵	
بلندی بالاتنه ی پشت تا کمر	۴۰/۵	۴۱/۵	۴۲	۴۲/۵	۴۳	۴۴	۴۴	

اندام جوان
(jouner)

سایز	کوچک _ X		کوچک		متوسط		بزرگ		بزرگ - X
	A	B	C	D	E	F	G	H	
دور سینه	۸۱	۸۶/۵	۹۱/۵	۹۶/۵	۱۰۳	۱۰۹	۱۱۷	۱۲۴/۵	۱۳۲
دور کمر	۶۷	۷۲	۷۷/۵	۸۲/۵	۸۹	۹۵	۱۰۵	۱۱۳	۱۲۱
دور باسن	۸۷/۵	۹۲/۵	۹۸	۱۰۳	۱۰۸	۱۱۶	۱۲۲	۱۳۰	۱۳۷
بلندی بالاتنه ی پشت تا کمر	۴۰	۴۰/۵	۴۱	۴۲	۴۲/۵	۴۳	۴۴	۴۴	۴۴

Today,s fit*



* «Today,s fit» این اندازه ها متناسب با تغییرات فرم اندامی امروز سایز بندی شده اند، آنان دارای قد ۱۶۵ سانتی متری با کفش، کمر و باسن آن کمی بیش تر از اندازه های اندام دختر جوان «miss» و سر شانه ها باریک هستند.

طرح های سبک مختلف



اندازه های داده شده در جدول سایزبندی متریک ، برای اندام دخترانه و زنانه مناسب است . برای ترسیم الگو برای نوجوانان و جوانان باید در اساس الگوی متریک تغییراتی داده شود . برای مثال ، طول پنس های کمر ، پهنای پنس سینه ، خط پهلو و . . . کمتر از اندازه ی استاندارد جدول سایز است .



▲ شکل ۱۳- ۱

▲ اندام دخترانه

▲ اندام زنانه

<p>واحد کار ۱ : شناخت اندام نرمال و غیر نرمال شماره‌ی شناسایی : ۷-۹۱/۴۱/۲/۳-۱۱</p>	<p>پیمانه‌ی مهارتی : شناخت انواع اندام شماره‌ی شناسایی : ۷-۹۱/۴۱/۲/۳-۱</p>	<p>استاندارد مهارت : نازکدوزی زنانه درجه‌ی ۲ (الگو) شماره‌ی شناسایی : ۷-۹۱/۴۱/۲/۳</p>
---	---	--

به جز ترسیم الگو برای سنین مختلف، مدل‌های انتخابی، رنگ‌ها و طرح‌ها باید با سن شخص متناسب* باشد (شکل‌های ۱-۱۳ و ۱-۱۴).



▲ شکل ۱۴-۱

▲ اندام نوجوان

▲ اندام جوان

* در واحدهای کار بعدی تأثیر بصری خطوط، رنگ و عوامل مؤثر در لباس توضیح داده شده است.

آزمون نظری



- ۱- چهار ویژگی اندام X یا ساعت شنی را بنویسید .
- ۲- طول قد اندام به چند گروه تقسیم می شود؟ نام ببرید .
- ۳- در اندامی با باسن بزرگ ، دور باسن سانتی متر است .
- ۴- کت یا ژاکت های کوتاه تا باسن و دامن های سرزانو مناسب بالاتنه ی است .
- ۵- نام های دیگر اندام صاف عبارت اند از :
الف . ساعت شنی ، اندام X ب . دایره ای شکل ، اندام O ج . گلابی شکل ، اندام A د . جعبه ای شکل ، اندام H
- ۶- در اندام متناسب قد تقریباً برابر است با قد بالاتنه به اضافه ی
الف . سینه ، برآمدگی پایین ب . آستین ، بلندی سینه ج . آستین ، بلندی باسن د . باسن ، بلندی باسن

آزمون عملی

- ۱- برای اندام های مثلثی شکل A و مثلث واژگون یا معکوس V سه مدل لباس انتخاب و دلایل انتخاب خود را برای هنرجویان مطرح کنید .
- ۲- با توجه به تقسیم بندی سنین مختلف به گروه های نوجوان teen جوان jouner دخترانه miss و زنانه woman دو مدل انتخاب کنید ، دلایل انتخاب را بگویید .

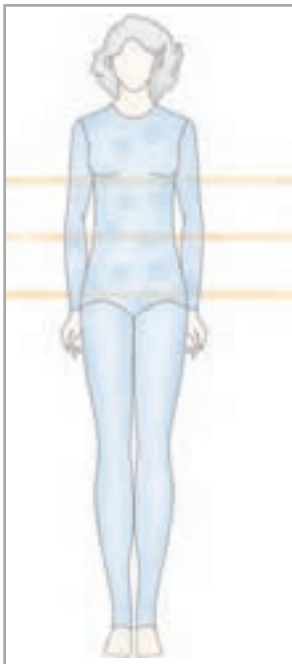

- ۳- با توجه به شکل روبه رو به پرسش های زیر پاسخ دهید :
الف . آیا پهنای شانه ها و پهلو ی باسن در یک خط قرار دارد؟
ب . آیا آنان در اصطلاح «گودی کمر» دارند؟
ج . آیا اختلاف دور کمر و باسن بیش تر از اندازه ی استاندارد است؟
د . چه مدل لباس مناسب آنان است؟
- ۴- هر کدام از شکل های زیر متعلق به کدام تقسیم بندی اندامی است .



شناسایی فرم چهره



شکل سر و صورت فرد مهم ترین قسمت بدن است که در انتخاب مدل لباس و طراحی آن باید همواره مدنظر قرار گیرد، برای اینکه فرم اصلی چهره ی خود را تشخیص دهید، موها را در پشت سر جمع و صورت خود را در آینه نگاه کنید و موارد زیر را یادداشت نمایید.

۲- آیا طول و عرض صورت شما برابر است؟



۱- کدام قسمت صورت شما پهن تر است

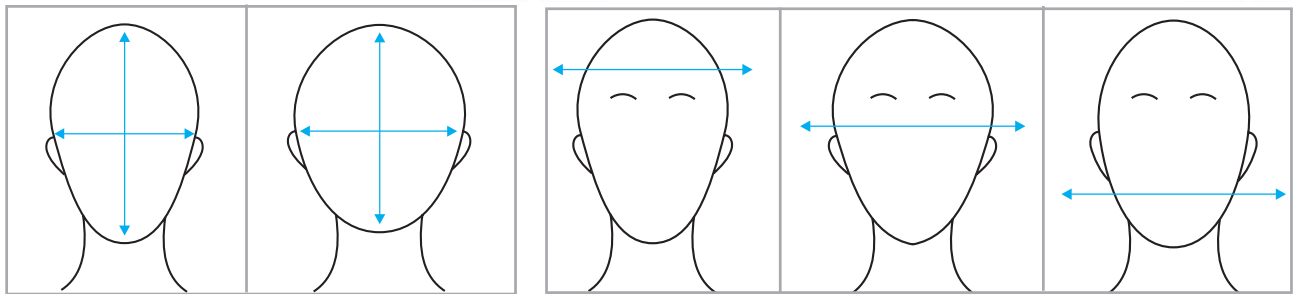

طول بیش تر از عرض

طول و عرض برابر

پیشانی

خط چشم ها

فک

۴- فرم صورت شما از قسمت زیر گوش تا چانه



۳- آیا صورت شما در پهن ترین قسمت آن (پیشانی)



(خط* آرواره) چه شکلی است؟

با کوچک ترین قسمت صورت (چانه) برابر است؟

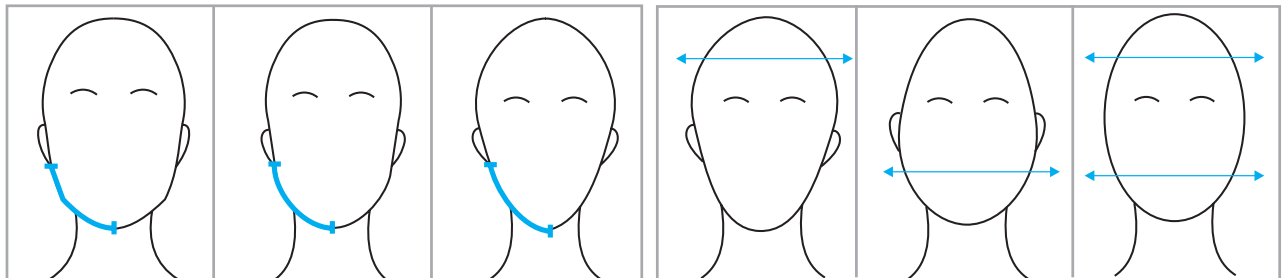

چهار گوش

گرد

باریک و ظریف

پیشانی پهن تر

چانه ی پهن تر

اختلاف ندارد

انواع چهره

با توجه به پاسخی که داده اید فرم صورت خود را مشخص کنید . شش فرم کلی صورت عبارت انداز : بیضی ، گرد ، مستطیل ، مربع ، گلابی و قلب .



▲ شکل ۱۵-۱

بیضی
نسبت طول به عرض صورت استاندارد* است - طول صورت کمی از عرض آن بیش تر است - گونه ها کمی برجسته ، خط آرواره کمی گرد ، چانه ظریف و باریک و پیشانی بلند است ، تمام قسمت های صورت با یکدیگر متناسب هستند (شکل ۱-۱۵) .



▲ شکل ۱۶-۱

گرد
طول و عرض صورت (خط چشم ها) تقریباً برابر است ، پهنای صورت در خط چشم ها و گونه ها زیاد ، فاصله ی چانه تا رستنگاه** مو کم ، چانه و آرواره گرد و پیشانی کوتاه است (شکل ۱-۱۶) .



▲ شکل ۱۷-۱

مستطیل
اسکلت صورت بلند و باریک و طول صورت خیلی بیش تر از عرض آن است . خط آرواره چهار گوش ، چانه کم عرض ، پیشانی بلند و پهنای صورت در پیشانی و پایین تر از خط گونه ها زیاد است (شکل ۱-۱۷) .



▲ شکل ۱-۱۸

کلابی

قسمت آرواره (پایین صورت) فرم کیسه ای و پهن دارد، طول پیشانی و پهنای آن کم (پیشانی کوچک) و برعکس پهنای چانه زیاد، عرض خط گونه ها کمی کمتر از چانه و خط آرواره ها گرد است (شکل ۱-۱۸).



▲ شکل ۱-۱۹

قلب

رستنگاه مو در مرکز پیشانی کمی پایین تر و در قسمت شقیقه ها بالاتر قرار دارد. پهنای پیشانی زیاد، چانه کم عرض و خط آرواره باریک و ظریف است (شکل ۱-۱۹).



▲ شکل ۱-۲۰

مربع

دارای پیشانی کوتاه، پهن و خط آرواره ی چهار گوش و استخوانی هستند، معمولاً خط آرواره چهار گوش تر از خط رستنگاه مو و فاصله ی چانه تا دهان کم است (شکل ۱-۲۰).



ارتباط فرم چهره با شکل یقه



صورت بیضی شکل زیباترین فرم صورت است، به همین دلیل، طراحان لباس سعی می کنند با کمک خطای دید این شکل را به وجود آورند. در این میان، شکل یقه ی لباس بسیار اهمیت دارد و ممکن است باعث تأکید و بزرگی صورت یا تضعیف آن شود. سه روش اصلی برای ایجاد ارتباط چهره با شکل یقه عبارت اند از: تکرار، تضاد و خطوط انتقال.



▲ خطوط انتقال

در صورتی که شکل یقه از خطوط انتقال درست شود، فرم صورت های زاویه دار*، چهار گوش، ملایم تر به نظر می آید. برای مثال، استفاده از خطوط زاویه دار (یقه ی هفت) برای صورت های مربع، چهار گوش صورت را کم تر نشان می دهد.

▲ تضاد

در صورتی که شکل یقه متضاد با فرم صورت باشد، توجه را به شکل صورت جلب می کند. برای مثال، استفاده از یقه ی چهار گوش فرم صورت گرد را گردتر نشان می دهد.

▲ تکرار

در صورتی که شکل یقه تکرار فرم صورت باشد موجب تأکید آن می شود. برای مثال، یقه های گرد باعث می شوند فرم صورت گرد، گردتر به نظر آید.

واحد کار ۱ : شناخت اندام نرمال و غیر نرمال
شماره‌ی شناسایی : ۱۱-۳/۲/۴۱/۹۱-۷

پیمانه‌ی مهارتی : شناخت انواع اندام
شماره‌ی شناسایی : ۱-۳/۲/۴۱/۹۱-۷

استاندارد مهارت : نازکدوزی زنانه درجه‌ی ۲ (الگو)
شماره‌ی شناسایی : ۳/۲/۴۱/۹۱-۷



▲ شکل ۲۲-۱

شکل یقه، زاویه و بلندی آن بر حسب فرم صورت افراد قابل تغییر است.

آزمون پایانی نظری

۱- جمله های زیر را به دقت بخوانید، مقابل جمله های صحیح کلمه ی «درست» و مقابل جمله های غلط کلمه ی «نادرست» و در زیر آن، جمله ی صحیح را بنویسید.

- اندازه ی طول تمام قد استاندارد در قد زنانه ی کوتاه ۱۶۵-۱۶۰ سانتی متر است.

- مشخصات اندام زنانه عبارت اند از: لاغر و باریک، برجستگی سینه روی خط سینه و میانگین بلندی باسن ۱۸ سانتی متر.

- یک فرد با کمر پهن باید از کت یا پیراهن هایی که در کمر دارای فرورفتگی اند، استفاده کند.

- مشخصات فرم صورت گلابی شکل عبارت اند از: خط آرواره باریک و ظریف، پهنای پیشانی زیاد و چانه کم عرض.

۲- در اندام متناسب فاصله ی کمر تا خط سینه و کمر تا خط باسن است.

الف. یک اندازه ب. کمر تا خط باسن بیش تر ج. کمر تا خط سینه بیش تر د. متفاوت

۳- اسکلت صورت مستطیلی شکل و و خط آرواره است.

الف. پهن، باریک، چهار گوش ب. باریک، بلند، باریک ج. بلند، باریک، چهار گوش د. باریک، پهن، گرد

۴- اندام V یا مثلث معکوس به چند گروه تقسیم می شوند؟ نام ببرید.

۵- سه ویژگی صورت بیضی شکل را نام ببرید.

۶- سه روش اصلی برای ایجاد ارتباط بین چهره و یقه را نام ببرید.

۷- سه مدل یقه برای صورت مربعی شکل که روش های تکرار، تضاد و خطوط انتقال را دارند انتخاب کنید.

۸- چهار مدل یقه برای صورت مثلثی شکل انتخاب و دلایل انتخاب خود را برای هنرجویان مطرح کنید.

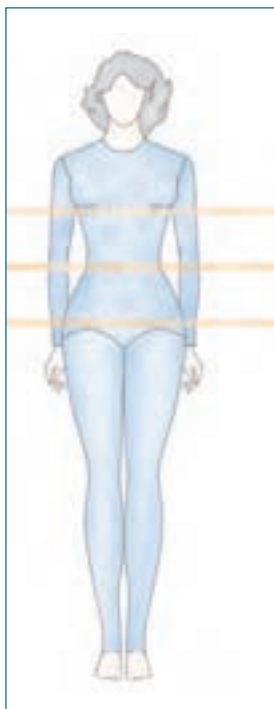

۹- با توجه به شکل ۶-۱ به پرسش های زیر پاسخ دهید:

الف. آیا پهنای سرشانه ها و باسن بیش تر از اندازه ی استاندارد است؟

ب. آیا پهلوی باسن گرد است؟

ج. آیا مدل هایی که تأکید روی کمر دارند مناسب این افراد هستند؟ دلایل خود را بگویید.

د. نام چند مدل لباس، برش و نوع پارچه را که مناسب این افراد است نام ببرید.

واحد کار ۱: شناخت اندام نرمال و غیر نرمال
شماره‌ی شناسایی: ۷-۹۱/۴۱/۲/۳-۱۱

پیمانه‌ی مهارتی: شناخت انواع اندام
شماره‌ی شناسایی: ۷-۹۱/۴۱/۲/۳-۱

استاندارد مهارت: نازک‌دوزی زنانه درجه‌ی ۲ (الگو)
شماره‌ی شناسایی: ۷-۹۱/۴۱/۲/۳

آزمون پایانی



با توجه به تصاویر به سؤالات زیر پاسخ دهید:

۱- هر کدام از یقه‌ها، برای چه افرادی مناسب است؟

۲- چه یقه‌هایی برای این گروه‌ها انتخاب می‌کنید؟

واحد کار دوم:

شناخت تأثیر بصری خطوط در لباس



هدف های رفتاری

انتظار می رود فراگیرنده، پس از مطالعه ی این واحد درسی بتواند به اهداف زیر دست یابد:

- ۱- انواع خطوط در طراحی لباس را نام ببرد.
- ۲- ویژگی های بصری خطوط را توضیح دهد.
- ۳- تأثیر بصری خطوط در طراحی لباس را بیان کند.
- ۴- ویژگی های خطوط در طراحی لباس را بیان کند.
- ۵- ویژگی های تعادل رسمی و غیر رسمی را بیان کرده و در طراحی الگو استفاده کند.
- ۶- قسمت های نافذ در اندام را نام ببرد و از آن در طراحی الگو استفاده کند.
- ۷- انواع شکل در لباس را نام ببرد.
- ۸- از نسبت های طلایی در طراحی الگو استفاده کند.

واحد کار ۲: شناخت تأثیر بصری خطوط در لباس
شماره‌ی شناسایی: ۸۸ و ۷-۹۱/۴۱/۲/۴-۱۲

پیمانه‌ی مهارتی: شناخت انواع اندام
شماره‌ی شناسایی: ۸۸ و ۷/۹۱/۴۱/۴-۱

استاندارد مهارت: نازک دوزی زنانه درجه‌ی ۲ (الگو)
شماره‌ی شناسایی: ۸۸ و ۷-۹۱/۴۱/۲/۴

تأثیر است بصری خطوط



خطوط یکی از مهم‌ترین و اساسی‌ترین ابزار طراحی لباس برای به دست آوردن مدل‌های متنوع و ایده‌آل هستند. آن‌چه ما به عنوان طرح و مدل لباس مشاهده می‌کنیم، در واقع مجموعه‌ای است از خطوط، انواع برش‌ها، طرح‌ها و مدل‌ها، یقه‌ها، آستین‌ها، پنس‌ها و لبه‌های دامن. ویژگی‌ها و حالات خطوط و نیروی آن‌ها، اندام‌ها را به گونه‌ای دیگر نمایان می‌سازند، در طراحی لباس، خطوط به دو دسته‌ی «خطوط مستقیم» و «خطوط منحنی» تقسیم می‌شوند، ولی در عمل تنوع بسیاری دارند.



▲ شکل ۱-۲

واحد کار ۲: شناخت تأثیر بصری خطوط در لباس
شماره‌ی شناسایی: ۸۸ و ۷-۹۱/۴۱/۲/۴-۱۲

پیمانه‌ی مهارتی: شناخت انواع اندام
شماره‌ی شناسایی: ۸۸ و ۷-۹۱/۴۱/۴-۱

استاندارد مهارت: نازک دوزی زنانه درجه‌ی ۲ (الگو)
شماره‌ی شناسایی: ۸۸ و ۷-۹۱/۴۱/۲/۴



نوع حرکت و جهت «خطوط مستقیم»، خواص ظاهری آن‌ها را کاملاً متفاوت جلوه می‌دهد، ولی به طور کلی این خطوط خشک و جدی هستند، خطوط افقی، عمودی و مایل، زیر مجموعه‌ی خطوط مستقیم اند. این خطوط می‌توانند به صورت ممتد، شکسته یا زاویه دار تغییر شکل یابند.



شکل ۲-۲ ▲

واحد کار ۲: شناخت تأثیر بصری خطوط در لباس
شماره‌ی شناسایی: ۸۸ و ۷-۹۱/۴۱/۲/۴-۱۲

پیمانه‌ی مهارتی: شناخت انواع اندام
شماره‌ی شناسایی: ۸۸ و ۷/۹۱/۴۱/۴-۱

استاندارد مهارت: نازک دوزی زنانه درجه‌ی ۲ (الگو)
شماره‌ی شناسایی: ۸۸ و ۷-۹۱/۴۱/۲/۴

خطوط مستقیم عمودی*



خط عمودی خطی ایستا است، احساس ابهت یا شکوهمندی ایجاد می‌کند و نشانه‌ی نیرومندی قدرت و ثبات است. وقار و تناسب موقرانه‌ای به لباس می‌بخشد، به همین دلیل، برای لباس‌های رسمی کاربرد بیش‌تری دارد، به دلیل هدایت حرکت چشم‌ها به سمت بالا و پایین اندام را بلند و باریک نشان می‌دهد.



شکل ۲-۳ ▲

واحد کار ۲: شناخت تأثیر بصری خطوط در لباس
شماره‌ی شناسایی: ۸۸ و ۷-۹۱/۴۱/۲/۴-۱۲

پیمانه‌ی مهارتی: شناخت انواع اندام
شماره‌ی شناسایی: ۸۸ و ۷/۹۱/۴۱/۴-۱

استاندارد مهارت: نازک دوزی زنانه درجه‌ی ۲ (الگو)
شماره‌ی شناسایی: ۸۸ و ۷-۹۱/۴۱/۲/۴

خطوط مستقیم افقی *

خطی آرام و غیرفعال است. خط افقی احساس آرامش و راحتی ایجاد می‌کند، به همین دلیل در لباس‌های بچه‌گانه و راحت منزل-خواب-بیش‌ترین کاربرد را دارد، به دلیل حرکت چشم‌ها به سمت کناره‌ها، اندام را پهن و کوتاه نشان می‌دهد، در طراحی لباس از خطوط افقی برای افزایش عرض بدن استفاده می‌شود.



شکل ۲-۴ ▲

واحد کار ۲: شناخت تأثیر بصری خطوط در لباس
شماره‌ی شناسایی: ۸۸ و ۷-۹۱/۴۱/۲/۴-۱۲

پیمانه‌ی مهارتی: شناخت انواع اندام
شماره‌ی شناسایی: ۸۸ و ۷/۹۱/۴۱/۴-۱

استاندارد مهارت: نازک دوزی زنانه درجه‌ی ۲ (الگو)
شماره‌ی شناسایی: ۸۸ و ۷-۹۱/۴۱/۲/۴

خطوط مستقیم مایل



خط مایل خصوصیات هر دو خط عمودی و افقی را دارد، وقار، آرامش و در عین حال، زیبایی و لطافت را یک جا به وجود می‌آورد، در طرح لباس جلوه‌ی جوانی و شادابی به شخص می‌دهد، به دلیل حرکت چشم‌ها در جهت بالا و پایین اندام را باریک و بلند نشان می‌دهد، درجه‌ی شیب یک خط مایل، باعث می‌شود به خط عمودی یا افقی نزدیک شود و ویژگی‌های آن خط را پیدا کند.



شکل ۲-۵ ▲

واحد کار ۲: شناخت تأثیر بصری خطوط در لباس
شماره‌ی شناسایی: ۸۸ و ۷-۹۱/۴۱/۲/۴-۱۲

پیمانه‌ی مهارتی: شناخت انواع اندام
شماره‌ی شناسایی: ۸۸ و ۷-۹۱/۴۱/۴-۱

استاندارد مهارت: نازک دوزی زنانه درجه‌ی ۲ (الگو)
شماره‌ی شناسایی: ۸۸ و ۷-۹۱/۴۱/۲/۴

خطوط مستقیم شسته



از ترکیب خطوط مستقیم خط شکسته به وجود می‌آید. جزء خطوط تأکیدکننده است و توجه را به آن نقطه جلب می‌کند، بسیار مهیج و تحریک‌کننده‌ی اعصاب است و تا اندازه‌ای خصوصیات خط مایل را دارد، با این تفاوت که تکرار آن در طرح لباس خسته‌کننده می‌شود، خط شکسته افراد را بلندتر و لاغرتر از خطوط منحنی نشان می‌دهد، معمولاً برای برش‌های مابین کمر و باسن یا برش‌های بالاتنه استفاده می‌شود.



شکل ۲-۶ ▲

واحد کار ۲: شناخت تأثیر بصری خطوط در لباس
شماره‌ی شناسایی: ۸۸ و ۷-۹۱/۴۱/۲/۴-۱۲

پیمانه‌ی مهارتی: شناخت انواع اندام
شماره‌ی شناسایی: ۸۸ و ۷-۹۱/۴۱/۴-۱

استاندارد مهارت: نازک دوزی زنانه درجه‌ی ۲ (الگو)
شماره‌ی شناسایی: ۸۸ و ۷-۹۱/۴۱/۲/۴



این خط به لباس احساس آرامش و موزونی می‌دهد و حسی از جنبش و تحرک را القا می‌کند، با توجه به تشابه خطوط طبیعی بدن با این خط، ظرافت و نرمی را نیز القا می‌کند و در طرح لباس، کاربرد زیادی دارد، ولی باید در ترسیم آن نهایت دقت را کرد، زیرا اندام‌ها را درشت‌تر و چاق‌تر نشان می‌دهد، هم‌چنین قسمتی از اندام که در فضای داخلی انحنا قرار می‌گیرد، بیش‌تر جلب توجه می‌کند، این خطوط در لباس‌های بچه‌گانه و طرح‌های میهمانی و شب بیش‌ترین کاربرد را دارد.



شکل ۲-۷ ▲

خطای باصره خطوط



آیا به این نکته ی مهم توجه کرده اید که چشمان ما همیشه نمی توانند حقایق را آن چنان که هستند تشخیص دهند؟ با استفاده از خطای چشم می توانید در طراحی برش ها بسیاری از عیوب اندام را مخفی و محاسن آن را نمایان تر سازید. به مثال زیر توجه کنید.

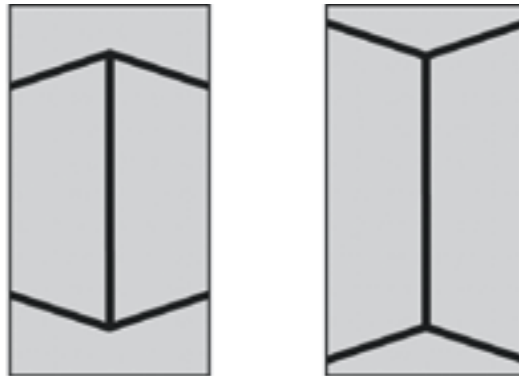

الف - چشم در یک محدوده ی داخلی، دو زاویه را در مقابل خود دارد.

ب- امکان حرکت چشم تا فاصله ی بیش تری فراهم است و با مقاومت کمتری روبه روست.

شکل ۸-۲ ▲

سؤال: به نظر شما هنگام نگرستن به دو خط کدام خط بلندتر است؟ (شکل ۸-۲)

پاسخ: طول هر دو خط به یک اندازه می باشد.

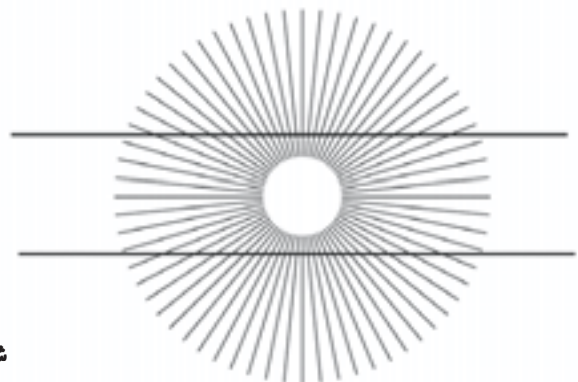
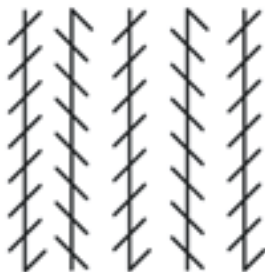

شکل ۹-۲ ▲

سؤال: آیا خطوط عمودی موازی با یکدیگر رسم شده اند آیا در

بعضی از قسمت ها نزدیک تر به یکدیگر رسم شده اند؟

پاسخ: تغییر جهت خطوط مایل بر روی خطوط عمودی باعث

شده فواصل بین خطوط تغییر یابد.

سؤال: آیا این دو خط موازی ترسیم شده اند یا به نظر می آید

وسط این دو خط کمی منحنی شده است؟

پاسخ: خطوط مایل باعث می شوند، دو خط موازی که کاملاً افقی

رسم شده، به نظر منحنی آید.

سؤال: خطوط رسم شده را به دقت بنگرید آیا طول آن‌ها یکسان است؟
پاسخ: بدیهی است که چهار خط ترسیم شده طولی یکسان دارند.

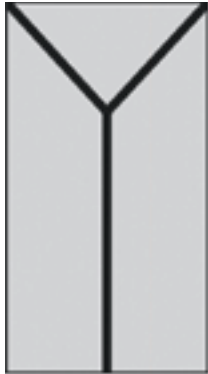

شکل ۸-۲ ▲

▲ الف - هنگام نگرستن بدون برخورد با مانع، به طرف بالا حرکت می‌کند و در نتیجه، بلندتر نمایان می‌شود.

▲ ب - *چشم پس از برخورد با خط افقی متوقف می‌شود و در روی آن به گردش درمی‌آید و در نتیجه، کوتاه‌تر جلوه می‌کند.

▲ ج - **چشم پس از طی خط عمود، اجباراً به طرف پایین (۸) و روی خط مایل سیر می‌کند، در نتیجه، این خط از خط عمود «ب» کوتاه‌تر به نظر می‌رسد.

▲ د - خطوط مایل سربالا (۷) باعث می‌شوند حرکت چشم به طرف بالاتر کشیده شود و خط به مراتب بالاتر از آنچه هست به چشم آید.



*دید چشم به طرفین خطوط افقی کوچک منتقل شده و ثابت می‌ماند.

** طرح «ج» کوتاه‌تر از طرح «ب» به نظر می‌رسد (دید چشم از نوک فلش به سمت پایین خطوط مایل انتقال می‌یابد)

واحد کار ۲: شناخت تأثیر بصری خطوط در لباس
شماره‌ی شناسایی: ۸۸ و ۷-۹۱/۴۱/۲/۴-۱۲

پیمانه‌ی مهارتی: شناخت انواع اندام
شماره‌ی شناسایی: ۸۸ و ۷-۹۱/۴۱/۴-۱

استاندارد مهارت: نازک دوزی زنانه درجه‌ی ۲ (الگو)
شماره‌ی شناسایی: ۸۸ و ۷-۹۱/۴۱/۲/۴



شکل ۱۴-۲ ▲

▲ طول خطوط (برش‌ها و پنس‌ها) در یک لباس ویژگی‌های بصری و روانی خطوط را کمتر یا بیش‌تر می‌کند.



شکل ۱۳-۲ ▲

▲ با تغییر فاصله‌ی بین خطوط موازی در برش‌ها، تأثیرات متفاوتی به وجود می‌آید.

واحد کار ۲: شناخت تأثیر بصری خطوط در لباس
شماره‌ی شناسایی: ۸۸ و ۷-۹۱/۴۱/۲/۴-۱۲

پیمانه‌ی مهارتی: شناخت انواع اندام
شماره‌ی شناسایی: ۸۸ و ۷/۹۱/۴۱/۴-۱

استاندارد مهارت: نازک دوزی زنانه درجه‌ی ۲ (الگو)
شماره‌ی شناسایی: ۸۸ و ۷-۹۱/۴۱/۲/۴



شکل ۱۵-۲ ▲



شکل ۱۴-۲ ▲

▲ برخورد خطوط در یک لباس، باعث تضعیف یا تشدید ویژگی‌های بصری می‌شود.

▲ خطوط و تغییر زوایای آن در یک لباس، می‌تواند اثرگذاری را بیش‌تر کند.



هر شخصی به تعادل و پایداری نیاز* دارد، در طراحی لباس تعادل و پایداری هنگامی به وجود می آید که خطوط، رنگ ها، نقوش و خصوصیات سطح پارچه دارای وزن دیداری (میزان توجهی که هر قسمت به خود جلب می کند) مساوی باشد. هنگامی که تمام قسمت های یک لباس (چپ، راست، بالا و پایین) وزن دیداری مساوی** داشته باشد، دو نوع تعادل به وجود می آید: ۱- تعادل رسمی (مبتقارن) ۲- تعادل غیررسمی (نامتقارن). در تعادل رسمی، دو طرف خطوط برش همانند یک دیگر است (شکل ۲-۱۶). در تعادل غیررسمی، اجزای برش یا طرح در دو طرف متفاوت اند ولی وزن دیداری مساوی دارند (شکل ۲-۱۷).



شکل ۲-۱۷

تعادل غیررسمی حالت روحی فعال و متحرک دارد.



شکل ۲-۱۶

تعادل رسمی به سکون و آرامش تمایل دارد.

* هدف از ایجاد تعادل در طرح بهبود و افزایش خصوصیات فردی شخص و ایجاد نظم و سازگاری بصری می باشد.
** اگر در ترسیم الگو اجزای برش ها در طرفین خطوط مرکزی جلو (خط عمودی) و کمر (خط افقی) به یک اندازه باشد دارای وزن مساوی است.

واحد کار ۲: شناخت تأثیر بصری خطوط در لباس
شماره‌ی شناسایی: ۸۸ و ۷-۹۱/۴۱/۲/۴-۱۲

پیمانه‌ی مهارتی: شناخت انواع اندام
شماره‌ی شناسایی: ۸۸ و ۷-۹۱/۴۱/۴-۱

استاندارد مهارت: نازک دوزی زنانه درجه‌ی ۲ (الگو)
شماره‌ی شناسایی: ۸۸ و ۷-۹۱/۴۱/۲/۴

می‌توان کاری کرد که تعادل رسمی طرح به صورت تعادل غیررسمی به نظر آید. زیورآلات (سنجاق سینه، گردن بند و . . .) و وسایل تزئینی (دگمه، تور، نوار تزئینی و . . .) با جلب توجه تعادل رسمی را از بین می‌برند. در صورتی که بخواهیم از زیورآلات در یک سمت طرح استفاده کنیم باید سعی شود به خط افقی مرکزی* - خط کمر - یا خط عمودی مرکزی - خط مرکز جلو نزدیک شود. اگر از خطوط مرکزی دور بود یا وسایل تزئینی بزرگ باشد برای اینکه تعادل طرح از بین نرود باید در سمت دیگر لباس مواردی که جلب توجه می‌کند قرار گیرد. (شکل ۱۸-۲).



▲ شکل ۱۸-۲

* خط کمر به عنوان خط راهنمای پنهان محسوب می‌شود و به خط افقی مرکزی نیز معروف است.

واحد کار ۲: شناخت تأثیر بصری خطوط در لباس
شماره‌ی شناسایی: ۸۸ و ۷-۹۱/۴۱/۲/۴-۱۲

پیمانه‌ی مهارتی: شناخت انواع اندام
شماره‌ی شناسایی: ۸۸ و ۷-۹۱/۴۱/۴-۱

استاندارد مهارت: نازک دوزی زنانه درجه‌ی ۲ (الگو)
شماره‌ی شناسایی: ۸۸ و ۷-۹۱/۴۱/۲/۴

تأکید (خطوط نافذ)



جزئی از طرح که از نظر دیداری بیش‌ترین اهمیت را دارد جزء تأکیدی طرح است. هنگامی که چند خط هم‌زمان در مقابل چشم قرار می‌گیرد چشم خطی* را دنبال می‌کند که از سایر خطوط نافذتر، قوی‌تر و مهم‌تر است. تأکید ممکن است برای جلب توجه قسمت جذاب شخص یا کم کردن توجه به خصوصیتی از شخص استفاده شود. برای مثال، یک یقه‌ی زیبا، صورت و کفش و لبه‌ی دامن پاها را تأکید می‌کند. (شکل ۱۹-۲).



شکل ۱۹-۲

تأکید روی چهره

تأکید روی پا

تأکید روی کمر

* چشم انسان به ناحیه‌ای از طرح احتیاج دارد، تا در آن ناحیه استراحت کند و در صورتی که چشم دائماً از نقطه‌ای به نقطه‌ی دیگر انتقال یابد در اثر فعالیت زیاد خسته می‌شود.

واحد کار ۲: شناخت تأثیر بصری خطوط در لباس
شماره‌ی شناسایی: ۸۸ و ۷-۹۱/۴۱/۲/۴-۱۲

پیمانه‌ی مهارتی: شناخت انواع اندام
شماره‌ی شناسایی: ۸۸ و ۷-۹۱/۴۱/۴-۱

استاندارد مهارت: نازک دوزی زنانه درجه‌ی ۲ (الگو)
شماره‌ی شناسایی: ۸۸ و ۷-۹۱/۴۱/۲/۴



شکل ۲۰-۲

در طراحی لباس تأکید صرفاً خطوط (برش‌ها) نیست، بلکه یقه‌ها، پنس‌ها، جیب‌ها، نقوش، رنگ‌ها، نوارها، روبان‌ها و تزئینات لباس نیز تأثیرات متفاوتی به وجود می‌آورند.

واحد کار ۲ : شناخت تأثیر بصری خطوط در لباس
شماره‌ی شناسایی: ۸۸ و ۷-۹۱/۴۱/۲/۴-۱۲

پیمانه‌ی مهارتی : شناخت انواع اندام
شماره‌ی شناسایی: ۸۸ و ۷-۹۱/۴۱/۴-۱

استاندارد مهارت: نازک دوزی زنانه درجه‌ی ۲ (الگو)
شماره‌ی شناسایی: ۸۸ و ۷-۹۱/۴۱/۲/۴

شکل لباس

اگر طرحی به وسیله‌ی خط بسته، فضایی را به وجود آورد «شکل» آفریده می‌شود. در طرح لباس باید سه فاکتور «نوع شکل مورد استفاده»، «اندازه» و «محل قرارگیری» مد نظر قرار گیرد. نوع، اندازه و محل قرارگیری اشکال در طرح لباس باید با یک دیگر سازگاری و ارتباط خوشایندی داشته باشند. در طراحی لباس دو نوع شکل وجود دارد. شکل‌های مستقیم و منحنی. شکل‌های مستقیم (مربع، مستطیل، مثلث و . . .) از خطوط مستقیم و شکل‌های منحنی (دایره، بیضی و . . .) از خطوط منحنی ساخته می‌شود. به طور کلی، سه شکل اصلی عبارت‌اند از: دایره، مثلث و مربع (شکل ۲-۲۱).



مثلث



دایره



مربع

واحد کار ۲: شناخت تأثیر بصری خطوط در لباس
شماره‌ی شناسایی: ۸۸ و ۷-۹۱/۴۱/۲/۴-۱۲

پیمانه‌ی مهارتی: شناخت انواع اندام
شماره‌ی شناسایی: ۸۸ و ۷/۹۱/۴۱/۴-۱

استاندارد مهارت: نازک دوزی زنانه درجه‌ی ۲ (الگو)
شماره‌ی شناسایی: ۸۸ و ۷-۹۱/۴۱/۲/۴



▲ شکل ۲-۲۲

شکل می‌تواند در قالب‌های مختلف لباس، نقش‌های متفاوتی را به وجود آورد، البته این مهم به مناسبت لباس و تشخیص طراح لباس بستگی دارد.

واحد کار ۲: شناخت تأثیر بصری خطوط در لباس
شماره‌ی شناسایی: ۸۸ و ۷-۹۱/۴۱/۲/۴-۱۲

پیمانه‌ی مهارتی: شناخت انواع اندام
شماره‌ی شناسایی: ۸۸ و ۷-۹۱/۴۱/۴-۱

استاندارد مهارت: نازک دوزی زنانه درجه‌ی ۲ (الگو)
شماره‌ی شناسایی: ۸۸ و ۷-۹۱/۴۱/۲/۴

نسبت های طلایی در لباس



در طرح لباس خط کمر به عنوان یک خط تقسیم کننده‌ی پنهان محسوب می‌شود و در صورتی که در طرح بخواهیم محل این خط را تغییر دهیم باید تناسب طرح را مدنظر داشته باشیم. در تقسیم فضایی طرح لباس، نسبت ۵ به ۸ بسیار خوشایند است. طراحان لباس غالباً از این نسبت برای تقسیم فضای طرح یا قرار دادن قسمت هایی از برش ها، تزئینات و طرح ها استفاده می کنند. نسبت های دیگر هم چون ۳ به ۵ و ۸ به ۱۳ نیز بسیار مطلوب است (شکل ۲-۲۳).



▲ شکل ۲-۲۳

واحد کار ۲: شناخت تأثیر بصری خطوط در لباس
شماره‌ی شناسایی: ۸۸ و ۷-۹۱/۴۱/۲/۴-۱۲

پیمانه‌ی مهارتی: شناخت انواع اندام
شماره‌ی شناسایی: ۸۸ و ۷-۹۱/۴۱/۴-۱

استاندارد مهارت: نازک دوزی زنانه درجه‌ی ۲ (الگو)
شماره‌ی شناسایی: ۸۸ و ۷-۹۱/۴۱/۲/۴



▲ شکل ۲-۲۴

رعایت نسبت‌های طلایی و تعادل در لباس، باعث هماهنگی، یک پارچگی و ترکیب بندی در لباس می‌شود.

آزمون پایانی نظری



۱- از روی مدل های لباس پنج مدل را که در آن ها تعادل رسمی و غیررسمی وجود دارد، انتخاب کنید.



۲- چگونه تعادل در طراحی لباس به وجود می آید؟

۳- کدام نقاط روی طرح لباس، نقاط نافذ یا «تأکید» هستند؟

۴- در طراحی لباس، چند نوع شکل داریم؟ نام ببرید.

۵- سه ویژگی خطوط مستقیم «افقی» را نام ببرید.

۶- در طراحی لباس، خطوط به دو دسته ی کلی خطوط و تقسیم می شوند.

الف. مستقیم، مایل ب. منحنی، مستقیم ج. مستقیم، شکسته د. شکسته، منحنی

۷- در طراحی لباس نسبت به بسیار خوشایند است.

الف. ۵-۷ ب. ۵-۸ ج. ۸-۹ د. ۸-۱۲

واحد کار ۲: شناخت تأثیر بصری خطوط در لباس
شماره‌ی شناسایی: ۸۸ و ۷-۹۱/۴۱/۲/۴-۱۲

پیمانه‌ی مهارتی: شناخت انواع اندام
شماره‌ی شناسایی: ۸۸ و ۷-۹۱/۴۱/۴-۱

استاندارد مهارت: نازک دوزی زنانه درجه‌ی ۲ (الگو)
شماره‌ی شناسایی: ۸۸ و ۷-۹۱/۴۱/۲/۴

آزمون پایانی



با توجه به تصاویر موارد زیر را انجام دهید:

۱- با انتخاب زیورآلات و وسایل تزئینی روی تصاویر تعادل غیررسمی به وجود آورید.

۲- نام هر کدام از شکل‌های طراحی لباس «مثلث»، «مربع» و «دایره» را روی مدل‌ها مشخص کنید.

واحد کارسوم:

شناخت رنگ و تأثیر بصری آن و چگونگی کاربرد آن در لباس



هدف های رفتاری

انتظار می رود فراگیرنده، پس از مطالعه ی این واحد درسی بتواند به اهداف زیر دست یابد:

- ۱- تقسیم بندی های چرخه ی رنگ را نام ببرد و تفاوت های آن را بیان کند.
- ۲- رنگ های بی فام و فام دار را توضیح دهد.
- ۳- شدت و ارزش رنگ را توضیح دهد.
- ۴- رنگ های هم جوار- گرم، سرد و تک رنگی را توضیح دهد.
- ۵- توازن رنگ، شکل و فرم آن را توضیح دهد.
- ۶- از اصول توازن رنگ و شکل و فرم آن در انتخاب لباس و پارچه استفاده کند.
- ۷- ارتباط رنگ با افراد را توضیح دهد.
- ۸- اصول و قوانین رابطه ی رنگ با افراد و پارچه را در انتخاب لباس رعایت کند.
- ۹- رنگ های مناسب چهره و رنگ پوست افراد را نام ببرد.
- ۱۰- در انتخاب رنگ، اصول رنگ های مناسب چهره و رنگ را رعایت کند.

<p>واحد کار ۳: شناخت اندام رنگ و تأثیر بصری آن و چگونگی کاربرد آن در لباس شماره‌ی شناسایی: ۸۸ و ۷-۹۱/۴۱/۲/۴-۱۳</p>	<p>پیمانه‌ی مهارتی: شناخت انواع اندام شماره‌ی شناسایی: ۸۸ و ۷-۹۱/۴۱/۲/۴-۱</p>	<p>استاندارد مهارت: نازک دوزی زنانه درجه‌ی ۲ (الگو) شماره‌ی شناسایی: ۸۸ و ۷-۹۱/۴۱/۲/۴</p>
---	--	--



▲ شکل ۱-۲

<p>واحد کار ۳: شناخت اندام رنگ و تأثیر بصری آن و چگونگی کاربرد آن در لباس شماره‌ی شناسایی: ۸۸ و ۷-۹۱/۴۱/۲/۴-۱۳</p>	<p>پیمانه‌ی مهارتی: شناخت انواع اندام شماره‌ی شناسایی: ۸۸ و ۷-۹۱/۴۱/۲/۴-۱</p>	<p>استاندارد مهارت: نازک دوزی زنانه درجه‌ی ۲ (الگو) شماره‌ی شناسایی: ۸۸ و ۷-۹۱/۴۱/۲/۴</p>
--	---	---



شاید هیچ چیز به اندازه‌ی رنگی که برای لباس خود انتخاب می‌کنید، نشان دهنده‌ی خصوصیات شما نباشد. انتخاب رنگ مناسب می‌تواند به لذت بصری یک لباس بیفزاید و به شما کمک کند تا لباس‌های مناسبی تهیه کنید. رنگ یکی از پیچیده‌ترین فاکتورها در طراحی لباس و خیاطی است. برای فهم و استفاده‌ی مناسب از رنگ باید اصطلاحات و اصول ترکیب رنگ‌ها را دانست. (شکل ۲-۳)



شکل ۲-۳ ▲

واحد کار ۳: شناخت اندام رنگ و تأثیر بصری آن و چگونگی کاربرد آن در لباس شماره‌ی شناسایی: ۸۸ و ۷-۹۱/۴۱/۲/۴-۱۳	پیمانه‌ی مهارتی: شناخت انواع اندام شماره‌ی شناسایی: ۸۸ و ۷-۹۱/۴۱/۲/۴-۱	استاندارد مهارت: نازک دوزی زنانه درجه‌ی ۲ (الگو) شماره‌ی شناسایی: ۸۸ و ۷-۹۱/۴۱/۲/۴
--	---	---

ساختار اصلی رنگ



چشم انسان می‌تواند میلیون‌ها رنگ را تشخیص دهد، ولی همه‌ی این رنگ‌ها، -از تیره‌ترین- سیاه- تا قرمز و سفید که روشن‌ترین رنگ هاست، از هفت رنگ اصلی تشکیل شده‌اند: قرمز، نارنجی، زرد، سبز، آبی، نیلی و بنفش* (شکل ۳-۳).



شکل ۳-۳ ▲

واحد کار ۳: شناخت رنگ و تأثیر بصری آن و
چگونگی کاربرد آن در لباس
شماره‌ی شناسایی: ۸۸ و ۷-۹۱/۴۱/۲/۴-۱۳

بیمانه‌ی مهارتی: توانایی شناخت اندام
شماره‌ی شناسایی: ۸۸ و ۷-۹۱/۴۱/۲/۴-۱

استاندارد مهارت: نازک دوزی زنانه درجه‌ی ۲ (الگو)
شماره‌ی شناسایی: ۸۸ و ۷-۹۱/۴۱/۲/۴

بی فام (آکروماتیک)

این گونه رنگ‌ها دارای ماهیت رنگی نیستند. تفاوت رنگ‌های فام دار ناشی از کیفیت آن‌هاست، ولی در بی فام (آکروماتیک) این کیفیت وجود ندارد، مانند سفید، سیاه و خاکستری‌های مابین این دو (شکل ۳-۴).



▲ شکل ۳-۴

واحد کار ۳: شناخت رنگ و تأثیر بصری آن و
چگونگی کاربرد آن در لباس
شماره‌ی شناسایی: ۸۸ و ۷-۹۱/۴۱/۲/۴-۱۳

پیمانه‌ی مهارتی: توانایی شناخت اندام
شماره‌ی شناسایی: ۸۸ و ۷-۹۱/۴۱/۲/۴-۱

استاندارد مهارت: نازک دوزی زنانه درجه‌ی ۲ (الگو)
شماره‌ی شناسایی: ۸۸ و ۷-۹۱/۴۱/۲/۴

فام* (کروماتیک)

فام همان نام رنگ است و به رنگ‌هایی گفته می‌شود که دارای ماهیت** رنگی هستند، فام عبارت از «کیفیت رنگین بودن» رنگ هاست و ناشی از طول موج نوری است که رنگ منعکس می‌کند. برای مثال، رنگ‌های شنجرفی (Vermilion) قرمز سرخ (Rose) قرمز روناسی (Crimson) و سرخابی (maganta) را تحت عنوان فام‌های قرمز می‌شناسیم، البته برخی تیره‌تر یا روشن‌تر از فام قرمز خالص هستند (شکل ۳-۵).



▲ شکل ۳-۵

* فام فارسی، نام انگلیسی hue

** این واژه را می‌توان تعریفی دیگر کرد: فام نام یا نام خانوادگی (ژنریک) قرمز، زرد، آبی، سبز، نارنجی و... است، در ضمن می‌توان نخستین صفت یک رنگ فام دار تلقی کرد.

واحد کار ۳: شناخت رنگ و تأثیر بصری آن و چگونگی کاربرد آن در لباس شماره‌ی شناسایی: ۸۸ و ۷-۹۱/۴۱/۲/۴-۱۳	پیمانه‌ی مهارتی: توانایی شناخت اندام شماره‌ی شناسایی: ۸۸ و ۷-۹۱/۴۱/۲/۴-۱	استاندارد مهارت: نازک دوزی زنانه درجه‌ی ۲ (الگو) شماره‌ی شناسایی: ۸۸ و ۷-۹۱/۴۱/۲/۴
---	---	---



اگر رنگ‌های رنگین کمان را به ترتیب در یک دایره قرار دهید چرخه‌ی رنگ خواهد بود. این دایره به شما کمک می‌کند که ببینید رنگ‌ها چگونه مکمل یا متضاد، مجاور یا گرم و سرد هستند. متداول‌ترین چرخه‌ی رنگ حلقه‌ی دوازده تایی است که از سه رنگ اولیه، سه رنگ ثانویه و شش رنگ ثالثه تشکیل شده است (شکل ۳-۶).



شکل ۳-۶ ▲

* منظور از چرخ یا حلقه‌ی رنگ، یک نمودار مدور از سطوح رنگین استاندارد است که به عنوان معیار سنجش رنگ‌ها به کار می‌رود. با این تعریف هر کس می‌تواند یک چرخ رنگ با تعداد رنگ‌های دل‌خواه برای استفاده خود بسازد. مثلاً چرخ رنگ بیست و پنج تایی کارزایدی است، به خاطر سپردن و مجسم کردن رنگ‌های ما بین آن مشکل خواهد بود، به همین علت از چرخ رنگ دوازده تایی استفاده می‌شود.

واحد کار ۳: شناخت رنگ و تأثیر بصری آن و
چگونگی کاربرد آن در لباس
شماره‌ی شناسایی: ۸۸ و ۷-۹۱/۴۱/۲/۴-۱۳

پیمانه‌ی مهارتی: توانایی شناخت اندام
شماره‌ی شناسایی: ۸۸ و ۷-۹۱/۴۱/۲/۴-۱

استاندارد مهارت: نازک دوزی زنانه درجه‌ی ۲ (الگو)
شماره‌ی شناسایی: ۸۸ و ۷-۹۱/۴۱/۲/۴

رنگ های اولیه یا درجه‌ی اول



رنگ های اولیه رنگ هایی هستند که به خودی خود وجود دارند و از مخلوط کردن رنگ های فام های دیگر به دست نمی آیند . فام های دیگر رنگ از ترکیب آن ها به وجود می آیند و عبارت اند از : قرمز ، زرد و آبی (شکل ۳-۷) .



شکل ۳-۷ ▲

واحد کار ۳: شناخت رنگ و تأثیر بصری آن و
چگونگی کاربرد آن در لباس
شماره‌ی شناسایی: ۸۸ و ۷-۹۱/۴۱/۲/۴-۱۳

پیمانه‌ی مهارتی: توانایی شناخت اندام
شماره‌ی شناسایی: ۸۸ و ۷-۹۱/۴۱/۲/۴-۱

استاندارد مهارت: نازک دوزی زنانه درجه‌ی ۲ (الگو)
شماره‌ی شناسایی: ۸۸ و ۷-۹۱/۴۱/۲/۴

رنگ‌های ثانویه یا درجه‌ی دوم

هرگاه دو رنگ اولیه به مقدار مساوی با یک دیگر ترکیب* شوند، رنگ «ثانویه» به دست می‌آید. یعنی زرد + قرمز = نارنجی؛ زرد + آبی = سبز؛ و قرمز + آبی = بنفش. در ترکیب این رنگ‌ها، باید دقت نمود که به رنگ دیگر متمایل نشوند. برای مثال، نارنجی نباید به قرمز یا به زرد متمایل شود. (شکل ۳-۸)



نارنجی = زرد + قرمز

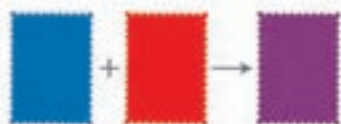

بنفش = قرمز + آبی

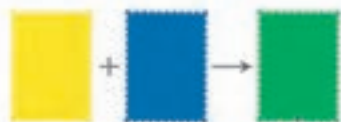

سبز = آبی + زرد



شکل ۳-۸ ▲

* البته نتیجه حاصله هیچ‌گاه فامی با درجه‌ی خلوص بالا نخواهد بود، این امر در مورد بنفش صادق است، بدین معنا که بنفش مطلوب رانمی توان از اختلاط مواد رنگین قرمز و آبی به دست آورد.

واحد کار ۳: شناخت رنگ و تأثیر بصری آن و
چگونگی کاربرد آن در لباس
شماره‌ی شناسایی: ۸۸-۹۱/۴۱/۲/۴-۱۳ و ۷

پیمانه‌ی مهارتی: توانایی شناخت اندام
شماره‌ی شناسایی: ۸۸-۹۱/۴۱/۲/۴-۱ و ۷

استاندارد مهارت: نازک دوزی زنانه درجه‌ی ۲ (الگو)
شماره‌ی شناسایی: ۸۸-۹۱/۴۱/۲/۴-۷ و ۷

رنگ‌های ثالثه یا درجه‌ی سوم

هرگاه دو فام اصلی را به نسبت ۱ و ۲ ترکیب کنیم رنگ «ثالثه» به دست می‌آید که حد وسط رنگ‌های «اولیه» و «ثانویه» است، این رنگ‌ها کاملاً در وسط دو رنگی که آن‌ها را تشکیل داده قرار می‌گیرند. برای مثال، سبز زرد مابین زرد و سبز قرار می‌گیرد. این رنگ‌ها عبارت‌اند از: نارنجی زرد، قرمز نارنجی، بنفش زرد، سبز آبی و سبز زرد (شکل ۳-۹).

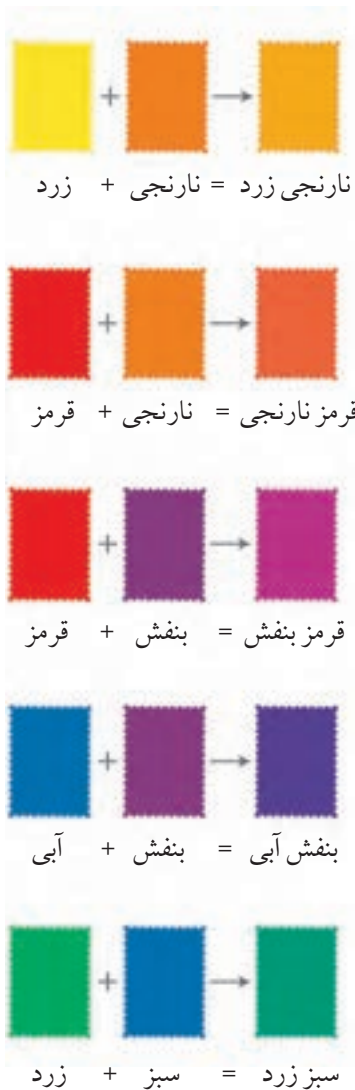

شکل ۳-۹ ▲

* یا ترکیب یک رنگ اصلی با یک رنگ ثانویه، همین نتیجه به دست می‌آید.

شدت رنگ (کروما)



شدت رنگ برای تشریح خلوص* رنگ و درجه‌ی قوت یا انرژی فام دار بودن رنگ به کار می‌رود، به عنوان مثال، قرمزی که با هیچ رنگی مخلوط نشده در خالص‌ترین حالت خود قرار دارد، ولی اگر کمی سبز به آن اضافه شود به یک رنگ غیر اشباع تبدیل می‌شود. شدت به درخشنده، شفاف یا مات و کدر بودن** رنگ اشاره می‌کند. برای مثال، پره‌های دم طاووس درخشنده و براق به نظر می‌آیند و رنگ نخودسبز، سبز مایل به خاکستری شدت آن کاهش می‌یابد و مات به نظر می‌آید (شکل ۱۰-۳).

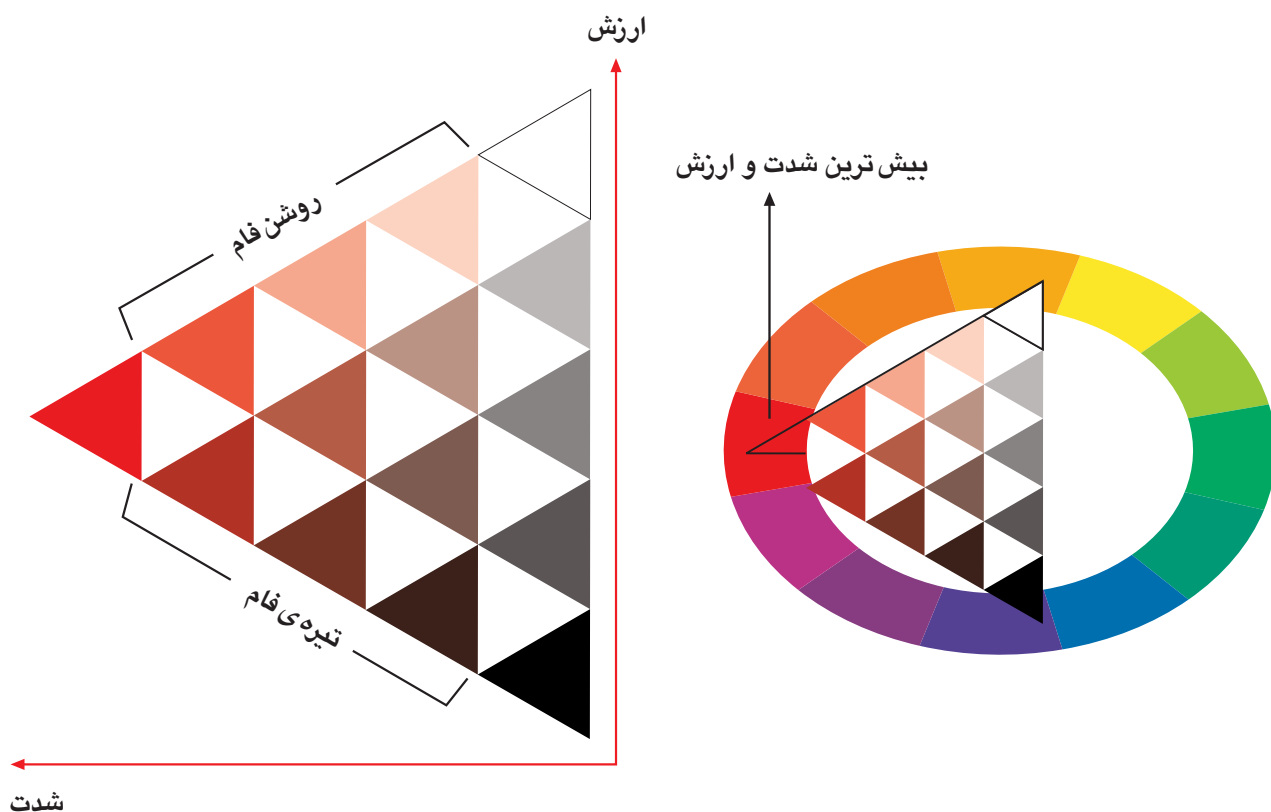

▲ شکل ۱۰-۳

* خلوص به معنای «خالص بودن و اشباع» است. می‌توان یک رنگ غیر اشباع را با سفید، سیاه، خاکستری یا مکمل آن ترکیب نمود. سه نوع درجه‌ی مورد استفاده‌ی آن خالص، نیمه خالص و ناخالص است.
** برای به دست آوردن «کرومای مات» یک رنگ باید رنگ مکمل را به آن افزود که به این کار کدر کردن رنگ می‌گویند.

واحد کار ۳: شناخت رنگ و تأثیر بصری آن و
چگونگی کاربرد آن در لباس
شماره‌ی شناسایی: ۸۸ و ۷-۹۱/۴۱/۲/۴-۱۳

پیمانه‌ی مهارتی: توانایی شناخت اندام
شماره‌ی شناسایی: ۸۸ و ۷-۹۱/۴۱/۲/۴-۱

استاندارد مهارت: نازک دوزی زنانه درجه‌ی ۲ (الگو)
شماره‌ی شناسایی: ۸۸ و ۷-۹۱/۴۱/۲/۴

ارزش رنگ (والور)



ارزش یک رنگ میزان روشنی* و تیرگی آن است. دورنگ سبز و قرمز (خلوص آن‌ها هر چه باشد) دارای یک ارزش هستند و هر دو به یک میزان از خود نور منعکس یا منتقل می‌کنند. رنگ‌هایی که به سفید نزدیک‌ترند رنگ‌های «روشن فام» نام دارند که ترکیب آن‌ها اثر آرامش‌بخش دارد، رنگ‌هایی که به سیاه نزدیک‌ترند به رنگ‌های «تیره فام» شهرت دارند. این رنگ‌ها ژرف و عمیق هستند (شکل ۱۱-۳).



▲ شکل ۱۱-۳

* سه نوع درجه‌ی روشنی عبارتند از: روشن فام (Tint)، خاکستری فام یا نیمه‌روشن (dull) و تیره فام (shade). به عبارت دیگر، هر رنگی که از رنگ‌های چرخ رنگ تیره‌تر باشد «shade» و هر رنگی که از همان گروه که روشن‌تر باشد «tint» نام دارد. برای مثال، رنگ قهوه‌ای یک «shade» از رنگ نارنجی و رنگ صورتی یک «Tint» از رنگ قرمز است.

واحد کار ۳: شناخت رنگ و تأثیر بصری آن و
چگونگی کاربرد آن در لباس
شماره‌ی شناسایی: ۸۸ و ۷-۹۱/۴۱/۲/۴-۱۳

پیمانه‌ی مهارتی: توانایی شناخت اندام
شماره‌ی شناسایی: ۸۸ و ۷-۹۱/۴۱/۲/۴-۱

استاندارد مهارت: نازک دوزی زنانه درجه‌ی ۲ (الگو)
شماره‌ی شناسایی: ۸۸ و ۷-۹۱/۴۱/۲/۴

تک رنگی (منوکروم)



یک رنگ با ارزش‌ها و شدت‌های متفاوت از همان رنگ را «تک رنگی» می‌گویند، همانند یک رنگ پایه که با مقادیر متنوعی از سیاه و سفید ترکیب شود. برای مثال، اگر قرمز را روشن کنیم صورتی و اگر تیره کنیم زرشکی به دست می‌آید. این ترکیبات بسیار آرامش بخش و تسکین دهنده هستند. لباس‌های تک رنگی به لباس یک پارچگی می‌بخشند و ظاهری طبیعی و مطلوب دارند (شکل ۳-۱۲).



▲ شکل ۳-۱۲

واحد کار ۳: شناخت رنگ و تأثیر بصری آن و
چگونگی کاربرد آن در لباس
شماره‌ی شناسایی: ۱۳-۴/۲/۴۱/۹۱-۷ و ۸۸

پیمانه‌ی مهارتی: توانایی شناخت اندام
شماره‌ی شناسایی: ۱-۴/۲/۴۱/۹۱-۷ و ۸۸

استاندارد مهارت: نازک دوزی زنانه درجه‌ی ۲ (الگو)
شماره‌ی شناسایی: ۴/۲/۴۱/۹۱-۷ و ۸۸

رنگ های مجاور یا هم خانواده



به رنگ هایی که در چرخ رنگ در جوار یکدیگر* قرار گرفته اند و اساس مشترکی دارند (آن هایی که ته رنگ مشترک دارند) «رنگ های مجاور» می گویند. برای مثال، سبز زرد و نارنجی زرد هر دو ته رنگ زرد دارند. این ترکیب آرامش بخش و دل پذیر است، به خصوص هنگامی که از ارزش ها و شدت های گوناگون رنگ های مورد نظر استفاده شود. برخی از رنگ هایی که به هم شبیه اند ولی یکی نیستند عبارت اند از: قرمز و نارنجی، نارنجی و زرد، آبی و ارغوانی (شکل ۱۳-۳).



▲ شکل ۱۳-۳

* چون این رنگ ها در چرخ رنگ نزدیک هم قرار دارند هماهنگ کردن آن ها بسیار آسان است، در عین حال، باید دقت کرد که از انتخاب رنگ هایی که بیش از حد به هم نزدیک اند و یکی به نظر می رسند خودداری شود.

واحد کار ۳: شناخت رنگ و تأثیر بصری آن و
چگونگی کاربرد آن در لباس
شماره‌ی شناسایی: ۸۸ و ۷-۹۱/۴۱/۲/۴-۱۳

پیمانه‌ی مهارتی: توانایی شناخت اندام
شماره‌ی شناسایی: ۸۸ و ۷-۹۱/۴۱/۲/۴-۱

استاندارد مهارت: نازک دوزی زنانه درجه‌ی ۲ (الگو)
شماره‌ی شناسایی: ۸۸ و ۷-۹۱/۴۱/۲/۴

رنگ‌های گرم و سرد



هرگاه چرخ رنگ را در جهت عمودی دو قسمت کنید، رنگ‌های مابین قرمز و زرد اصلی رنگ‌های گرم، و رنگ‌های مابین بنفش و سبز* رنگ‌های سرد نامیده می‌شوند. رنگ‌ها حواس را تحریک می‌کنند. رنگ‌های گرم گرم‌ماابخش، رنگ آتش و خورشید، رنگ‌های سرد، آرامش‌بخش و نیرودهنده، رنگ آسمان و رنگ آب دریا است. اغلب رنگ‌های گرم کیفیت «پیش‌آیند» دارند و رنگ‌های سرد «پس‌روند**» هستند. (شکل ۱۴-۳)



▲ شکل ۱۴-۳

* در چرخ رنگ، بعضی از رنگ‌ها نسبی هستند، یعنی از نظر درجه‌ی حرارت تحت تأثیر رنگ‌های مجاور خود هستند. برای مثال، سبز زرد، در کنار رنگ زرد «سرد» و در کنار سبز خالص «گرم» است. (در اصطلاح مقداری سرد و مقداری گرم هستند).
** طبق نظر یوهانس ایتن، تضاد گرم و سرد با تضادهای دیگری هم چون دور دست و نزدیک، سبک و سنگین، شفاف و کدر، آرامش‌بخش و محرک و غیرمتناظر است.

واحد کار ۳: شناخت رنگ و تأثیر بصری آن و چگونگی کاربرد آن در لباس شماره‌ی شناسایی: ۱۳-۴/۲/۴۱/۹۱-۷ و ۸۸	پیمانه‌ی مهارتی: توانایی شناخت اندام شماره‌ی شناسایی: ۱-۴/۲/۴۱/۹۱-۷ و ۸۸	استاندارد مهارت: نازک دوزی زنانه درجه‌ی ۲ (الگو) شماره‌ی شناسایی: ۸۸ و ۷-۹۱/۴۱/۲/۴
---	---	---

رنگ‌های مکمل*



از ترکیب دو رنگ اولیه با نسبت‌های معین رنگ «ثانویه» به دست می‌آید که مکمل آن رنگ سوم اولیه است. مانند: از ترکیب زرد و قرمز نارنجی به دست می‌آید و مکمل آن رنگ زرد است یا از ترکیب آبی و زرد سبز به دست می‌آید که مکمل آن رنگ قرمز است. در ضمن، رنگ‌هایی که در چرخ رنگ** در مقابل هم قرار می‌گیرند نیز مکمل هستند. اگر این رنگ‌ها (مانند زرد و بنفش) با مقادیر نامساوی با هم آمیخته شوند، هماهنگ هستند و ترکیب زیباتری دارند (شکل ۱۵-۳)



▲ شکل ۱۵-۳



* رنگ‌های مکمل برجسته‌ترین و شادترین ترکیبات رنگی هستند.

** هر رنگ دارای مکمل رنگی مختص به خود است. از این رو، مکمل بودن لزوماً مختص رنگ‌های چرخ رنگ نیست. برای مثال، برای هر نوع آبی باید مکمل نارنجی خودش را جست و جو کرد.

واحد کار ۳: شناخت رنگ و تأثیر بصری آن و
چگونگی کاربرد آن در لباس
شماره‌ی شناسایی: ۸۸ و ۷-۹۱/۴۱/۲/۴-۱۳

پیمانه‌ی مهارتی: توانایی شناخت اندام
شماره‌ی شناسایی: ۸۸ و ۷-۹۱/۴۱/۲/۴-۱

استاندارد مهارت: نازک دوزی زنانه درجه‌ی ۲ (الگو)
شماره‌ی شناسایی: ۸۸ و ۷-۹۱/۴۱/۲/۴

توازن رنگ

رنگ‌ها علاوه بر سایر مشخصات گفته شده دارای وزن و حجم هستند. اگر دو دایره‌ی هم اندازه بکشیم و یکی را قرمز و دیگری را کرم کنیم، مطمئناً دایره‌ی قرمز بزرگ‌تر به نظر می‌آید، این تأثیر وزن و حجم در رنگ «وزن» نامیده می‌شود. بعضی از رنگ‌ها مانند قرمز، حتی اگر بسیار کم استفاده شوند اثر بسیار روشن خواهند داشت، برخی دیگر مانند بنفش، وزن بسیار کمی دارند. برای هماهنگ کردن یک رنگ قوی - زرد - با رنگی ضعیف‌تر - بنفش - می‌توان با کم کردن حجم رنگ قوی و زیاد کردن حجم رنگ ضعیف، بین آن دو هماهنگی به وجود آورد*.

(شکل ۱۶-۳)



▲ شکل ۱۶-۳

* اگر دو رنگ بسیار شبیه به هم باشند، قرمز و نارنجی، حجم آن‌ها هم برابر است. استفاده از آن‌ها در اندازه‌های برابر هماهنگ به نظر می‌رسد، ولی اثر به وجود آمده کم تنوع و یک نواخت خواهد بود. بهتر است حجم آن‌ها ناهماهنگ باشد تا ترکیبی پرتحرک به وجود آید.

واحد کار ۳: شناخت رنگ و تأثیر بصری آن و
چگونگی کاربرد آن در لباس
شماره‌ی شناسایی: ۱۳-۴/۲/۴۱/۹۱-۷ و ۸۸

پیمانه‌ی مهارتی: توانایی شناخت اندام
شماره‌ی شناسایی: ۱-۴/۲/۴۱/۹۱-۷ و ۸۸

استاندارد مهارت: نازک دوزی زنانه درجه‌ی ۲ (الگو)
شماره‌ی شناسایی: ۸۸ و ۷-۹۱/۴۱/۲/۴

شکل و رنگ (فرم و رنگ)



هنرمندانی که از تئوری‌های رنگ استفاده می‌کنند بر این اعتقادند که در مقابل سه شکل اصلی، سه رنگ اصلی وجود دارد، بدین صورت که رنگ قرمز با مربع، رنگ آبی با دایره و رنگ زرد با مثلث مطابقت دارد. ترکیب هر رنگ به هر شکل باعث ترکیب خصوصیات رنگ‌ها و شکل می‌شود (شکل ۳-۱۷).



شکل ۳-۱۷

▲ **دایره:** با حرکت نرم و صافی که دارد سمبل روح و روان سمبل خورشید است، که با رنگ آبی تطابق دارد (آبی باعث آرامش می‌شود).

▲ **مثلث:** با تقاطع سه خط مورب حالت جنگ جویی و حمله را دارد که با رنگ زرد برابر و سمبل اندیشه و تفکر است. (زرد نشان روشنی و نور با فهم و دانایی ارتباط دارد).

▲ **مربع:** دارای خصوصیتی است که با رنگ قرمز تطابق دارد. وزن و تاریکی قرمز با زیبایی و سختی مربع برابر است (مربع سمبل سکون و آرامش است).

واحد کار ۳: شناخت رنگ و تأثیر بصری آن و چگونگی کاربرد آن در لباس شماره‌ی شناسایی: ۸۸-۷-۹۱/۴۱/۲/۴-۱۳	پیمانه‌ی مهارتی: توانایی شناخت اندام شماره‌ی شناسایی: ۸۸-۷-۹۱/۴۱/۲/۴-۱	استاندارد مهارت: نازک دوزی زنانه درجه‌ی ۲ (الگو) شماره‌ی شناسایی: ۸۸-۷-۹۱/۴۱/۲/۴-۱
---	---	---



۱- فام را تعریف کنید.

۲- نام دیگر بی فام چیست؟

۳- سه رنگ اصلی را نام ببرید.

۴- ترکیبات رنگ‌های ثانویه‌ی زیر را کامل کنید.

الف. قرمز + زرد = ب. + آبی = بنفش ج. + = سبز

۵- هر گاه دو فام اصلی را به نسبت ۱ و ۲ ترکیب کنیم، رنگ‌های به دست می‌آید.

۶- ارزش رنگ به میزان و آن مربوط است.

۷- یک رنگ با ارزش‌ها و شدت‌های متفاوت را می‌گویند.

الف. هم خانواده ب. مکمل ج. گرم، سرد د. تک رنگی

۸- با توجه به شکل‌های زیر اصطلاحات مربوط به ترکیب رنگ، اثر رنگ و نام رنگ هر کدام را بنویسید.



..... ج .

..... ب .

مثال، الف . رنگ‌های اصلی

..... و .

..... ه .

..... د .

..... و

پاسخنامه‌ی خودآزمایی:

۱- نام رنگ است و به رنگ‌هایی که ماهیت رنگی دارند گفته می‌شود.

۲- آکروماتیک

۳- زرد، آبی، قرمز

۴- (الف- نارنجی)، (ب- قرمز)، (ج- زرد و آبی)

۵- ثالثه یا درجه‌ی سوم

۶- روشنی و تیرگی

۷- تک رنگی

۸- (الف- رنگ‌های اصلی)، (ب- بی فام)، (ج- ثانویه)،

(د- مجاور، هم خانواده)، (ه- مکمل)، (و- سرد)

واحد کار ۳: شناخت رنگ و تأثیر بصری آن و
چگونگی کاربرد آن در لباس
شماره‌ی شناسایی: ۸۸ و ۷-۹۱/۴۱/۲/۴-۱۳

پیمانه‌ی مهارتی: توانایی شناخت اندام
شماره‌ی شناسایی: ۸۸ و ۷-۹۱/۴۱/۲/۴-۱

استاندارد مهارت: نازک دوزی زنانه درجه‌ی ۲ (الگو)
شماره‌ی شناسایی: ۸۸ و ۷-۹۱/۴۱/۲/۴

رنگ و پارچه

جنس تار و پود، نوع بافت و به طور کلی، سطح پارچه در انتخاب رنگ اهمیت به سزایی دارد. پارچه‌هایی مانند مخمل، تویید، پارچه‌های طرح گونی، کرپ، پشم و... به صورت‌های متفاوت نور را منعکس می‌کنند. بافت و جلای سطح یک پارچه مقدار انعکاس نور را تغییر می‌دهد و می‌تواند پارچه را روشن‌تر یا تیره‌تر به نظر آورد. برای مثال، دو پارچه‌ای که دارای تضاد زیاد در بافت هستند (ساتن و تویید) اگر در یک لباس با رنگ‌آبی تیره به کار روند، رنگ‌های حاصله از نظر ظاهری به هیچ‌عنوان شبیه هم نخواهد بود (شکل ۳-۱۸).



▲ شکل ۳-۱۸

واحد کار ۳: شناخت رنگ و تأثیر بصری آن و
چگونگی کاربرد آن در لباس
شماره‌ی شناسایی: ۸۸ و ۷-۹۱/۴۱/۲/۴-۱۳

پیمانه‌ی مهارتی: توانایی شناخت اندام
شماره‌ی شناسایی: ۸۸ و ۷-۹۱/۴۱/۲/۴-۱

استاندارد مهارت: نازک دوزی زنانه درجه‌ی ۲ (الگو)
شماره‌ی شناسایی: ۸۸ و ۷-۹۱/۴۱/۲/۴

انتخاب رنگ

در انتخاب رنگ لباس باید دقت نمود. هر رنگی تحت تأثیر رنگ‌های اطرافش در کل طرح و رنگ پوست شخص و هم چنین خصوصیات فیزیکی او قرار می‌گیرد. رنگ یک لباس وقتی مناسب است که موجب درخشیدن پوست صورت و موی سر بشود و هم چنین خصوصیات فیزیکی فرد را بهبود بخشد، در انتخاب رنگ برای طراحی لباس هر فرد باید سه فاکتور اصلی* در نظر گرفته شود: رنگ پوست و مو، نوع اندام و سن و شخصیت (شکل ۱۹-۳).



▲ شکل ۱۹-۳

* علاوه بر خصوصیات رنگی فرد حالت روحی و موقعیت اجتماعی فرد از مهم‌ترین فاکتورهای انتخاب رنگ می‌باشد.

واحد کار ۳: شناخت رنگ و تأثیر بصری آن و
چگونگی کاربرد آن در لباس
شماره‌ی شناسایی: ۱۳-۴/۲/۴۱/۹۱-۷ و ۸۸

پیمانه‌ی مهارتی: توانایی شناخت اندام
شماره‌ی شناسایی: ۱-۴/۲/۴۱/۹۱-۷ و ۸۸

استاندارد مهارت: نازک دوزی زنانه درجه‌ی ۲ (الگو)
شماره‌ی شناسایی: ۴/۲/۴۱/۹۱-۷ و ۸۸



▲ شکل ۳-۲۲



▲ شکل ۳-۲۱



▲ شکل ۳-۲۰

▲ سن و شخصیت

رنگ‌های زنده نظیر فیروزه‌ای،
پرطاووسی، بنفش تند، زرد، و... برای
افراد مسن مناسب نیستند و نوعی جوانی
کاذب و نامطبوع* ایجاد می‌کنند،
رنگ بندی مناسب آنان اغلب با
خاکستری‌های رنگی گرم، همراه با تنوع
تیره و روشن است (شکل ۳-۲۲).

▲ نوع اندام

رنگ‌های روشن و براق بیش‌تر از
رنگ‌های تیره جلب توجه می‌کنند، به
همین دلیل، افرادی با اندام درشت باید
از رنگ‌های تیره و مات استفاده کنند.
در صورتی که بخواهیم در رنگ‌آمیزی یک
لباس از فضاهای مختلف با رنگ‌های
روشن استفاده کنیم، چشم از یک نقطه
به نقطه‌ی دیگر می‌رود و باعث می‌شود
قد فرد کوتاه‌تر به نظر آید (شکل ۳-۲۱).

▲ رنگ پوست و مو

نمی‌توان افراد را به طور مطلق در دو گروه
سرد (سفید و بور) و گرم (سبزه‌ی کامل)
قرار داد، زیرا افراد دارای رنگ مو و
پوست‌های متفاوتی هستند. برای مثال،
رنگ آبی معمولاً برای گروه سفید و بور
مناسب است؛ در صورتی که برای افراد
سفید با پوست پریده‌ی رنگ، رنگ‌های
سرمه‌ای مات و سبزه‌های آبی رنگ مناسب‌تر
از رنگ آبی روشن است (شکل ۳-۲۰).

واحد کار ۳: شناخت رنگ و تأثیر بصری آن و
چگونگی کاربرد آن در لباس
شماره‌ی شناسایی: ۸۸ و ۷-۹۱/۴۱/۲/۴-۱۳

پیمانه‌ی مهارتی: توانایی شناخت اندام
شماره‌ی شناسایی: ۸۸ و ۷-۹۱/۴۱/۲/۴-۱

استاندارد مهارت: نازک دوزی زنانه درجه‌ی ۲ (الگو)
شماره‌ی شناسایی: ۸۸ و ۷-۹۱/۴۱/۲/۴

ارتباط رنگ با افراد



پس از شناخت فرم‌های اندامی، چهره، اصول و قوانین رنگ، برای بررسی کاربرد رنگ در لباس در ابتدا باید خصوصیات رنگی چهره را مشخص کنیم، یعنی چهره گرم است یا سرد. برای اینکه گرمی و سردی رنگ چشم، مو و پوست خود را معلوم کنید روبه روی آینه بایستید و دورنگ آبی و قرمز* را به نوبت جلوی چهره‌ی خود بگیرید. اگر بارنگ آبی بهتر جلوه کردید و برایتان مناسب تر بود، طبع شما سرد است، اگر بارنگ قرمز مطلوب تر بودید رنگ گرم مناسب تر است. در ضمن، در انتخاب رنگ ها دقت کنید، رنگ‌ها معمولاً جلوه گر رنگ‌های متضاد و هم جوارشان هستند. بنابراین، در انتخاب رنگ برای شخص مورد نظر، باید ببینید چه رنگی از خصوصیات فرد را می‌خواهید جلوه دهید**، برای این منظور سه روش اصلی برای ایجاد ارتباط رنگ لباس با شخص وجود دارد که عبارت‌اند از: تکرار رنگ، تشابه رنگ و تضاد رنگ.

(شکل ۳-۲۱)



▲ شکل ۳-۲۱

* دو رنگ از گروه سرد و گرم می‌باشد.
** چشم‌های رنگی، موهای زیبا و خوش رنگ و رنگ پوست شاداب موارد مطلوب شخص است. در عوض، رنگ پوست زرد و موهای کم پشت یا گونه‌های رنگ پریده از مواردی هستند که با جلوه‌گری آنان معایب شخص بیش تر نمایان می‌شود.

واحد کار ۳: شناخت رنگ و تأثیر بصری آن و چگونگی کاربرد آن در لباس شماره شناسایی: ۱۳-۴/۲/۴۱/۹۱-۷ و ۸۸	پیمانه‌ی مهارتی: توانایی شناخت اندام شماره شناسایی: ۱-۴/۲/۴۱/۹۱-۷ و ۸۸	استاندارد مهارت: نازک دوزی زنانه درجه ۲ (الگو) شماره شناسایی: ۸۸ و ۷-۹۱/۴۱/۲/۴
---	---	---

تکرار رنگ

رنگ انتخابی برای لباس با خصوصیات رنگی شخص - رنگ مو، چشم و پوست - یکسان و تکراری است. از رنگ مو، چشم و چهره. در این حالت، پوشیدن لباس با شدت کم تر یا بیش تر از همان رنگ باعث می شود خصوصیات رنگی فرد بیش تر نمایان شود. برای مثال، اگر فردی که چشمان آبی دارد لباسی به رنگ نزدیک به چهره ی خود بپوشد، یعنی آبی مات یا آبی زنده، بهتر جلوه می کند. در این روش، رنگ پوست، مو یا چشمان فرد سرد است و برای رنگ لباس نیز از رنگ سرد* استفاده شده است (شکل ۲۳-۳).



▲ شکل ۲۲-۳

می توان از خصوصیات تک رنگی یا منوکروم استفاده کرد.



* و بالعکس استفاده از رنگ های گرم در لباس، برای افرادی با خصوصیات رنگی گرم مناسب تر است (استفاده از رنگ های گرم برای فردی با خصوصیات رنگی گرم و بالعکس استفاده از رنگ های سرد برای فردی با خصوصیات رنگی سرد).

واحد کار ۳: شناخت رنگ و تأثیر بصری آن و
چگونگی کاربرد آن در لباس
شماره‌ی شناسایی: ۸۸ و ۷-۹۱/۴۱/۲/۴-۱۳

پیمانه‌ی مهارتی: توانایی شناخت اندام
شماره‌ی شناسایی: ۸۸ و ۷-۹۱/۴۱/۲/۴-۱

استاندارد مهارت: نازک دوزی زنانه درجه‌ی ۲ (الگو)
شماره‌ی شناسایی: ۸۸ و ۷-۹۱/۴۱/۲/۴

تشابه رنگ



در چرخه‌ی رنگ، رنگ‌های مشابه نزدیک یک دیگر قرار گرفته‌اند. برای مثال، رنگ‌های قرمز، قرمز-بنفش، و آبی-بنفش رنگ‌های مشابه هستند. اگر شخصی با خصوصیت رنگی پوست سرخ، مو و چشمان قهوه‌ای لباسی با رنگ زرد نارنجی یا نارنجی بپوشد از تکنیک تشابه رنگ استفاده کرده است (شکل ۲۴-۳).



▲ شکل ۲۴-۳

می‌توان از خصوصیات رنگ‌های هم‌جواریا هم‌خانواده استفاده کرد.

واحد کار ۳: شناخت رنگ و تأثیر بصری آن و
چگونگی کاربرد آن در لباس
شماره‌ی شناسایی: ۱۳-۴/۲/۴۱/۹۱-۷ و ۸۸

پیمانه‌ی مهارتی: توانایی شناخت اندام
شماره‌ی شناسایی: ۱-۴/۲/۴۱/۹۱-۷ و ۸۸

استاندارد مهارت: نازک دوزی زنانه درجه‌ی ۲ (الگو)
شماره‌ی شناسایی: ۸۸ و ۷-۹۱/۴۱/۲/۴

تضاد رنگ



در این تکنیک، از رنگ‌های متضاد خصوصیات رنگی شخص - رنگ پوست، مو و چشم - استفاده می‌شود. در این حالت، رنگ مطلوب چهره، مو یا چشم را می‌توان با به کار بردن رنگ متضاد بیش تر نمایان ساخت. برای مثال، فردی با گونه‌های صورتی رنگ با پوشیدن رنگ سبز بهتر جلوه می‌کند و بالعکس فردی با زردی زیاد در چهره با پوشیدن آبی یا بنفش، زردی چهره اش بیش تر نمایان می‌شود (شکل ۲۵-۳).



▲ شکل ۲۵-۳

می‌توان از تضاد رنگ‌های گرم و سرد، مکمل، تیرگی و روشنی، اشباع و غیر اشباع استفاده کرد.



توجه کنید:

مطالب این صفحه تقسیم بندی رنگ پوست افراد به دو گروه اصلی با خصوصیات رنگی گرم و سرد است، ولی هر کدام از این رنگ ها برای موهای مشکی، بلوند، قهوه ای، خاکستری، قرمز و . . . متفاوت خواهد بود (شکل ۳-۲۶).



◀ شکل ۳-۲۶ ▶

▲ رنگ های مناسب پوست روشن

معمولاً این افراد پوستی سفیدرنگ یا سفید هم راه با کمی رنگ زرد با گونه های صورتی کم رنگ یا گل بهی دارند. این افراد به دلیل رنگ چهره شان در انتخاب رنگ های اصلی محدودیت دارند. رنگ های سرد چرخه ی رنگ (آبی، سبزه های آبی رنگ، انواع سبزه ها و بنفش ها) مناسب این افراد هستند. در صورتی که این افراد پوست پریده ی زرد رنگ دارند، رنگ های سرد مات مثل آبی های مات (فیلی، سرمه ای مات و سبزه های آبی رنگ) مناسب است و رنگ های زرد و زرد نارنجی که زردی پوست را بیش تر نمایان می سازد مناسب این افراد نیست.

▲ رنگ های مناسب پوست تیره

این گروه می توانند از رنگ های زنده (یا اصطلاحاً گرم) استفاده کنند، رنگ های گرم چرخه ی رنگ (زرد*)، زرد نارنجی، نارنجی، قرمز و بنفش) و هم چنین رنگ های** قهوه ای، قهوه ای مایل به قرمز، سبز زیتونی و ماشی و سبزه های آبی رنگ مناسب هستند. اگر رنگ سفید مورد نظر باشد، استفاده از رنگ شیری یا استخوانی توصیه می شود. رنگ های آبی کم رنگ، صورتی کم رنگ، ارغوانی کم (مایل به رنگ آبی) و آبی زنده مناسب این افراد نیستند.

استاندارد مهارت: نازک دوزی زنانه درجه ۲ (الگو)
شماره‌ی شناسایی: ۸۸ و ۷-۹۱/۴۱/۲/۴

پیمانه‌ی مهارتی: توانایی شناخت اندام
شماره‌ی شناسایی: ۸۸ و ۷-۹۱/۴۱/۲/۴-۱

واحد کار ۳: شناخت رنگ و تأثیر بصری آن و
چگونگی کاربرد آن در لباس
شماره‌ی شناسایی: ۸۸ و ۷-۹۱/۴۱/۲/۴-۱۳

مطالعه آزاد

گروه رنگ	چرخه‌ی رنگ	ارتباط با طبیعت	حس بصری	دید بصری
رنگ گرم	قرمز، زرد، نارنجی، زرد نارنجی	آتش، خورشید	سرشار از زندگی، صداقت، زرق و برق، شادی، اشتیاق، سرزندگی، جوانی	آفتابی، سنگین، محرک، کدر، اثیری، نزدیک تر، پهن تر، بزرگ تر، تیره، افزایش سایز
رنگ سرد	آبی، سبز، بنفش، آبی سبز	آب، آسمان، درخت	آرامش بخش، فروتن، بی ادعا، ایمان، اقتدار، توانایی	سایه دار، سبک، سکون و آرامش، شفاف، گرفته، کوچک تر، ظریف تر، روشن، کاهش سایز

پوست روشن	پوست تیره	مو	مشکی	بلوند	قهوه‌ای	خاکستری	قرمز
رنگ‌های مناسب	رنگ‌های مناسب	رنگ‌های مناسب	رنگ‌های روشن و روشن	آبی تیره، سیاه، قرمز، آبی، سبز، آجری، خاکستری	سبز زیتونی، خرمایی، قهوه‌ای، آبی، خاکستری میانه	آبی تیره، مشکی، زرشکی، خاکستری	قهوه‌ای، سبز، آبی، لیمویی، خاکستری میانه
رنگ‌های نامناسب	رنگ‌های نامناسب	رنگ‌های نامناسب	خاکستری روشن، قرمز، زرد، نارنجی، آبی کم رنگ، صورتی کم رنگ	قهوه‌ای، زرد، خرمایی	خاکستری تیره، خردلی، نارنجی	قهوه‌ای سوخته، بژ، زرد، خاکستری روشن	زرد، خرمایی، خاکستری روشن
رنگ‌های مناسب	رنگ‌های مناسب	رنگ‌های مناسب	خرمایی، صورتی، بنفش، سبز	بیش تر رنگ‌ها مناسب است	صورتی، بنفش	بژ، خردلی، صورتی	خرمایی، صورتی، زرد، بنفش، سبز
رنگ‌های نامناسب	رنگ‌های نامناسب	رنگ‌های نامناسب	قرمز، زرد	زرد مایه‌های ملایم	قهوه‌ای	آبی تیره، قهوه‌ای سوخته	خاکستری تیره، آبی

واحد کار ۳: شناخت رنگ و تأثیر بصری آن و چگونگی کاربرد آن در لباس شماره‌ی شناسایی: ۸۸ و ۷-۹۱/۴۱/۲/۴-۱۳	پیمانه‌ی مهارتی: توانایی شناخت اندام شماره‌ی شناسایی: ۸۸ و ۷-۹۱/۴۱/۲/۴-۱	استاندارد مهارت: نازک دوزی زنانه درجه‌ی ۲ (الگو) شماره‌ی شناسایی: ۸۸ و ۷-۹۱/۴۱/۲/۴
--	---	---

آزمون پایانی نظری



- ۱- به چه رنگ‌هایی رنگ اولیه یا درجه‌ی اول می‌گویند؟
- ۲- هر گاه دو رنگ اولیه به مقدار مساوی با یک دیگر ترکیب شوند، رنگ‌های به دست می‌آید.
الف. اولیه ب. ثانویه ج. ثالثه د. آکروماتیک
- ۳- شدت رنگ برای تشریح رنگ و درجه‌ی فام دار بودن رنگ به کار می‌رود.
- ۴- به رنگ‌هایی که در چرخه‌ی رنگ در جوار یک دیگر قرار گرفته‌اند و اساس مشترک دارند رنگ‌های می‌گویند.
۵- سه رنگ «پیش آیند» و «پس روند» را نام ببرید.
- ۶- در جدول زیر، کدام رنگ‌ها گرم و کدام سرد هستند، مکمل آنان را مشخص کنید:

نام رنگ مکمل	سرد	گرم	نام رنگ
بنفش		*	زرد
			آبی
			قرمز
			نارنجی
			بنفش
			سبز

- ۷- شکل سفید بر روی زمینه‌ی سیاه از شکلی سیاه با همان اندازه بر روی زمینه‌ی سفید نمایان می‌شود.
- ۸- سه فاکتور اصلی در انتخاب رنگ لباس برای هر فرد را نام ببرید.
- ۹- سه روش اصلی برای ایجاد ارتباط رنگ لباس با شخص را نام ببرید.
- ۱۰- چرا در پارچه‌هایی با سطح بافت متفاوت ولی رنگ یکسان، رنگ‌های حاصله از نظر ظاهری یکسان نیستند؟
- ۱۱- در جدول زیر کدام رنگ برای فردی با چشمان آبی مناسب است:

نامناسب	مناسب	چشمان آبی رنگ
		سرمه‌ای
		زرد
		سبز آبی
		نارنجی
		سفید

واحد کار ۳: شناخت رنگ و تأثیر بصری آن و
چگونگی کاربرد آن در لباس
شماره‌ی شناسایی: ۸۸ و ۷-۹۱/۴۱/۲/۴-۱۳

پیمانه‌ی مهارتی: توانایی شناخت اندام
شماره‌ی شناسایی: ۸۸ و ۷-۹۱/۴۱/۲/۴-۱

استاندارد مهارت: نازک دوزی زنانه درجه‌ی ۲ (الگو)
شماره‌ی شناسایی: ۸۸ و ۷-۹۱/۴۱/۲/۴

آزمون پایانی



با توجه به تصاویر، موارد زیر را انجام دهید:

۱- ترکیب رنگ، اثر رنگ و نام رنگ هر کدام از تصاویر را مشخص کنید (شامل رنگ‌های اولیه، ثانویه، ثالثه، تک رنگی، هم‌جوار، گرم و سرد، مکمل، فام و بی‌فام).

۲- درباره‌ی شدت و ارزش رنگی هر کدام از تصاویر توضیح دهید.

واحد کارچهارم:

شناخت عوامل مؤثر در لباس



هدف های رفتاری

انتظار می رود فراگیرنده، پس از مطالعه ی این واحد درسی بتواند به اهداف زیر دست یابد:

- ۱- عوامل مؤثر در لباس را نام ببرد.
- ۲- تأثیر طرح پارچه ها (پارچه های راه راه عمودی، افقی، خالدار، گلدار، چهارخانه) روی اندام را توضیح دهد.
- ۳- از اصول تأثیر طرح پارچه روی اندام، در انتخاب پارچه استفاده کند.
- ۴- تأثیر برش های لباس (برش های عمودی، افقی، مایل، منحنی و شکسته) روی اندام را توضیح دهد.
- ۵- از اصول تأثیر برش لباس روی اندام، در مدل سازی و طراحی الگو استفاده کند.
- ۶- تأثیر جنس پارچه ها، (پارچه های چسبان-آهاردار، ضخیم و ناصاف) روی اندام را توضیح دهد.
- ۷- از اصول تأثیر جنس پارچه روی اندام، در انتخاب پارچه استفاده کند.
- ۸- تأثیر رنگ پارچه ها (پارچه هایی با رنگ گرم و سرد، رنگ تیره، یک رنگ، براق، با ارزش ها و شدت های رنگی متفاوت و نسبت سیاه و سفید) روی اندام را توضیح دهد.
- ۹- از اصول تأثیر رنگ پارچه روی اندام، در انتخاب پارچه استفاده کند.

واحد کار ۴: شناخت عوامل مؤثر در لباس
شماره‌ی شناسایی: ۸۸ و ۷-۹۱/۴۱/۲/۴/۱۴

بیمانه‌ی مهارتی: توانایی شناخت اندام
شماره‌ی شناسایی: ۸۸ و ۷-۹۱/۴۱/۲/۴-۱

استاندارد مهارت: نازک دوزی زنانه درجه‌ی ۲ (الگو)
شماره‌ی شناسایی: ۸۸ و ۷-۹۱/۴۱/۲/۴

عوامل مؤثر در لباس



آیا تا به حال به لباس خود دقت کرده‌اید؟ آیا در ترکیب رنگ، جنس و برش پارچه از پیش تصمیم گرفته‌اید؟ یا این که آن‌ها را اتفاقی کنار هم قرار می‌دهید؟ شاید بدانید که هر کدام از این‌ها می‌توانند محاسن اندام را جلوه‌گر کند و معایب آن را تا حد امکان بپوشاند عواملی که برای موفقیت در این امر، باید مورد توجه قرار گیرند عبارت‌اند از: طرح پارچه، جنس پارچه، برش پارچه و رنگ پارچه (شکل ۴-۱).



▲ شکل ۴-۱

واحد کار ۴ : شناخت عوامل مؤثر در لباس
شماره‌ی شناسایی: ۸۸ و ۷-۹۱/۴۱/۲/۴/۱۴

پیمانه‌ی مهارتی : توانایی شناخت اندام
شماره‌ی شناسایی: ۸۸ و ۷-۹۱/۴۱/۲/۴-۱

استاندارد مهارت : نازک دوزی زنانه درجه‌ی ۲ (الگو)
شماره‌ی شناسایی: ۸۸ و ۷-۹۱/۴۱/۲/۴

تأثیر طرح پارچه (نقوش)



برای تهیه‌ی یک لباس برازنده چگونگی انتخاب طرح پارچه اهمیت بسیاری دارد، زیرا با برگزیدن یک طرح مناسب و در عین حال جالب به آسانی می‌توانید از نظر پوشش تناسب لازم را رعایت کنید، به طور کلی در هنگام خرید، نباید طرح چشم‌گیر پارچه آن قدر توجه‌تان را جلب کند که بدون در نظر گرفتن مدل انتخابی و نوع اندام خویش به خرید آن اقدام نمایید (شکل ۲-۴).



▲ شکل ۲-۴

واحد کار ۴: شناخت عوامل مؤثر در لباس
شماره‌ی شناسایی: ۸۸ و ۷-۹۱/۴۱/۲/۴/۱۴

پیمانه‌ی مهارتی: توانایی شناخت اندام
شماره‌ی شناسایی: ۸۸ و ۷-۹۱/۴۱/۲/۴-۱

استاندارد مهارت: نازک دوزی زنانه درجه‌ی ۲ (الگو)
شماره‌ی شناسایی: ۸۸ و ۷-۹۱/۴۱/۲/۴

پارچه‌های راه راه



هنگام انتخاب این نوع پارچه‌ها، از یک طرف، مدل لباس را به دقت در نظر بگیرید تا موقع برش آن دچار اشکال نشوید، و از طرف دیگر، اصول مربوط به اندام‌ها را از دیدگاه طراحی لباس در نظر بگیرید. پارچه‌های *راه عمودی اندام را باریک‌تر و پارچه‌های با راه افقی شخص را چاق‌تر نشان می‌دهند. در ضمن، فواصل یا فضای بین خطوط، استثنا را در این مورد به وجود می‌آورد (شکل ۳-۴).



▲ شکل ۳-۴

واحد کار ۴ : شناخت عوامل مؤثر در لباس
شماره‌ی شناسایی: ۸۸ و ۷-۹۱/۴۱/۲/۴/۱۴

پیمانه‌ی مهارتی : توانایی شناخت اندام
شماره‌ی شناسایی: ۸۸ و ۷-۹۱/۴۱/۲/۴-۱

استاندارد مهارت : نازک دوزی زنانه درجه‌ی ۲ (الگو)
شماره‌ی شناسایی: ۸۸ و ۷-۹۱/۴۱/۲/۴

پارچه‌های راه راه عمودی



پارچه‌های راه راه که خطوط آن عمودی و عرض راه‌های آن نسبتاً عریض است ، (فواصل بین خطوط زیاد است) پوشنده را چاق تر و پارچه‌های راه راه که خطوط آن عمودی ولی راه‌های آن در عرض‌های کم طراحی شده پوشنده را لاغرتر نشان می‌دهند (شکل ۴-۴).



▲ شکل ۴-۴

واحد کار ۴: شناخت عوامل مؤثر در لباس
شماره‌ی شناسایی: ۸۸ و ۷-۹۱/۴۱/۲/۴/۱۴

پیمانه‌ی مهارتی: توانایی شناخت اندام
شماره‌ی شناسایی: ۸۸ و ۷-۹۱/۴۱/۲/۴-۱

استاندارد مهارت: نازک دوزی زنانه درجه‌ی ۲ (الگو)
شماره‌ی شناسایی: ۸۸ و ۷-۹۱/۴۱/۲/۴

پارچه‌های راه راه افقی



پارچه‌های راه راه افقی که عرض راه‌های آن عریض باشد (فواصل بین خطوط زیاد باشد) شخص را چاق تر و بالعکس پارچه‌های راه راه افقی که عرض راه‌های آن نسبتاً کم باشد، پوشنده را لاغرتر نشان می‌دهند (شکل ۴-۵).



▲ شکل ۴-۵

واحد کار ۴ : شناخت عوامل مؤثر در لباس
شماره‌ی شناسایی: ۸۸ و ۷-۹۱/۴۱/۲/۴/۱۴

پیمانه‌ی مهارتی : توانایی شناخت اندام
شماره‌ی شناسایی: ۸۸ و ۷-۹۱/۴۱/۲/۴-۱

استاندارد مهارت : نازک دوزی زنانه درجه‌ی ۲ (الگو)
شماره‌ی شناسایی: ۸۸ و ۷-۹۱/۴۱/۲/۴

پارچه‌های خالدار



به طور کلی، پارچه‌های خالدار (دایره‌ای شکل) ظاهر مدوری به پوشنده می‌دهند، البته پارچه‌هایی با خال‌های ریز و کوچک و با فواصل کم، اندام را لاغرتر و پارچه‌هایی با خال‌های درشت و با فواصل زیاد اندام را درشت‌تر نشان می‌دهند (شکل ۴-۶).



▲ شکل ۴-۶

واحد کار ۴: شناخت عوامل مؤثر در لباس
شماره‌ی شناسایی: ۸۸ و ۷-۹۱/۴۱/۲/۴/۱۴

بیمانه‌ی مهارتی: توانایی شناخت اندام
شماره‌ی شناسایی: ۸۸ و ۷-۹۱/۴۱/۲/۴-۱

استاندارد مهارت: نازک دوزی زنانه درجه‌ی ۲ (الگو)
شماره‌ی شناسایی: ۸۸ و ۷-۹۱/۴۱/۲/۴

پارچه‌های گل دار

به طور کلی، پارچه‌های نقش دار اندام را درشت تر نشان می‌دهند، پارچه‌های گل دار گل درشت، با رنگ‌های روشن و زنده اندام شخص پوشنده را درشت تر و پارچه‌هایی با گل و بته و نقوش ریز، با رنگ‌های تیره یا مات یا در یک مایه‌ی رنگی، اندام را لاغرتر نشان می‌دهند (شکل ۴-۷).



▲ شکل ۴-۷

واحد کار ۴: شناخت عوامل مؤثر در لباس
شماره‌ی شناسایی: ۸۸ و ۷-۹۱/۴۱/۲/۴/۱۴

پیمانه‌ی مهارتی: توانایی شناخت اندام
شماره‌ی شناسایی: ۸۸ و ۷-۹۱/۴۱/۲/۴-۱

استاندارد مهارت: نازک دوزی زنانه درجه‌ی ۲ (الگو)
شماره‌ی شناسایی: ۸۸ و ۷-۹۱/۴۱/۲/۴

پارچه‌های چهارخانه



این نوع پارچه‌ها افراد را درشت تر نشان می‌دهند. پارچه‌های چهارخانه‌ی ریز که از فاصله‌ی نسبتاً دور یک رنگ به نظر می‌آیند، به نسبت رنگ به کار رفته شخص را لاغرتر و بالعکس، پارچه‌های پیچازی* با طرح درشت - با خطوط کلفت و سطح رنگی بزرگ - پوشنده را درشت اندام جلوه می‌دهند (شکل ۸-۴).



▲ شکل ۸-۴

واحد کار ۴: شناخت عوامل مؤثر در لباس
شماره‌ی شناسایی: ۸۸ و ۷-۹۱/۴۱/۲/۴/۱۴

پیمانه‌ی مهارتی: توانایی شناخت اندام
شماره‌ی شناسایی: ۸۸ و ۷-۹۱/۴۱/۲/۴-۱

استاندارد مهارت: نازک دوزی زنانه درجه‌ی ۲ (الگو)
شماره‌ی شناسایی: ۸۸ و ۷-۹۱/۴۱/۲/۴

تأثیر برش لباس



برش‌ها و مدل‌های انتخابی که مجموعه‌ای از خطوط هستند، به دلیل ویژگی‌های بصری و روانی خطوط، می‌توانند اساسی‌ترین و مؤثرترین عامل برای مشخص کردن اندام و متناسب و برازنده نمایان ساختن آن‌ها باشند. خطوط دارای قدرت «ذاتی» اند تا بدان حد که می‌توانند تصور ذهنی قوی در بیننده ایجاد کنند. به جز عوامل اصلی ذکر شده عواملی دیگر مانند توازن، ترکیب مدل‌ها و... می‌توانند اندام‌ها را متناسب و برازنده نمایان سازند. (شکل ۹-۴)



▲ شکل ۹-۴

برش بومی عمودی



به طور کلی، برش های عمودی* فرد را کوچک تر از اندازه ی اصلی نشان می دهند. در عین حال، استفاده از برش های موازی عمودی، اندام را لاغرتر می کند. هر چه فاصله ی بین خطوط موازی خط عمودی بیش تر باشد اندام چاق تر و بالعکس، هر چه فواصل خطوط کم تر باشد شخص لاغرتر به نظر می آید. (شکل ۴-۱۰)



شکل ۴-۱۰

واحد کار ۴: شناخت عوامل مؤثر در لباس
شماره‌ی شناسایی: ۸۸ و ۷-۹۱/۴۱/۲/۴/۱۴

پیمانه‌ی مهارتی: توانایی شناخت اندام
شماره‌ی شناسایی: ۸۸ و ۷-۹۱/۴۱/۲/۴-۱

استاندارد مهارت: نازک دوزی زنانه درجه‌ی ۲ (الگو)
شماره‌ی شناسایی: ۸۸ و ۷-۹۱/۴۱/۲/۴

برش های افقی



با توجه به اینکه خط افقی دید چشم را به طرفین می کشاند از این خطوط برای افزایش عرض بدن استفاده می شود. در عین حال، برش های افقی فرد را کوتاه تر کنند. چنان چه این برش در بالاتنه باشد، قد بالاتنه را کوتاه تر و طول پاها را بلندتر می کند و بالعکس، چنان چه برش در قسمت پایین لباس باشد، قد بالاتنه را بلندتر و طول پاها را کوتاه تر نشان می دهد (شکل ۱۱-۴).



▲ شکل ۱۱-۴

واحد کار ۴ : شناخت عوامل مؤثر در لباس
شماره‌ی شناسایی: ۸۸ و ۷-۹۱/۴۱/۲/۴/۱۴

پیمانه‌ی مهارتی : توانایی شناخت اندام
شماره‌ی شناسایی: ۸۸ و ۷-۹۱/۴۱/۲/۴-۱

استاندارد مهارت : نازک دوزی زنانه درجه‌ی ۲ (الگو)
شماره‌ی شناسایی: ۸۸ و ۷-۹۱/۴۱/۲/۴

برش های مایل



در انتخاب برش های مایل ، طول خط مایل و درجه ی شیب آن اهمیت به سزایی دارد . هرچه طول خط بلندتر و درجه ی شیب آن کمتر - به خط عمودی نزدیک تر و بلند- باشد اندام را بلندتر و لاغرتر و بالعکس ، هرچه طول خط کوتاه تر و درجه ی شیب آن به خط افقی نزدیک تر و کوتاه - اندام کوتاه تر و چاق تر به نظر می آید (شکل ۱۲-۴) .



▲ شکل ۱۲-۴

واحد کار ۴: شناخت عوامل مؤثر در لباس شماره‌ی شناسایی: ۸۸ و ۷-۹۱/۴۱/۲/۴/۱۴	پیمانه‌ی مهارتی: توانایی شناخت اندام شماره‌ی شناسایی: ۸۸ و ۷-۹۱/۴۱/۲/۴-۱	استاندارد مهارت: نازک دوزی زنانه درجه‌ی ۲ (الگو) شماره‌ی شناسایی: ۸۸ و ۷-۹۱/۴۱/۲/۴
--	---	---

برش های منحنی و شکسته

خطوط منحنی در طرح لباس ممکن است به شکل هلال‌های بزرگ یا دالبرهای کوچک و نیم‌دایره استفاده شود. درست است که خطوط منحنی احساس آرامش و ملایمت را القا می‌کند، ولی اندام‌ها را کوتاه‌تر و درشت‌تر نشان می‌دهد و بالعکس، خطوط شکسته* تا اندازه‌ای خصوصیات خط مایل را دارد و اندام را بلندتر و لاغرتر از برش منحنی نشان می‌دهد (شکل ۱۳-۴).



▲ شکل ۱۳-۴



استاندارد مهارت: نازک دوزی زنانه درجه ی ۲ (الگو)
شماره ی شناسایی: ۸۸ و ۷-۹۱/۴۱/۲/۴

پیمانه ی مهارتی: توانایی شناخت اندام
شماره ی شناسایی: ۸۸ و ۷-۹۱/۴۱/۲/۴-۱

واحد کار ۴: شناخت عوامل مؤثر در لباس
شماره ی شناسایی: ۸۸ و ۷-۹۱/۴۱/۲/۴/۱۴

تأثیر جنس پارچه



یکی از اصولی که در انتخاب پارچه مورد بررسی قرار می گیرد جنس آن است. جنس تار و پود، نوع بافت و به طور کلی، نمای پارچه پس از بافته شدن، سطح پارچه را تشکیل می دهد. اگر لباسی دارای مدل متناسب با اندام باشد و برش طبق اصول صحیح و دوخت عالی انجام شود، ولی به جنس پارچه از نظر هماهنگی با مدل آن توجه نشود، زحمات دوزنده ی آن به هدر می رود. (شکل ۴-۱۴)



▲ شکل ۴-۱۴

واحد کار ۴: شناخت عوامل مؤثر در لباس
شماره‌ی شناسایی: ۸۸ و ۷-۹۱/۴۱/۲/۴/۱۴

پیمانه‌ی مهارتی: توانایی شناخت اندام
شماره‌ی شناسایی: ۸۸ و ۷-۹۱/۴۱/۲/۴-۱

استاندارد مهارت: نازک دوزی زنانه درجه‌ی ۲ (الگو)
شماره‌ی شناسایی: ۸۸ و ۷-۹۱/۴۱/۲/۴

پارچه‌های چسبان



این پارچه نظیر ژرسه (در صورتی که چسبان دوخته شود) پوشنده‌ی لاغر را لاغرتر و چاق را چاق‌تر نشان می‌دهد، زیرا خطوط خارجی اندام را به طور واضح نشان می‌دهند، اگر شخص لاغر پارچه‌ی ژرسه را به صورت مدل‌های چین‌دار یا «دراپه*» به کار ببرد، خوش اندام‌تر به نظر می‌رسد (شکل ۴-۱۵).



▲ شکل ۴-۱۵

استاندارد مهارت : نازک دوزی زنانه درجه ی ۲ (الگو)
شماره ی شناسایی : ۸۸ و ۷-۹۱/۴۱/۲/۴

پیمانه ی مهارتی : توانایی شناخت اندام
شماره ی شناسایی : ۸۸ و ۷-۹۱/۴۱/۲/۴-۱

واحد کار ۴ : شناخت عوامل مؤثر در لباس
شماره ی شناسایی : ۸۸ و ۷-۹۱/۴۱/۲/۴/۱۴

پارچه های آهاردار



پارچه های آهاردار به علت اینکه به اصطلاح روی تن نمی خوابند اندام را درشت تر جلوه می دهند و پارچه های لطیف که دارای «افت» بیش تر و لغزنده اند شخص را ظریف تر نشان می دهند (شکل ۴-۱۶).



▲ شکل ۴-۱۶

استاندارد مهارت: نازک دوزی زنانه درجه ی ۲ (الگو)
شماره ی شناسایی: ۸۸ و ۷-۹۱/۴۱/۲/۴

پیمانه ی مهارتی: توانایی شناخت اندام
شماره ی شناسایی: ۸۸ و ۷-۹۱/۴۱/۲/۴-۱

واحد کار ۴: شناخت عوامل مؤثر در لباس
شماره ی شناسایی: ۸۸ و ۷-۹۱/۴۱/۲/۴/۱۴

پارچه های ضخیم و ناصاف



پارچه های با سطح خشن و زیر (مانند توتید پشمی، کلوکه، پوست های طبیعی و مصنوعی) به دلیل ضخامتشان قطر بیش تری به اندام پوشنده می دهند و اندام درشت تر جلوه می کند، در حالی که پارچه های با سطح صاف (مانند کرپ ظریف) شخص را لاغرتر نشان می دهند (شکل ۴-۱۷).



▲ شکل ۴-۱۷

واحد کار ۴ : شناخت عوامل مؤثر در لباس شماره‌ی شناسایی: ۸۸ و ۷-۹۱/۴۱/۲/۴/۱۴	پیمانه‌ی مهارتی : توانایی شناخت اندام شماره‌ی شناسایی: ۸۸ و ۷-۹۱/۴۱/۲/۴-۱	استاندارد مهارت : نازک دوزی زنانه درجه‌ی ۲ (الگو) شماره‌ی شناسایی: ۸۸ و ۷-۹۱/۴۱/۲/۴
---	--	--

تأثیر رنگ پارچه

رنگ‌ها نیز دارای روابط و حالات گوناگونی هستند که با شناخت دقیق آن‌ها انتخاب رنگ برای شما بسیار آسان خواهد شد. رنگ‌ها حتی می‌توانند اندازه‌ی ظاهری اندام و رنگ چهره را مغایر با آن چه هست به نظر آورند. برای این منظور کافی است در زیر نور طبیعی روز در حالی که مقابل آینه ایستاده اید پارچه‌هایی به رنگ‌های مختلف را روی شانه بیندازید و هر یک از آن‌ها را روی چهره و بدن خود مورد توجه قرار دهید (شکل ۱۸-۴).



▲ شکل ۱۸-۴

واحد کار ۴: شناخت عوامل مؤثر در لباس شماره‌ی شناسایی: ۸۸ و ۷-۹۱/۴۱/۲/۴/۱۴	پیمانه‌ی مهارتی: توانایی شناخت اندام شماره‌ی شناسایی: ۸۸ و ۷-۹۱/۴۱/۲/۴-۱	استاندارد مهارت: نازک دوزی زنانه درجه‌ی ۲ (الگو) شماره‌ی شناسایی: ۸۸ و ۷-۹۱/۴۱/۲/۴
--	---	---

پارچه‌یابی با رنگ گرم و سرد



به علت کیفیت «پیش آیند» و «پس روند*» رنگ‌هایی که در چرخه‌ی رنگ جزء رنگ‌های گرم هستند (مانند، قرمز، زرد و نارنجی) به علت زودتر رسیدن به چشم ما می‌توانند شیء را نزدیک‌تر و اندام را درشت جلوه دهند و بالعکس، رنگ‌های سرد در چرخه‌ی رنگ (مانند آبی، سبز، سبز آبی) به علت دیرتر رسیدن به چشم، شیء را دورتر و در نتیجه، ظریف‌تر جلوه می‌دهند. برای مثال، رنگ آبی سایز فرد را کوچک‌تر از طرحی با رنگ نارنجی نشان می‌دهد (شکل ۴-۱۹).



▲ شکل ۴-۱۹



* رنگ «پیش آیند» رنگی است که زودتر جلوه می‌کند، رنگ «پس روند» رنگی است که دیرتر دیده می‌شود.

استاندارد مهارت: نازک دوزی زنانه درجه ۲ (الگو)
شماره‌ی شناسایی: ۸۸ و ۷-۹۱/۴۱/۲/۴

پیمانه‌ی مهارتی: توانایی شناخت اندام
شماره‌ی شناسایی: ۸۸ و ۷-۹۱/۴۱/۲/۴-۱

واحد کار ۴: شناخت عوامل مؤثر در لباس
شماره‌ی شناسایی: ۸۸ و ۷-۹۱/۴۱/۲/۴/۱۴

پارچه یابی بارنگ تیره



پارچه هایی بارنگ تیره و سیاه (انواع ترکیب رنگ ها با خاکستری) به علت این که محیط خارجی اندام را واضح نشان نمی دهند، اندام شخص را ظریف تر و بالعکس، رنگ های روشن و درخشان اندام را درشت تر جلوه می دهند (شکل ۴-۲۰).



▲ شکل ۴-۲۰

واحد کار ۴: شناخت عوامل مؤثر در لباس
شماره‌ی شناسایی: ۸۸ و ۷-۹۱/۴۱/۲/۴/۱۴

پیمانه‌ی مهارتی: توانایی شناخت اندام
شماره‌ی شناسایی: ۸۸ و ۷-۹۱/۴۱/۲/۴-۱

استاندارد مهارت: نازک دوزی زنانه درجه‌ی ۲ (الگو)
شماره‌ی شناسایی: ۸۸ و ۷-۹۱/۴۱/۲/۴

پارچه‌های یک رنگ



لباس‌هایی که از پارچه‌هایی با دو رنگ مختلف (مانند، سیاه و قرمز) انتخاب شده‌اند اندام شخص را کوتاه‌تر و درشت‌تر و بالعکس، لباس‌های یک‌رنگ اندام شخص را بلندتر و ظریف‌تر نشان می‌دهند (شکل ۴-۲۱).



▲ شکل ۴-۲۱

استاندارد مهارت: نازک دوزی زنانه درجه ی ۲ (الگو)
شماره ی شناسایی: ۸۸ و ۷-۹۱/۴۱/۲/۴

پیمانه ی مهارتی: توانایی شناخت اندام
شماره ی شناسایی: ۸۸ و ۷-۹۱/۴۱/۲/۴-۱

واحد کار ۴: شناخت عوامل مؤثر در لباس
شماره ی شناسایی: ۸۸ و ۷-۹۱/۴۱/۲/۴/۱۴

پارچه های براق (لباس)



پارچه های براق* (مانند ساتن براق) که مقادیر زیادی نور را منعکس می کنند، اندام پوشنده را درشت جلوه می دهند و بالعکس، پارچه هایی که رنگشان مات است، اندام را ظریف تر نشان می دهند (شکل ۴-۲۲).



▲ شکل ۴-۲۲

* پارچه های درخشان و براق پوست های زیبا را تأیید می کنند، اما به دلیل متضاد بودن با کدری رنگ پوست، کدر را کدرتر می کنند.

واحد کار ۴: شناخت عوامل مؤثر در لباس
شماره‌ی شناسایی: ۸۸ و ۷-۹۱/۴۱/۲/۴/۱۴

پیمانه‌ی مهارتی: توانایی شناخت اندام
شماره‌ی شناسایی: ۸۸ و ۷-۹۱/۴۱/۲/۴-۱

استاندارد مهارت: نازک دوزی زنانه درجه‌ی ۲ (الگو)
شماره‌ی شناسایی: ۸۸ و ۷-۹۱/۴۱/۲/۴

پارچه‌های براق (رنگ پست)



پارچه‌های براق رنگ پوست را می‌پراندند و موجب تأکید ناهمواری و مشکلات صورت یا پوست بدن می‌شوند، در صورتی که پوستی زیبا دارید این پارچه‌ها به علت تأکید مناسب اند، ولی برای پوست‌های کدر، رنگ پوست را کدرتر می‌کنند. پارچه‌های مات به علت جذب نور، رنگ پوست صورت را افزایش می‌دهند. این نوع پارچه برای افراد پیر یا افرادی که پوست کم‌رنگ دارند مناسب است (شکل ۲۳-۴).



▲ شکل ۲۳-۴

استاندارد مهارت : نازک دوزی زنانه درجه ی ۲ (الگو)
شماره ی شناسایی : ۸۸ و ۷-۹۱/۴۱/۲/۴

پیمانه ی مهارتی : توانایی شناخت اندام
شماره ی شناسایی : ۸۸ و ۷-۹۱/۴۱/۲/۴-۱

واحد کار ۴ : شناخت عوامل مؤثر در لباس
شماره ی شناسایی : ۸۸ و ۷-۹۱/۴۱/۲/۴/۱۴

نسبت رنگ سفید و سیاه



سفید و سیاه بیش ترین تضاد ممکن را به وجود می آورند . اگر این دو رنگ با نسبت سه قسمت سفید و یک قسمت سیاه به کار روند هر دو به وضوح به چشم می آیند . نسبت نابرابر* باعث جلوگیری از غلبه ی سیاه بر سفید می شود و ترکیبی زنده و پرتحرک به وجود می آورد .
(شکل ۴-۲۴)



▲ شکل ۴-۲۴

استاندارد مهارت : نازک دوزی زنانه درجه ی ۲ (الگو)
شماره ی شناسایی : ۸۸ و ۷-۹۱/۴۱/۲/۴

پیمانه ی مهارتی : توانایی شناخت اندام
شماره ی شناسایی : ۸۸ و ۷-۹۱/۴۱/۲/۴-۱

واحد کار ۴ : شناخت عوامل مؤثر در لباس
شماره ی شناسایی : ۸۸ و ۷-۹۱/۴۱/۲/۴/۱۴



▲ شکل ۲۵-۴

▲ الف- هنگامی که رنگ تیره برای بالاتنه و رنگ سفید در دامن تنگ به کار رود کل لباس نامتعادل می شود .

▲ ب- استفاده از رنگ سیاه در پایین که دارای سنگینی بیش تر است و رنگ سفید در بالاتنه و در ضمن نسبت سه قسمت سفید و یک قسمت سیاه ترکیبی بسیار زیبا به وجود می آورد .

▲ پ- استفاده از رنگ سفید در دامن کلوش چین دار کمک می کند، رنگ سیاه در قسمت بالاتنه که دارای قدرت و سنگینی است متعادل تر به نظر آید .

واحد کار ۴: شناخت عوامل مؤثر در لباس شماره‌ی شناسایی: ۸۸ و ۷-۹۱/۴۱/۲/۴/۱۴	پیمانه‌ی مهارتی: توانایی شناخت اندام شماره‌ی شناسایی: ۸۸ و ۷-۹۱/۴۱/۲/۴-۱	استاندارد مهارت: نازک دوزی زنانه درجه‌ی ۲ (الگو) شماره‌ی شناسایی: ۸۸ و ۷-۹۱/۴۱/۲/۴
--	---	---

پارچه‌یایی با ارزش با وضوح رنگی متفاوت



تیرگی، روشنی و درجه‌ی درخشش رنگ‌ها، تأثیر به‌سزایی روی اندام دارد. رنگ‌های با خلوص بالا و والور نرمال سایز فرد را افزایش می‌دهد. برای مثال، رنگ قرمز چرخه‌ی رنگ فرد را چاق‌تر و درشت‌تر نشان می‌دهد، در صورتی که اگر قرمزی را انتخاب کنیم که خاکستری داشته باشد - قرمز مات با کمی خاکستری - روی اندام تأثیری نخواهد داشت (شکل ۴-۲۶).



▲ شکل ۴-۲۶



□ توجه کنید:

به جز موارد ذکر شده عوامل دیگر مانند، قد لباس، گشادی لباس، محل قرارگیری کمر لباس، گشادی شلووار و دامن، دم پای شلووار، تزئینات لباس (چین، دگمه، نوار و، گردن بند . . .) تأثیر به سزایی در لباس دارند.



▲ شکل ۲۷-۴

لباس هایی که پارچه ی نقش دار، دامن کلوش چین دار، با آستین کوتاه چین دار دارند، شخص را چاق تر از لباس هایی که با پارچه ی ساده، دامن راسته و آستین بلند نشان می دهد.



توجه کنید: □



▲ شکل ۲۹-۴

▲ شکل ۲۸-۴

▲ لباس هایی با پارچه ی نقش دار ، شخص را چاق تر از لباس هایی با پارچه ی ساده نشان می دهد .

▲ لباس های یک سره شخص را بلندتر از لباس هایی نشان می دهد که در قسمت کمر یا باسن جمع شده و چین دارد .



▲ شکل ۳۱-۴

▲ شکل ۳۰-۴

▲ لباس هایی با آستین گشاد، کوتاه و قد لباس کوتاه، شخص را کوتاه تر از لباس هایی با آستین تنگ، بلند و قد لباس بلند نشان می دهد.

▲ لباس هایی که کمربند یا شال های پهن دارند، کمر شخص پوشنده را پهن تر از فردی با کمربند ظریف نشان می دهد.



توجه کنید: □



▲ شکل ۳۲-۴

▲ گردن بندهایی که دور طوق گردن هستند گردن را کوتاه تر از
▲ یقه های پهن که روی سرشانه را می گیرد، شخص را درشت تر
از لباس های با یقه ی باریک یا بدون یقه نشان می دهد.
گردن بند بلند نشان می دهد.



▲ شکل ۴-۳۴

▲ کمر لباسی که روی خط قرار می‌گیرد، کمر را ظریف تر از کمر لباسی که پایین تر از خط کمر است، نشان می‌دهد.

▲ شکل ۴-۳۳

▲ شلوارهای دم‌پا گشاد، شخص را درشت تر از شلوارهایی با دم‌پای معمولی یا نسبتاً گشاد نشان می‌دهد.

مطالعه آزاد

فرم اندام	چه باید بنویسیم؟	چه باید بپوشیم؟
بازوهای لاغر و بلند	آستین های سه ربع یا هر چیزی که زیادی چسبان باشد مانند آستین شمشیری	آستین های کوتاه ، آستین های چین دار و کلووش ، سرآستین های پهن ، استفاده از چند النگو
باسن بزرگ	دامن های راسته ، تنگ ، دامن های پرچین و کوتاه ، لباس های یک تکه بدون کمر که از سرشانه مستقیم پایین می آیند ، کمرهای چسبان ، جیب های روی ناحیه ی باسن ، خطوط افقی در دامن نزدیک باسن ، کت و ژاکت های کوتاه ، شلوارها و شلوارک های تنگ ، رنگ های متضاد دور ناحیه باسن ، تاپ های تنگ و چسبان که تفاوت میان بالاتنه و باسن را بیش تر نمایان می کند ، پارچه های خشک و کلفت .	دامن هایی که با برش عمودی-دامن ترک-دامن هایی با گشادی متوسط و در ناحیه باسن کمی آزاد ، بالاتنه های فرم بلوزان* ، مدل هایی که توجه بیننده را به قسمت بالای بالاتنه جلب کنید ، استفاده از یقه ها و تزئینات آن ، کت های بلند که تا زیر باسن می رسد ، استفاده از پارچه های نرم و لطیف ، استفاده از اپل ظریف جهت هماهنگی بین شانه ها و باسن به شرطی که باعث چاق نشان دادن فرد نشود .
باسن برجسته در پشت	لباس های تنگ در ناحیه ی کمر و باسن - قسمت پشت - دامن های تنگ و چسبان ، پایون بزرگ در پشت دامن ، مدل هایی که در قسمت برجستگی باسن جمع می شود (بعضی از مدل های شب و عروس).	لباس هایی به فرم بلوزان ، دامن هایی با پلی های خوابیده ، دامن های کلووش ، لباس ها در ناحیه ی کمر قدری آزاد باشد .

فرم اندام	چه باید بنوشیم؟	چه باید بپوشیم؟
گردن بلند	یا زنجیره های بلند، موهای کوتاه، یقه های هفت، لباس های باز بدون برگردان یقه، یقه قایقی	یقه های بلند، ایستاده و نسبتاً چسبیده به گردن مانند یقه فرنچی، یقه های برگردان با پایه، موهای بلند، استفاده از شال گردن که فرم گرد پیدا کرده، گردن بندهایی که طوق گردن را می گیرد- گردن بندهای کوتاه - یقه های چین دار و توردار
گردن کوتاه	یقه های پشت بلند مانند یقه شورچی، شلوغ کردن طوق گردن با شال یا گردن بند، گردن بند فرم گرد، موهای بلند، مدل های یقه که بالاتر از خط اصلی دور گردن قرار می گیرد.	یقه های به شکل هفت (۷) و U یقه های باز، یقه های با برگردان نوک تیز، یقه های خوابیده- برگردان بدون پایه- اگر فرم صورت ظریف است یقه های شل، موهای کوتاه تر که در پشت زاویه دار باشد
شکم بزرگ	استفاده از خطوط افقی در قسمت شکم، کمربند و شال های کمر، بلوزهایی که داخل دامن قرار گرفته و کمر دامن تنگ، جیب های روی شکم، پارچه های کلفت و آهاردار	مدل های ساده، استفاده از پلی یا چین در طرفین قسمت جلو، استفاده از کت های راسته ی جلو باز تور و چین های ملایم در اطراف یقه، استفاده از خطوط عمودی در لباس
شانه های گرد	یقه های گرد، آستین های سرخود، کیمونو، رگلان، لباس های بدون مدل یقه که در گردن تنگ اند، یقه هایی که به نقطه ی برجسته ی انحنای سرشانه ختم می شوند.	یقه های چهارگوش، برای از بین بردن گودی سرشانه ها از اپل ظریف در محل صحیحی استفاده شود، آستین های جدا، خط حلقه ی آستین کمی به طرف داخل بالاتنه

مطالعه آزاد

فرم اندام	چه باید پوشیم؟	چه باید بپوشیم؟
شانه های باریک	آستین های سرخود، کیمونو و رگلان، یقه هفت بدون نوار، برش هایی که از کمر تا باسن شروع و به طرف گردن باریک می شود، مدل هایی که در آن سرشانه ی لباس به طرف داخل طراحی می شود.	اپل که سرشانه را قدری بالا و بیرون برد، پدهای سرشانه، آستین های پفی، آستین های جدا همراه با اپل، پایین آوردن خط سرشانه به سمت حلقه آستین، یقه قایقی یا قایقی چاک دار، برش و خطوط پهن کننده ی در ناحیه ی کارور
چهارشانه	اپل سرشانه، یقه قایقی، یقه هایی که مدل آن مانند نوار دور سرشانه قرار می گیرد.	آستین رگلان، یقه ی هفت، گردن بندهای بلند جهت شکستن خط افقی سرشانه ها
سینه ی بزرگ	یقه های خیلی بلند یا خیلی باز، رنگ های روشن، زنده یا درخشان در بالاتنه، پارچه های چسبان، جزئیات زیادی مثل جیب، تور یا تزئینات، کمرهای تنگ، دامن های دارای کمر بند در بالاتنه، یقه های پهن، آستین های کوتاه ژاکت و کت های کوتاه، لباس های چهار دگمه	استفاده از مدل های ساده، آستین بلند، یقه های هفت با برگردان ظریف- یقه انگلیسی- لباس هایی با گشادی مختصر در بالاتنه، سعی کنید بلندی اندام را در حد متعادلی نمایان سازید، در پیراهن ها خط کمر افتاده تر، بلوزهای گشاد، دگمه های کوچک
سینه ی کوچک	خط یقه های باز، بالاتنه های چسبان و کمرهای تنگ و چسبیده، تاپ های چسبان	مدل هایی که در زیر سینه چین می خورند و بالاتنه های فرم بلوزان، مدل هایی که دور گردن چین می خورند، بالاتنه های دراپه، استفاده از چین های تزئینی، تورها یا پلی های دوخته شده در بالای سینه، استفاده از جیب، دگمه های تزئینی، خطوط افقی، بلوزهایی که تاروی دامن می آیند، یقه های حلزونی از جنس حریر، یقه هایی با برگردان پهن

فرم اندام	چه باید پوشیم؟	چه باید نپوشیم؟
بازوهای چاق و کوتاه	آستین های بلند یا تازده شده ، آستین های سه ربع ، آستین بلندتر از مچ نباشد ، آستین با کاپ خرد خورده ی کم ، آستین های چسبان	النگوهای غیر ضروری ، سرآستین های گشادتر از حد ضروری ، آستین های کوتاه و چین دار ، آستین های زیاد از حد گشاد ، آستین های پفی یا کلوش
اندام کوتاه و چاق	استفاده از خطوط عمودی - مدل پرسنلی - انتخاب لباس ها و کت های جلو باز ، مانتو با گشادی متوسط با دگمه های مناسب ، پارچه های لطیف با رنگ مات و نقوش هم رنگ زمینه ، لباس های یک رنگ در مایه ی خاکستری ، آستین های بلند و چسبان ، پارچه های با نقوش ریز ، لباس هایی با برش اریب ، جلیقه ای بلند تا روی کمر با دامنی که برش های عمودی دارد ، لباس های یک رنگ ، کمر شلوار روی قسمت کمر قرار گیرد .	لباس های خیلی تنگ یا خیلی گشاد ، نقوش و طرح های پارچه ی شلوغ ، لباس های دورنگ که اندام را دو قسمت می کند ، آستین های پفی ، چین دار ، پارچه های ضخیم ، آهار دار و خشن ، پارچه های براق مانند ساتن ، استفاده از تزئیناتی مثل گردن بند ، دگمه های تزئینی ، کمر بند و گوشواره های بزرگ ، دامن های چین دار و کلوش چین دار ، کفش های تخت ، پارچه های کلوکه ، توئید پشمی ، پارچه های پوست طبیعی و مصنوعی ، آستین های شمیمیه* ، پارچه هایی با ته رنگ قرمز یا زرد



مطالعه آزاد

فرم اندام	چه باید نپوشیم؟	چه باید بپوشیم؟
اندام بلند و لاغر	لباس های یک سره و یک رنگ ، دامن و کت های بلند و تنگ ، برش های عمودی ، رنگ های تیره و خنثی ، پارچه های کشی و چسبان یک سره ، آستین های بلند و چسبان ، کفش های پاشنه بلند ، لباس های چسبان و تنگ ، رنگ سیاه ، پارچه های لطیف که دارای «افت» بیش تر و لغزنده ، پارچه هایی با ته رنگ آبی .	لباس هایی که بالاتنه و پاها را دو قسمت می کند ، لباس های دو رنگ ، کمربند پهن و متضاد ، دامن های چین دار و کلوش چین دار ، آستین های پفی کوتاه و آستین های شمیزیه ، رنگ های روشن ، اگر کت بلند را می پسندید از نسبت های هفت ، هشتم یا نه ، دهم* استفاده کنید ، پارچه های درخشان و براق ، جیب پهن ، شل های کوتاه ، اورکت ، پالتو یا بارانی تا زیرزانو و دارای کمر ، دمپای شلوار با تاهای پهن ، جزئیات تزئینی روی لباس
بالاتنه ی کوتاه	پوشیدن کفش های پاشنه بلند زیرا باعث می شود یا پاها نسبت به بقیه ی بدن از تعادل خارج شود ، استفاده از کمرهایی مخالف رنگ لباس و پهن و یا هر گونه برآمدگی در کمر ، کت و ژاکت های کوتاه ، کمربندهای پهن دامن و یا شلوارهای کمر بلند	خط کمر را کمی پایین تر از محل اصلی آن قرار دهید ، دامن های با برش اریب ، سه گوش ، بادبزنی و چین دار ، دامن های دارای حاشیه دوزی ، کفش های تخت و پاشنه کوتاه ، بلوزهایی که روی دامن می آیند ، کت هایی که تاروی باسن است ، پیراهن های دارای کمر افتاده ، بلوزهای بلند ، پلیورهای گشاد

واحد کار ۴: شناخت عوامل مؤثر در لباس شماره‌ی شناسایی: ۸۸ و ۷-۹۱/۴۱/۲/۴/۱۴	پیمانه‌ی مهارتی: توانایی شناخت اندام شماره‌ی شناسایی: ۸۸ و ۷-۹۱/۴۱/۲/۴-۱	استاندارد مهارت: نازک دوزی زنانه درجه‌ی ۲ (الگو) شماره‌ی شناسایی: ۸۸ و ۷-۹۱/۴۱/۲/۴
--	---	---

فرم اندام	چه باید پوشیم؟	چه باید بپوشیم؟
بالاتنه‌ی بلند	کت و ژاکت های بلند همراه با دامن بلند، مثلاً سه چهارم طول قد، شلوارهای گشاد، جوراب های روشن و یا طرح دار، کمربندهای هم رنگ با تاپ، کفش های تخت	ژاکت های کوتاه تا باسن، دامن های سرزانو، کمربندها با رنگ متضاد، کت های کوتاه، لباس های تک رنگ یا آمیزه ای از یک مایه ی رنگی
ران های بزرگ	استفاده از ساق، جوراب های دارای رنگ متضاد یا لباس و روشن، کفش های تخت، شلوارک، دامن های تنگ و کوتاه	دامن های بلند در زیر زانو یا درست بالای فوزک پا، جوراب و کفش یک رنگ، البته اگر تیره باشد بهتر است کفش های ساده با پاشنه متوسط



۱- جمله های زیر را به دقت بخوانید، مقابل جمله های صحیح کلمه ی «درست» و مقابل جمله های غلط کلمه ی «نادرست» و در زیر آن، جمله ی صحیح را بنویسید.

- عوامل مؤثر در لباس عبارت انداز: طرح پارچه، جنس پارچه، برش و رنگ پارچه.
 - پارچه های راه عمودی اندام را چاق تر و پارچه هایی با راه افقی اندام را لاغرتر نشان می دهد.
 - پارچه های راه راه افقی که عرض راه های آن عریض است اندام را چاق تر نشان می دهد.
 - پارچه های با خال های ریز و کوچک با فواصل کم، اندام را چاق تر از پارچه هایی با خال های درشت با فواصل زیاد نشان می دهد.
 - خطوط منحنی به شکل هلال های بزرگ یا دالبرهای کوچک و نیم دایره اندام را بلندتر و لاغرتر نشان می دهد.
 - پارچه هایی با ترکیب رنگ خاکستری اندام را درشت تر نشان می دهد.
- ۲- در پرسش زیر، کدام یک از عوامل مؤثر در پارچه (جنس، رنگ، طرح و برش) شخص را لاغرتر یا چاق تر می کند.

لاغرتر	چاق تر	پارچه
		راه راه عمودی
		راه راه افقی
		خالدار درشت
		گلدان با گل و بته ی ریز با رنگ های مات
		چهارخانه با طرح درشت
		با برش مایل با درجه ی شیب عمودی
		با برش منحنی
		با برش شکسته
		آهاردار
		ضخیم و ناصاف
		با رنگ گرم
		یکرنگ
		براق

پیمانه‌ی مهارتی شماره‌ی ۲

هدف کلی: توانایی ترسیم الگوی انواع دامن متناسب سازی آن با فرم اندام
 واحد کار اول: توانایی اندازه‌گیری اندام و به کار گرفتن جدول سایز بندی (دامن)
 واحد کار دوم: توانایی ترسیم انواع الگوی دامن
 واحد کار سوم: توانایی متناسب سازی الگو با فرم اندام



فهرست وسایل و تجهیزات مورد نیاز

- کاغذ الگوی بزرگ (سفید تحریری یا گراف در ابعاد 70×50 سانتی متر)
- متر
- خط کش مدرج و منحنی مخصوص خط پهلو دامن
- چسب (نواری و مایع)
- سنجاق و جاسنجاقی
- خط کش گونیای کوچک 50 سانتی متر و بزرگ 1 با طول 1 متر
- کاربن
- مدادهای رنگی
- رولت
- مداد HB و پاک کن

پایانه‌ی پیش نیاز

۱- شناخت انواع اندام

۲- توانایی به کارگیری ابزار کار و نحوه‌ی استفاده از وسایل کارگاه دوخت

زمان به ساعت

عملی	نظری
۸۰	۴۰

واحد کار اول:

توانایی اندازه گیری اندام و به کار گرفتن جدول سایز بندی (دامن)

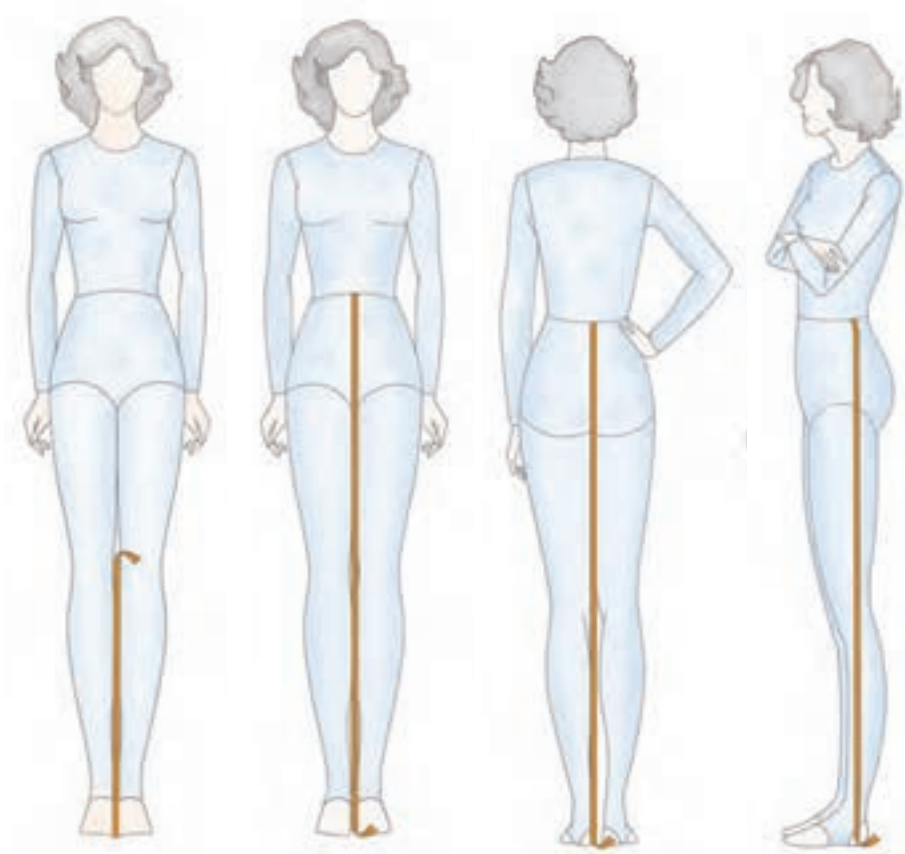

هدف های رفتاری

انتظار می رود فراگیرنده، پس از مطالعه ی این واحد درسی بتواند به اهداف زیر دست یابد:

۱. جهت ترسیم الگوی دامن، قسمت های مختلف اندام را با مهارت اندازه گیری کند.
۲. جدول سایز بندی اندام و طریقه ی استفاده از آن را توضیح دهد.
۳. از اندازه های اصلی و فرعی (اندازه گیری) با مهارت استفاده کند.
۴. وسایل ترسیم الگو را نام ببرد.
۵. از وسایل ترسیم الگو با مهارت استفاده کند.
۶. سایز به سایز کردن الگو را انجام دهد.
۷. علائم قراردادی در الگو را، در ترسیم الگو به کار ببرد.

واحد کار ۱: شناخت اصول اندازه گیری اندام و جدول سایزبندی (دامن) شماره ی شناسایی: ۸۸ و ۷-۹۱/۴۱/۲/۴-۲۱	پیمانه ی مهارتی: توانایی ترسیم الگوی انواع دامن شماره ی شناسایی: ۸۸ و ۷-۹۱/۴۱/۲/۴-۲	استاندارد مهارت: نازک دوزی زنانه درجه ی (۲) الگو شماره ی شناسایی: ۸۸ و ۷-۹۱/۴۱/۲/۴
---	--	---

شناخت و کاربرد وسایل ترسیم الگو



جهت ترسیم الگو در خیاطی، شناخت ابزار کار و کاربرد صحیح آن ها اهمیت خاصی دارد، ابزار خیاطی را از بهترین نوع تهیه کنید؛ مخصوصاً در اندازه گیری صحیح به وسایل دقیق نیاز است. (شکل ۱-۱)

۱ متر: وسیله ای جهت اندازه گیری اندام، پارچه و ترسیم الگو است، جنس پلاستیکی که «تاشوی» و دارای گیره ی فلزی است مناسب تر است، طول آن «۱۵۰ سانتی متر» است.

۲ خط کش ساده و معمولی: این خط کش ها در جنس های فلزی، چوبی و پلاستیکی است، خط کش هایی که دارای درجه بندی سانتی متر و اینچ هستند، مناسب ترند، خط کش فلزی مخصوص استفاده کاتر و قیچی های رولتی هستند.

۳ گونیا: جهت اندازه گیری طول و گونیا کردن زوایا و خطوط کوتاه تر استفاده می شود، نوع بزرگ آن برای رسم خطوط عمود بر هم و اندازه گیری فاصله ی زمین تا قسمت های طولی اندام کاربرد دارد.

۴ پیستوله: سه سایز مختلف کوچک، متوسط و بزرگ دارد و جهت طراحی خطوط منحنی استفاده می شود.

۵ خط کش منحنی مخصوص شلوار و دامن: جهت ترسیم انحنا ی پهلوی دامن، شلوار و فاق شلوار استفاده می شود.

۶ کاغذ الگو: در سه جنس گراف بارنگ قهوه ای کم رنگ، سفید تحریری با گرم پایین (۶۰ گرم به پایین)، کاغذ پوستی برای کپی الگوهای آماده ارائه می شود، ابعاد کاغذ برش نباید کمتر از ۷۰ × ۵۰ سانتی متر باشد.

۷ رولت: جهت رد گذاری و انتقال طرح روی کاغذ یا پارچه استفاده می شود.

۸ قیچی: قیچی کاغذ، مخصوص برش کاغذ است و هرگز نباید از قیچی پارچه برای برش کاغذ استفاده کرد.

۹ مداد و پاک کن: مداد HB مناسب است؛ هرگز از مدادهای B۴ و B۶. . . استفاده نکنید، زیرا پررنگ و چرب است و کاغذ را کثیف می کند.

۱۰ سنجاق: انواع مختلف دارد؛ مهم ترین نوع آن براق، بلند و نوک تیز است و خم نمی شود و در اثر فشار و انعطاف زیاد می شکنند.

۱۱ چسب: چسب های مایع و نواری جهت وصل قطعات مختلف الگوی کاغذ به یکدیگر استفاده می شود.

۱۲ درفش یا سوراخ کن: برای علامت گذاری روی کاغذ الگو استفاده می شود.

واحد کار ۱: شناخت اصول اندازه گیری اندام و
جدول ساینبدی (دامن)
شماره ی شناسایی: ۸۸ و ۷-۹۱/۴۱/۲/۴-۲۱

پیمانه ی مهارتی: توانایی ترسیم الگوی انواع دامن
شماره ی شناسایی: ۸۸ و ۷-۹۱/۴۱/۲/۴-۲

استاندارد مهارت: نازک دوزی زنانه درجه ی (۲) الگو
شماره ی شناسایی: ۸۸ و ۷-۹۱/۴۱/۲/۴



▲ شکل ۱-۱

واحدکار ۱ : شناخت اصول اندازه گیری اندام و
جدول سایزبندی (دامن)
شماره ی شناسایی : ۸۸ و ۷-۹۱/۴۱/۲/۴-۲۱

پیمانه ی مهارتی : توانایی ترسیم الگوی انواع دامن
شماره ی شناسایی : ۸۸ و ۷-۹۱/۴۱/۲/۴-۲

استاندارد مهارت : نازک دوزی زنانه درجه ی (۲) الگو
شماره ی شناسایی : ۸۸ و ۷-۹۱/۴۱/۲/۴

علامت قراردادی ترسیم الگو



در ترسیم الگوها علائم قراردادی وجود دارد که ما را در شناخت صحیح تر الگو راهنمایی می کند، هر خط یا علامت نشان دهنده ی روش خاصی در ترسیم الگو است، این خطوط و نشانه ها قراردادی هستند.

□ **خط ممتد** : برای ترسیم خطوط اصلی الگو است . (خطوط پهلو، لبه ی دامن، حلقه ی گردن، آستین، . . .)



□ **خط چین** : برای ترسیم خطوط غیر اصلی الگو است . (سینه، کارور، باسن، . . .)



□ **خط بلند و کوتاه** : برای ترسیم خطوط مرکز الگو استفاده می شود. (خطوط مرکزی جلو، پشت، . . .)



□ **علامت چیدن** : حرکت فلش نشان دهنده ی جهت چیدن است.

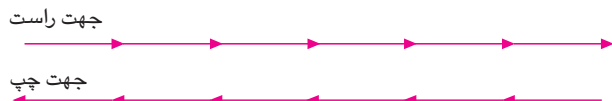

□ **راستای پارچه** :

نشان دهنده ی راستای پارچه و دولای باز است .
نشان دهنده ی راستای پارچه و دولای بسته است .

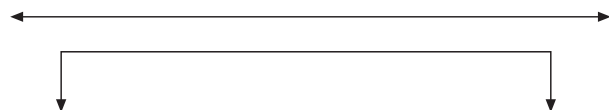

□ **علامت چین** : فاصله ی بین دو ضربدر، مکان چین روی الگو است .



□ **علامت حذف پنس** : حذف پنس جهت گشادی یا چین است .



□ **علامت پیلی** : علامت ضربدر نشان پیلی و فلش جهت تای



پیلی است .

واحد کار ۱: شناخت اصول اندازه گیری اندام و جدول سایزبندی (دامن)
شماره‌ی شناسایی: ۸۸ و ۷-۹۱/۴۱/۲/۴-۲۱

پیمانه‌ی مهارتی: توانایی ترسیم الگوی انواع دامن
شماره‌ی شناسایی: ۸۸ و ۷-۹۱/۴۱/۲/۴-۲

استاندارد مهارت: نازک دوزی زنانه درجه‌ی (۲) الگو
شماره‌ی شناسایی: ۸۸ و ۷-۹۱/۴۱/۲/۴



علامت دگمه: نشان محل دوخت دگمه است.

علامت جادگمه: نشان محل دوخت جادگمه است.

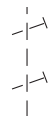

علامت بستن پنس ها: جهت تای پنس و بستن است.

علامت موازنه: مکان هایی که در الگو به یکدیگر وصل می شود.

علامت Cm: مخفف سانتی متر



علامت و رنگ پنس بنفش:



علامت گونیا:

علامت →: در جمله به معنی «از فاصله» برای مثال: ۳ → ۲ = ۳ تا ۲

رنگ سبباف ها: سبز

رنگ اوزمان ها: هاشور آبی

رنگ قرمز: خطوط جدید رسم شده

رنگ قسمت های جدا شده از لباس: خاکستری

علامت پرین روی اعداد: نقاطی که با یکدیگر مماس می شوند، برای مثال: نقاط ۸ و ۸ در خط باسن.

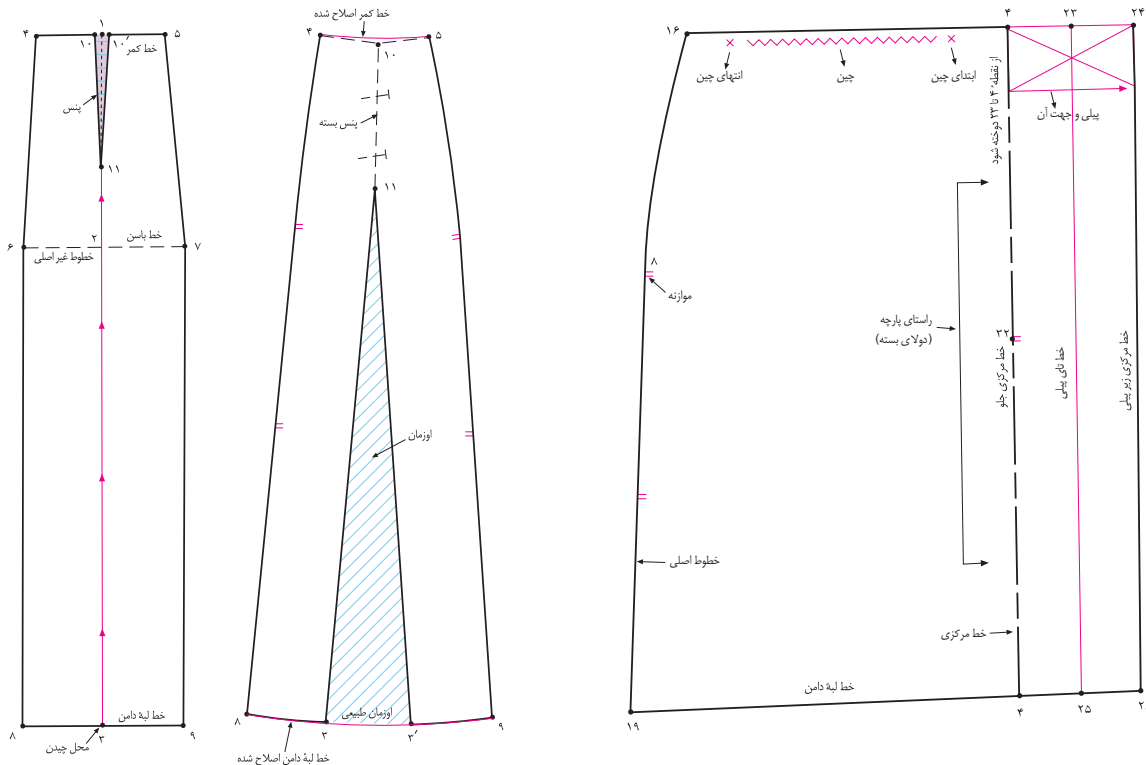

اندازه گیری روی اندام (دامن)



برای اندازه گیری دقیق، یک لباس چسبان که برجستگی و خطوط اندام را نشان دهد بپوشید؛ اندازه های گرفته شده به وسیله ی متر را یادداشت کنید، و با جدول سایز بندی تطبیق* دهید. (شکل ۱-۲)

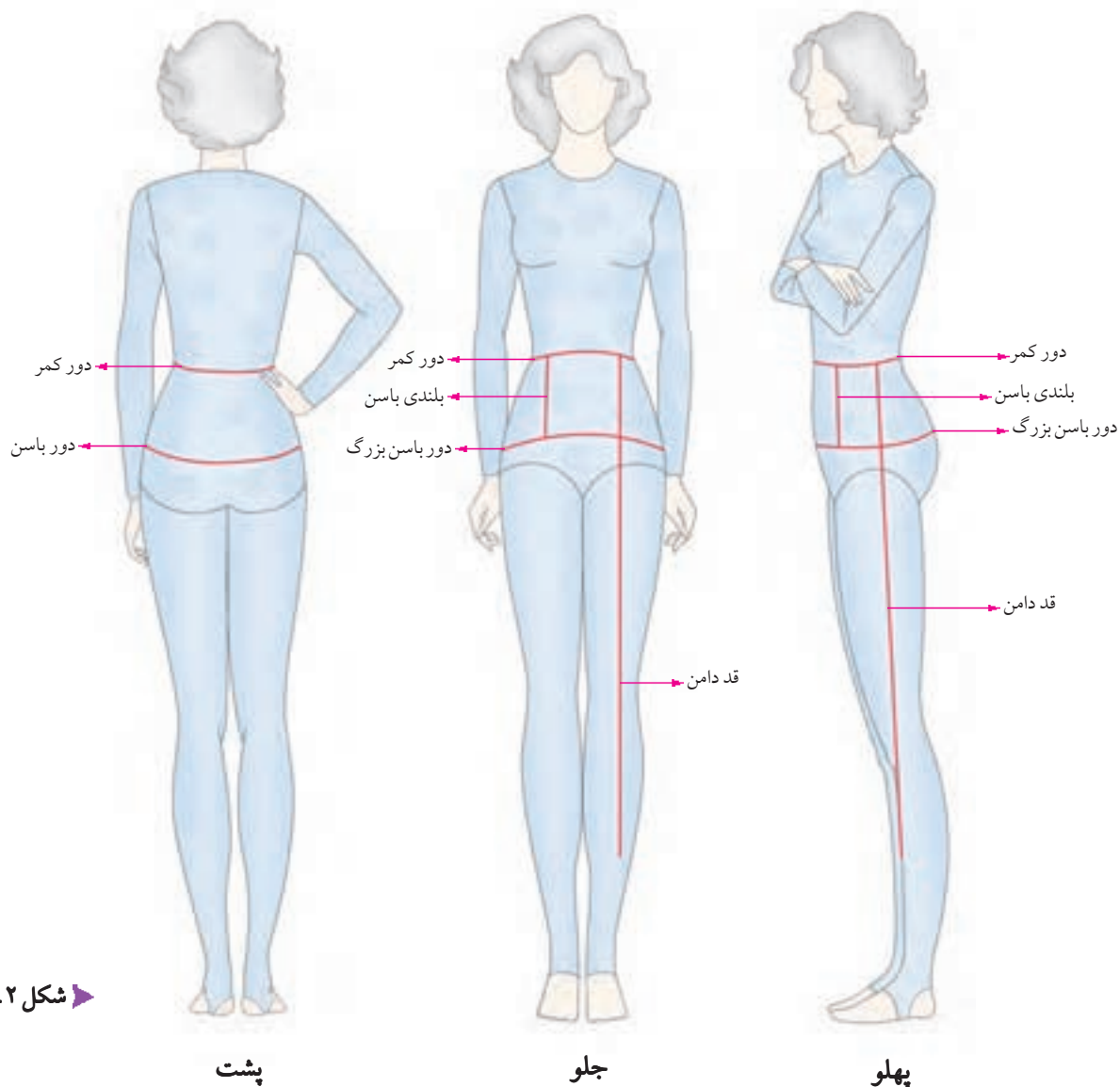

شکل ۱-۲

پشت

جلو

پهلوی

واحد کار ۱: شناخت اصول اندازه گیری اندام و جدول سایزبندی (دامن)
شماره ی شناسایی: ۸۸ و ۷-۹۱/۴۱/۲/۴-۲۱

پیمانه ی مهارتی: توانایی ترسیم الگوی انواع دامن
شماره ی شناسایی: ۸۸ و ۷-۹۱/۴۱/۲/۴-۲

استاندارد مهارت: نازک دوزی زنانه درجه ی (۲) الگو
شماره ی شناسایی: ۸۸ و ۷-۹۱/۴۱/۲/۴

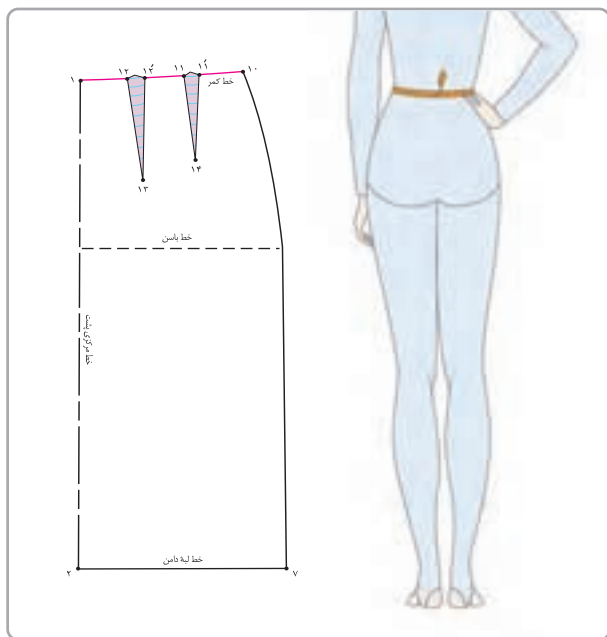

▲ شکل ۱-۴

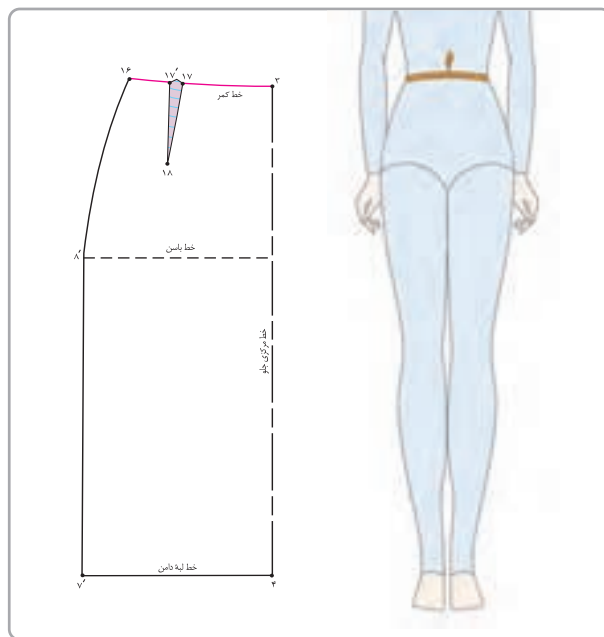

▲ شکل ۱-۳

▲ شماره ی یک متر را دور کمر قرار دهید و دور کمر را از محل نوار اندازه بگیرید، میزان گشادی یا تنگی کمر به شخص پوشیده لباس بستگی دارد، در هنگام ترسیم الگوی دامن خط کمر «۱ سانتی متر» بزرگ تر از اندازه ی شخص است (شکل ۱-۴).

▲ یک نوار نخی باریک را روی فرورفتگی کمر ببندید، ابتدا نوار را محکم بکشید تا دقیقاً در محل فرورفتگی کمر قرار گیرد، سپس آن را گره بزنید. با دو دست نوار را در پهلو کمر بغلتانید تا کاملاً در گودی کمر قرار گیرد (شکل ۱-۳).

واحدکار ۱ : شناخت اصول اندازه گیری اندام و
جدول سایزبندی (دامن)
شماره ی شناسایی : ۲۱-۴/۲/۴۱/۹۱-۷ و ۸۸

پیمانه ی مهارتی : توانایی ترسیم الگوی انواع دامن
شماره ی شناسایی : ۲-۴/۲/۴۱/۹۱-۷ و ۸۸

استاندارد مهارت : نازک دوزی زنانه درجه ی (۲) الگو
شماره ی شناسایی : ۴-۲/۴۱/۹۱-۷ و ۸۸

دوربان

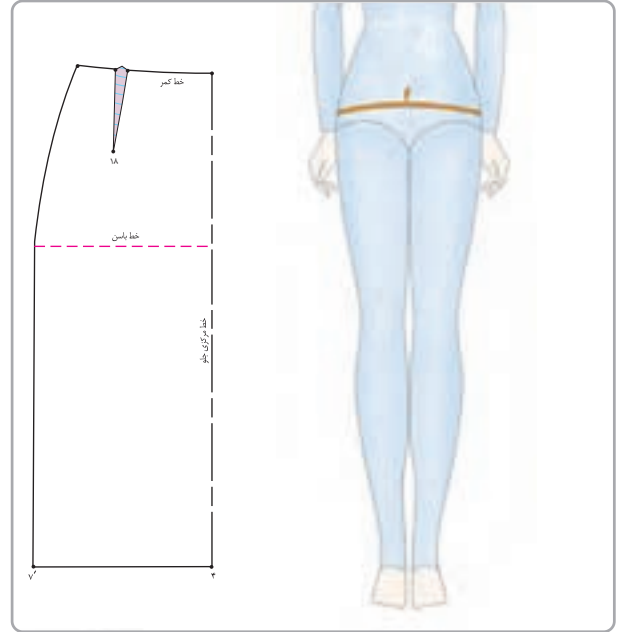
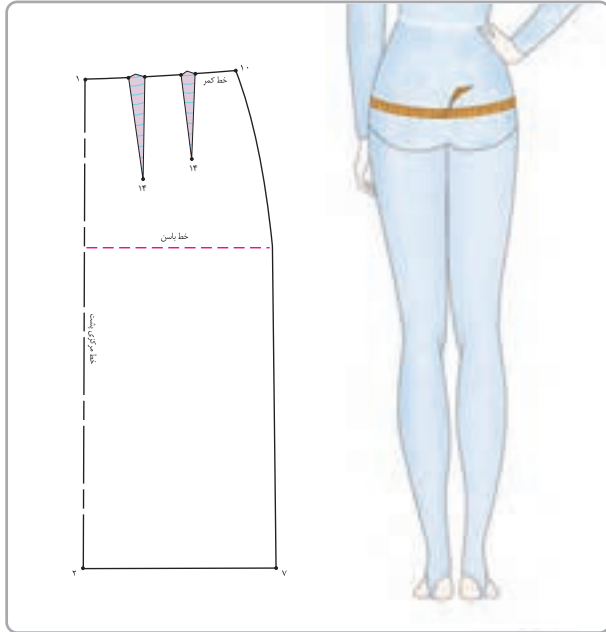

◀ سپس خط کش T را بردارید،
سانتی متر را با دست راست و موازی با کف
اتاق نگه دارید، سپس یک بار روی پاها
بنشینید و بلند شوید، این مرحله کمک
می کند تا راحتی در حرکت دامن را
تشخیص دهید. در صورتی که متر باز
شود یا برعکس سانتی متر از دور باسن
بزرگ پایین بیفتد یا شخص راحت
بنشیند، وضعیت اندازه ی مورد نظر
مشخص می شود.



▶ شکل ۶-۱



▶ شکل ۵-۱

◀ یک خط کش T را موازی با خط ایستای
اندام و مماس با شکم نگه دارید، سپس
سانتی متر را دور برجسته ترین محل زیر
کمر (۱۸ تا ۲۳ سانتی متر پایین تر از خط
کمر) اندازه بگیرید. این روش اندازه گیری
برای افرادی که دارای شکم* هستند یا
کمی برآمدگی شکم دارند، گشادی لازم
را مشخص می کند. (شکل ۶ و ۵-۱)

واحد کار ۱: شناخت اصول اندازه گیری اندام و جدول سایزبندی (دامن)
شماره‌ی شناسایی: ۸۸ و ۷-۹۱/۴۱/۲/۴-۲۱

پیمانه‌ی مهارتی: توانایی ترسیم الگوی انواع دامن
شماره‌ی شناسایی: ۸۸ و ۷-۹۱/۴۱/۲/۴-۲

استاندارد مهارت: نازک دوزی زنانه درجه‌ی (۲) الگو
شماره‌ی شناسایی: ۸۸ و ۷-۹۱/۴۱/۲/۴

قد دامن

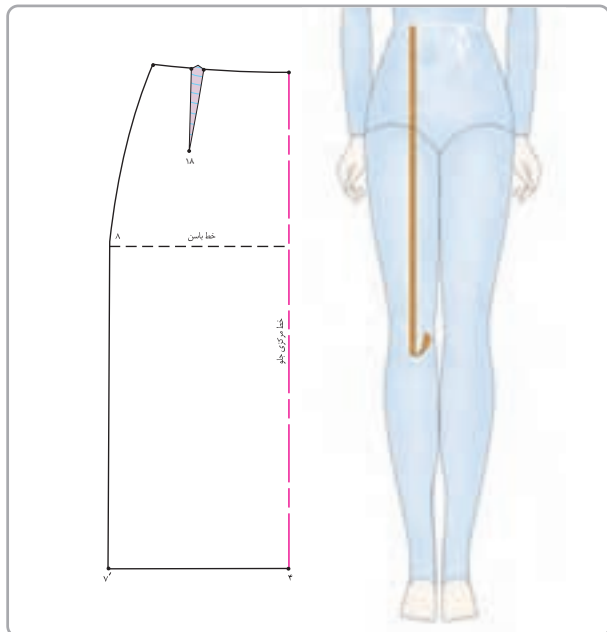

▲ شکل ۱-۸

بلندی باسن

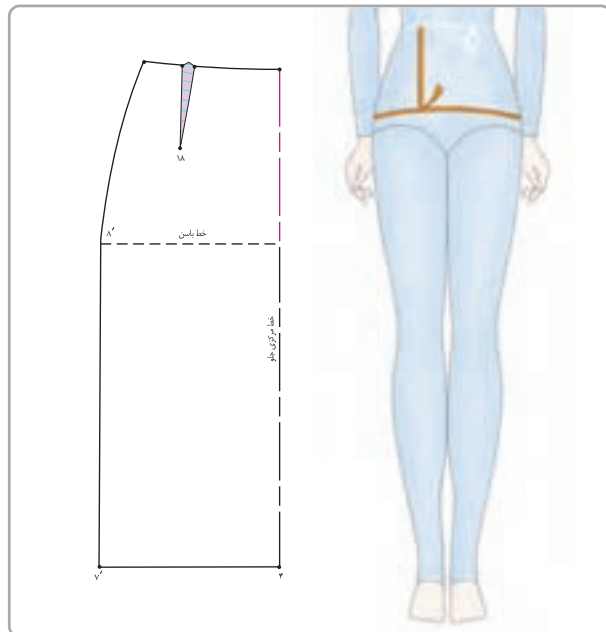

▲ شکل ۱-۷

▲ شماره‌ی یک سانتی متر را از لب نوار کمر روی وسط جلو قرار دهید، متر را نه بکشید و نه شل باشد، این اندازه بر اساس مدل لباس متغیر است. این اندازه جهت ترسیم قد دامن در الگوی اساس استفاده می‌شود (شکل ۱-۸).

▲ همان طور که سانتی متر را دور باسن بزرگ قرار داده‌اید و اندازه می‌گیرید، با انتهای دیگر سانتی متر، بلندی باسن بزرگ را مشخص کنید. باید سانتی متر را مطابق شکل وسط قرار دهید (معمولاً بلندی باسن بزرگ بین ۱۸ تا ۲۳ سانتی متر متغیر است) (شکل ۱-۷).

واحدکار ۱: شناخت اصول اندازه گیری اندام و
جدول سایزبندی (دامن)
شماره ی شناسایی: ۸۸ و ۷-۹۱/۴۱/۲/۴-۲۱

پیمانه ی مهارتی: توانایی ترسیم الگوی انواع دامن
شماره ی شناسایی: ۸۸ و ۷-۹۱/۴۱/۲/۴-۲

استاندارد مهارت: نازک دوزی زنانه درجه ی (۲) الگو
شماره ی شناسایی: ۸۸ و ۷-۹۱/۴۱/۲/۴

اندازه پایی جهت کنترل قد دامن



این اندازه های طولی، جهت کنترل قدهای الگو استفاده می شود. در اندام معمولی قد الگوی اساس اولیه ی دامن، با قد دامن جلو (از کمر تا لبه ی دامن) محاسبه می شود. از اختلاف قدها برای ترسیم الگوی اندام با ویژگی های خاص استفاده می شود (شکل ۹-۱).

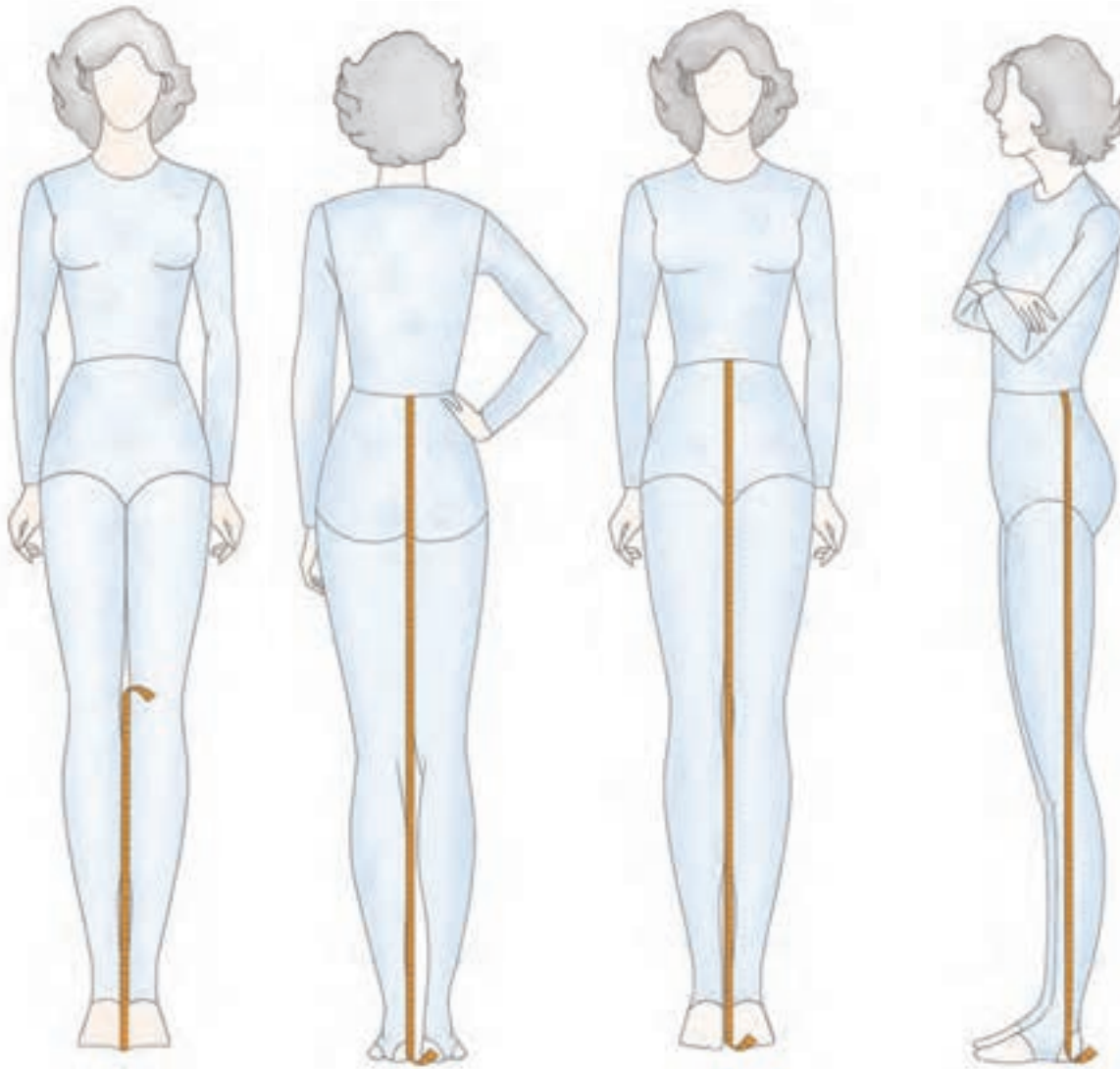

▲ شکل ۹-۱

▲ فاصله ی لبه ی دامن تا زمین

▲ قد پشت تا زمین

▲ قد جلو تا زمین

▲ قد پهلو تا زمین

واحد کار ۱: شناخت اصول اندازه گیری اندام و
جدول سایزبندی (دامن)
شماره ی شناسایی: ۲۱-۴/۲/۴۱/۹۱-۷ و ۸۸

پیمانه ی مهارتی: توانایی ترسیم الگوی انواع دامن
شماره ی شناسایی: ۲-۴/۲/۴۱/۹۱-۷ و ۸۸

استاندارد مهارت: نازک دوزی زنانه درجه ی (۲) الگو
شماره ی شناسایی: ۴-۲/۴۱/۹۱-۷ و ۸۸

جدول سایزبندی

در متد متریک، اندازه ها با سانتی متر محاسبه می شود. در کشورهایی که واحد اندازه گیری آن ها اینچ است باید سانتی متر را به اینچ تبدیل کرد (هر اینچ تقریباً ۲/۵ سانتی متر است.)

سایز												
۵۶	۵۴	۵۲	۵۰	۴۸	۴۶	۴۴	۴۲	۴۰	۳۸	۳۶	۳۴	
۳۰	۲۸	۲۶	۲۴	۲۲	۲۰	۱۸	۱۶	۱۴	۱۲	۱۰	۸	
قسمت های مختلف اندام												
۱۱۰	۱۰۵	۱۰۰	۹۵	۹۰	۸۵	۸۰	۷۵	۷۰	۶۶	۶۲	۵۸	دور کمر
۱۳۷	۱۳۲	۱۲۷	۱۲۲	۱۱۷	۱۱۲	۱۰۷	۱۰۲	۹۷	۹۳	۸۹	۸۵	دور باسن
۶۳	۶۲/۵	۶۲	۶۱/۵	۶۱	۶۰/۵	۶۰	۵۹/۵	۵۹	۵۸	۵۷	۵۶	از کمر تا زانو
۲۳/۷۵	۲۳/۵	۲۳/۲۵	۲۳	۲۲/۷۵	۲۲/۵	۲۲/۲۵	۲۲	۲۱/۷۵	۲۱/۵	۲۱/۲۵	۲۱	از کمر تا باسن

مقایسه سایز با شخص	اندازه گیری		اندازه گیری روی اندام شخص
	جدول سایز	شخص	
+ یا -			دور کمر ۱
			دور باسن ۲
			بلندی باسن ۳
			قد دامن از جلو ۴
			قد پهلو تا زمین ۵
			قد جلو تا زمین ۶
			قد پشت تا زمین ۷
			قد پهلو تا زمین ۸
			فاصله ی لبه ی دامن تا زمین ۹

تطبيق الگوهای حاضری بالاندازه ی بدن



چنانچه بخواهید از الگوی آماده که بر اساس اندازه های استاندارد جدول ساینز تهیه شده، استفاده کنید، باید تعیین کنید چه قسمت هایی از الگو و تا چه اندازه نیاز به تغییر یا امکان تغییر دارد، به خاطر داشته باشید که به طور معمول می توانید ۵ سانتی متر از درزهای عرضی را کم یا زیاد کنید، این تغییرات باید به تعداد درزها تقسیم شود، بیشتر از ۵ سانتی متر باید از روش چیدن و اوزان دادن استفاده شود.

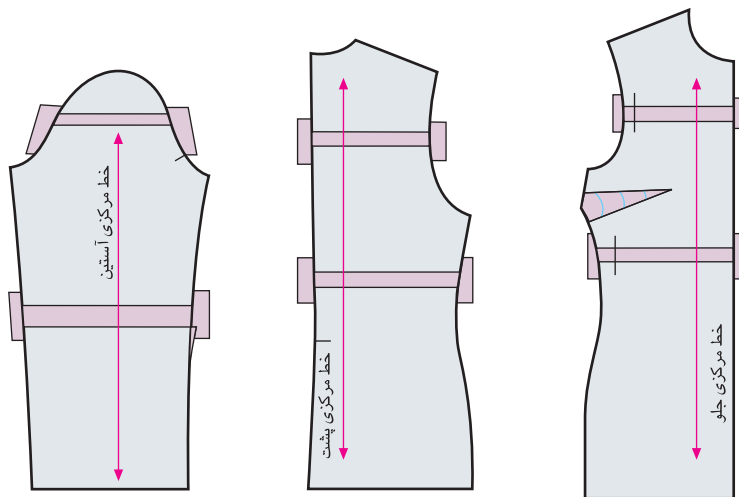

▲ شکل ۱۰-۱

□ در بعضی از موارد باید الگو قیچی و از هم جدا شود، چنانچه لازم است به بلندی و پهنای الگوها اضافه کنید، زیر قطعات جدا شده ی کاغذ بچسبانید.

□ چنانچه تغییراتی در یک الگو داده شد، باید با تغییرات داده شده در جای دیگر مطابقت داشته باشد، تا در هنگام اتصال تکه های الگو، درزها و نقاط موازنه با یکدیگر جفت شوند.

□ خطوط راستای پارچه، باید به همان صورت روی تکه ی الگویی که تغییرات داده شده است نگه داشته شود.

□ چنانچه طول و بلندی الگو بلندتر از اندازه ی لزوم است؛ در جاهای مشخص که می توان تغییر داد، خطوط چیده شود و به اندازه ی اضافی بلندی قد بالاتنه ی آن روی هم گذاشته شود.

□ در صورتی که باید چند تغییر بدهید، در درجه ی اول تغییرات طولی (قدها) را انجام دهید، تا مطمئن شوید تغییرات بعدی که ممکن است در عرض الگو باشد در جای صحیح قرار می گیرد.

□ تغییرات در طول در هر الگو در جاهای مشخصی است. در صفحات بعدی با هر کدام جداگانه آشنا می شوید.

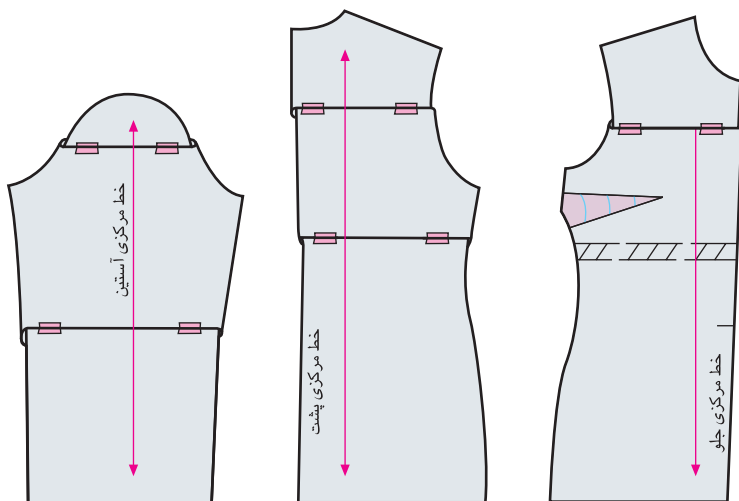

▲ شکل ۱۱-۱

واحد کار ۱: شناخت اصول اندازه گیری اندام و جدول ساینبدی (دامن)
شماره‌ی شناسایی: ۸۸ و ۷-۹۱/۴۱/۲/۴-۲۱

پیمانه‌ی مهارتی: توانایی ترسیم الگوی انواع دامن
شماره‌ی شناسایی: ۸۸ و ۷-۹۱/۴۱/۲/۴-۲

استاندارد مهارت: نازک دوزی زنانه درجه‌ی (۲) الگو
شماره‌ی شناسایی: ۸۸ و ۷-۹۱/۴۱/۲/۴

شلوار

تغییرات در طول شلوارها باید در تمام قسمت‌ها انجام شود، جاهایی که برای بلندتر یا کوتاه‌تر کردن قد شلوار استفاده می‌شود عبارت‌اند از: بین خط کمر و فاق، بین خط زانو و لبه‌ی پایین شلوار.

همان‌طور که در شکل ملاحظه می‌کنید، در قسمت فاق، تغییرات زیرپیلی یا پنس است (شکل ۱-۱۲).

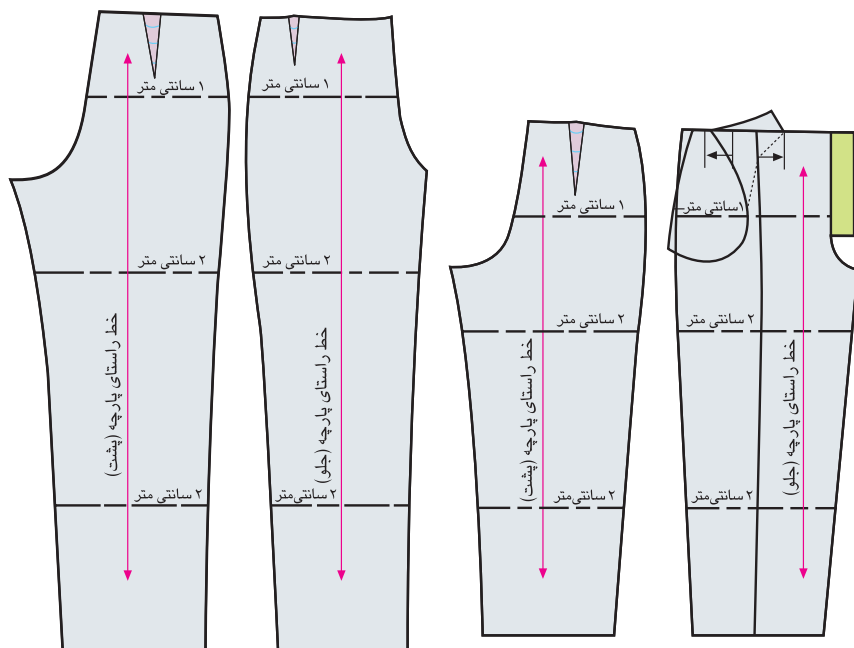

شکل ۱-۱۲

شلوار پیلی دار

الگوی بالاتنه و آستین

چنانچه قد و بالاتنه‌ی جلو را تغییر داده اید (در قسمت حلقه‌ی آستین و بین حلقه‌ی آستین و کمر)، باید بالاتنه و بالاتر از موازنه‌ی آستین (کاپ) نیز تغییر کند تا در هنگام دوخت به یکدیگر جفت شوند (شکل ۱-۱۳).

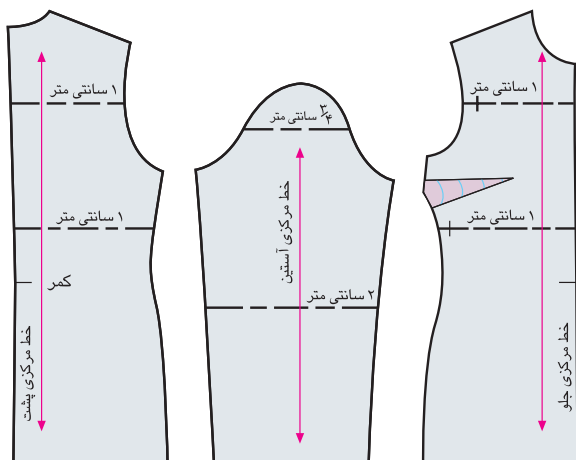

شکل ۱-۱۳

آستین معمولی و شومیز

از محل آرنج به طرف بالا (تا محل وصل آستین به بالاتنه) و پایین اندازه بگیرید. می‌توانید دو خط برای تغییرات رسم کنید و هر خط را به اندازه‌ای که می‌خواهید بلند یا کوتاه کنید، در آستین شومیز به زیر بغل آستین اضافه کنید (شکل ۱-۱۴).

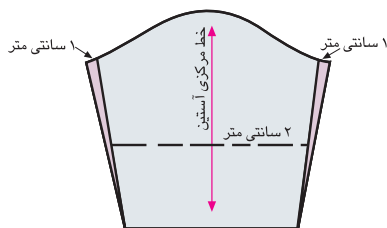

آستین شومیز

شکل ۱-۱۴

واحد کار ۱ : شناخت اصول اندازه گیری اندام و

جدول سایزبندی (دامن)

شماره ی شناسایی : ۲۱-۴/۲/۴۱/۹۱-۷ و ۸۸

پیمانه ی مهارتی : توانایی ترسیم الگوی انواع دامن

شماره ی شناسایی : ۲-۴/۲/۴۱/۹۱-۷ و ۸۸

استاندارد مهارت : نازک دوزی زنانه درجه ی (۲) الگو

شماره ی شناسایی : ۴-۲/۴۱/۹۱-۷ و ۸۸

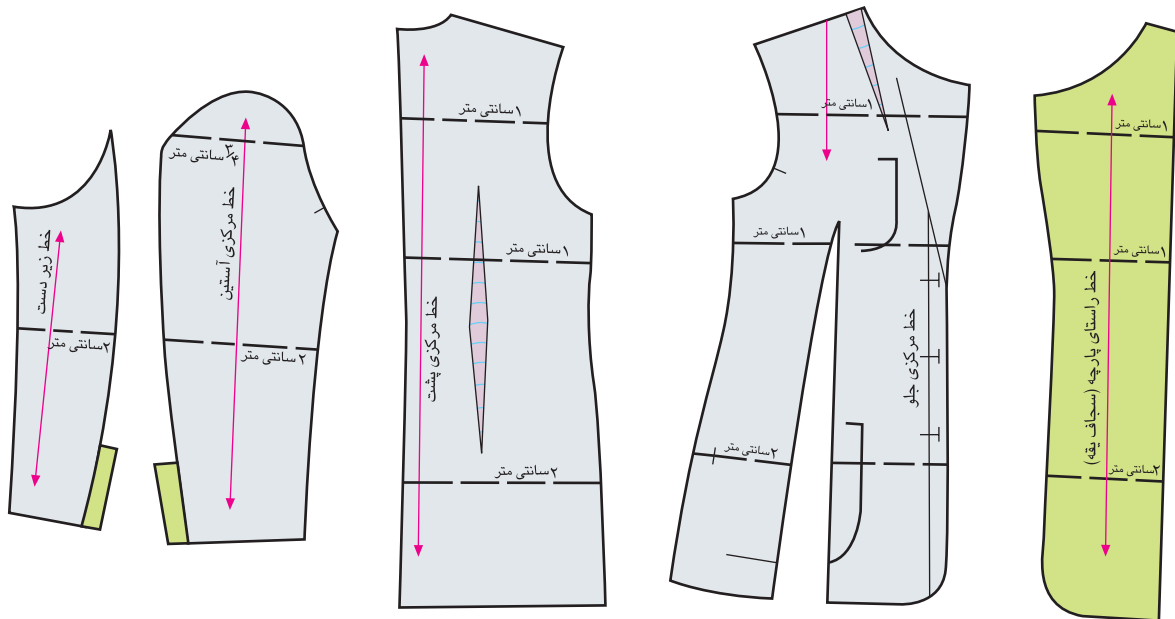

▲ شکل ۱۵-۱

پشت و سجاف صورت می گیرد. به شکل ها دقت کنید، در حلقه ی آستین بالاتنه «۱ سانتی متر» ولی در کاپ آستین «۷۵/۰ سانتی متر» اضافه شده است (شکل ۱۵-۱).

▲ کت با سجاف و آستین دو تکه

این تغییرات کمی پایین تر از عرض پنس سینه، خط باسن (پنس کمر) در قسمت بالای آستین (کارور) و مطابق آن در بالاتنه ی

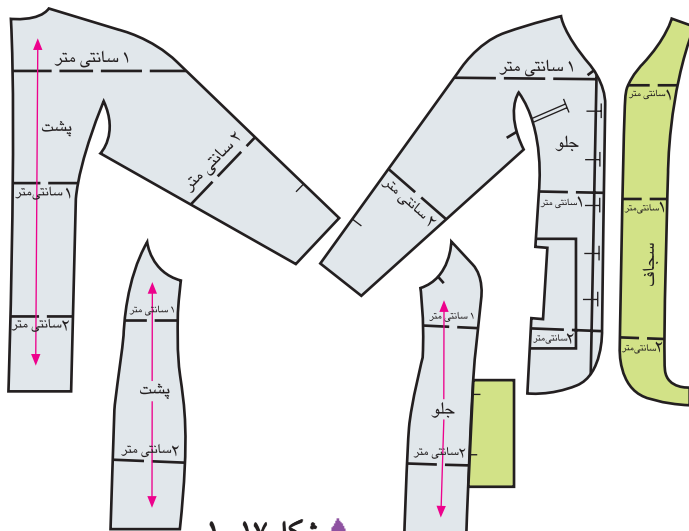

▲ شکل ۱۷-۱

▲ آستین کیمونو و برش پرنسسی

چون این آستین کاملاً تنگ و چسبان نیست، می توان یک خط برای تغییر روی الگو ترسیم کرد. قسمت های دیگر مانند سجاف و برش ها مطابق شکل انجام می شود (شکل ۱۷-۱).

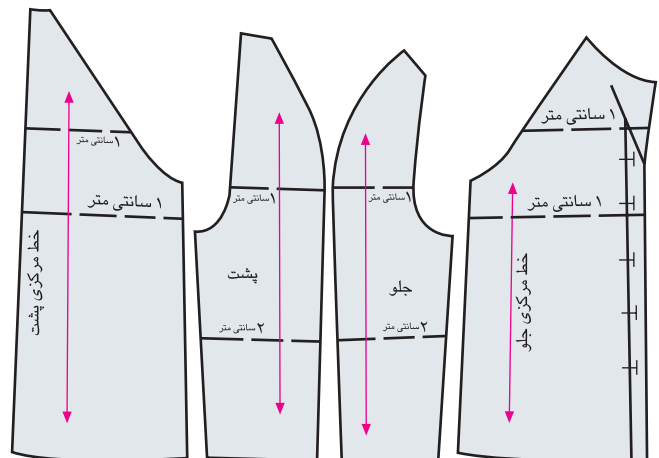

▲ شکل ۱۶-۱

▲ آستین رگلان

برای ثابت نگه داشتن شکل آستین، قد آن را از دو خط تغییر دهید. به هر خط مطابق شکل به اندازه ای که می خواهید، قد آستین و بالاتنه را بلندتر نمایید، اضافه کنید. (شکل ۱۶-۱).

واحد کار ۱: شناخت اصول اندازه گیری اندام و جدول ساینبدی (دامن) شماره ی شناسایی: ۸۸-۷-۹۱/۴۱/۲/۴-۲۱	پیمانه ی مهارتی: توانایی ترسیم الگوی انواع دامن شماره ی شناسایی: ۸۸-۷-۹۱/۴۱/۲/۴-۲	استاندارد مهارت: نازک دوزی زنانه درجه ی (۲) الگو شماره ی شناسایی: ۸۸-۷-۹۱/۴۱/۲/۴
--	--	---



۱- هر یک از جمله های زیر درست یا نادرست است. این جمله ها را به دقت بخوانید مقابل جمله های صحیح کلمه ی «درست» را بنویسید، مقابل جمله ی غلط کلمه ی «نادرست» و در زیر آن جمله صحیح را بنویسید.

- خط کش فلزی مخصوص استفاده از کاتر و قیچی های رولتی است.
- متر با جنس فلزی و گیره ی فلزی مخصوص اندازه گیری پارچه، اندام و ترسیم الگو است.
- کاغذ برش با گرم بالا (۶۰ گرم به بالا) و ابعاد کمتر از ۷۰×۵۰ سانتی متر مناسب است.
- مداد HB مناسب تر از B۴، B۶ و... است، زیرا پررنگ و خیلی چرب نیست.
- رولت جهت ردگذاری و انتقال طرح فقط روی کاغذ استفاده می شود.

۲- چرا از خط کش T جهت اندازه گیری دور باسن استفاده می شود؟

۳- علائم قراردادی موضوعات زیر را رسم کنید:

- | | | | |
|------------------|----------------|-----------------------|-----------------|
| ت. علامت حذف پنس | پ. علامت پیلی | ب. راستای دولای پارچه | الف. علامت چیدن |
| خ. علامت دگمه | چ. علامت گونیا | ج. علامت موازنه | ث. علامت جادگمه |

واحد کار دوم: توانایی ترسیم انواع الگوی دامن



هدف های رفتاری

انتظار می رود فراگیرنده، پس از مطالعه ی این واحد درسی بتواند به اهداف زیر دست یابد:

۱. انواع طول قد دامن را نام ببرد.
۲. الگوهای اصلی دامن را توضیح دهد.
۳. الگوی اساس دامن را مطابق با انواع شکل اندام ترسیم کند.
۴. انواع الگوی فون را ترسیم کند.
۵. انواع الگوی کلوش را ترسیم کند.
۶. انواع الگوی ترک را ترسیم کند.
۷. انواع الگوی دامن شلواری را ترسیم کند.
۸. انواع دامن ها با برش هفت و چین را ترسیم کند.
۹. انواع دامن پیلی دار (پیلی دوقلو و یک طرفه) را ترسیم کند.
۱۰. الگوی دامن حاملگی را ترسیم کند.
۱۱. انواع الگوی دامن غیرقرینه را ترسیم کند.

استاندارد مهارت: نازک دوزی زنانه درجه ی ۲ (الگو)
شماره ی شناسایی: ۸۸ و ۷-۹۱/۴/۲/۴

پیمانه ی مهارتی: توانایی ترسیم الگوی انواع دامن
شماره ی شناسایی: ۸۸ و ۷-۹۱/۴۱/۲/۴-۲

واحد کار ۲: توانایی ترسیم الگوی دامن
شماره ی شناسایی: ۸۸ و ۷-۹۱/۴۱/۲/۴۱-۲۲

پنس های دامن



شکل ۲-۲



شکل ۲-۱

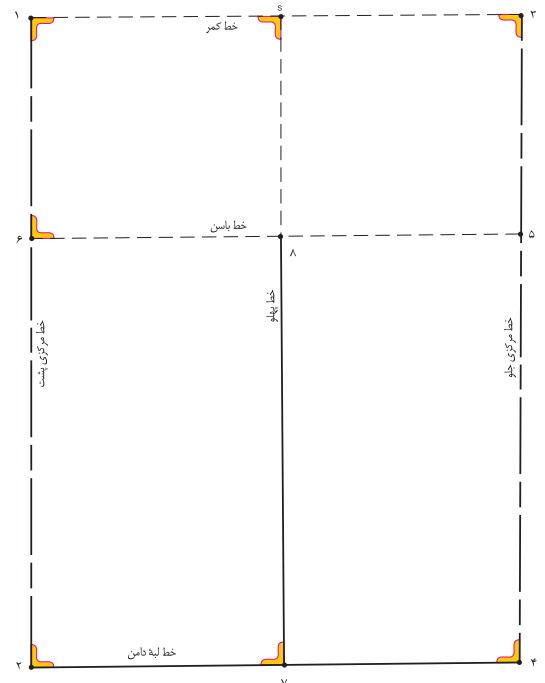
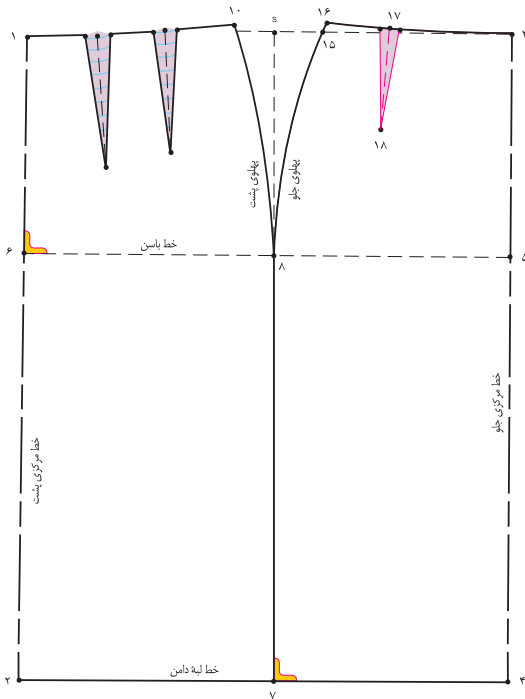

▲ وقتی پنس های کمر (جلو، پشت و پهلوها) بسته می شود، فضای کافی برای برجستگی باسن، پهلو و شکم به وجود می آید، پنس ها برای تعیین فرورفتگی اهمیت به سزایی دارد. در این حالت، کمر دامن چسبان است. (شکل ۲-۲)

▲ پارچه ای که روی مانکن یا اندام، بدون پنس، روی بدن قرار می گیرد، فرم یک مستطیل صاف را دارد. در حقیقت، تفاوت بین اندازه ی دور باسن و کمر، پنس های دامن را به وجود می آورد، در صورتی که پنس ها دوخته نشوند، این تفاوت به صورت چین در لباس ظاهر می شود. (شکل ۲-۱)

استاندارد مهارت: نازک دوزی زنانه درجه ی ۲ (الگو)
شماره ی شناسایی: ۸۸ و ۷-۹۱/۴/۲/۴

پیمانه ی مهارتی: توانایی ترسیم الگوی انواع دامن
شماره ی شناسایی: ۸۸ و ۷-۹۱/۴۱/۲/۴-۲

واحد کار ۲: توانایی ترسیم الگوی دامن
شماره ی شناسایی: ۸۸ و ۷-۹۱/۴۱/۲/۴-۲۲

انواع دامن



تنوع در برش دامن مدل های چشمگیر و متفاوتی را به وجود می آورد،
آن ها معمولاً از الگوی اساس اولیه ی دامن ساخته می شوند، این تصاویر
چهار روش اصلی به وجود آمدن مدل ها از الگوی

اساس اولیه ی دامن (با تغییر مکان
پنس ها، اوزان ها و برش ها . . .)
را نشان می دهد.



▶ دامن خمیره ای یا میخی

این دامن در قسمت کمر گشاد و
در قسمت لبه، تنگ است، و به
خط Y و مدل خمیره ای نامیده
می شوند، اوزان ها در قسمت
پایین به طرف کمر است.



◀ دامن کلوش و فون

در لبه ی دامن های کلوش و فون،
گشادی بیش تر از کمر است، و به
خط A و دوزنقه ای شکل
معروف اند. اوزان ها از قسمت بالا
به سمت لبه ی دامن است.

اساس اولیه ی دامن



▼ دامن ترکیبی

تنوع در الگوی اساس زیاد است،
این دامن ها ترکیبی از سه مدل قبلی
همراه با برش های عمودی و
افقی است.

▼ دامن دور چین

گشادی این دامن روی خط کمر
چسبان و از زیر کمر تا لبه ی دامن
گشاد و اوزان های آن به یک اندازه
است و H نامیده می شود.

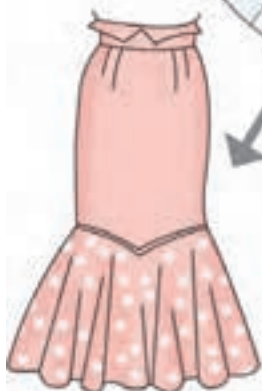

▲ شکل ۲-۳



واحد کار ۲: توانایی ترسیم الگوی دامن شماره‌ی شناسایی: ۸۸ و ۷-۹۱/۴۱/۲/۴۱-۲۲	پیمانه‌ی مهارتی: توانایی ترسیم الگوی انواع دامن شماره‌ی شناسایی: ۸۸ و ۷-۹۱/۴۱/۲/۴-۲	استاندارد مهارت: نازک دوزی زنانه درجه‌ی ۲ (الگو) شماره‌ی شناسایی: ۸۸ و ۷-۹۱/۴/۲/۴
---	--	--

طول قد دامن نقش مهمی در شکل ظاهری لباس ایفا می‌کند. همان‌طور که در شکل‌ها مشاهده می‌کنید، عرض اوازمان‌ها



در لبه‌ی دامن‌های بلند، بیش‌تر از همان اندازه با قد کوتاه است، طول هر دامن می‌تواند بین این پنج طرح انتخاب شود. (شکل ۲-۴)

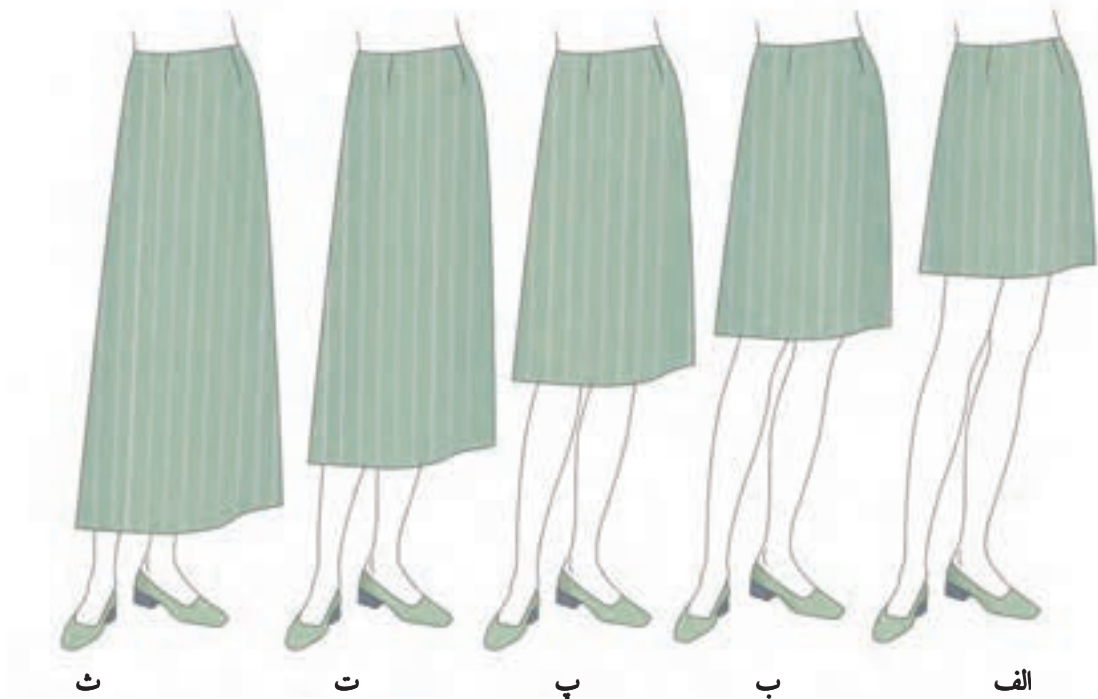

▲ شکل ۲-۴

□ **الف: دامن کوتاه مینی:** طول این دامن بالاتر از زانو قرار می‌گیرد.

□ **ب: دامن تا زانو:** طول آن تا روی برجستگی زانو است.

□ **پ: دامن *شانل:** طول آن پایین‌تر از زانو، به نام طراح ** آن نامیده می‌شود.

□ **ت: زیر زانو (میدی):** طول آن پایین‌تر از زانو و مابین زانو و مچ پا است.

□ **ث: دامن ماکسی:** طول این دامن تا زمین است.



* این دامن جزء دامن‌های زیر زانو است، به علت آوردن نام شانل در کتاب‌های الگو با این دامن آشنا می‌شوید.
** گابریل شانل (Gobrielle chanel) یکی از مشهورترین طراحان مد، اوج شکوفایی کار وی در دهه‌ی ۱۹۲۰ است.

جهت ترسیم الگوی دامن باید به نکات زیر توجه کنید:

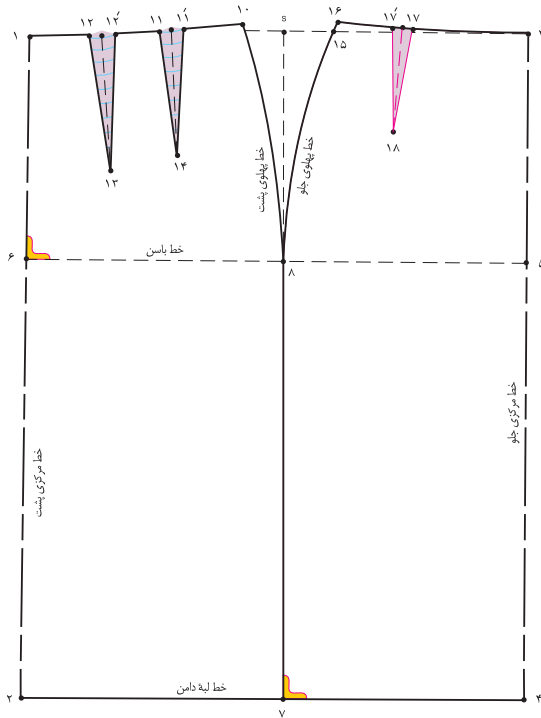

شکل ۲-۵

پس از ترسیم الگوی اساس دامن خط کمر را کنترل کنید . برای این منظور مجموع پنس های الگو را به دست آورید و تفاوت آن را با اندازه ی مورد نظر مقایسه کنید .

ابتدا اندازه ی $\frac{1}{4}$ دور باسن بزرگ اضافه شده را منهای $\frac{1}{4}$ دور کمر به اضافه ۱ سانتی متر (آزادی) کنید تا اندازه ی پنس های دامن مشخص شود .

به اضافه ۱ سانتی متر $\frac{1}{4}$ دور کمر منهای $\frac{1}{4}$ دور باسن اضافه شده

= مجموع پنس های دامن

$$17 \text{ cm} = 1 \text{ cm} + 16 \text{ cm} - (33 \text{ cm} - 49 \text{ cm}) \text{ : مثال}$$

$$(12 \rightarrow 12') + (11 \rightarrow 11') + (10 \rightarrow 16) + (17 \rightarrow 17') = 17 \text{ cm}$$

اندازه ی دور کمر در روی الگوی ترسیم شده « ۱ سانتی متر» بیش تر از اندازه ی کمر مشخص است ، این اندازه نادیده گرفته می شود ، زیرا در موقع اتصال کمر دامن این اختلاف به صورت خورد رفع می گردد . (شکل ۲-۵)

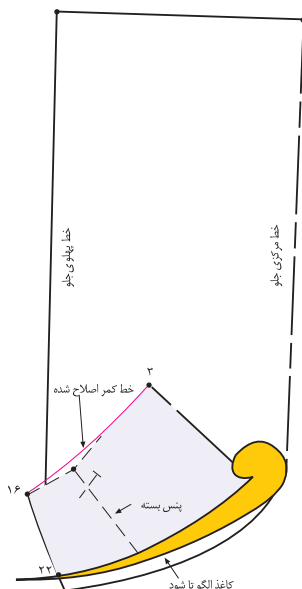

شکل ۲-۶

برای ترسیم برش هایی که در قسمت بالای دامن (محدوده ی کمر تا انتهای پنس ها) قرار می گیرند ، ابتدا باید پنس های دامن بسته شوند ، سپس کاغذ الگو در جهت افقی الگوی دامن به گونه ای «تا» شود که از نقطه ی انتهای پنس بگذرد ، در انتها به وسیله ی خط کش برش ترسیم شود . (شکل ۲-۶)

استاندارد مهارت: نازک دوزی زنانه درجه ی ۲ (الگو)
 شماره ی شناسایی: ۸۸ و ۷-۹۱/۴/۲/۴

پیمانه ی مهارتی: توانایی ترسیم الگوی انواع دامن
 شماره ی شناسایی: ۸۸ و ۷-۹۱/۴۱/۲/۴-۲

واحد کار ۲: توانایی ترسیم الگوی دامن
 شماره ی شناسایی: ۸۸ و ۷-۹۱/۴۱/۲/۴-۲۲

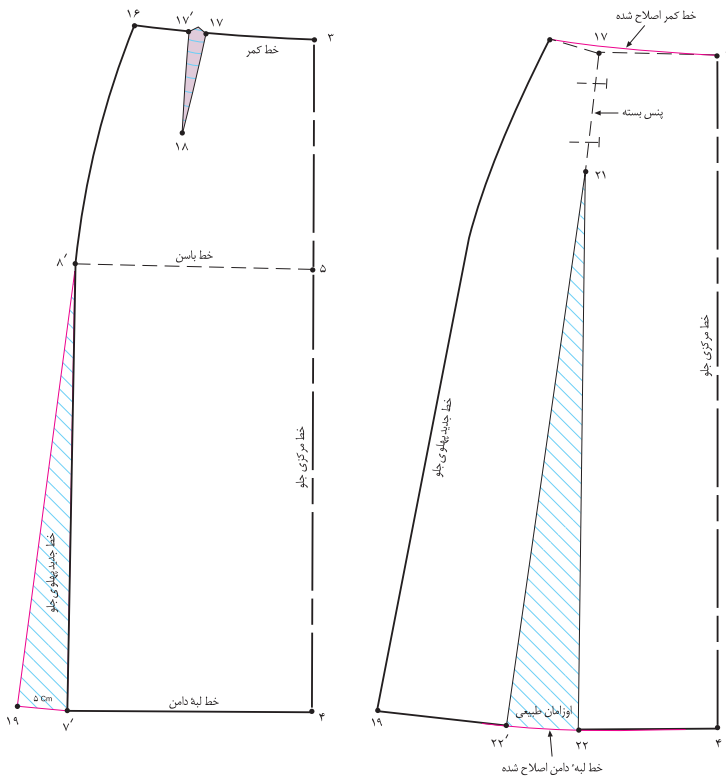

◀ اوزمان ها: مقدار اضافی است که پس از ترسیم الگو به قسمت مورد نظر داده می شود.
 اوزمانی که از بسته شدن پنس به وجود می آید اوزمان طبیعی نامیده می شود. اندازه ی بین اوزمان به پهنا و طول پنس بستگی دارد. (شکل ۲-۷)

▲ شکل ۲-۷

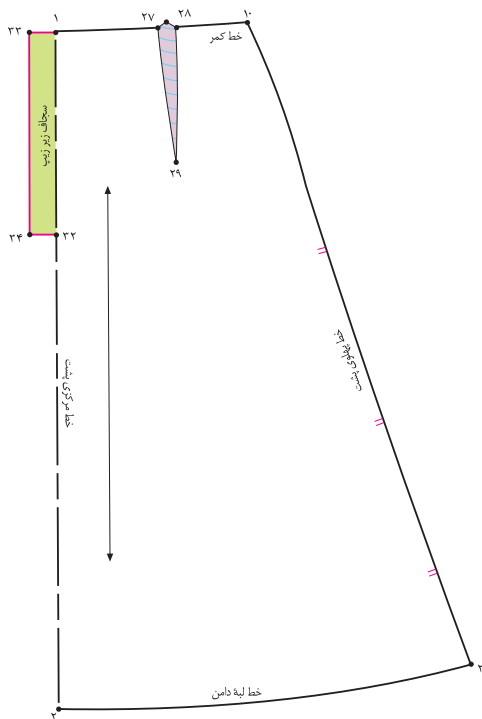

◀ در تمام مدل های دامن محل سجاف زیر زیپ را مشخص کنید، این اندازه معمولاً با عرض «۳ سانتی متر» و طول «اندازه ی زیپ به اضافه ۲-۳ سانتی متر» است. محل قرارگیری سجاف در دامن به مدل بستگی دارد. (شکل ۲-۸)

▲ شکل ۲-۸

استاندارد مهارت: نازک دوزی زنانه درجه ۲ (الگو)
شماره‌ی شناسایی: ۸۸ و ۷-۹۱/۴/۲/۴

پیمانه‌ی مهارتی: توانایی ترسیم الگوی انواع دامن
شماره‌ی شناسایی: ۸۸ و ۷-۹۱/۴۱/۲/۴-۲

واحد کار ۲: توانایی ترسیم الگوی دامن
شماره‌ی شناسایی: ۸۸ و ۷-۹۱/۴۱/۲/۴-۲

برای مدل‌های دامن چین دار، انتهای مکان چین «۳-۴ سانتی متر» مانده به محل دوخت زیپ است؛ بودن چین در زیر زیپ، باعث بروز مشکل در دوخت می‌شود. (شکل ۲-۹)

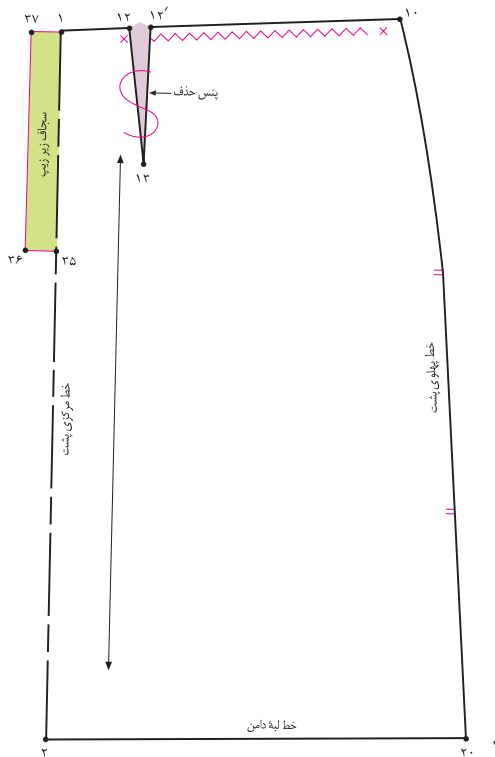

شکل ۲-۹

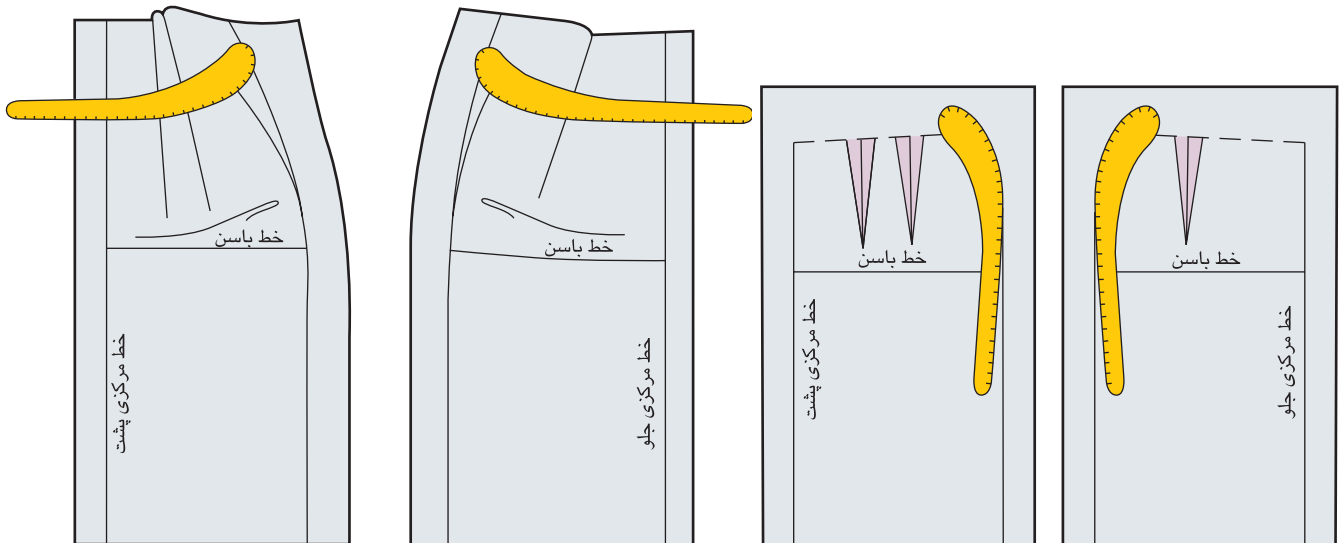

شکل ۲-۱۱

شکل ۲-۱۰

پس از ترسیم پنس‌های کمر، آن‌ها را تا بزنید و با استفاده از خط کش پیستوله خط کمر را مجدداً رسم کنید. (شکل ۲-۱۱)

خطوط پهلو باید با استفاده از خط کش منحنی مخصوص پهلو رسم شود، انحنای آن به فرم اندام شخص بستگی دارد. (شکل ۲-۱۰)

واحد کار ۲: توانایی ترسیم الگوی دامن شماره‌ی شناسایی: ۸۸-۷-۹۱/۴۱/۲/۴۱-۲۲	پیمانه‌ی مهارتی: توانایی ترسیم الگوی انواع دامن شماره‌ی شناسایی: ۸۸-۷-۹۱/۴۱/۲/۴-۲	استاندارد مهارت: نازک دوزی زنانه درجه‌ی ۲ (الگو) شماره‌ی شناسایی: ۸۸-۷-۹۱/۴/۲/۴
---	--	--



۱. جهت کنترل خط کمر دامن‌ی با دور باسن «۱۰۰ سانتی متر» و دور کمر «۷۵ سانتی متر» مجموع پنس‌ها باید چه قدر باشد؟

۲. اوزمان طبیعی را توضیح دهید؟

۳. اندازه‌ی دور کمر روی الگو چند سانتی متر می‌تواند بیشتر از اندازه‌ی کمر شخص باشد؟

۴. ویژگی‌های دامن دورچین را نام ببرید.

۵. ویژگی‌های دامن کلوش عبارت‌اند از: ۱- ۲- ۳-

۶. این ویژگی‌ها متعلق به کدام دامن است:

۱. در قسمت کمر گشاد و در لبه‌ی آن تنگ
۲. اوزمان‌ها از پایین به طرف کمر

الف: ترکیبی ج: کلوش د: اساس اولیه ج: خمره‌ای یا میخی

۷. با توجه به شکل زیر به سؤالات پاسخ دهید:

الف. طول دامن تا میچ پا است.

ب. دامن کمی پایین‌تر از زانو، به نام طراح آن نامیده می‌شود.

ج. دامن بالاتر از زانو قرار می‌گیرد.

د. طول دامن پایین‌تر از زانو و وسط زانو و میچ پا است.



الف: دامن کوتاه مینی

ب: دامن تا زانو

پ: دامن شانل

پ: دامن میدی

پ: دامن ماکسی



▲ شکل ۱۲-۲

استاندارد مهارت: نازک دوزی زنانه درجه ی ۲ (الگو)
شماره ی شناسایی: ۸۸ و ۷-۹۱/۴/۲/۴

پیمانه ی مهارتی: توانایی ترسیم الگوی انواع دامن
شماره ی شناسایی: ۸۸ و ۷-۹۱/۴۱/۲/۴-۲

واحد کار ۲: توانایی ترسیم الگوی دامن
شماره ی شناسایی: ۸۸ و ۷-۹۱/۴۱/۲/۴۱-۲۲

اندازه های مورد نیاز:

- دور کمر ۶۶ سانتی متر
- دور باسن ۹۵ سانتی متر
- بلندی باسن ۲۱ سانتی متر
- قد دامن ۷۰ سانتی متر



□ در گوشه ی کاغذ دو خط عمود بر هم رسم کنید.
تقاطع آن ها را با نام «نقطه ی ۱» مشخص کنید.
□ از «نقطه ی ۱» به اندازه ی قد دامن (در این مدل ۷۰ سانتی متر) پایین بیاید «نقطه ی ۲» به دست می آید.
اندازه ی آن به مدل بستگی دارد ۱ → ۲
□ از «نقطه ی ۱» خطی گونیا شده به اندازه ی $\frac{1}{4}$ دور باسن به اضافه ی آزادی»، « $\frac{1}{5}$ - $\frac{0}{5}$ * سانتی متر» (در این مدل $\frac{1}{5}$ سانتی متر) رسم کنید «نقطه ی ۳» به دست می آید.

$\frac{1}{4}$ دور باسن + آزادی (در این مدل $\frac{1}{5}$ سانتی متر) = ۳ → ۱
 $95\text{cm} \div 4 = 23.75\text{cm} + 1.5\text{cm} = 25.25\text{cm}$
□ از «نقطه ی ۳» خطی گونیا شده و موازی با خط (۱ → ۲) رسم کنید، «نقطه ی ۴» به دست می آید.
□ از «نقطه ی ۴» خطی موازی با خط (۱ → ۳) رسم کنید تا به «نقطه ی ۲» برخورد کند (شکل ۱۳-۲).

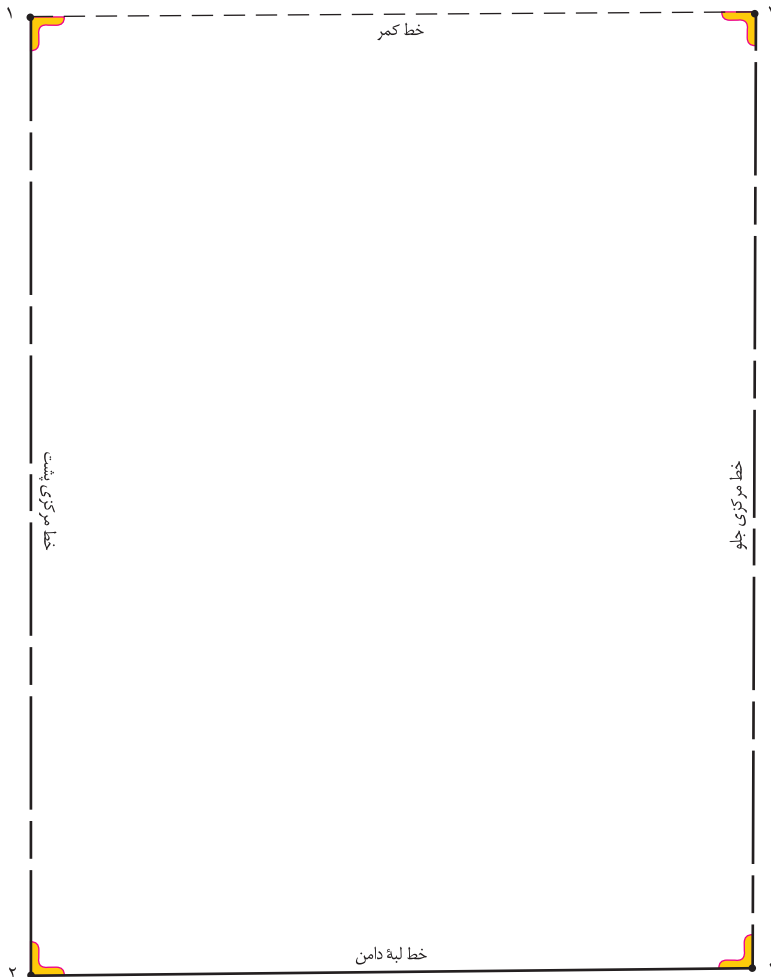

▲ شکل ۱۳-۲

- ۳ → ۱ موازی ۴ → ۲
- خط مرکزی پشت = ۲ → ۱
- خط راهنمای کمر = ۳ → ۱
- خط مرکزی جلو = ۴ → ۳
- خط لبه ی دامن = ۴ → ۲

* این اندازه آزادی معمولی است. براساس مدل و طرح لباس می توان این اندازه را بیش تر یا کم تر کرد، برای دامن خیلی چسبان می توان این اندازه را «صفر» یا برای پارچه هایی با ضخامت بیش تر این اندازه را بیش تر از « $\frac{1}{5}$ سانتی متر» و حتی برای پارچه کشی (استرچ) « $\frac{1}{4}$ دور باسن منهای ۲ سانتی متر» شود.

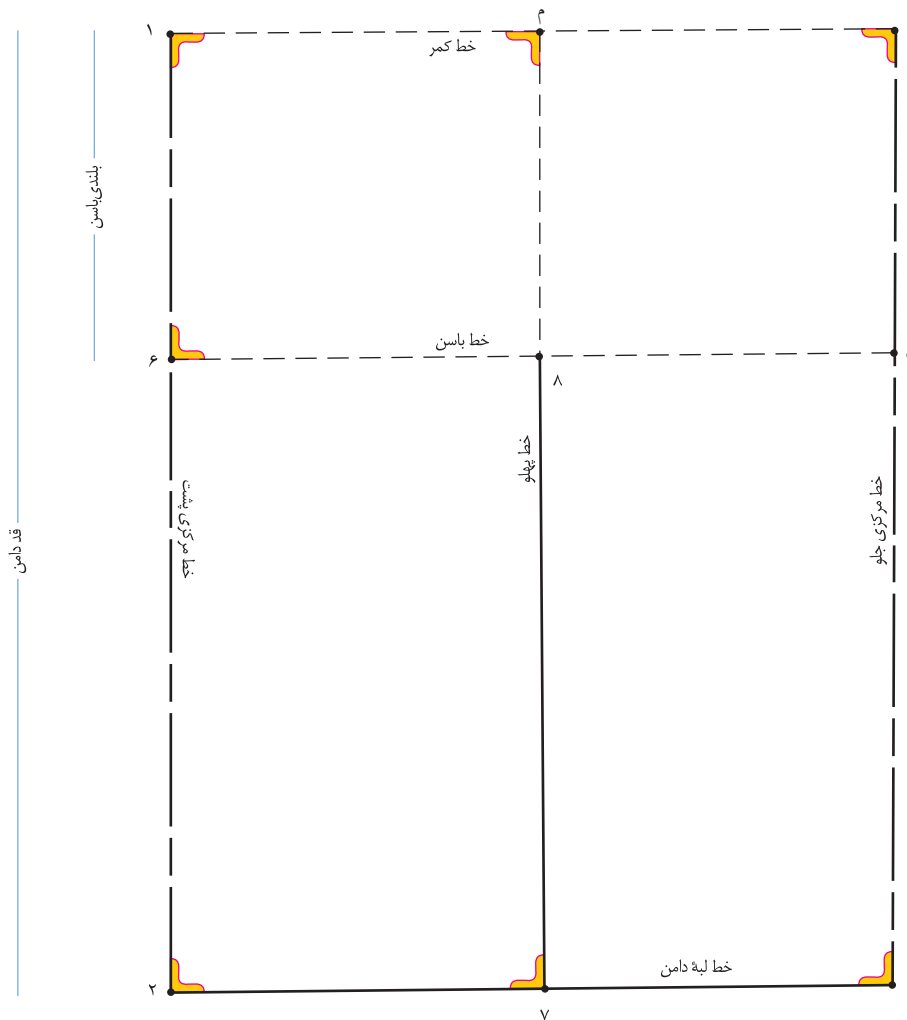

▲ شکل ۱۴-۲



«صفر** ۱/۵ سانتی متر» جمع کنید (در این مدل ۰/۷۵ سانتی متر) نقاط (۷ و ۸) به دست می آید.

$\frac{1}{4}$ فاصله ی ۴ → ۲ + آزادی (در این مدل ۰/۷۵ سانتی متر) ۷ → ۲

$$49 \text{ cm} \div 2 = 24.5 \text{ cm} + 0.75 \text{ cm} = 25.25 \text{ cm}$$

□ نقاط (۷ و ۸) را به وسیله ی خط به یکدیگر وصل کنید و آن را تا خط کمر امتداد بدهید، «نقطه ی S» به دست می آید. (شکل ۱۴-۲)

خط پهلو ۷ → ۸

□ از نقاط «۱ و ۳» در خطوط مرکزی جلو و پشت به اندازه ی «بلندی باسن» در این مدل «۲۱ سانتی متر» پایین بیاپید، نقاط «۵ و ۶» به دست می آید.

بلندی باسن = ۱ → ۶ = ۳ → ۵

□ از «نقطه ی ۵» خطی گونیا شده رسم کنید تا با «نقطه ی ۶» برخورد کند، این «خط باسن» است.

خط باسن = ۵ → ۶

□ فواصل «۴ → ۲ و ۶ → ۵» را نصف* و با آزادی

* این اندازه مربوط به الگوی اساس اولیه ی دامن و اندام های نرمال است، در صورتی که شخص باسن یا برآمدگی شکم داشته باشد این اندازه تغییر می کند.
** در افرادی که برآمدگی شکم بیش تر از باسن یا باسن صاف دارند، برای اینکه خط پهلو به جلو متمایل نشود، مقدار آزادی را به $\frac{1}{4}$ قسمت جلوی الگو اضافه می کنند.

استاندارد مهارت: نازک دوزی زنانه درجه ۲ (الگو)
شماره شناسایی: ۸۸ و ۷-۹۱/۴/۲/۴

پیمانه‌ی مهارتی: توانایی ترسیم الگوی انواع دامن
شماره شناسایی: ۸۸ و ۷-۹۱/۴۱/۲/۴-۲

واحد کار ۲: توانایی ترسیم الگوی دامن
شماره شناسایی: ۸۸ و ۷-۹۱/۴۱/۲/۴۱-۲۲

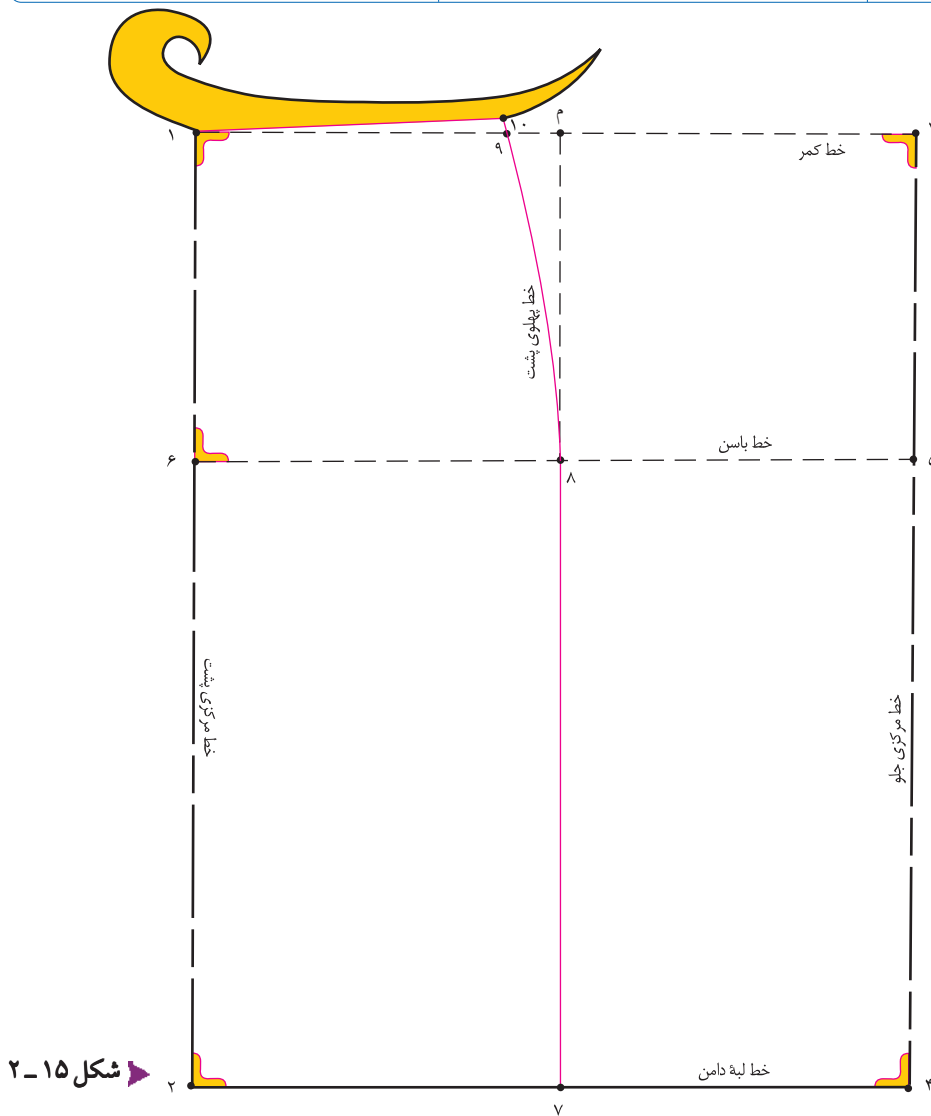

کام موم

شکل ۱۵-۲

□ به وسیله‌ی خط کش مخصوص پهلوئی دامن نقاط « ۸ و ۱۰ » را به یکدیگر وصل کنید.
خط پهلوئی پشت = ۸ → ۱۰
□ از « نقطه‌ی ۱ » حدوداً « ۲ - ۳ سانتی متر » گونیا کنید، سپس به وسیله‌ی خط کش مخصوص نقاط « ۱ و ۱۰ » را به یکدیگر وصل کنید. (شکل ۱۵-۲)
خط کمر پشت = ۱ → ۱۰

□ خط « ۴ → ۸ » را به صورت خط چین ترسیم کنید.
□ از « نقطه‌ی ۱ » روی خط کمر به اندازه‌ی « $\frac{1}{4}$ » دور کمر به اضافه‌ی « ۴/۲۵ سانتی متر » علامت بزنید، « نقطه‌ی ۹ » به دست می‌آید.
 $\frac{1}{4}$ دور کمر + ۴/۲۵ سانتی متر = ۹ → ۱
 $(66 \text{ cm} \div 4) 16/5 \text{ cm} + 4/25 \text{ cm} = 20/75 \text{ cm}$
□ از « نقطه‌ی ۹ » به اندازه‌ی « صفر - ۱/۲۵ سانتی متر » (به اندام شخص بستگی دارد.) بالا بروید، « نقطه‌ی ۱۰ » به دست می‌آید.



* این مقدار پنس‌های پشت با توجه به فرم اندامی شخص تغییر می‌کند.
** در اندام نرمال، قد پهلوئی شخص حدوداً « ۱ - ۱/۲۵ سانتی متر » بلندتر از قدهای مرکزی جلو و مرکزی پشت است.

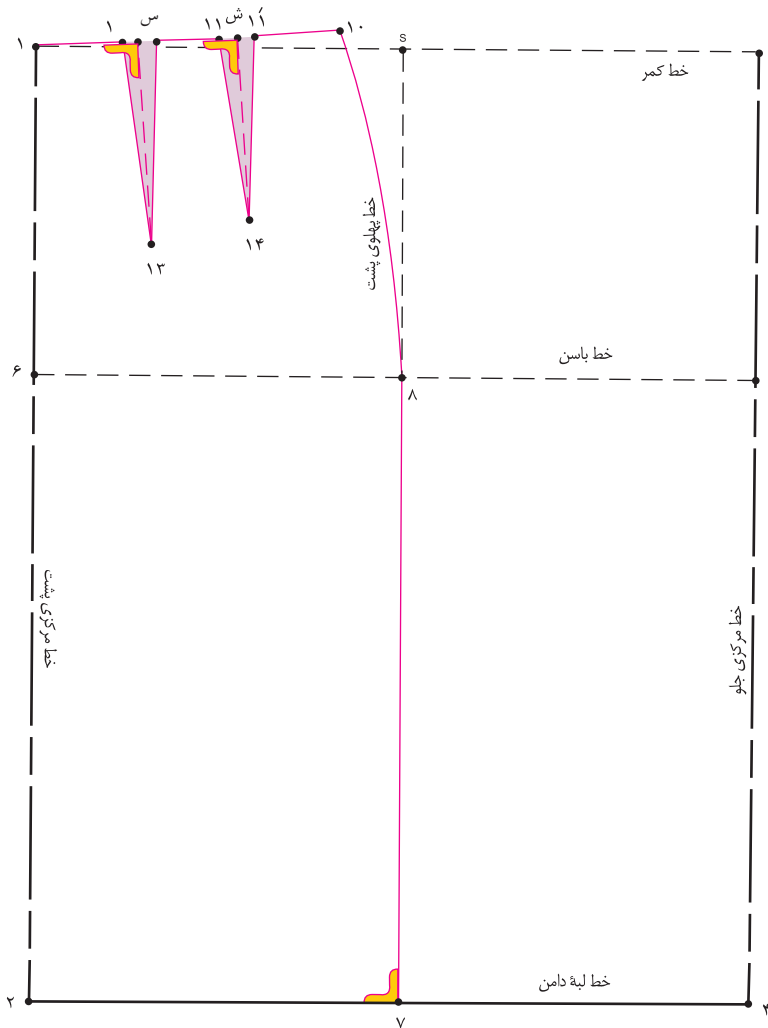

شکل ۱۶-۲



فاصله ی «۱۰ → ۱» را به سه قسمت مساوی تقسیم کنید، نقاط «س و ش» به دست می آید.

$$\frac{1}{3} \text{ فاصله ی «۱۰ → ۱»} = \text{ش} \rightarrow ۱۰ \text{ و } ۱ \rightarrow \text{س}$$

از طرفین نقاط «س و ش» به اندازه ی «۱ سانتی متر» بیرون بیایید. به ترتیب نقاط «۱۱، ۱۱' و ۱۲» به دست می آید.

پهنای پنس ها، ۲ سانتی متر* = ۱۲ → ۱۲' = ۱۱ → ۱۱'

از نقاط «س و ش» به وسیله ی خط کش گونیا خطی به ترتیب به

طول «۱۴ و ۱۲/۵ سانتی متر» رسم کنید، نقاط «۱۳ و ۱۴» به دست می آید.

طول پنس، ۱۴ سانتی متر = ۱۳ → س

طول پنس، ۱۲/۵ سانتی متر = ۱۴ → ش

نقاط «۱۱، ۱۱' و ۱۲» را به وسیله ی خط کش به ترتیب به نقاط «۱۳ و ۱۴» وصل کنید (شکل ۱۶-۲).

پنس های پشت دامن = ۱۴ → ۱۱' → ۱۱ و ۱۳ → ۱۲' → ۱۲

* مجموع عرض پنس های پشت «۴ سانتی متر» است و «۲/۲۵ سانتی متر» باقی مانده برای آزادی کمر است.

** طول پنس ها در الگوی اساس دامن، مربوط به یک اندام نرمال است، این اندازه ها با تغییر فرم های اندام متفاوت خواهد بود. «این اندازه ثابت نیست.»

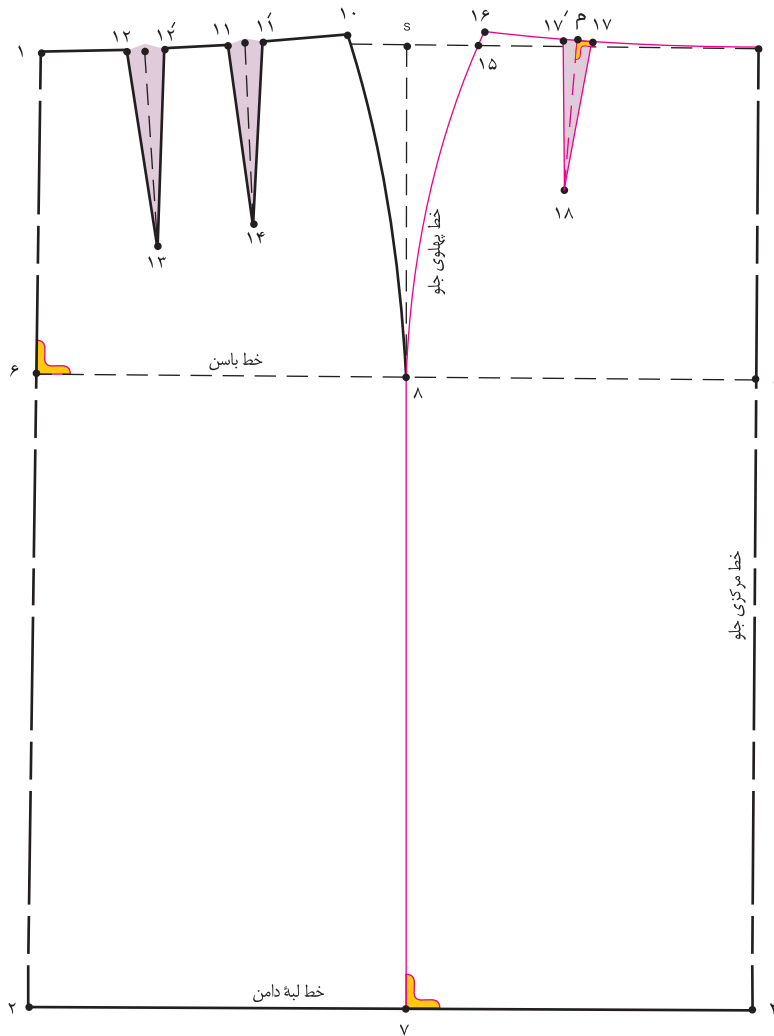

▲ شکل ۱۷-۲

□ از «نقطه‌ی ۳» روی خط کمر به اندازه‌ی « $\frac{1}{4}$ » دور کمر به اضافه‌ی « $\frac{2}{25}$ سانتی متر» علامت بزنید، «نقطه‌ی ۱۵» به دست می‌آید.

□ دور کمر + $\frac{2}{25}$ سانتی متر = $15 \rightarrow 3$

$$66 \text{ cm} \div 4 = 16.5 \text{ cm} + 2/25 \text{ cm} = 18.75 \text{ cm}$$

□ از «نقطه‌ی ۱۵» به اندازه‌ی «صفر»

□ $\frac{1}{25}$ سانتی متر» (به اندام شخص بستگی دارد).
بالا بروید «نقطه‌ی ۱۶» به دست می‌آید.

□ در این فرم اندامی، $15 \rightarrow 16$ سانتی متر = $1/25$ سانتی متر = $15 \rightarrow 16$
□ به وسیله‌ی خط کش مخصوص پهلو، نقاط «۸، ۱۵ و ۱۶» را به یکدیگر وصل کنید.

□ از نقطه‌ی ۳ حدوداً «۲-۳ سانتی متر» گونیا کنید،
به وسیله‌ی خط کش مخصوص نقاط «۳ و ۱۶» را به یکدیگر وصل کنید.

□ فاصله‌ی «۳ → ۱۶» را به سه قسمت تقسیم کنید،
«نقطه‌ی م» (از سمت پهلو) به دست می‌آید.

$$\frac{1}{3} \text{ فاصله‌ی «} 3 \rightarrow 16 \text{»} = \text{م} \rightarrow 16$$

□ از طرفین «نقطه‌ی م» به اندازه‌ی «۱ سانتی متر» بیرون بیاید،
نقاط «۱۷» و «۱۷'» به دست می‌آید.

□ پهنای پنس، 2 سانتی متر = $17 \rightarrow 17'$

□ از «نقطه‌ی م» به وسیله‌ی خط کش گونیا خطی به طول

« 10 سانتی متر» رسم کنید، «نقطه‌ی ۱۸» به دست می‌آید
(شکل ۱۷-۲).

□ طول پنس، 10 سانتی متر = $18 \rightarrow \text{م}$

□ نقاط «۱۷»، «۱۷'»، «۱۸» را به وسیله‌ی خط کش به یکدیگر وصل کنید.



استاندارد مهارت : نازک دوزی زنانه درجه ۲ (الگو)
شماره‌ی شناسایی : ۸۸ و ۷-۹۱/۴/۲/۴

پیمانه‌ی مهارتی : توانایی ترسیم الگوی انواع دامن
شماره‌ی شناسایی : ۸۸ و ۷-۹۱/۴۱/۲/۴

واحد کار ۲ : توانایی ترسیم الگوی دامن
شماره‌ی شناسایی : ۸۸ و ۷-۹۱/۴۱/۲/۴

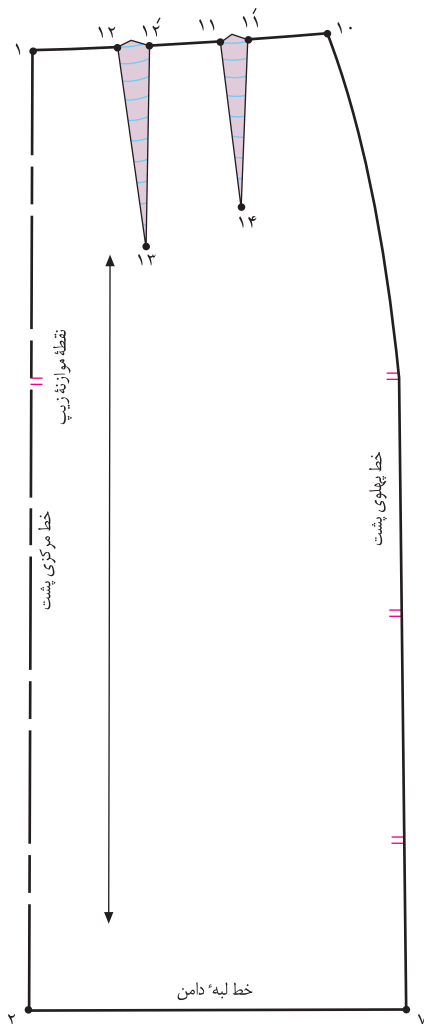

▲ شکل ۲-۱۹

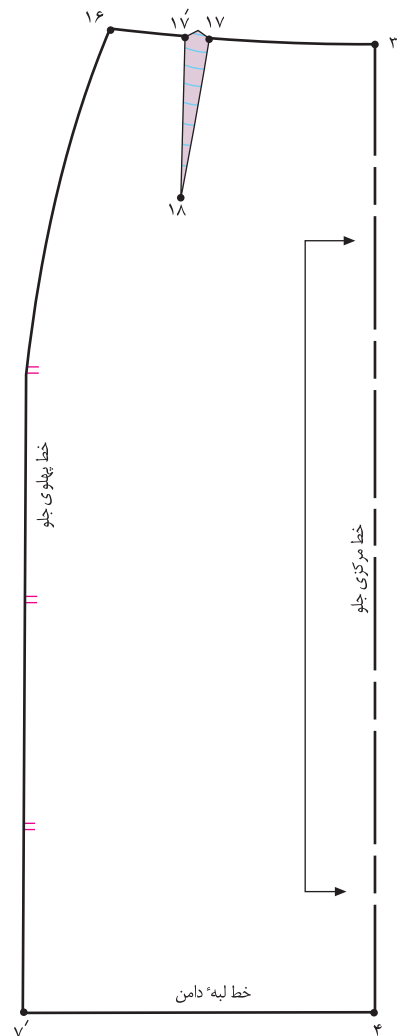

▲ شکل ۲-۱۸



□ قبل از جدا کردن الگو «علامت موازنه» را در خط پهلوها مشخص کنید .

□ از خط پهلو، الگوی جلو و پشت را از یکدیگر جدا کنید .

□ نقاط « $۱۱ \rightarrow ۱۱'$ »، « $۱۲ \rightarrow ۱۲'$ » و « $۱۷ \rightarrow ۱۷'$ » را به ترتیب روی خط کمر ۱۱ «تا» کنید، خط کمر را مجدداً رولت کنید .

□ روی خط مرکزی جلو علامت «خط راستای پارچه» و

«دولای بسته» را رسم کنید (شکل ۲-۱۸) .

□ روی خط مرکزی پشت علامت «خط راستای پارچه» و «دولای

باز» را رسم کنید (شکل ۲-۱۹) .

□ این الگوها اساس اولیه، جلو و پشت دامن با کمی آزادی است،

برای مدل سازی باید تغییرات مطابق مدل رسم شود .

سجاف زیر زیپ

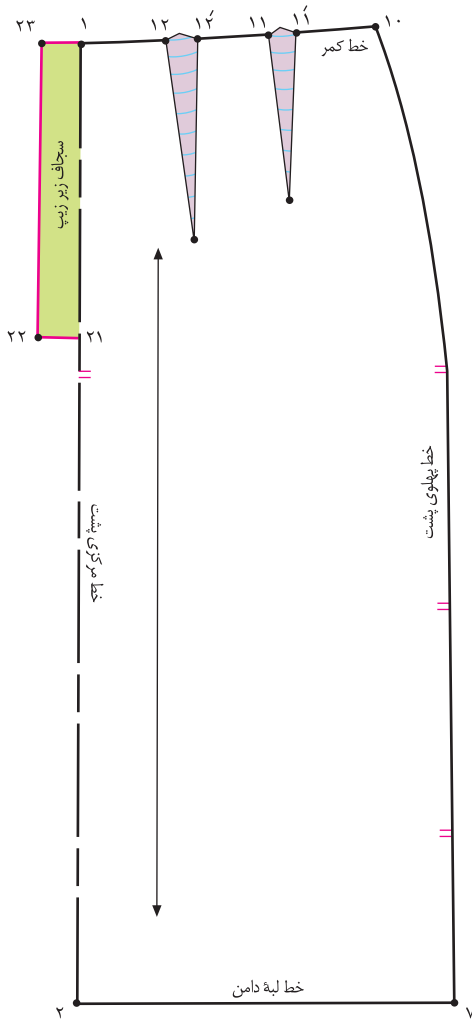

▲ شکل ۲۰-۲

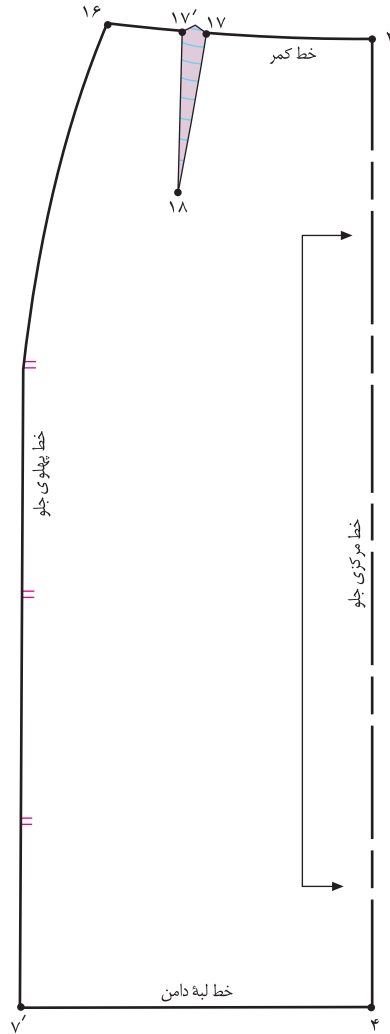

▲ شکل ۲۱-۲



□ از نقاط «۱ و ۲۱» به اندازه‌ی «۳ سانتی متر» بیرون بیاپید، نقاط «۲۲ و ۲۳» به دست می‌آید (شکل ۲۰-۲).

۳ سانتی متر = ۲۳ → ۲۲ = ۱ → ۲۱

□ نقاط «۲۲ و ۲۳» را به یکدیگر وصل کنید.

۱ → ۲۳ → ۲۲ → ۲۱ = سجاف زیر زیپ

□ در صورتی که بخواهید از این الگو برای دامن تنگ استفاده کنید، می‌توانید محل زیپ را در قسمت پشت مشخص کنید.

□ روی خط مرکزی پشت از «نقطه‌ی ۱» به اندازه‌ی طول زیپ* پایین بیاپید، «نقطه‌ی ۲۱» به دست می‌آید.

به اندازه‌ی طول زیپ = ۲۱ → ۱



توجه کنید:

با گذشت زمان، افزایش و یا کم شدن وزن در وضعیت فیزیکی اندام بالغ طبیعی تأثیر می گذارد، این تغییرات نیز بر روی الگوهای اساس و پایه ی خیاطی نیز بی تأثیر نیست، با شناخت این ویژگی ها در ترسیم الگوی دامن دقت کنید:

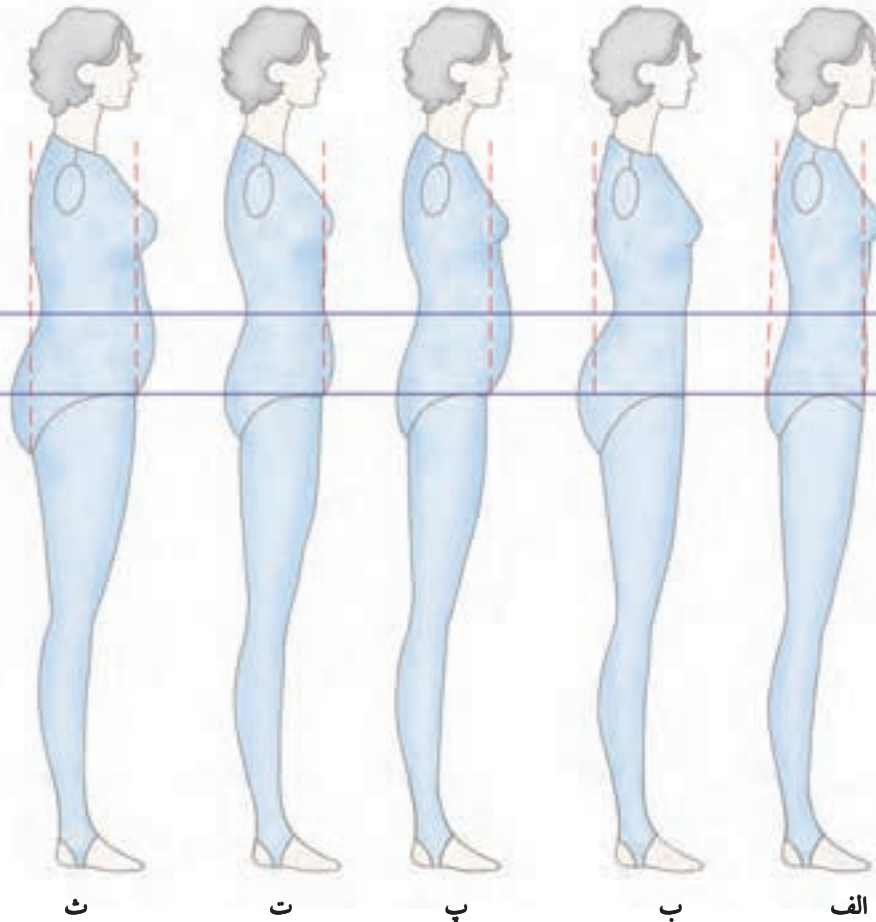

شکل ۲۲-۲

- الف. اندام متناسب: با ایستادن پشت به دیوار، پشت بالاتنه در حدود شانه و پشت باسن با دیوار تماس و گودی کمر در فاصله ی نسبتاً کمی از دیوار قرار می گیرد، در عین حال برآمدگی باسن متناسب است و بالعکس شکم برآمدگی ندارد.
- ب. در این اندام برآمدگی باسن و زیر آن (کفل) بیش از حد است؛ کمر باریک تر از باسن و گودی کمر فاصله ی زیادی از دیوار دارد، شکم کمی تو رفته و باسن به سمت عقب کشیده شده است.
- پ. دارای باسن کوچک و فاقد برجستگی پشت باسن است (باسن صاف است). اندام در قسمت معده (دیافراگم) و بالاتر از شکم برآمدگی دارد.
- ت. این اندام در قسمت شکم و زیر آن دارای برآمدگی است، ماهیچه های شکم شل شده است.
- ث. این اندام* در تمام قسمت های چاق و دارای برآمدگی شکم، معده و قسمت ران و باسن است.

* در این اندام ممکن است برآمدگی یکی از قسمت های اندام مانند شکم یا باسن بیش تر باشد، در این صورت، باید از ویژگی های طراحی الگوی شکم بزرگ با باسن بزرگ استفاده کرد.

در شکل ظاهری لباس، باید درزهای پهلو و پنس ها در جاهای مناسب و اصلی خود قرار گیرند، در ترسیم الگوی دامن، ویژگی های هر اندام باعث تغییرات در خط پهلوها و طول پنس ها خواهد شد (شکل ۲۳-۲).

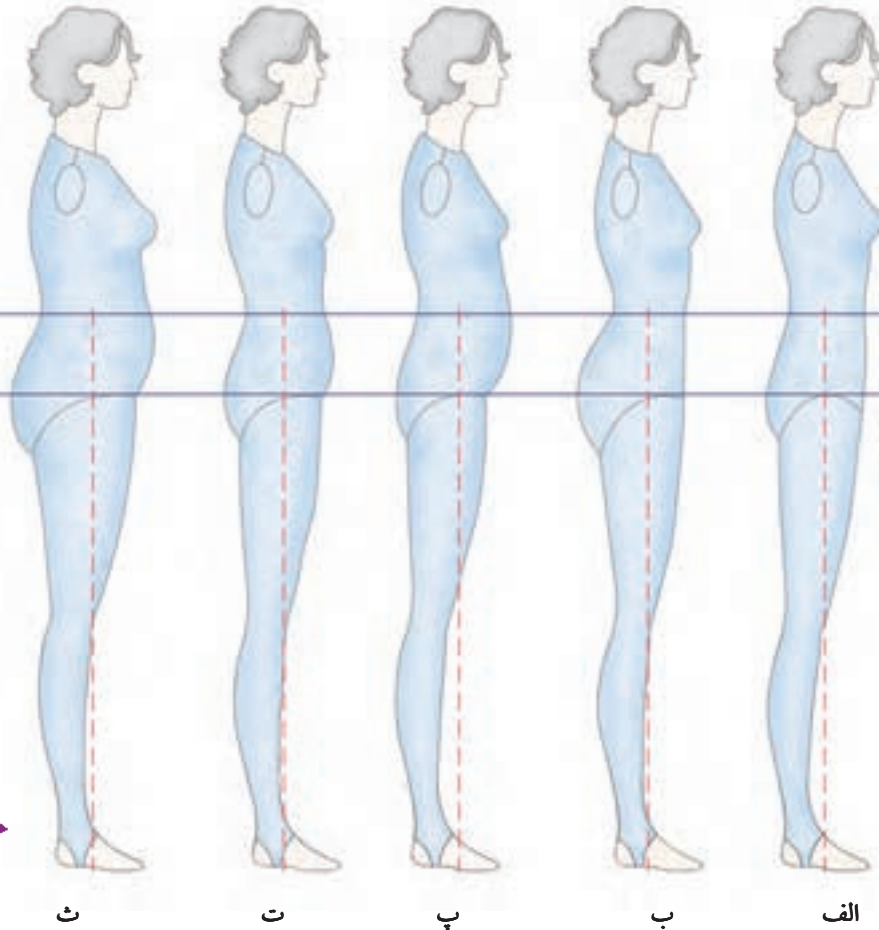

شکل ۲۳-۲

هدف از تغییر (این تغییرات ثابت نیستند، با فرم های مختلف اندام متفاوت خواهد بود) در خط پهلوها، متناسب ساختن بهتر الگو برای اندام است:

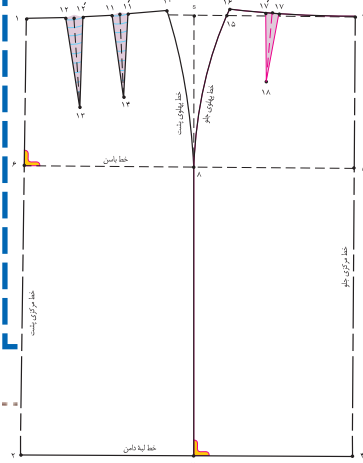

الف: فاصله ی ۷ → ۲ در قسمت پشت الگو برابر است با $\frac{1}{4}$ فاصله ی ۴ → ۲ + آزادی (۰/۷۵ cm)

ب: فاصله ی ۷ → ۲ در قسمت پشت الگو برابر است با $\frac{1}{4}$ فاصله ی ۴ → ۲ + آزادی (۲ cm)

پ: فاصله ی ۷ → ۴ در قسمت جلوی الگو برابر است با $\frac{1}{4}$ فاصله ی ۴ → ۲ + آزادی (۰/۷۵ cm)

ت: فاصله ی ۷ → ۴ در قسمت جلوی الگو برابر است با $\frac{1}{4}$ فاصله ی ۴ → ۲

ث: فاصله ی ۷ → ۴ در قسمت جلوی الگو برابر است با $\frac{1}{4}$ فاصله ی ۴ → ۲ + آزادی* (۲ cm)

* مقدار آزادی الگورامی توان به نسبت قوس شکم برای این اندام بیش تر گرفت، تا دامن در ناحیه ی شکم بد فرم نایستد.

متناسب کردن یک الگو بر اندام شخص مستلزم تنظیم کردن پنس ها و درزهای منحنی است که بر روی اندام شکل می دهد.

(شکل ۲-۲۴)

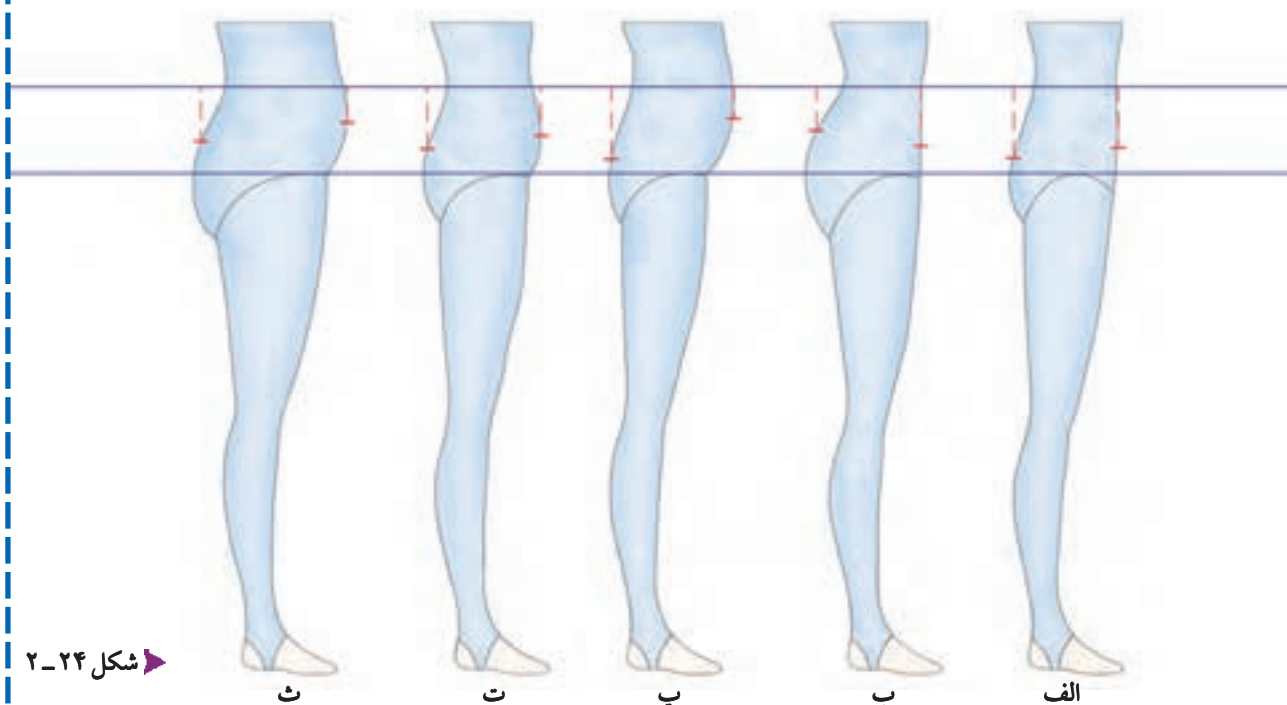

شکل ۲-۲۴

برای برطرف کردن عيوب کشیدگی یا گشادی انتهای پنس ها، باید طول آن ها به طرف شروع برجسته ترین قسمت شکم و باسن باشد، در صورتی که طول و پهنای *پنس ها با اندام مطابقت نداشته باشد، پنس ها شکل و حجم بدن را پیدا نمی کند .

الف . در اندام متناسب قسمت جلو، پهنای پنس « $2/25$ سانتی متر» و حداکثر طول آن « $10-12$ سانتی متر» و در پشت، پهنای پنس « $4/25$ سانتی متر» و حداکثر طول پنس ها « $14 - 12/5$ سانتی متر» است و پنس ها نباید خیلی صاف و مستقیم دوخته شوند .

ب . در این اندام، کمر باریک تر از باسن است، به همین دلیل، در قسمت جلو پهنای پنس « $3/25 - 2/25$ سانتی متر» و طول آن حداکثر « 10 سانتی متر» و در پشت، پهنای پنس « $5/25$ سانتی متر» و حداکثر طول آن « $10-12$ سانتی متر» است .

پ . پهنای پنس « $2/25$ سانتی متر» و حداکثر طول آن « $8-10$ سانتی متر» است، پنس ** « 1 سانتی متر» به طرف مرکز جلو جابه جا می شود، در قسمت پشت، پهنای پنس « $4/25$ سانتی متر» و حداکثر طول آن « $13-15$ سانتی متر» است .

ت . پهنای پنس « $4/25$ سانتی متر» و حداکثر طول آن « $10-12$ سانتی متر» است و به دو پنس تبدیل می شود . نباید خیلی صاف و مستقیم دوخته شود، طول و پهنای پنس های پشت همانند اندام متناسب است .

ث . پهنای پنس جلو، « $4/25$ سانتی متر» و طول آن « $8-10$ سانتی متر» است و به دو پنس تبدیل می شود، در قسمت پشت، پهنای پنس « $5/25$ سانتی متر» و طول آن « $12-14$ سانتی متر» است .

* اندازه های داده شده ثابت نیستند، هنرجویان باید با تمرین و ممارست در الگو سازی برای اندام های مختلف، متوجه تفاوت های فرم های اندامی شوند (این قسمت نباید به عنوان سؤال امتحان آورده شود .)

** پیشنهاد می شود برای شکم با برآمدگی، پنس جلو دامن به نسبت قوس شکم « $2-1$ سانتی متر» به سمت مرکز جلو تغییر مکان دهد .



□ توجه کنید:

در ترسیم الگوی دامن، اندازه گیری سه قد، جهت کنترل الگو الزامی است، زیرا می توان اشکالات قدها* را در موقع ترسیم الگو برطرف کرد. قد جلوی دامن مبنای ترسیم الگوی اساس دامن است، برای به دست آوردن اندازه های دیگر قد، مراحل ذیل را انجام دهید (شکل ۲-۲۵).

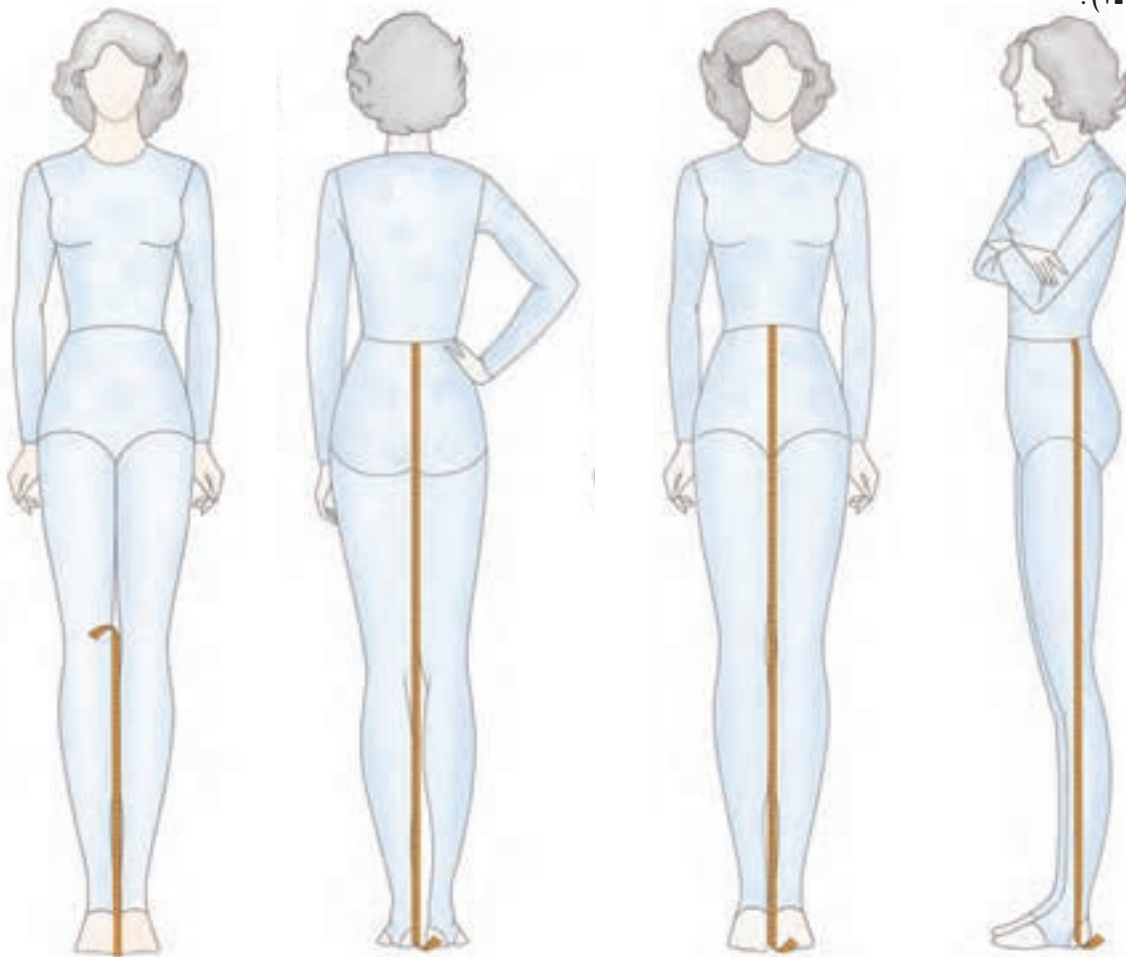

▲ شکل ۲-۲۵

▲ فاصله ی لبه ی دامن تا زمین

از سطح زمین تا لبه ی دامن مورد نظر را اندازه بگیرید «در این جا ۴۵ سانتی متر».

▲ قد پشت تا زمین

از نواری کمر و روی برآمدگی باسن تا زمین را اندازه بگیرید.

▲ قد جلو تا زمین

شماره ی یک متر را از نواری کمر و روی وسط جلو قرار دهید و تا زمین اندازه بگیرید.

▲ قد پهلو تا زمین

شماره ی یک متر را از نواری کمر و درست در پهلو قرار دهید و تا زمین اندازه بگیرید.



* با این روش در الگوی اساس دامن، بیش تر از «۲ سانتی متر» نمی توان تغییر داد. در صورتی که این اختلاف بیش تر از «۲ سانتی متر» باشد، باید از این روش رفع عیوب اندام استفاده کرد.



توجه کنید:

در اندام متناسب و استاندارد، قدهای پشت و جلو مساوی و قد پهلوی « $۱/۵ - ۰/۲۵$ سانتی متر» بلندتر است. با کسر کردن فاصله‌ی زمین* از سه اندازه‌ی قد پشت تا زمین، قد پهلوی تا زمین طول دامن را به دست آورید، بدیهی است پنس‌ها باید روی خط کمر جدید ترسیم شود.

افرادى که دارای پهلوی منحنی و قوس زیاد باشند، قد پهلوی آنان بلندتر** خواهد بود. برای مثال:

$$۱۰۴ \text{ cm} - ۳۴ \text{ cm} = ۷۰ \text{ cm} \text{ قد جلوی دامن}$$

$$۱۰۵ \text{ cm} - ۳۴ \text{ cm} = ۷۱ \text{ cm} \text{ قد پهلوی دامن}$$

$$۱۰۴ \text{ cm} - ۳۴ \text{ cm} = ۷۰ \text{ cm} \text{ قد پشت دامن}$$

از اندازه‌های به دست آمده، مشخص می‌شود قد پهلوی از قدهای جلو و پشت « ۱ سانتی متر» بلندتر است، از خط کمر در پهلوی‌های الگو « ۱ سانتی متر» بالا بروید (شکل ۲-۲۶).

افرادى که باسن برجسته و بزرگ دارند؛ قد پشت آنان بلندتر خواهد بود. برای مثال:

$$۱۰۴ \text{ cm} - ۳۴ \text{ cm} = ۷۰ \text{ cm} \text{ قد جلوی دامن}$$

$$۱۰۴ \text{ cm} - ۳۴ \text{ cm} = ۷۰ \text{ cm} \text{ قد پهلوی دامن}$$

$$۱۰۵/۵ \text{ cm} - ۳۴ \text{ cm} = ۷۱/۵ \text{ cm} \text{ قد پشت دامن}$$

از اندازه‌های ذکر شده معلوم می‌شود که قد پشت « $۱/۵$ سانتی متر» بلندتر از قدهای پهلوی و جلو است، از خط کمر «در نقطه‌ی ۱» (مرکز پشت) « $۱/۵$ سانتی متر» بالا بروید و حدود « $۲-۳$ سانتی متر» این نقطه را گونیا کنید (شکل ۲-۲۷).

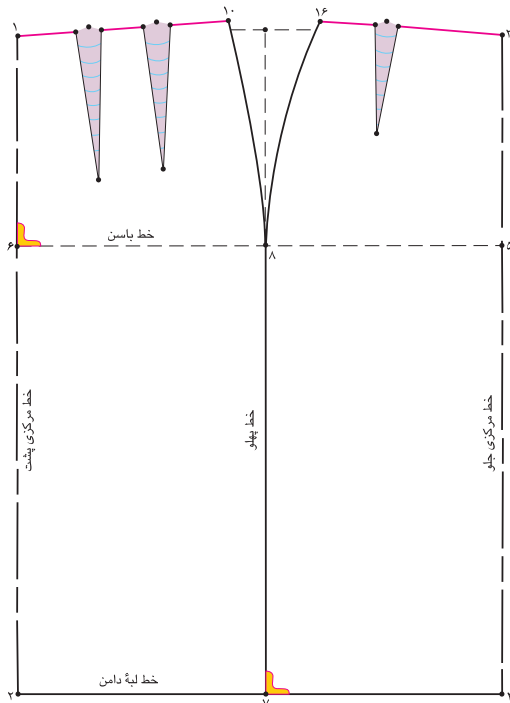

شکل ۲-۲۶

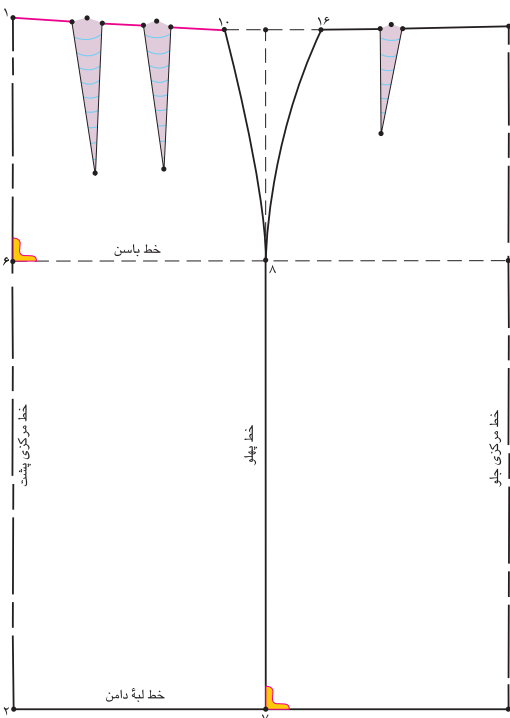

شکل ۲-۲۷

* این فاصله با مد و سلیقه‌ی پوشنده لباس متغیر است (در این جا ۳۴ سانتی متر)
** همان طور که گفته شد در اندام نرمال قد پهلوی بین « $۱/۵$ تا $۱/۲۵$ سانتی متر» بلندتر است.

◀ افرادی که شکم بیش از اندازه بزرگ دارند، طول قد جلوی آنان بلندتر است، برای مثال:

$$\text{قد جلوی دامن} = 105 \text{ cm} - 34 \text{ cm} = 71 \text{ cm}$$

$$\text{قد پهلو دامن} = 104 \text{ cm} - 34 \text{ cm} = 70 \text{ cm}$$

$$\text{قد پشت دامن} = 104 \text{ cm} - 34 \text{ cm} = 70 \text{ cm}$$

از اندازه‌های ذکر شده معلوم می‌شود که قد جلو «۱ سانتی متر» بلندتر از قد پهلو و پشت است، از خط کمر «نقطه ی ۱» (مرکز جلو) «۱ سانتی متر» بالا بروید و حدود «۲-۳ سانتی متر» این نقطه را گونیا کنید (شکل ۲-۲۸).

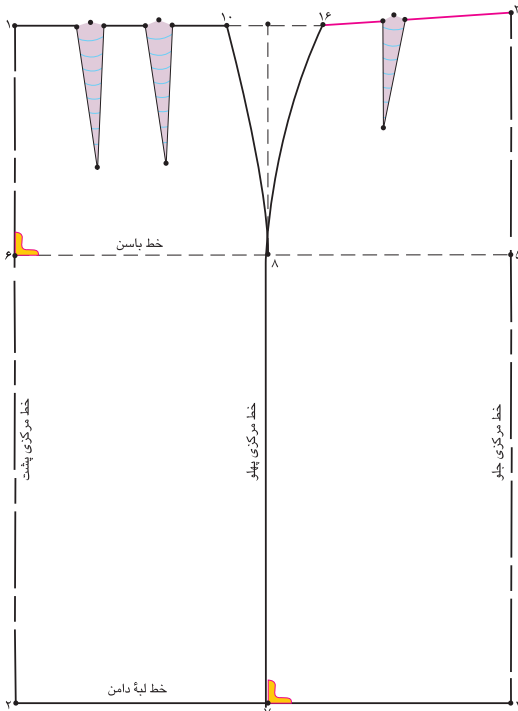

▲ شکل ۲-۲۸

◀ افرادی که دارای شکم* بزرگ و پهلوهای با منحنی زیاد هستند، در اصل قد پهلو و جلوی آنان بلندتر است، برای مثال:

$$\text{قد جلوی دامن} = 105 / 5 \text{ cm} - 34 \text{ cm} = 71 / 5 \text{ cm}$$

$$\text{قد پهلو دامن} = 105 \text{ cm} - 34 \text{ cm} = 71 \text{ cm}$$

$$\text{قد پشت دامن} = 104 \text{ cm} - 34 \text{ cm} = 70 \text{ cm}$$

اندازه‌های ذکر شده نشان می‌دهد قد پشت، کوتاه‌ترین قد دامن است. اختلاف قد پشت و قد پهلو را با ترسیم خط جدید کمر اصلاح کنید (شکل ۲-۲۹).

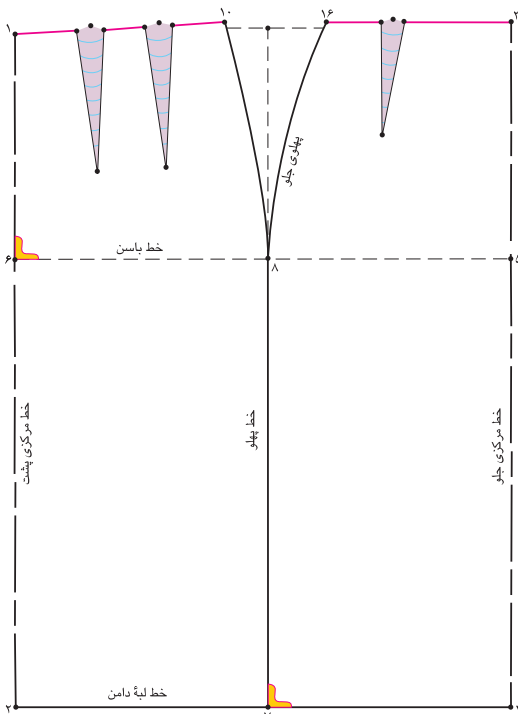

▲ شکل ۲-۲۹

واحد کار ۲: توانایی ترسیم الگوی دامن
شماره‌ی شناسایی: ۸۸ و ۷-۹۱/۴۱/۲/۴۱-۲۲

پیمانه‌ی مهارتی: توانایی ترسیم الگوی انواع دامن
شماره‌ی شناسایی: ۸۸ و ۷-۹۱/۴۱/۲/۴-۲

استاندارد مهارت: نازک دوزی زنانه درجه‌ی ۲ (الگو)
شماره‌ی شناسایی: ۸۸ و ۷-۹۱/۴/۲/۴



شکل ۳۰-۲ ▶

برای افرادی که اختلاف کمر و باسن آنان زیاد است یا دارای شکم برآمده یا پهلوهای قوس دار هستند، باید دو پنس* در قسمت جلوی الگو در نظر گرفت.

آزمون نظری



با توجه به شکل الگوی روبه‌رو، که برای اندام متناسب ترسیم شده، به سؤالات زیر پاسخ دهید:

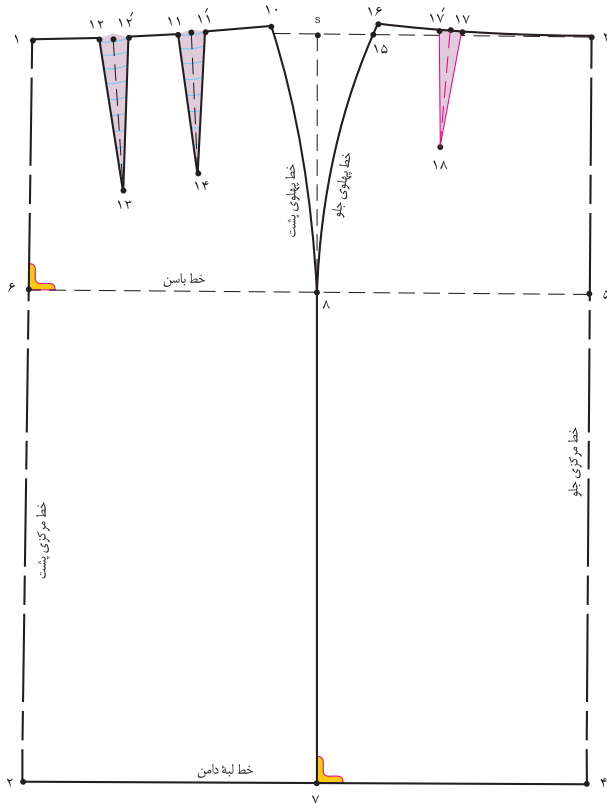

۱. فاصله‌ی (۴ . ۲) برابر است با
۲. فاصله‌ی (۷ . ۲) برابر است با
۳. فاصله‌ی (۶ . ۱) برابر است با
۴. فاصله‌ی (۱۰ . ۱) برابر است با
۵. فاصله‌ی (۱۵ . ۳) برابر است با
۶. اندازه‌ی (۱۶ . ۱۵) برابر است با سانتی متر.

الف. صفر - ۱/۲۵ ج. ۱۰-۲

ب. ۱/۵ د. ثابت نیست

۷. از «نقطه‌ی ۱» حدوداً سانتی متر گونیا شود.

الف. ۱-۲ ج. ۱۰-۴

ب. ۵/۱-۰ د. ۲-۳

۸. طول پنس‌های «۱۷. ۱۷. ۱۸» و «۱۱. ۱۱. ۱۴» و «۱۳. ۱۲. ۱۲» به ترتیب عبارت اند از:

الف. ۸، ۱۰ و ۱۲ سانتی متر ج. ۱۲، ۱۴ و ۱۵ سانتی متر

ب. ۱۰، ۱۲/۵ و ۱۴ سانتی متر د. ۱۰، ۱۲ و ۱۴ سانتی متر

روش اول فون کردن دامن



▲ شکل ۲-۳۱

استاندارد مهارت: نازک دوزی زنانه درجه ۲ (الگو)
شماره شناسایی: ۸۸ و ۷-۹۱/۴/۲/۴

پیمانه‌ی مهارتی: توانایی ترسیم الگوی انواع دامن
شماره شناسایی: ۸۸ و ۷-۹۱/۴۱/۲/۴-۲

واحد کار ۲: توانایی ترسیم الگوی دامن
شماره شناسایی: ۸۸ و ۷-۹۱/۴۱/۲/۴-۲۲

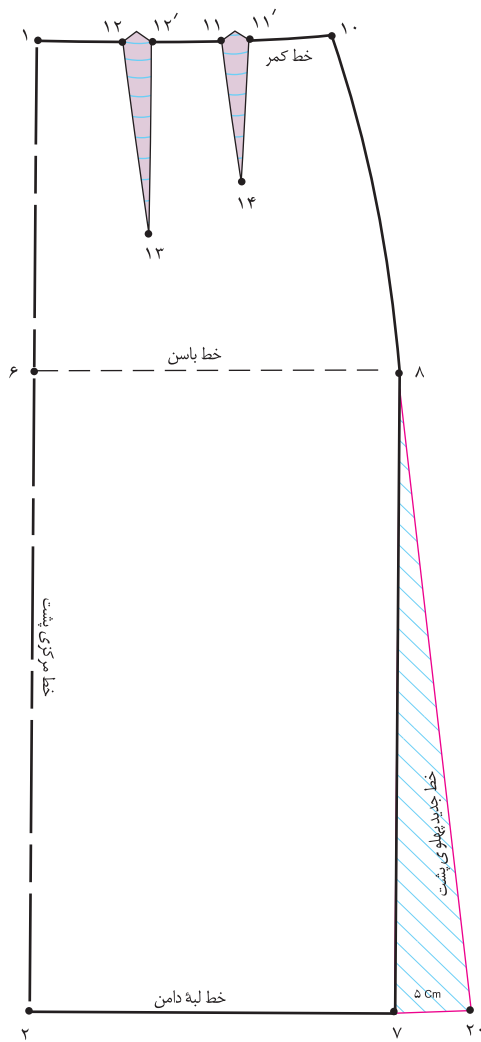

▲ شکل ۲-۳۳

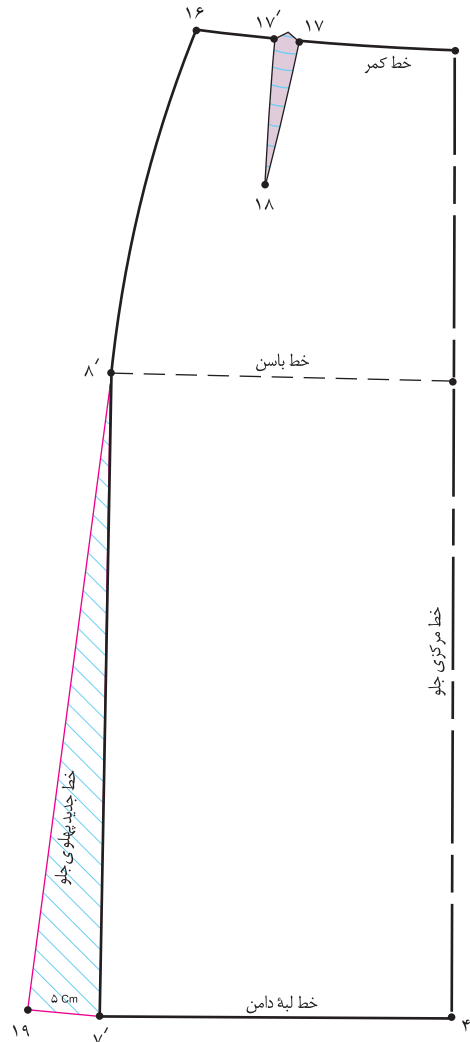

▲ شکل ۲-۳۲



□ این عمل جهت جلوگیری از افتادگی خطوط پهلو انجام می شود. (شکل های ۳۳ و ۳۲-۲)

□ به نظر شما هنرجویان عزیز، چرا این افتادگی در خط پهلو در صورت دادن اوزمان به وجود می آید؟ چه راه حل دیگری جهت رفع این مشکل پیشنهاد می شود؟

□ در این روش، اگر از نقاط «۷ و ۷» به اندازه ی دلخواه (حداقل «۱/۵ سانتی متر» و حداکثر* «۶ سانتی متر») در لباس های معمولی بیرون بیاید، نقاط «۱۹ و ۲۰» به دست می آید.

□ قبل از وصل خطوط «۸، ۱۹ و ۲۰» طول خطوط «۷، ۸ و ۷» را اندازه بنزید و از نقاط «۸ و ۸» به اندازه ی این خطوط به نقاط «۱۹، ۲۰» وصل کنید.



* در لباس های شب و عروس، با توجه به جنس و مدل این اندازه می تواند بیش تر باشد (دقت کنید در صورتی که مقدار اوزمان زیاد باشد گشادی لبه ی دامن در قسمت پهلو نمایان می شود. در این حالت دامن خوش فرم دیده نمی شود.)

استاندارد مهارت: نازک دوزی زنانه درجه ی ۲ (الگو)
 شماره ی شناسایی: ۸۸ و ۷-۹۱/۴/۲/۴

پیمانه ی مهارتی: توانایی ترسیم الگوی انواع دامن
 شماره ی شناسایی: ۸۸ و ۷-۹۱/۴۱/۲/۴-۲

واحد کار ۲: توانایی ترسیم الگوی دامن
 شماره ی شناسایی: ۸۸ و ۷-۹۱/۴۱/۲/۴-۲۲

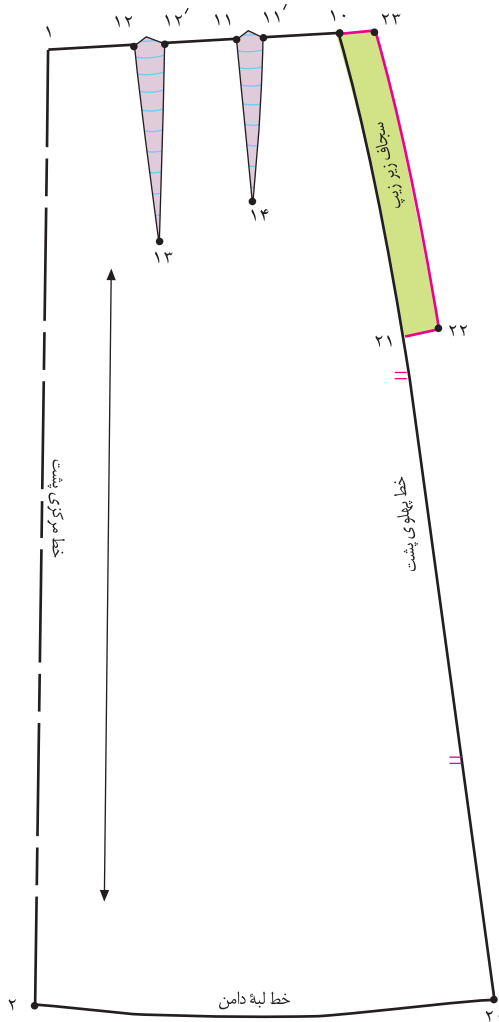

▲ شکل ۲-۳۵

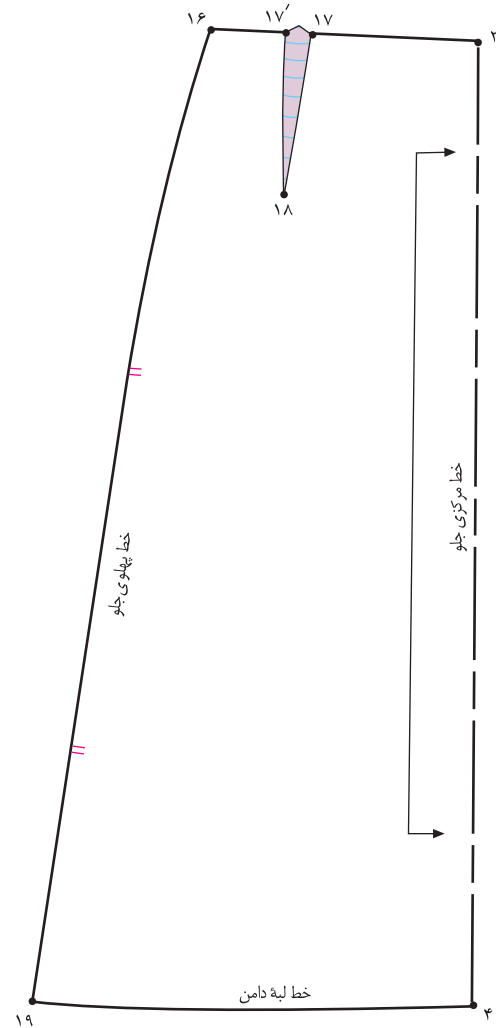

▲ شکل ۲-۳۴



□ در خطوط پهلو «علامت موازنه» را مشخص کنید.

□ در این مدل محل قرارگیری «سجاف زیر زیپ» در خط پهلو است، عیناً مانند روش قبلی «سجاف زیر زیپ» انجام دهید، با این تفاوت که باید خط بیرونی سجاف در پهلو خط «۲۳. ۲۲» موازی با خط «۲۱» باشد و به وسیله ی خط کش مخصوص پهلو ی

دامن رسم شود. (شکل ۲-۳۵)

□ علامت «راستای پارچه» و «دولای باز یا بسته» را مطابق مدل روی الگوها مشخص کنید.

□ این الگوها آماده برش یا مدل سازی است (شکل های ۳۴ و ۳۵-۲).

<p>واحد کار ۲: توانایی ترسیم الگوی دامن شماره‌ی شناسایی: ۸۸-۷-۹۱/۴۱/۲/۴۱-۲۲</p>	<p>پیمانه‌ی مهارتی: توانایی ترسیم الگوی انواع دامن شماره‌ی شناسایی: ۸۸-۷-۹۱/۴۱/۲/۴-۲</p>	<p>استاندارد مهارت: نازک دوزی زنانه درجه‌ی ۲ (الگو) شماره‌ی شناسایی: ۸۸-۷-۹۱/۴/۲/۴</p>
---	--	--



هنرجویان محترم در این صفحه جهت بررسی دامن فون با آثار طراحان لباس آشنا می‌شوید.



▲ شکل ۲-۳۶

آیا می‌توانید الگوهای فون این مدل‌ها را ترسیم کنید؟

روش دوم فون کردن دامن



▲ شکل ۲-۳۷

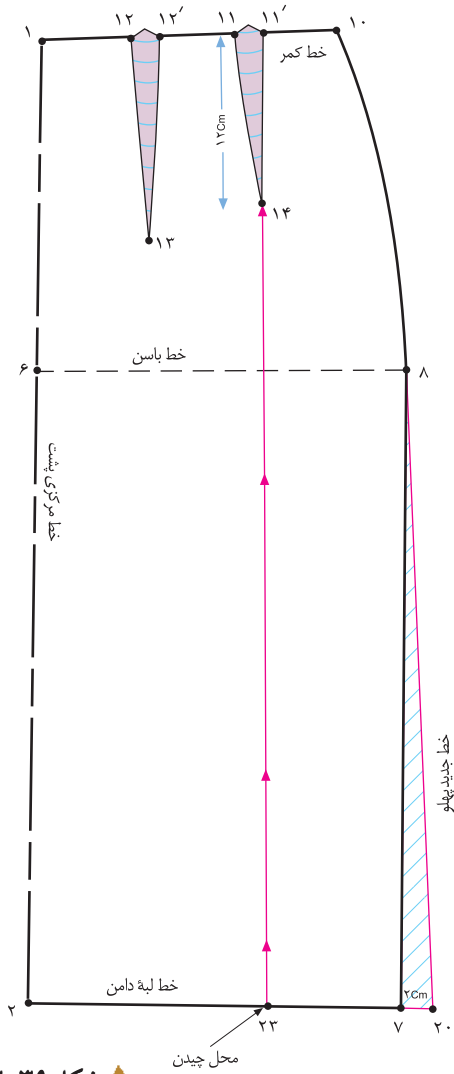

▲ شکل ۲-۳۹

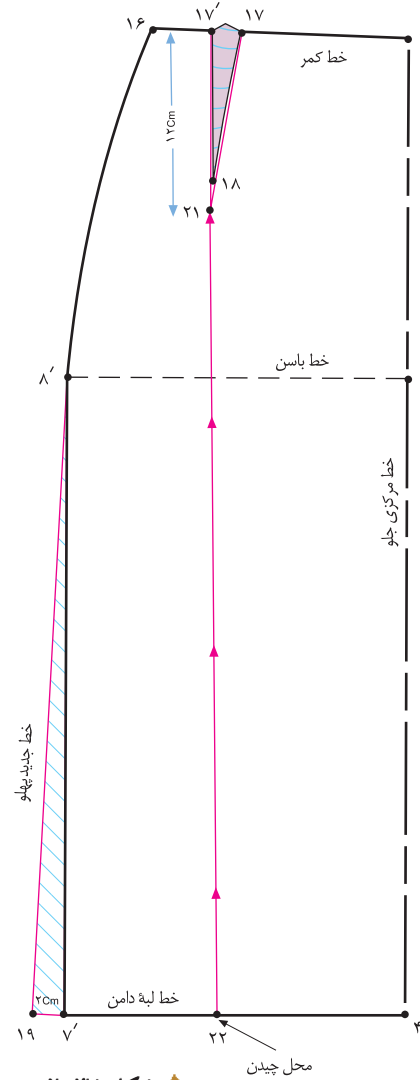

▲ شکل ۲-۳۸



□ از انتهای پنس، نقاط «۲۱ و ۱۴»، خطی موازی با خطوط مرکزی جلو و پشت رسم کنید تا خطوط لبه‌ی دامن را قطع کند و نقاط «۲۲ و ۲۳» به دست آید.

□ موازی با خطوط مرکزی جلو و پشت ۲۳ □ ۱۴ □ ۲۲ □ ۲۱ □
□ خطوط «۲۲ □ ۲۱ □ ۲۳ □ ۱۴» را از خط لبه‌ی دامن تا نقاط «۲۱ و ۱۴» قیچی کنید (شکل‌های ۳۹ و ۳۸-۲).

□ مانند روش قبلی، از خط پهلو به اندازه‌ی دلخواه، اوزمان داده شود.
در این مدل، ۲ سانتی متر = ۲۰ □ ۱۹ □ ۷'
□ جهت برابر شدن اندازه‌ی اوزمان‌ها در لبه‌ی دامن، باید بلندی و پهنای پنس‌ها در الگوی جلو و پشت دامن، یکسان شود.
□ به همین منظور طول پنس جلو، به اندازه‌ی طول پنس پشت می‌شود.

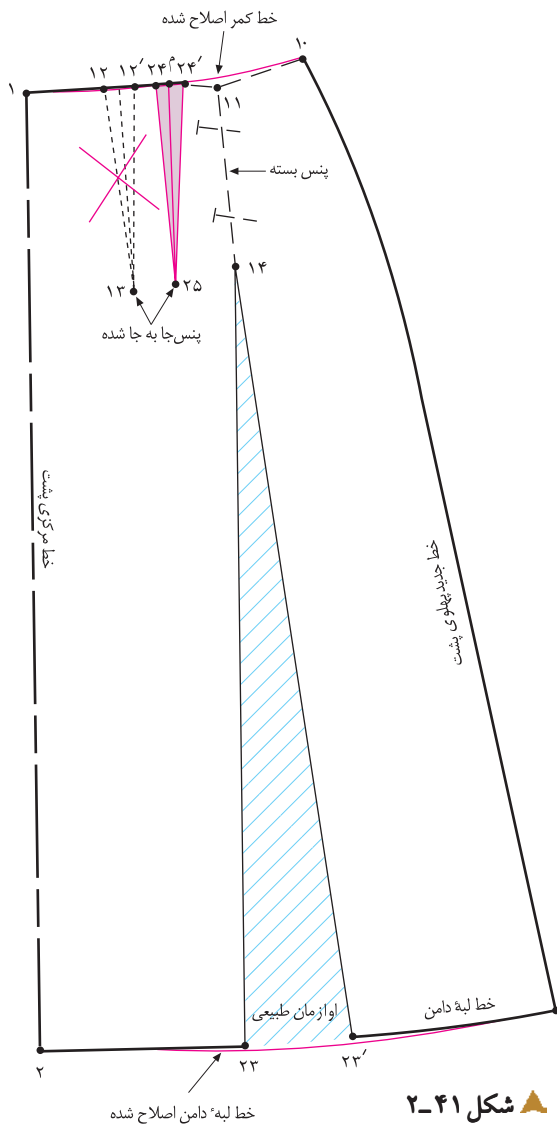

▲ شکل ۲-۴۱

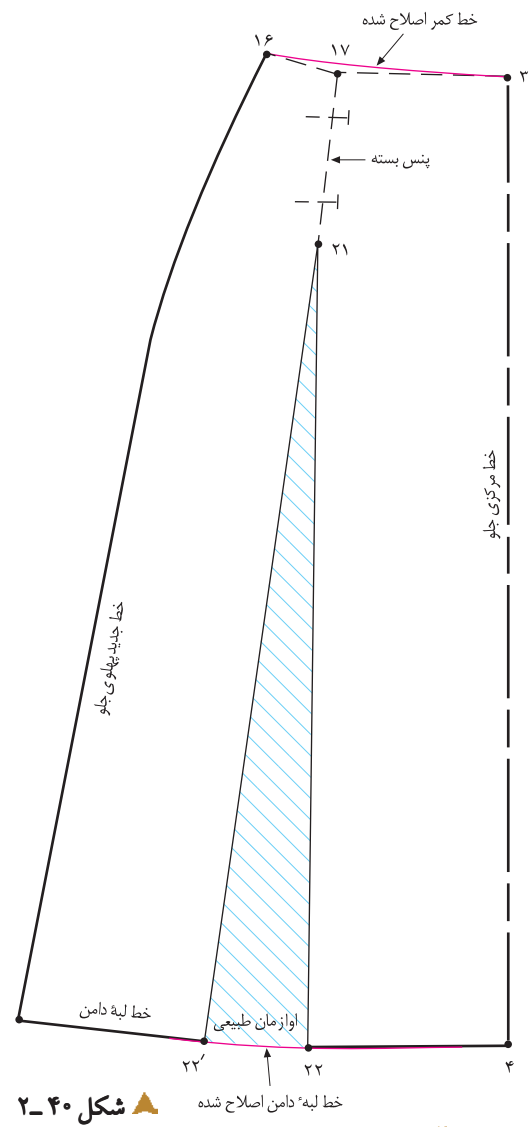

▲ شکل ۲-۴۰

کام دوم



- پنس «۲۱ □ ۱۷ □ ۱۷' □ ۱۴ □ ۱۱ □ ۱۱'» را به سمت پهلوها تا کنید سپس آن‌ها را ببندید.
- از بستن پنس‌ها، اوازمانی متناسب با بسته شدن پنس‌ها به وجود می‌آید، نام این اوازمان‌ها «اوازمان‌های طبیعی» است.
- زیر اوازمان‌های به وجود آمده کاغذ بچسبانید.
- خطوط لبه‌ی دامن و خط کمر را به وسیله‌ی خط کش مخصوص

اصلاح کنید. (شکل‌های ۴۱ و ۴۰-۲)

□ فاصله‌ی «۱۰ □ ۱» در قسمت پشت را مشخص کنید*

□ «نقطه‌ی م» به دست می‌آید. (شکل ۴۱-۲)

□ از این نقطه‌ی پرسی به اندازه‌ی طول و پهنای پنس پشت (پنس جابه‌جا

شده) رسم کنید. پنس «۲۵ □ ۲۴ □ ۲۴» به دست می‌آید.

استاندارد مهارت: نازک دوزی زنانه درجه ۲ (الگو)
شماره شناسایی: ۸۸ و ۷-۹۱/۴/۲/۴

پیمانه‌ی مهارتی: توانایی ترسیم الگوی انواع دامن
شماره شناسایی: ۸۸ و ۷-۹۱/۴۱/۲/۴-۲

واحد کار ۲: توانایی ترسیم الگوی دامن
شماره شناسایی: ۸۸ و ۷-۹۱/۴۱/۲/۴۱-۲۲

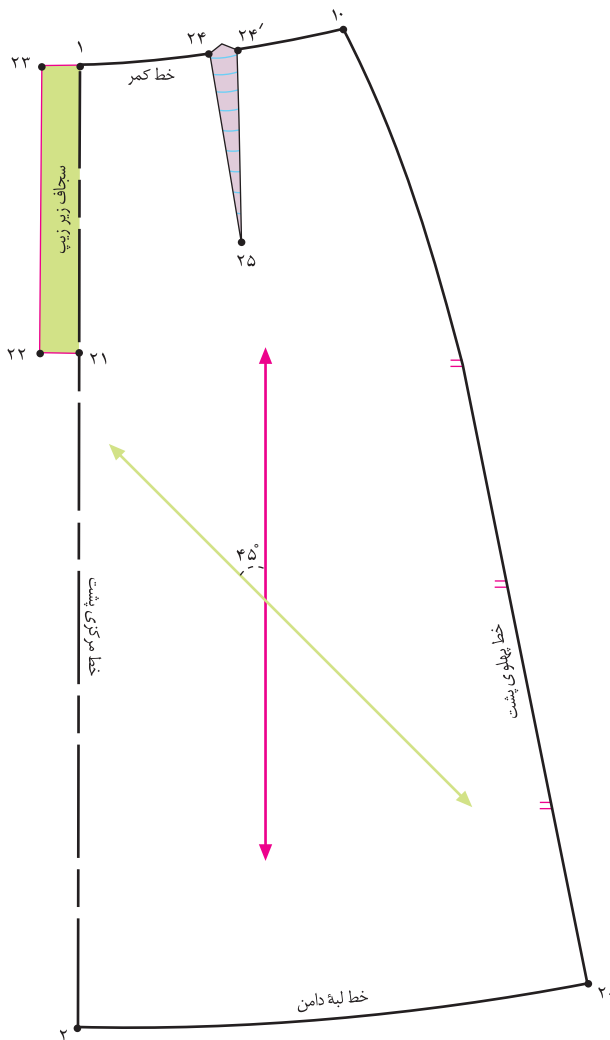

▲ شکل ۲-۴۳

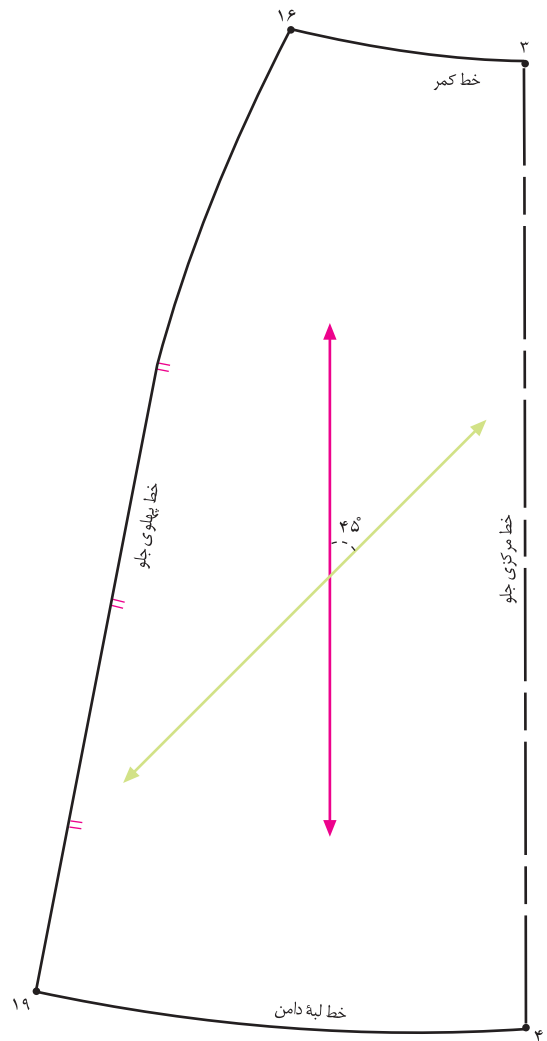

▲ شکل ۲-۴۲



□ در خطوط پهلو، علامت موازنه را مشخص کنید.

□ در این مدل، باروش علامت «راستای پارچه دولای باز» روی اریب، آشنا می شوید.

□ ابتدا خط «راستای پارچه» را رسم کنید. از سمتی که «خط راستا» به طرف خط مرکزی است، خطی با زاویه «۴۵ درجه» رسم کنید. در این مدل، خطوط مرکزی جلو و پشت روی دولای باز قرار می گیرد (خط سبز و خط اریب پارچه).

□ این الگوها آماده برش یا مدل سازی است. (شکل های ۴۳ و

۲-۴۲)

□ به نظر شما هنر جویان عزیز، آیا می توانیم خطوط مرکزی جلو و

پشت را روی دولای بسته پارچه قرار دهیم، شما چه راه حلی پیشنهاد می کنید؟

روش سوم فون کردن دامن



▲ شکل ۲-۴۴

استاندارد مهارت: نازک دوزی زنانه درجه ۲ (الگو)
شماره‌ی شناسایی: ۸۸ و ۷-۹۱/۴/۲/۴

پیمانه‌ی مهارتی: توانایی ترسیم الگوی انواع دامن
شماره‌ی شناسایی: ۸۸ و ۷-۹۱/۴۱/۲/۴-۲

واحد کار ۲: توانایی ترسیم الگوی دامن
شماره‌ی شناسایی: ۸۸ و ۷-۹۱/۴۱/۲/۴-۲۲

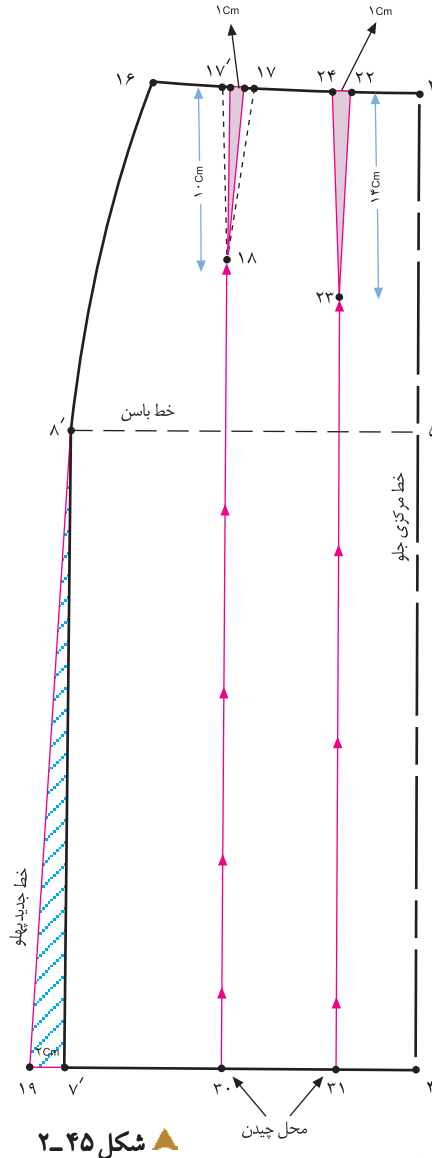
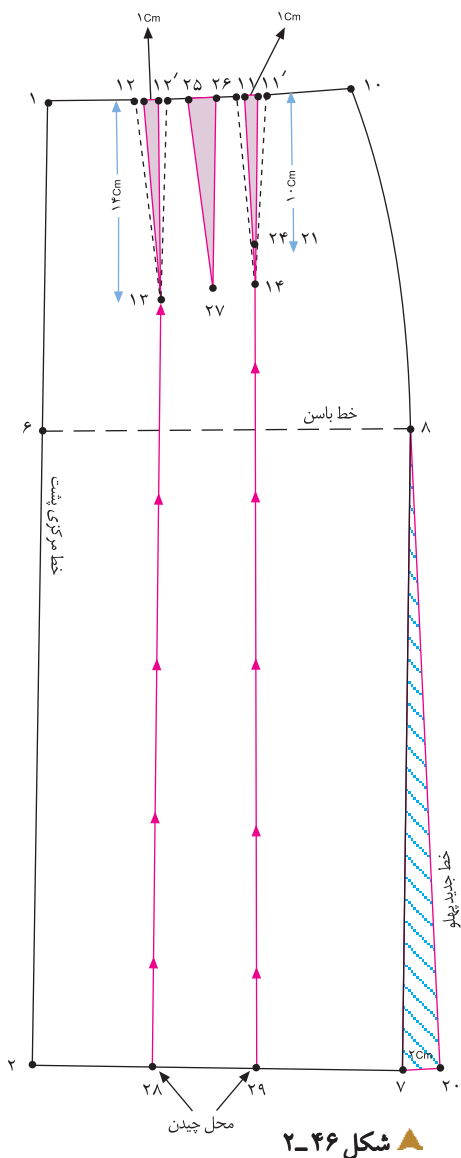

- ۱۰ سانتی متر = ۱۸ □ ۱۷ □ ۲۱ □ ۱۱ □
- یک سوم فاصله‌ی «۳ □ ۱۶» را مشخص کنید. از این نقطه پنسی به طول «۱۴ سانتی متر» و عرض «۱ سانتی متر» رسم کنید (شکل ۲-۲۹).
- از انتهای پنس‌های جلو و پشت نقاط «۲۳ و ۱۸ و ۱۴ و ۱۳» خطوطی موازی با خطوط مرکزی جلو و پشت رسم کنید (شکل‌های ۴۶ و ۲-۴۵).
- از خط لبه‌ی دامن خطوط انتهای پنس‌ها را قیچی کنید.

- مانند روش‌های قبلی، از خط پهلوها به اندازه‌ی دلخواه، اوزمان داده شود.
- همان‌طور که در روش قبلی آموزش داده شد، باید بلندی و پهنای پنس‌ها در جلو و پشت یک اندازه شود.
- از پهنای پنس‌های جلو و پشت «۱۷ □ ۱۷' و ۱۱ □ ۱۱' و ۱۲ □ ۱۲'» به ترتیب «۱ سانتی متر» کم کنید.
- ۱ سانتی متر = ۱۲ □ ۱۲' و ۱۱ □ ۱۱' و ۱۷ □ ۱۷' □
- طول پنس‌ها «۱۸ □ ۱۷' □ ۱۷ □ ۲۱ □ ۱۱ □ ۱۱' □

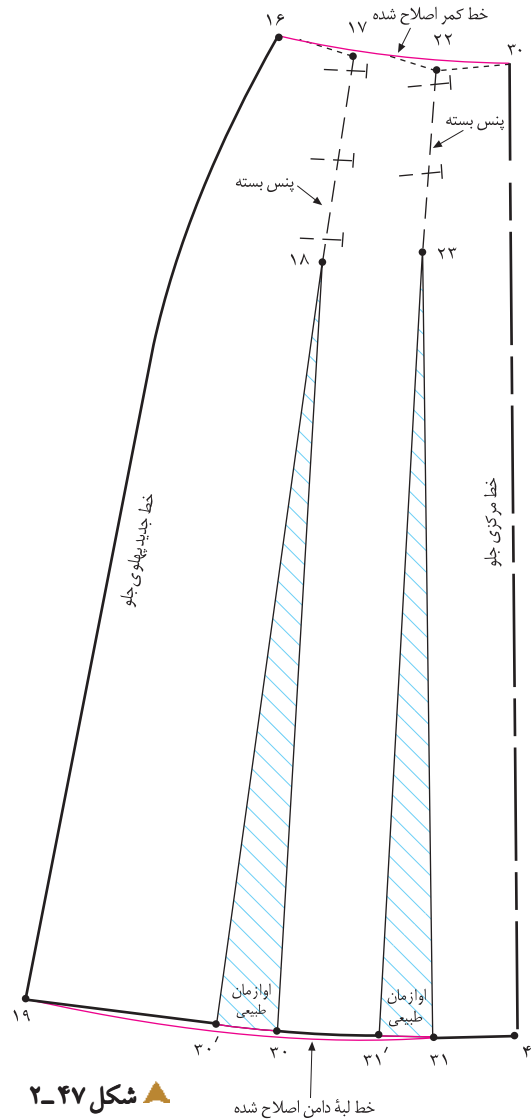
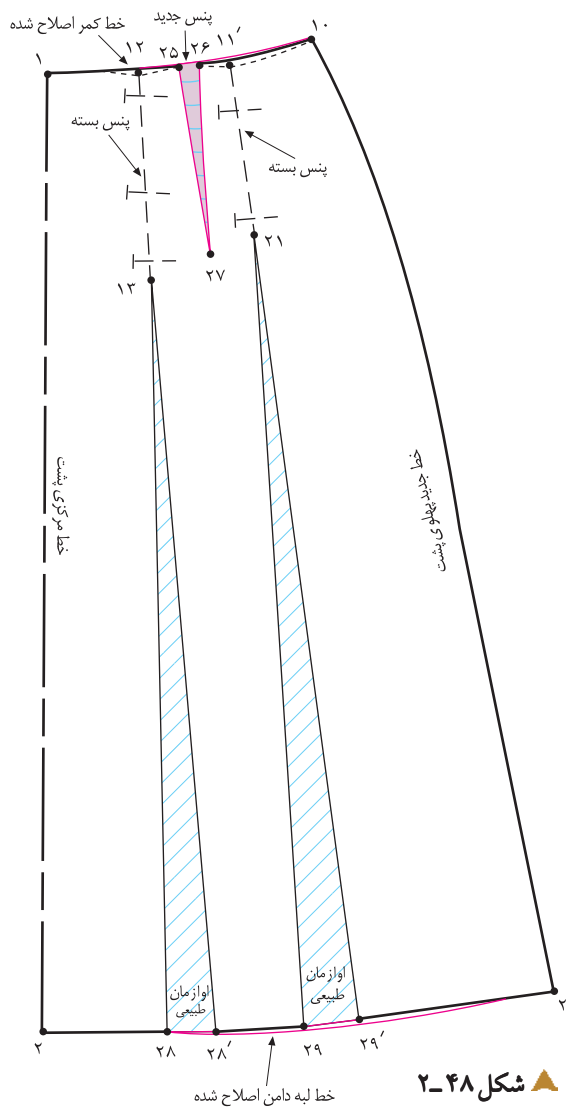

□ فاصله ی «۱۰ □ ۱» را مشخص کنید. از این نقطه پنسی به
 طول «۱۴ سانتی متر» و عرض «۲ سانتی متر» رسم کنید (شکل
 ۲-۴۸)

۲ سانتی متر = ۲۶ □ ۲۵

۱۴ سانتی متر = ۲۷ □ ۲۵

پنس جدید پشت = ۲۷ □ ۲۶ □ ۲۵

□ پنس های «۲۲ □ ۲۳ □ ۲۴ □ ۱۷ □ ۱۷ □ ۱۸ □ ۱۱»
 را به سمت پهلو تا کنید و ببندید.
 □ زیر اوازمان های به وجود آمده کاغذ بچسبانید (شکل های ۴۸ و
 ۲-۴۷).

اوازمان طبیعی = ۳۱ □ ۳۱ □ ۳۰ □ ۳۰ □ ۲۹ □ ۲۹ □ ۲۸ □ ۲۸.
 □ خطوط لبه ی دامن و کمر را به وسیله ی خط کش مخصوص

استاندارد مهارت: نازک دوزی زنانه درجه ۲ (الگو)
شماره شناسایی: ۸۸ و ۷-۹۱/۴/۲/۴

پیمانه‌ی مهارتی: توانایی ترسیم الگوی انواع دامن
شماره شناسایی: ۸۸ و ۷-۹۱/۴۱/۲/۴-۲

واحد کار ۲: توانایی ترسیم الگوی دامن
شماره شناسایی: ۸۸ و ۷-۹۱/۴۱/۲/۴۱-۲۲

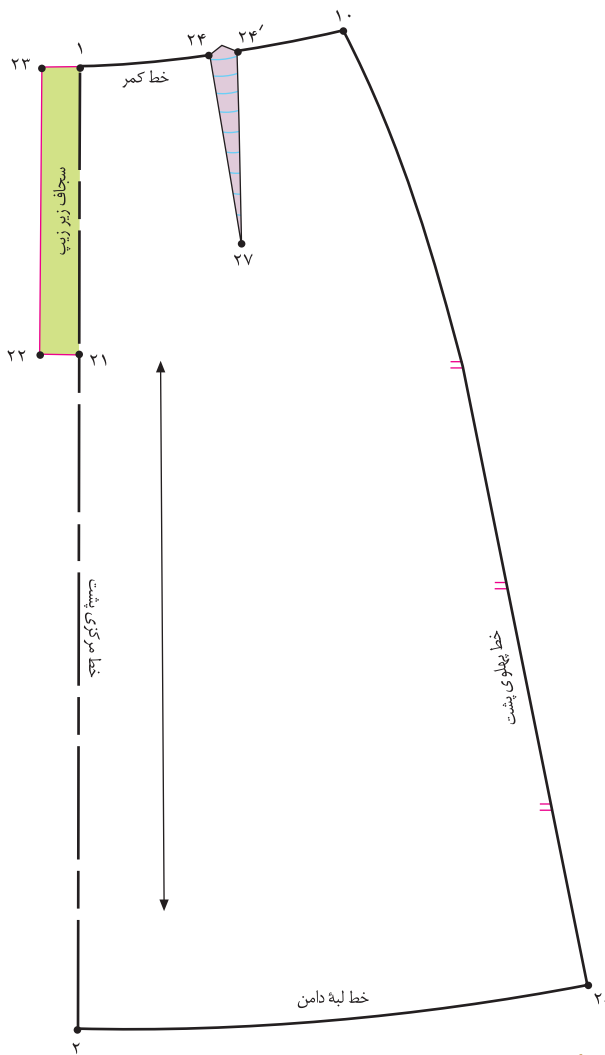

شکل ۲-۵۰ ▲

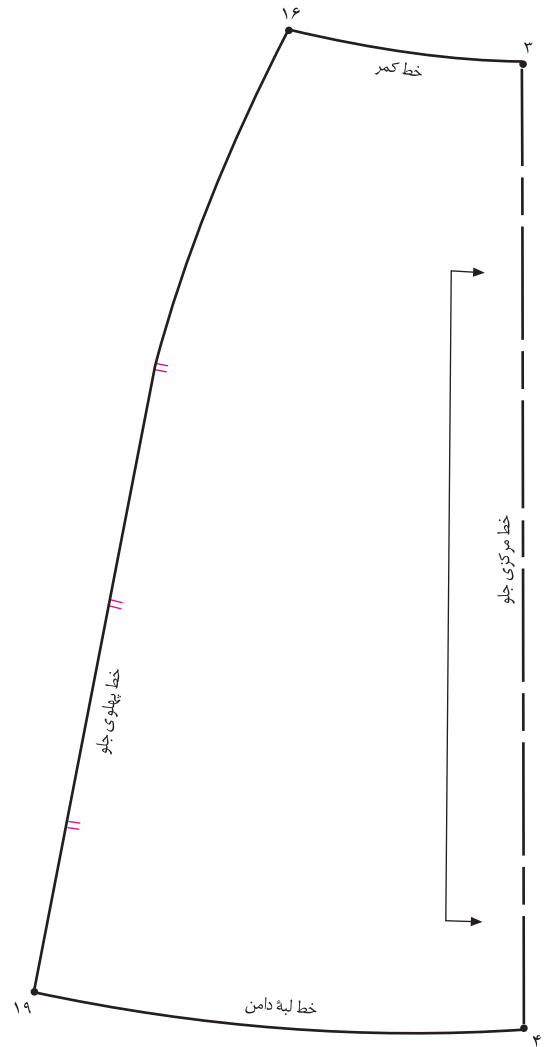

شکل ۲-۴۹ ▲



□ این الگوها آماده برش یا مدل سازی اند (شکل های ۴۹ و ۵۰-۲).

□ در خطوط پهلو، «علامت موازنه» را مشخص کنید.

□ علامت «راستای پارچه» و «دولای باز یا بسته» را روی الگوهای

جلو و پشت مشخص کنید.

روش چهارم فون کردن دامن (فون نیوفری)



▲ شکل ۲-۵۱

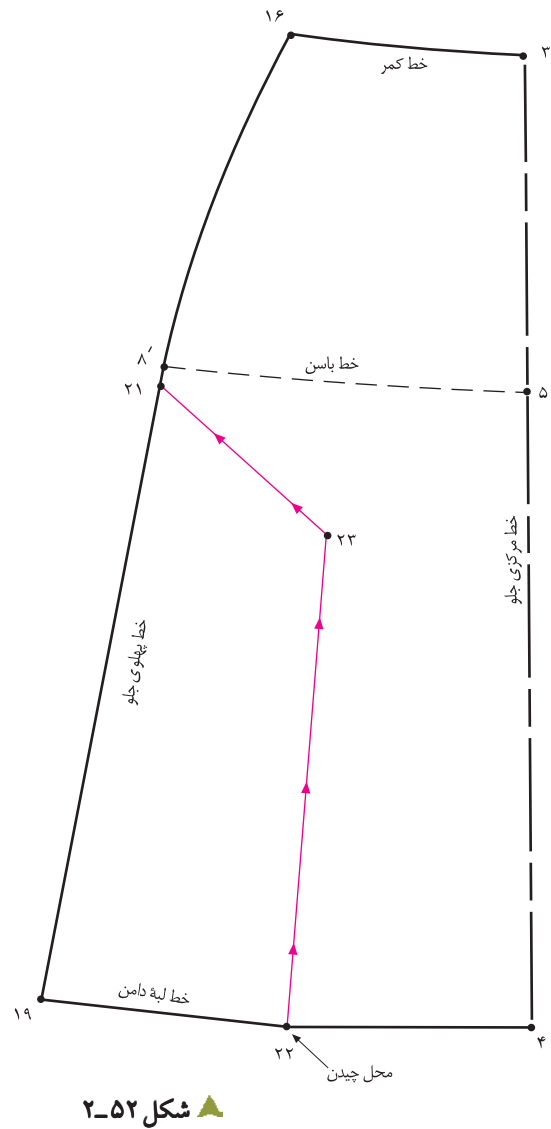
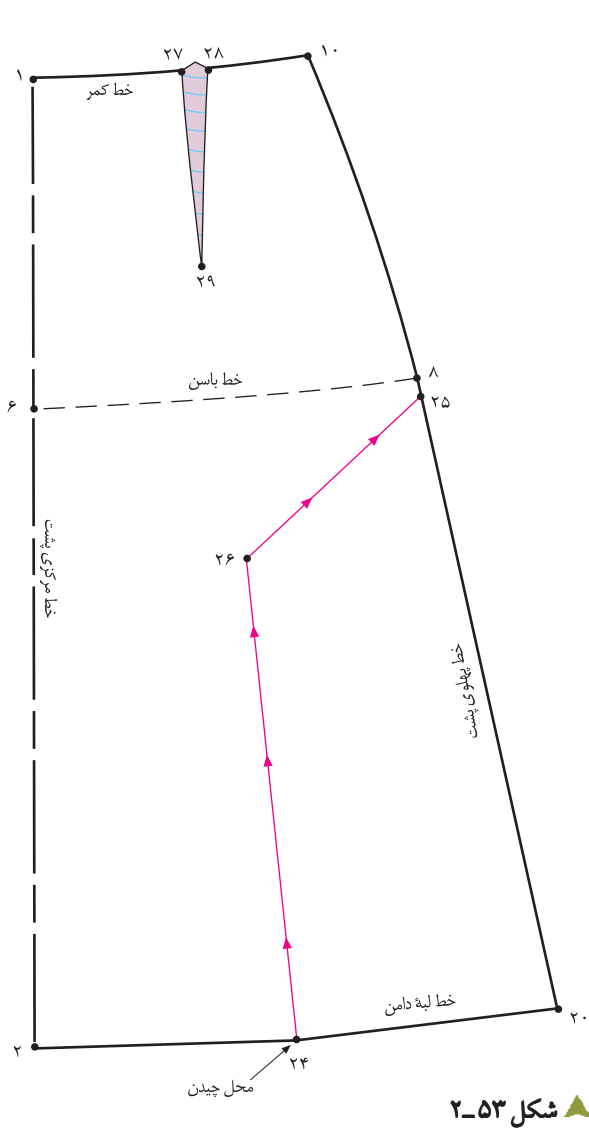

□ مطابق شکل خطی از نقاط «۲۱ و ۲۲» رسم کنید تا در یک مکان یکدیگر را قطع کنند، نام این نقطه، «نقطه ی ۲۳» است □ در قسمت پشت عیناً مانند جلو عمل کنید (شکل ۲-۵۳). □ خطوط اوازمان «۲۲ □ ۲۳ □ ۲۱» و «۲۴ □ ۲۶ □ ۲۵» را قیچی کنید.

□ در این روش، می‌توانید یکی از الگوهای دامن فون را رولت کنید. □ از «نقطه ی ۸'» به اندازه ی دلخواه (بستگی به مدل دارد) پایین بیایید، «نقطه ی ۲۱» به دست می‌آید. □ خط «۴ □ ۱۹» در لبه ی دامن را تقریبی* نصف کنید. «نقطه ی ۲۲» به دست می‌آید. (شکل ۲-۵۲)



* می‌توان «۱/۴»، «۱/۲»، «۱/۳» لبه ی دامن را در نظر گرفت، بستگی دارد که گشادی در کدام قسمت لبه ی دامن مد نظر است.

استاندارد مهارت: نازک دوزی زنانه درجه ۲ (الگو)
شماره شناسایی: ۸۸ و ۷-۹۱/۴/۲/۴

پیمانه‌ی مهارتی: توانایی ترسیم الگوی انواع دامن
شماره شناسایی: ۸۸ و ۷-۹۱/۴۱/۲/۴-۲

واحد کار ۲: توانایی ترسیم الگوی دامن
شماره شناسایی: ۸۸ و ۷-۹۱/۴۱/۲/۴۱-۲۲

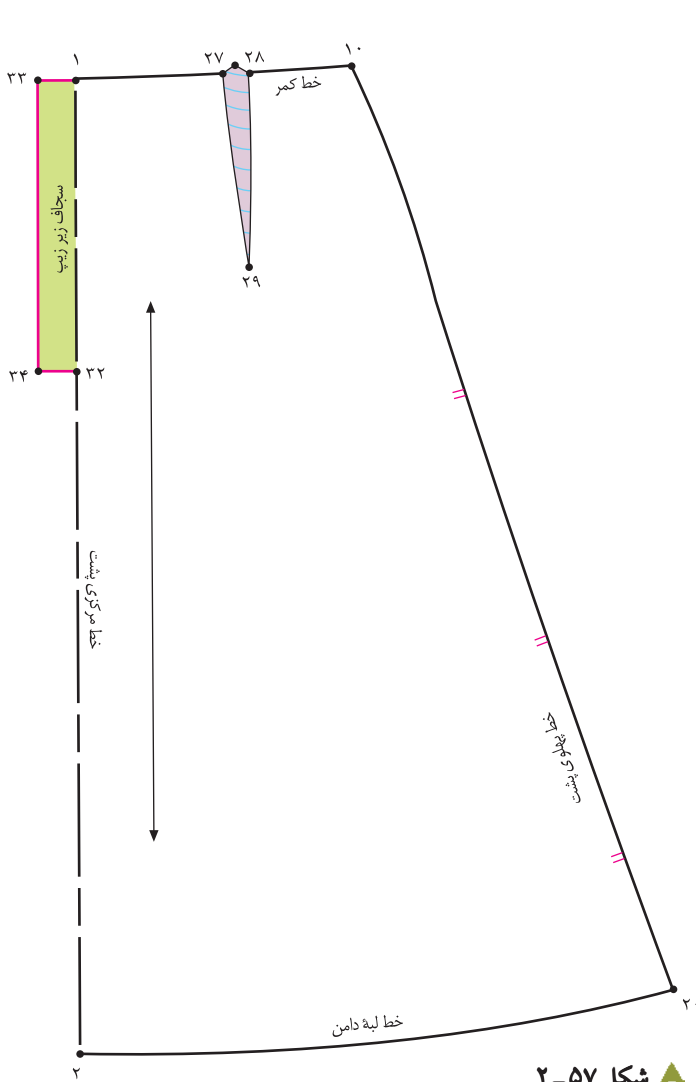

▲ شکل ۲-۵۷

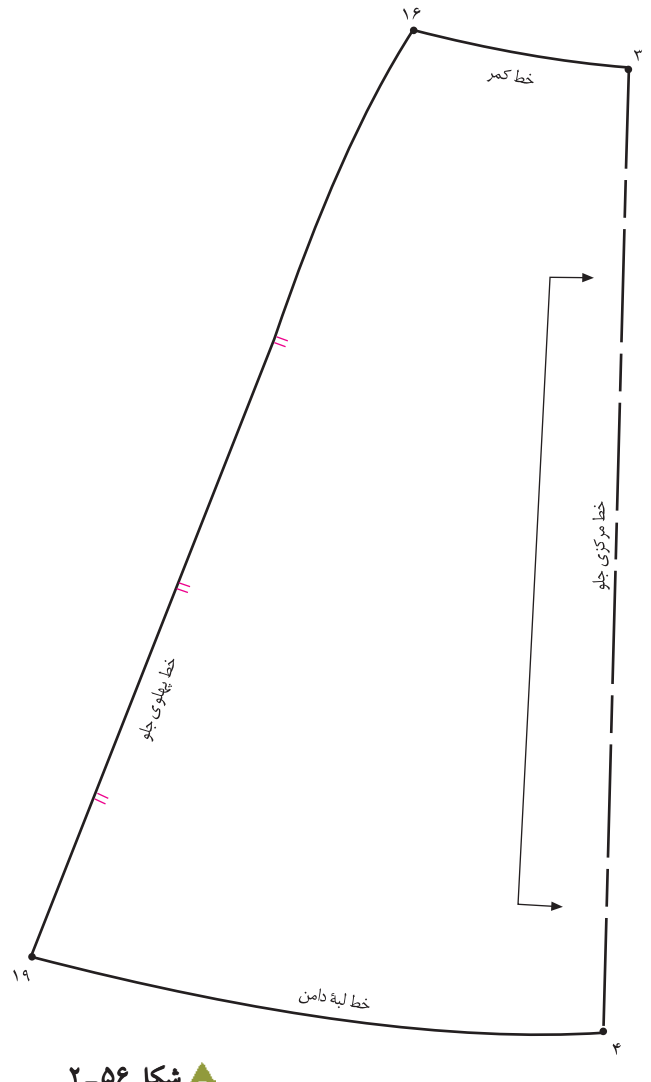

▲ شکل ۲-۵۶



□ توجه کنید:

پیشنهاد می‌شود جهت صحیح تر قرار گرفتن این مدل دامن‌ها روی اندام، الگوی دامن روی دولای اریب پارچه قرار گیرد، زیرا حالت مخروطی شکل اوزمان در تمام قسمت‌های لبه‌ی دامن تقسیم می‌شود.

- در خطوط پهلو، «علامت موازنه» را مشخص کنید.
- علامت «راستای پارچه» و «دولای باز یا بسته» را روی الگوهای جلو و پشت مشخص کنید.
- این الگوها آماده‌ی برش یا مدل‌سازی‌اند. (شکل‌های ۵۷ و ۵۶-۲)



توجه کنید:

برای برش پارچه های راه راه در دامن های کلوش و فون از چهار روش می توان استفاده کرد، این روش ها در مدل ها و پارچه های* مختلف متغیر است، ولی به هر حال خطوط راه راه باید دقیقاً در محل خط درز پهلو و مرکز جلو بایکدیگر تلاقی کنند، چه دامن راسته بریده شود و چه اریب .



▲ خط راستای پارچه در درز پهلو قرار می گیرد.
خط پهلوی جلو و پشت بدن درز است، درز خط مرکزی جلو، روی دولای باز و به صورت جناقی قرار می گیرد.

▲ خط راستای پارچه، در وسط الگو قرار می گیرد، درزهای پهلو و خط مرکزی جلو، روی دولای باز و به صورت جناقی قرار می گیرد.

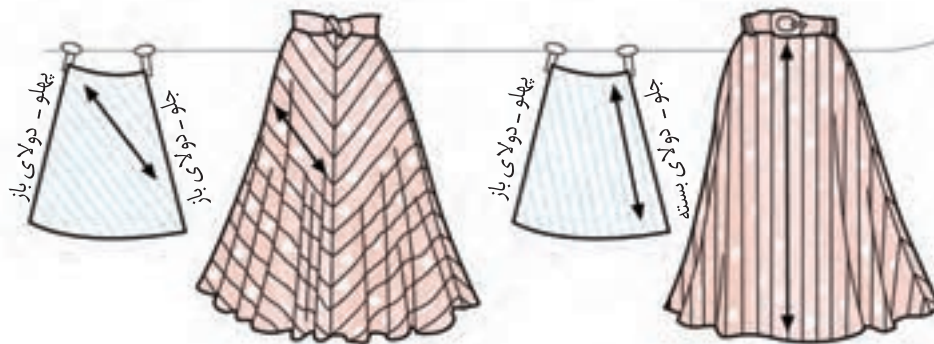

▲ خط راستای پارچه، بر اساس خط مرکزی جلو روی دولای باز اریب پارچه قرار می گیرد، درزهای جلو و پهلو به صورت جناقی و درز پهلو روی دولای باز است.

▲ خط راستای پارچه، بر اساس خط مرکزی جلو و روی دولای بسته قرار می گیرد، درز پهلو به صورت جناقی است.

<p>واحد کار ۲: توانایی ترسیم الگوی دامن شماره‌ی شناسایی: ۸۸-۷-۹۱/۴۱/۲/۴۱-۲۲</p>	<p>پیمانه‌ی مهارتی: توانایی ترسیم الگوی انواع دامن شماره‌ی شناسایی: ۸۸-۷-۹۱/۴۱/۲/۴-۲</p>	<p>استاندارد مهارت: نازک دوزی زنانه درجه‌ی ۲ (الگو) شماره‌ی شناسایی: ۸۸-۷-۹۱/۴/۲/۴</p>
---	--	--

آزمون پایانی



هنرجویان محترم در این صفحه جهت بررسی مدل‌های دامن با آثار طراحان لباس آشنا می‌شوید.



▲ شکل ۵۸-۲

با توجه به طرح‌های بالا، روش برش دامن‌های فون روی پارچه‌های راه‌راه، ایجاد برش اریب و استفاده از تور، چاک‌های پهلو و پشت را انجام دهید.

دامن تنگ با پلی در خط مرکزی پشت



▲ شکل ۲-۵۹

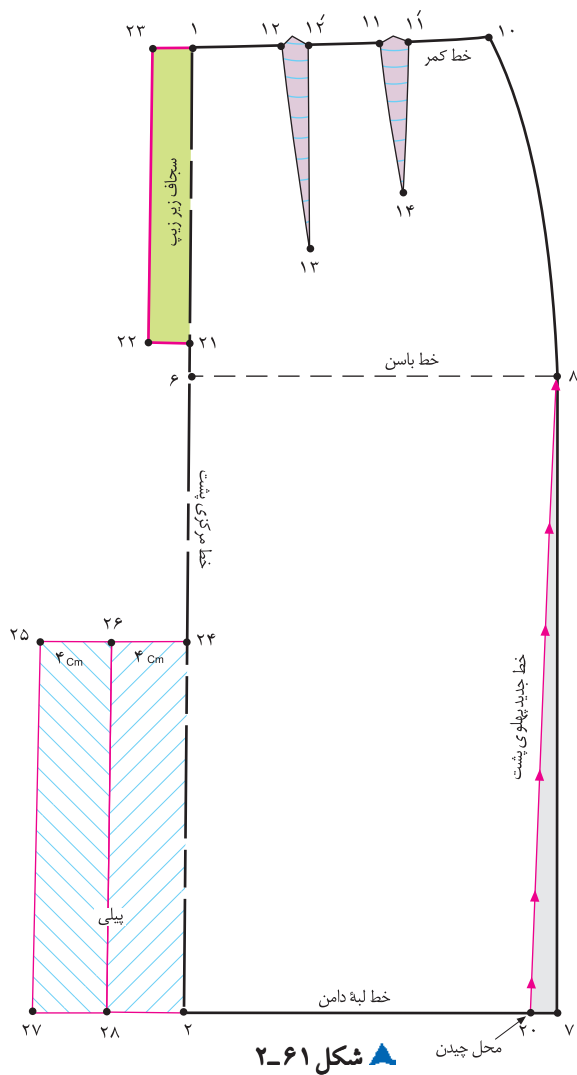

▲ شکل ۲-۶۱

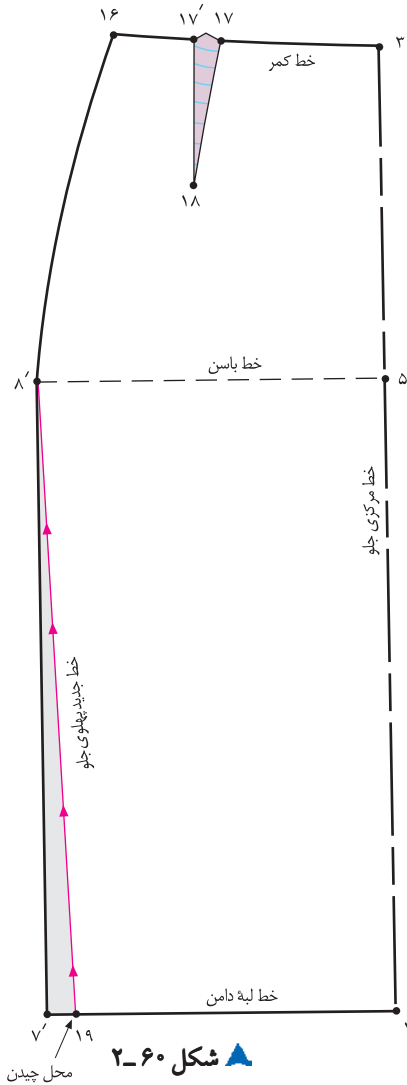

▲ شکل ۲-۶۰



- از «نقطه ی ۲۴» به اندازه ی پهنا ی پیلی و لاپیلی بیرون بیاید، (در این مدل «۸ سانتی متر») «نقطه ی ۲۵» به دست می آید.
- فاصله ی «۲۴ □ ۲۵» را نصف کنید «نقطه ی ۲۶» به دست می آید.
- از «نقطه ی ۲» مانند قسمت بالای پیلی بیرون بیاید، «نقاط ۲۷ و ۲۸» به دست می آید.
- از نقاط «۲۵ و ۲۶» خطوطی موازی با خط مرکزی پشت رسم کنید تا خط «۲۷ □ ۲۸» را قطع کند (شکل ۲-۶۱)

- از الگوی اساس دامن اصلاح شده رولت کنید.
- از نقاط «۷ و ۷'» به اندازه ی دلخواه (به مدل و جنس پارچه بستگی دارد)* داخل شوید، نقاط «۱۹ و ۲۰» به دست می آید.
- از نقاط «۱۹ و ۲۰» خطی رسم کنید تا به ترتیب به نقاط «۸' و ۸» وصل شود (شکل های ۶۱ و ۶۰-۲).
- روی خط مرکزی پشت، از «نقطه ی ۲» به اندازه ی دلخواه (به چاک پیلی و قد دامن بستگی دارد). بالا بروید، «نقطه ی ۲۴» به دست می آید.

به دست می آید.



* دقت کنید در صورتی که این خط، به قسمت های بالاتر از خط باسن در پهلو وصل شود، ممکن است دور باسن تنگ شود.
 ** در این دامن به علت تنگ شدن لبه ی دامن باید در یکی از قسمت های لبه ی پیلی یا چاک داده شود.

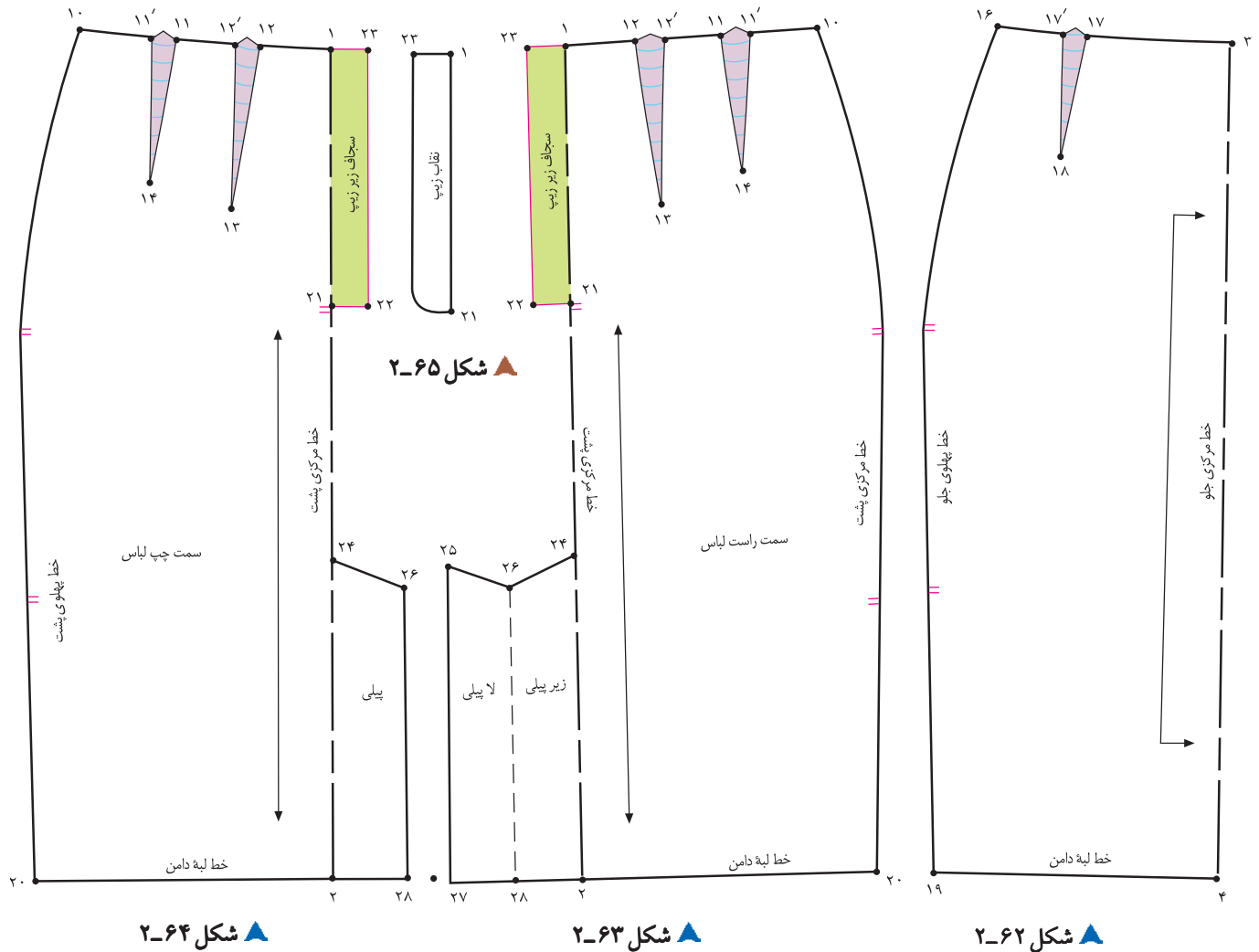

▲ شکل ۲-۶۴

▲ شکل ۲-۶۳

▲ شکل ۲-۶۲



چپ الگو جدا شود (شکل ۲-۶۴).

□ در سمت راست الگو تکه ی پیلی همانند پیلی دو طرفه، کامل آورده شود.

□ در صورتی که به نقاب زیپ نیاز است، تکه ی سجاف زیر زیپ « ۱ □ ۲۳ □ ۲۲ □ ۲۱ □ » را رولت و لبه ی خارجی را به صورت منحنی رسم کنید. (شکل ۲-۶۵)

□ از نقاط « ۱۹ و ۲۰ » خطوط « ۱۹ □ ۸' و ۲۰ □ ۸ » چیده شود. □ در صورتی که بخواهید پیلی دو طرفه روی خط مرکزی پشت داشته باشید، باید از « $\frac{1}{4}$ الگوی پشت » استفاده کنید (شکل ۲-۶۳).

□ اگر بخواهید چاک پیلی به صورت یک طرفه روی الگو باشد، باید از « الگوی کامل پشت » استفاده کنید (سمت راست و سمت چپ لباس). (شکل های ۶۴ و ۲-۶۳)

□ برای این مدل، تکه ی « ۲۷ □ ۲۸ □ ۲۶ □ ۲۵ » از سمت



توجه کنید:

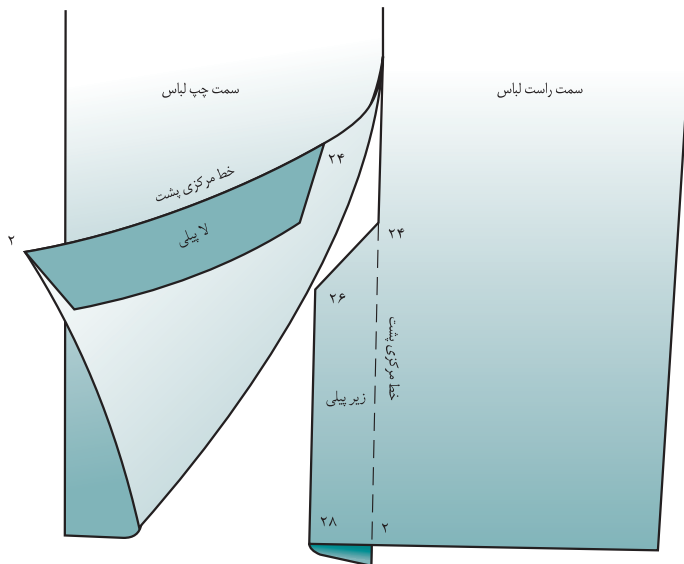

شکل ۲-۶۷ ▲

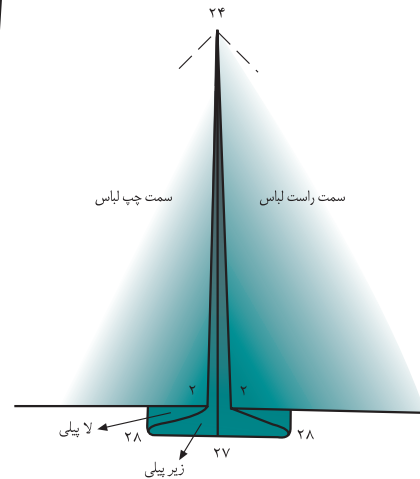

شکل ۲-۶۶ ▲

□ در الگوی پیلی یک طرفه ی چاک دار سمت چپ لباس، از خط « $24 \square 2$ » و سمت راست از خط « $26 \square 28$ » تا** می شود. اگر پیلی در قسمت جلوی لباس باشد، سمت راست الگوری چپ و برعکس، اگر در قسمت پشت لباس باشد، سمت چپ الگوری راست قرار می گیرد (شکل ۲-۶۷).

□ در کتاب نازک دوزی، جلد اول (دوخت) صفحه ی ۱۷۰، طریقه ی قرار گرفتن پیلی و دوخت آستری آن آموزش داده شده است.

□ در الگوی پیلی دو طرفه*، دو سمت پیلی الگو برابر و روی خط مرکزی پشت پیلی به صورت زیر پیلی و لاپیلی است. معمولاً خط « $24 \square 27$ » تا لبه ی پایین دوخته می شود، ولی در بعضی از مدل ها، لبه ی پایین چاک دار است، در این صورت، خط « $24 \square 27$ » کامل دوخته نمی شود. جهت جلوگیری از آویزان شدن پیلی در «نقطه ی ۲۴» مطابق شکل روی پیلی به صورت اریب دوخته شود. □ در هنگام برش پارچه، در «نقطه ی ۲۴» حداقل «۳ سانتی متر» جای درز بگذارید و در موقع دوخت، تا درز مرکز پشت تا «نقطه ی ۲۴» بدوزید (شکل ۲-۶۶).



* نام های دیگر آن پیلی دوقلو و معکوس است.

** عیناً مانند پیلی دو طرفه، از «نقطه ی ۲۴» جای درز بگذارید، سپس مراحل «تا کردن» پیلی روی لباس انجام شود.



توجه کنید:

همان طور که در الگوی دامن مشاهده کردید، پیلی از اضافه نمودن قسمتی در الگوی اساس به وجود می آید. تنوع در نحوه ی «تازدن» پارچه در جهت مختلف، پرس کردن یا پیلی پرس نشده، و دوخت قسمتی از پیلی (از کمر) باعث به وجود آمدن مدل های متنوع می شود، بر اساس جهت تای پارچه، دو نوع پیلی شکل* می گیرد. ۱. پیلی دوقلو (معکوس)، ۲. پیلی یک طرفه



* روش های دوخت پیلی از کمر یا آزادبودن آن، ترکیب جدیدی به وجود می آورد.

پیلی یک طرفه*

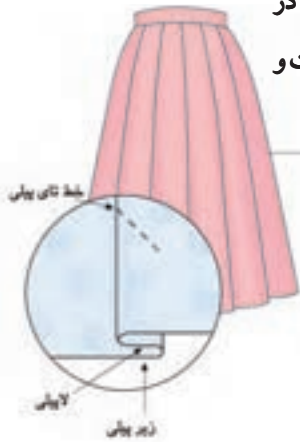

▶ پیلی یک طرفه در
وسط دامن با دوخت و
پرس شده**



▶ پیلی یک طرفه غیر قرینه
با دوخت و پرس شده



◀ ترکیب پیلی دو قلو و
یک طرفه با برش، بدون
دوخت و پرس نشده



◀ پیلی یک طرفه با
دوخت و پرس شده

▲ شکل ۶۹-۲

دامن با پسیلی مای دو قلو و یک طرفه



▲ شکل ۲-۷۰

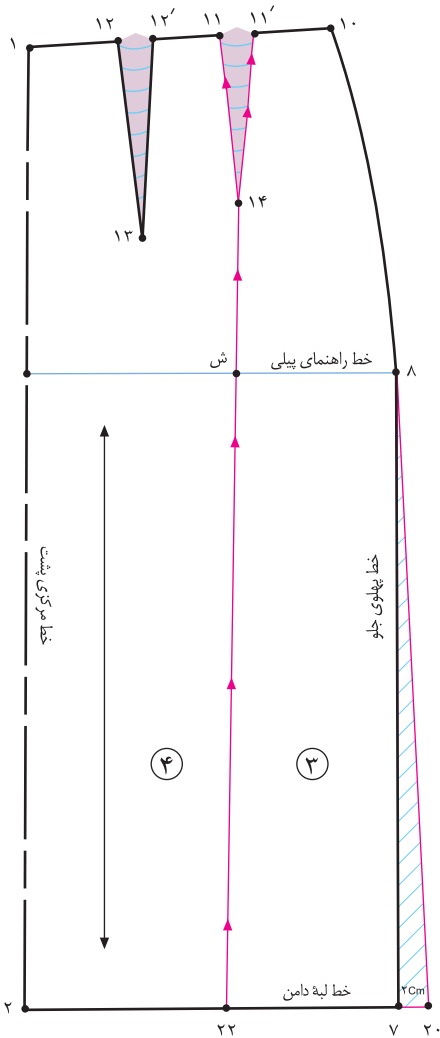

▲ شکل ۲-۷۲

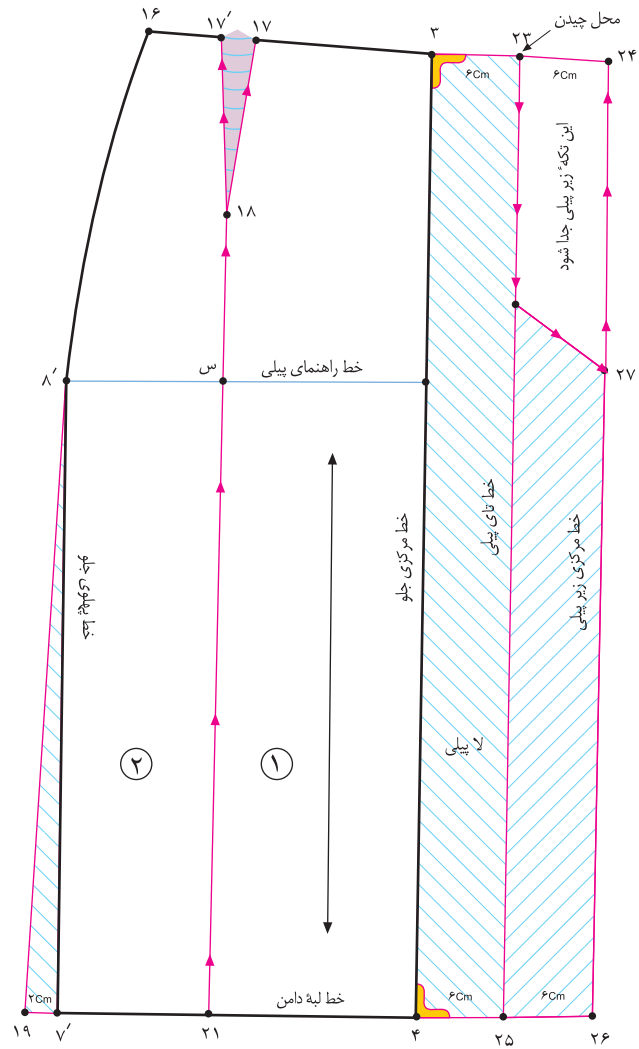

▲ شکل ۲-۷۱

گام اول

بیرون بیاید، (در این مدل، دو عدد پیلی هر کدام «۶ سانتی متر») نقاط «۲۳ و ۲۴» به دست می آید.
در این مدل، $۲۳ = ۲۳ + ۲۴ = ۶$ سانتی متر
از «نقطه ی ۴» مانند قسمت بالای پیلی بیرون بیاید، نقاط «۲۵ و ۲۶» به دست می آید.
از نقاط «۲۱ و ۲۲» خطوط را در جهت فلش ها قیچی کنید.

از الگوی یکی از دامن ها (در این مدل فون) رولت کنید.
از نقاط «۷ و ۷'» خطوط پهلو، به اندازه ی دلخواه (در این مدل ۲ سانتی متر) بیرون بیاید، نقاط «۱۹ و ۲۰» به دست می آید.
از انتهای پنس های جلو و پشت نقاط «۱۴ و ۱۸» خطوطی موازی با مرکز جلو و پشت رسم کنید تا نقاط «۲۱ و ۲۲» به دست آید (شکل های ۷۲ و ۷۱-۲).
از «نقطه ی ۳» (خط مرکزی جلو) به اندازه ی پهنای پیلی و لاپیلی

استاندارد مهارت: نازک دوزی زنانه درجه ۲ (الگو)
شماره شناسایی: ۸۸ و ۷-۹۱/۴/۲/۴

پیمانه‌ی مهارتی: توانایی ترسیم الگوی انواع دامن
شماره شناسایی: ۸۸ و ۷-۹۱/۴۱/۲/۴-۲

واحد کار ۲: توانایی ترسیم الگوی دامن
شماره شناسایی: ۸۸ و ۷-۹۱/۴۱/۲/۴-۲۲

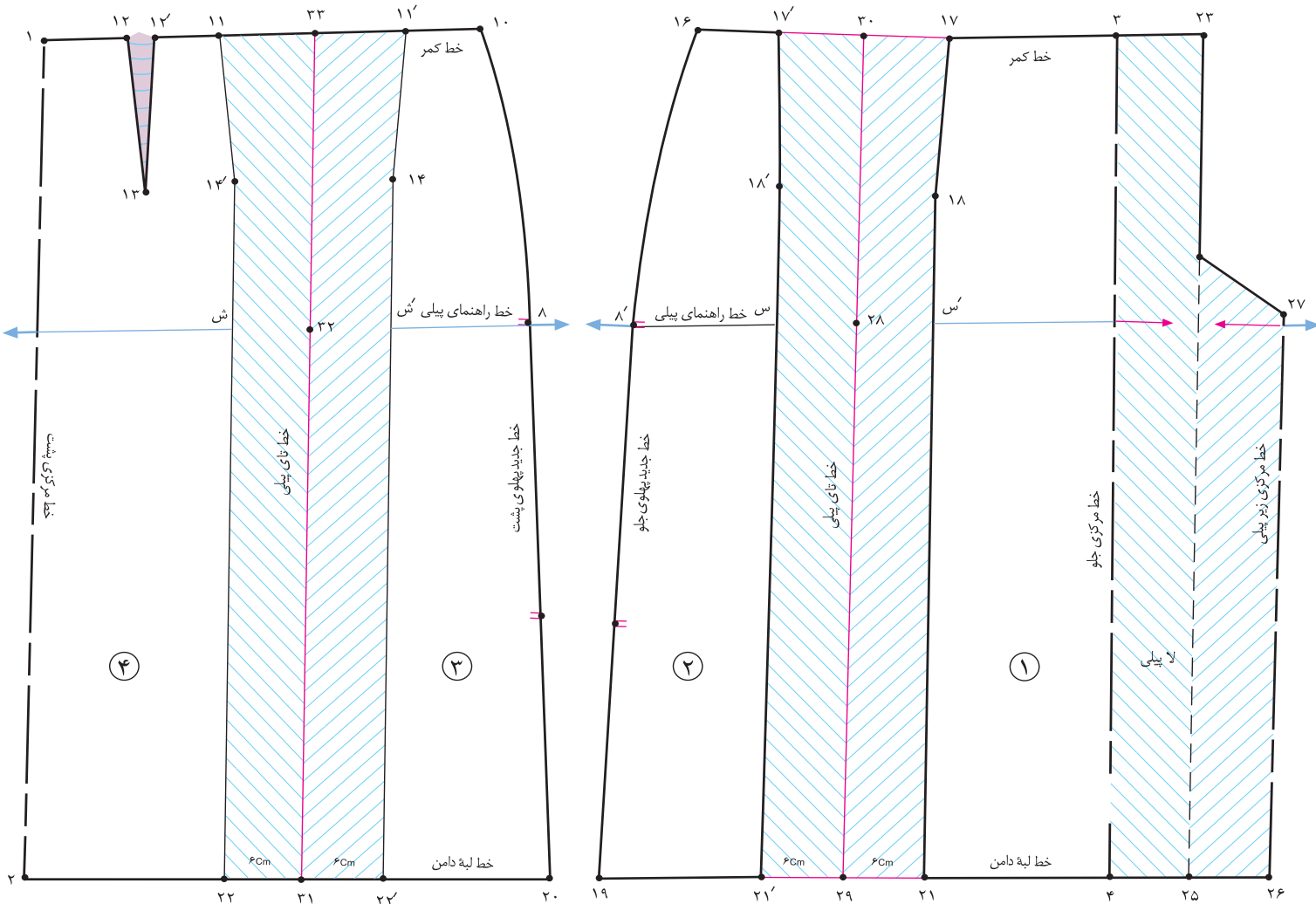

▲ شکل ۲-۷۴

▲ شکل ۲-۷۳



این مدل، دو عدد پیلی هر کدام «۶ سانتی متر» سپس تکه‌ی شماره ۲ را بچسبانید. (شکل ۲-۷۳)
همین مراحل را در قسمت پشت الگو انجام دهید. (شکل ۲-۷۴)
این روش برای پیلی‌های راسته است، جهت ترسیم پیلی‌هایی که عرض آن در لبه‌ی دامن بیش‌تر از قسمت بالا (باسن) است، از خط افقی راهنمای الگو استفاده نمی‌کنیم.

□ در صورتی که ضخامت پارچه در قسمت بالای دامن زیاد باشد، می‌توانید این قسمت را بچینید.
□ جهت ترسیم پیلی‌ها، قطعه کاغذی زیر الگو بچسبانید.
□ روی کاغذ خط افقی راهنمای* پیلی را رسم کنید تا الگوها به ترتیب شماره روی آن گذاشته شود.
□ از «نقطه‌ی س» به اندازه‌ی لاپیلی و زیرپیلی بیرون بیاید (در

استاندارد مهارت: نازک دوزی زنانه درجه ۲ (الگو)
شماره شناسایی: ۸۸ و ۷-۹۱/۴/۲/۴

پیمانه‌ی مهارتی: توانایی ترسیم الگوی انواع دامن
شماره شناسایی: ۸۸ و ۷-۹۱/۴۱/۲/۴-۲

واحد کار ۲: توانایی ترسیم الگوی دامن
شماره شناسایی: ۸۸ و ۷-۹۱/۴۱/۲/۴۱-۲۲

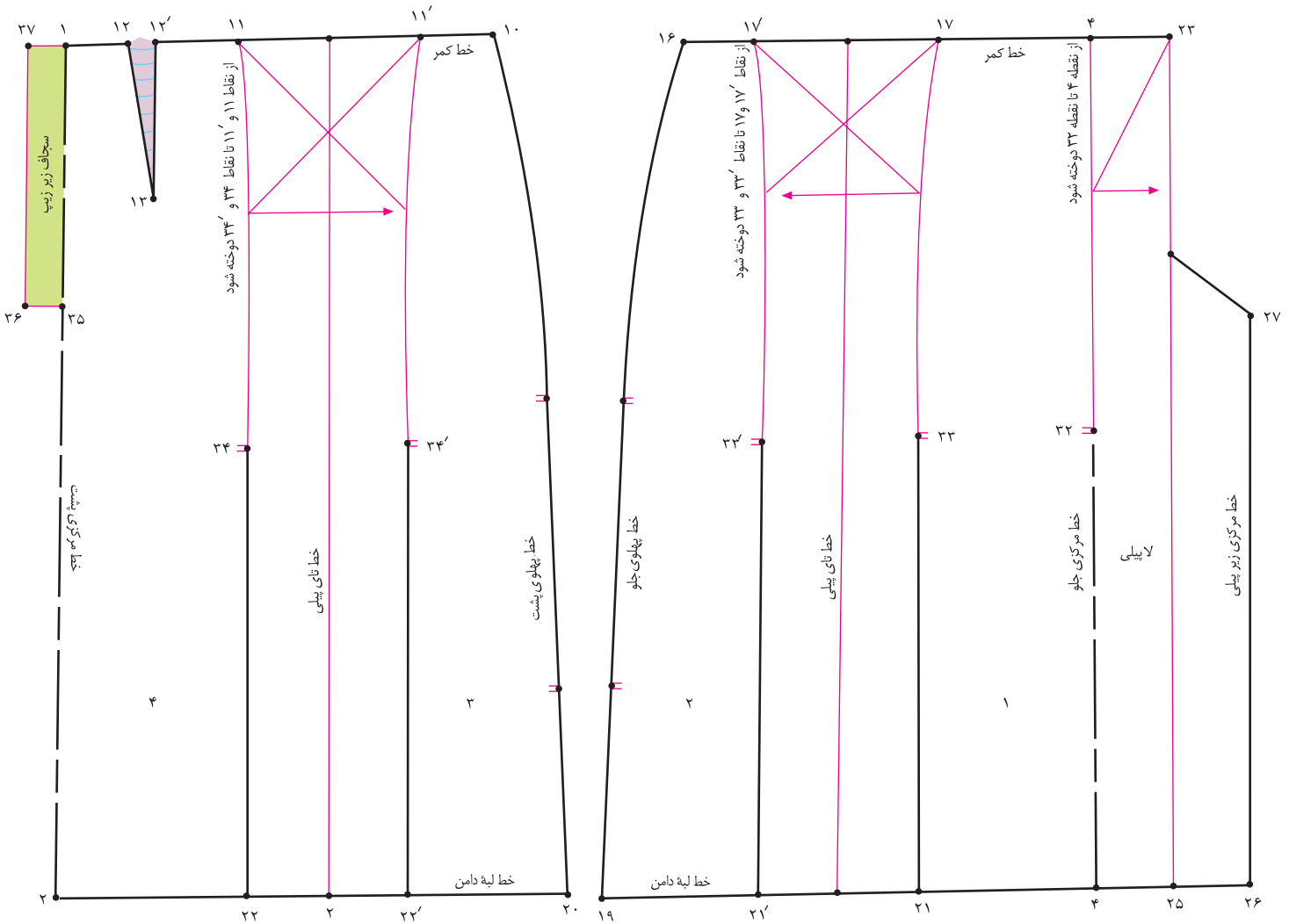

▲ شکل ۲-۷۶

▲ شکل ۲-۷۵



□ در این مدل، پیلی خط مرکزی جلو «پیلی دو قلو» و پیلی های وسط دامن «پیلی یک طرفه»* است.
□ در این مدل، جهت «تای» پیلی یک طرفه به سمت پهلوها است.
□ در صورتی که پیلی ها تالبه ی دامن «تا» شود، باید خطوط «۴ □ ۳۲»، «۲۱ □ ۳۳» و «۲۲ □ ۳۴» روی پارچه علامت گذاری و سپس اتو گردد.

□ از «نقطه ی ۴» به اندازه ی دلخواه (در این مدل ۳۵ سانتی متر) جهت دوختن قسمت بالای پیلی پایین بیاید، «نقطه ی ۳۲» به دست می آید.
□ از نقاط «۱۷ و ۱۷'» به اندازه ی دلخواه پایین بیاید، نقاط «۳۳» و «۳۳'» به دست می آید (شکل ۲-۷۵).
□ همین مراحل را در قسمت پشت انجام دهید (شکل ۲-۷۶).

* در صورتی که بخواهیم در وسط دامن پیلی دو قلو داشته باشیم، باید این اندازه «۲ برابر» شود.

دامن چین دار با پلی در خط مرکزی جلو



▲ شکل ۲-۷۷

استاندارد مهارت: نازک دوزی زنانه درجه ۲ (الگو)
شماره‌ی شناسایی: ۸۸ و ۷-۹۱/۴/۲/۴

پیمانه‌ی مهارتی: توانایی ترسیم الگوی انواع دامن
شماره‌ی شناسایی: ۸۸ و ۷-۹۱/۴۱/۲/۴-۲

واحد کار ۲: توانایی ترسیم الگوی دامن
شماره‌ی شناسایی: ۸۸ و ۷-۹۱/۴۱/۲/۴۱-۲۲

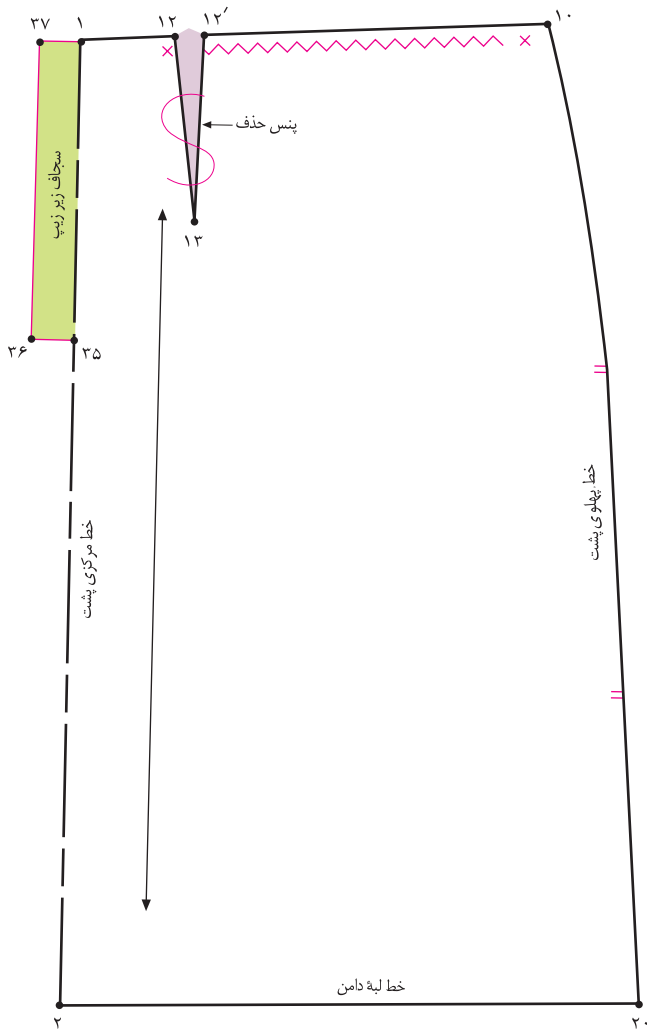

▲ شکل ۲-۷۹

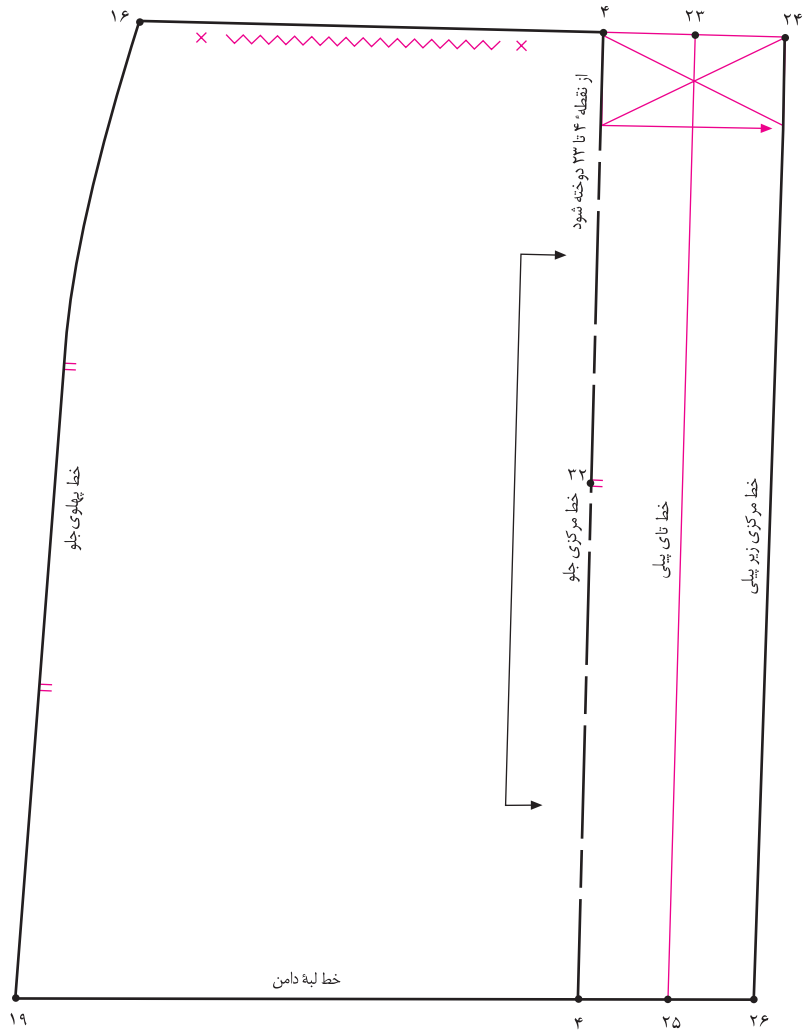

▲ شکل ۲-۷۸



□ قسمتی را که قرار است چین داده شود، روی الگو مشخص کنید.

□ علائم «راستای پارچه»، «دولای باز یا بسته» و «موازنه» را روی الگو مشخص کنید (شکل‌های ۲۸ و ۲۹).

□ الگوی دامن شکل ۲-۷۵ را رولت کنید.

□ علامت‌های پیلی در وسط الگوی جلو و پشت و همچنین پنس پشت را حذف کنید.

□ تکه‌ی بالایی پیلی در کمر «۲۴ □ ۲۳» در این مدل چیده نمی‌شود (شکل ۲-۷۸).

آزمون نظری، مروری بر الگوها

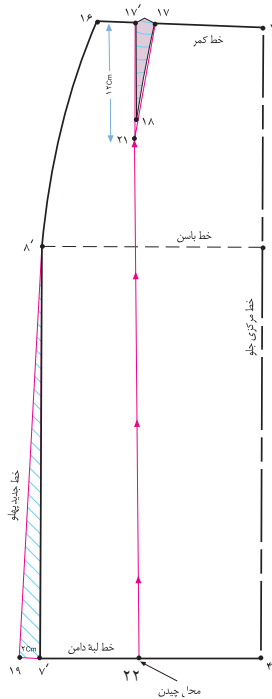

۱. با توجه به شکل روبه رو به سؤالات پاسخ دهید:

- ۱-۱. جهت برابر شدن اندازه ی اوزمان در لبه ی دامن چه باید کرد؟
- ۱-۲. خط «۲۱ □ ۲۲» موازی با کدام خط رسم می شود؟
- ۱-۳. آیا اندازه «۱۹ □ ۷» در الگوها ثابت است؟
- ۱-۴. حداقل و حداکثر «۱۹ □ ۷» چه مقدار می تواند باشد؟
- ۱-۵. طول و پهنای پنس «۱۸ □ ۱۷ □ ۱۷» برابر کدام پنس است؟
- ۱-۶. چگونه خط دولای اریب پارچه را روی الگوی دامن رسم می کنید؟

۲. با توجه به شکل روبه رو به سؤالات پاسخ دهید:

- ۲-۱. آیا در الگوی پیلی دو طرفه دو سمت پیلی الگو برابر است؟
- ۲-۲. چرا از «نقطه ی ۲۴» مطابق شکل روی پیلی دوخته می شود؟
- ۲-۳. روی شکل لاپیلی و زیرپیلی را مشخص کنید.
- ۲-۴. آیا در مدل ها پیلی دوقلو پیلی ها تالبه ی دامن اتو می شود؟
- ۲-۵. در هنگام برش پارچه از «نقطه ی ۲۴» چند سانتی متر در درز مرکز پشت، جا درز گذاشته می شود؟

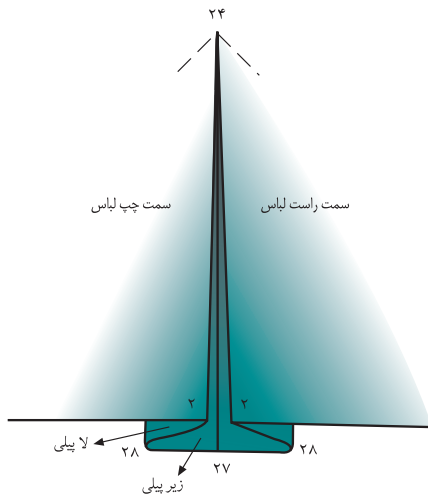

۳. کدام یک از روش های اوزمان دامن فون را می توان بیشتر از «۶ سانتی متر» اوزمان داد؟

۴. چهار طرح دامن که دارای پیلی دوقلو و یک طرفه است، انتخاب کنید، روش الگوسازی آن را در کلاس توضیح دهید.

استاندارد مهارت: نازک دوزی زنانه درجه ۲ (الگو)

شماره شناسایی: ۸۸ و ۷-۹۱/۴/۲/۴

پیمانه‌ی مهارتی: توانایی ترسیم الگوی انواع دامن

شماره شناسایی: ۸۸ و ۷-۹۱/۴۱/۲/۴-۲

واحد کار ۲: توانایی ترسیم الگوی دامن

شماره شناسایی: ۸۸ و ۷-۹۱/۴۱/۲/۴۱-۲۲

آزمون عملی مروری



هنرجویان محترم در این صفحه جهت بررسی مدل‌های تدریس شده، با آثار طراحان لباس آشنا می‌شوید.



▲ شکل ۸۰-۲

باراهنمای معلم محترم کلاس الگوهای بالا را ترسیم کنید، طول قد دامن، میزان گشادی لبه‌ی دامن، نوع پیلی‌ها، جیب‌ها، چاک و ... را مطابق مدل ترسیم کنید.



▲ شکل ۲-۸۱

اساس دامن ترک



اندازه‌های مورد نیاز:

- دور کمر □ ۶۸ سانتی متر
- دور باسن بزرگ □ ۹۶ سانتی متر
- بلندی باسن بزرگ □ ۲۱ سانتی متر
- قد دامن □ ۷۰ سانتی متر
- تعداد ترک‌ها □ دلخواه (مطابق مدل)

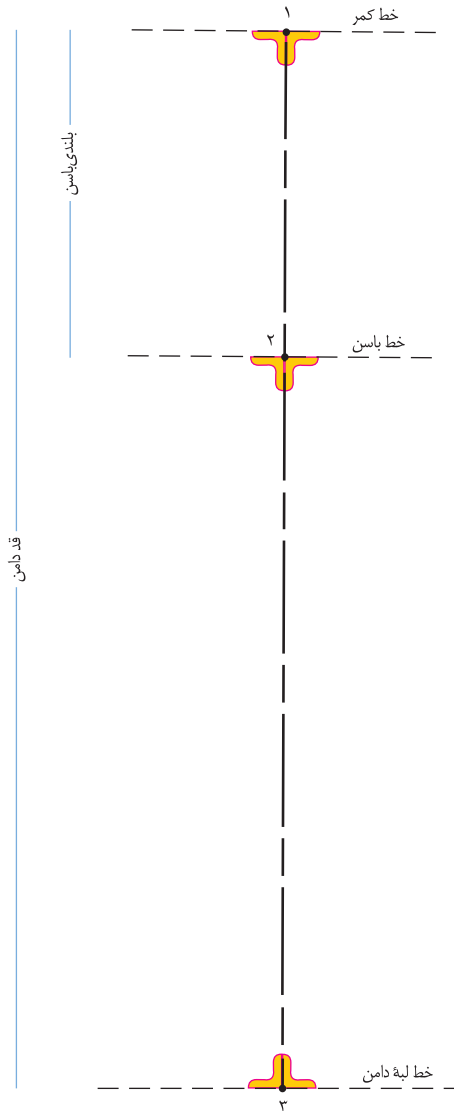

شکل ۲-۸۲

گام اول

- ابتدا خط عمودی روی کاغذ رسم کنید.
- روی این خط، اندازه‌ی بلندی باسن و قد دامن را مشخص کنید.
- در این مدل ۲۱cm، بلندی باسن = ۲ □ ۱
- در این مدل ۷۰cm، بلندی قد دامن = ۳ □ ۱
- از نقاط «۱» و «۲» و «۳» به وسیله‌ی گونیا خطی فرضی به طرفین ترسیم کنید (شکل ۲-۸۲).

- خط کمر = ۱ خط
- خط باسن = ۲ خط
- خط لبه‌ی دامن = ۳ خط

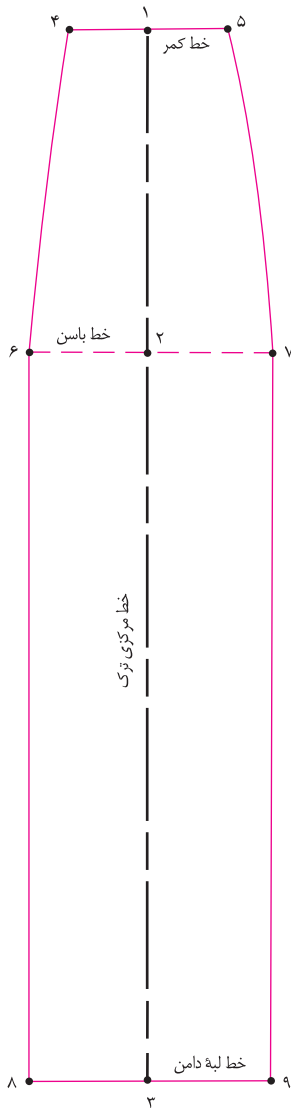

▲ شکل ۲-۸۴

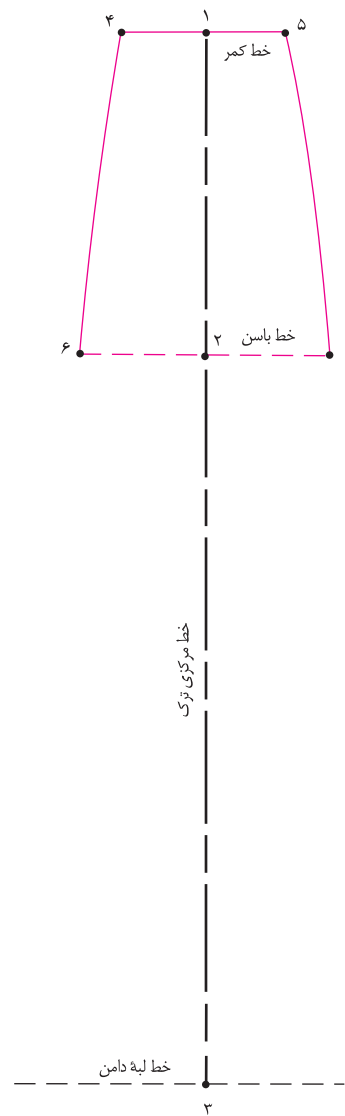

▲ شکل ۲-۸۳



تعداد ترک ها: (دور باسن + ۳ سانتی متر) = ۶ □ ۷

$$۹۶\text{cm} + ۳\text{cm} = ۹۹\text{cm} : ۶ = ۱۶/۵\text{ cm}$$

□ نقاط «۵ □ ۷ و ۴ □ ۶» را به وسیله ی خط کش مخصوص پهلوی به یکدیگر وصل کنید.

□ از طرفین «نقطه ی ۳» خط لبه ی دامن برابر فاصله ی «۷ □ ۶» را مشخص کنید، نقاط «۸ □ ۹» به دست می آید (شکل ۲-۸۴).

□ نقاط «۷ □ ۹ □ ۶ و ۸ □ ۶» را وصل کنید.

□ از طرفین «نقطه ی ۱» به اندازه ی $\frac{1}{۲}$ دور کمر به اضافه ی آزادی (۱ سانتی متر) تقسیم بر تعداد ترک ها* بیرون بیایید، نقاط «۴ و ۵» به دست می آید (شکل ۲-۸۳).

تعداد ترک ها: (دور کمر + ۱ سانتی متر) = ۴ □ ۵

$$(۶۸\text{ cm} + ۱\text{ cm}) : ۶ = ۱۱/۵\text{ cm}$$

□ از طرفین «نقطه ی ۲» به اندازه ی $\frac{1}{۲}$ دور باسن به اضافه ی آزادی** تقسیم بر تعداد ترک ها بیرون بیایید، نقاط «۶ و ۷» به دست می آید.

* تعداد ترک ها به مدل و سلیقه ی فرد بستگی دارد، آن ها می توانند بین ۴، ۶ و ۸ و ۱۲ و . . . باشد
** مقدار آزادی دور باسن بزرگ دلخواه است و به گشادی مورد نیاز در قسمت باسن بستگی دارد.

استاندارد مهارت: نازک دوزی زنانه درجه ۲ (الگو)
شماره شناسایی: ۸۸ و ۷-۹۱/۴/۲/۴

پیمانه‌ی مهارتی: توانایی ترسیم الگوی انواع دامن
شماره شناسایی: ۸۸ و ۷-۹۱/۴۱/۲/۴-۲

واحد کار ۲: توانایی ترسیم الگوی دامن
شماره شناسایی: ۸۸ و ۷-۹۱/۴۱/۲/۴۱-۲۲

روش اول

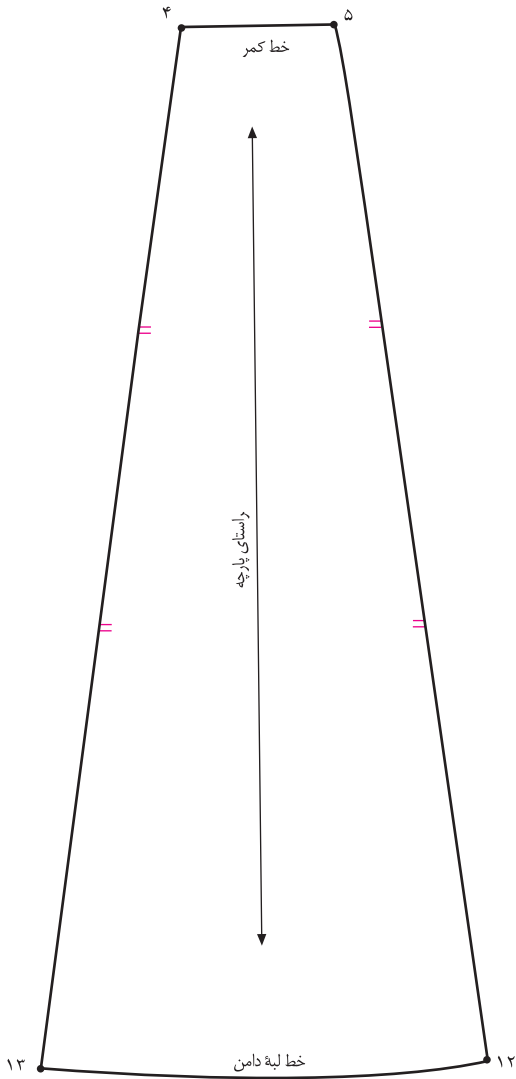

▲ شکل ۲-۸۶

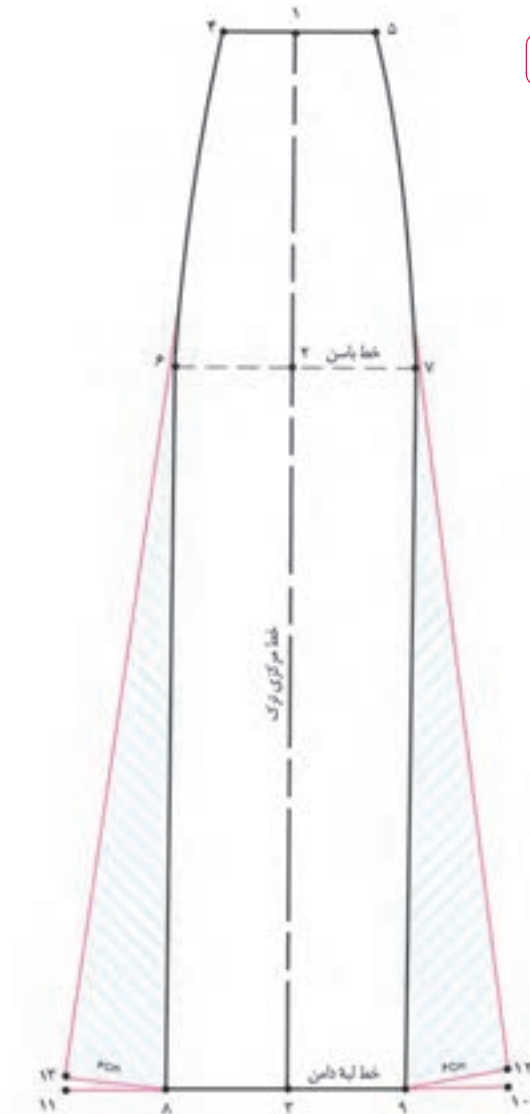

▲ شکل ۲-۸۵



□ از روی الگوی اولیه‌ی دامن ترک رولت کنید.

□ از نقاط «۸ و ۹» به اندازه‌ی دلخواه «۶ سانتی متر» (به مدل بستگی دارد) بیرون بیاوید، نقاط «۱۰ و ۱۱» به دست می‌آید.

□ ۶ سانتی متر = ۱۰ □ ۹ □ ۱۱ = ۸

□ برای جلوگیری از افتادگی خطوط اوازمان پهلو‌ی ترک، فاصله‌ی

«۹ □ ۷» و «۸ □ ۶» را اندازه بزنید، همین مقدار را از نقاط «۶ و

۷» به سمت نقاط «۱۰ و ۱۱» علامت بگذارید، نقاط «۱۲ و ۱۳»

به دست می‌آید (شکل ۲-۸۵).

□ ۶ □ ۸ = ۶ □ ۱۳

□ ۷ □ ۹ = ۷ □ ۱۲

□ برای رفع زاویه دار شدن نقاط «۸ و ۹» پیشنهاد می‌شود، خط

لبه‌ی دامن با خط کش مخصوص، ترسیم شود.

□ روی خط مرکزی دامن علامت «راستای پارچه» را مشخص کنید

(شکل ۲-۸۶).

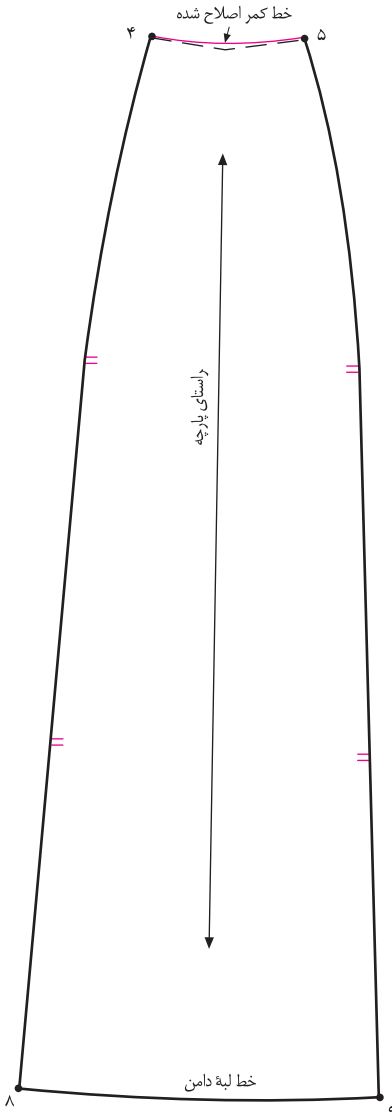

▲ شکل ۲-۸۹

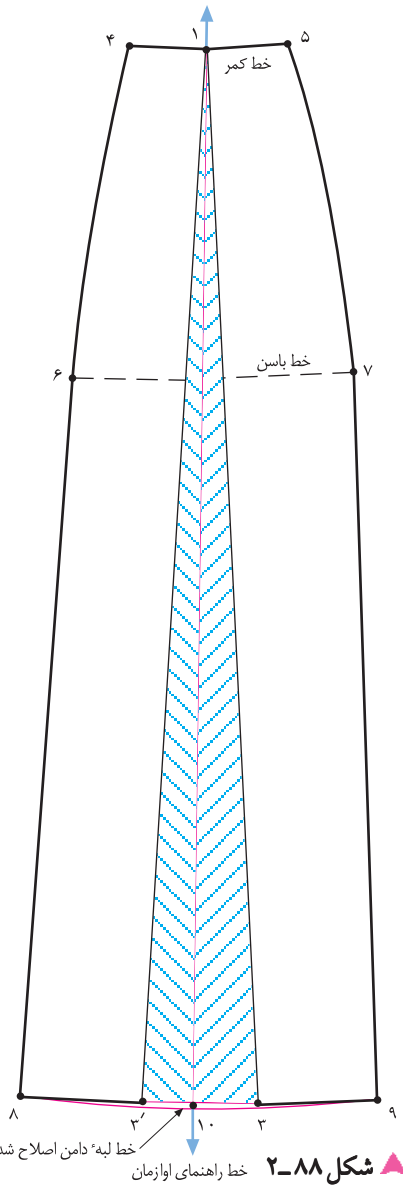

▲ شکل ۲-۸۸

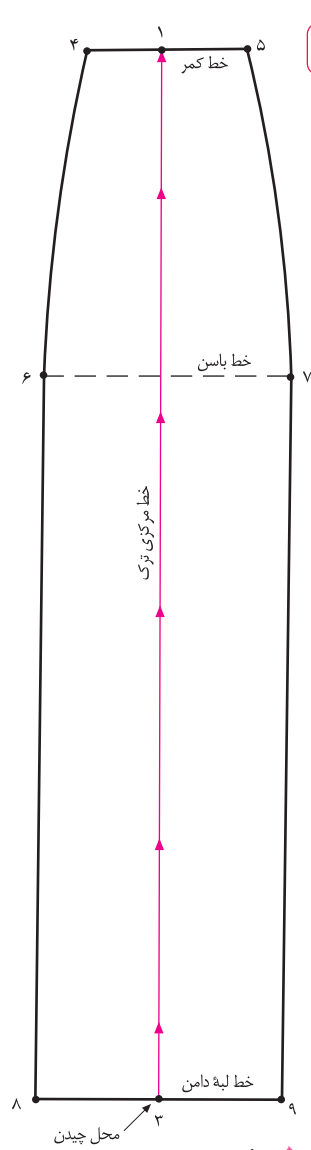

▲ شکل ۲-۸۷



خط قرار گیرد (شکل ۲-۸۸).
 □ به اندازه‌ی دلخواه (به مدل و جنس پارچه بستگی دارد) از «نقطه‌ی ۱» اوزان بدهید، خط لبه‌ی دامن اصلاح می‌شود.
 □ علامت «راستای پارچه» و «موازنه» را مشخص کنید (شکل ۲-۸۹).

□ فاصله‌ی «۳ □ ۱» خط مرکزی ترک را از خط لبه‌ی دامن «نقطه‌ی ۳» قیچی کنید (شکل ۲-۸۷).
 □ روی کاغذ یک خط عمود به اندازه‌ی تقریبی «قد دامن» با نام خط راهنمای اوزان رسم کنید.
 □ «نقطه‌ی ۱» دامن را به گونه‌ای قرار دهید که با خط راهنمای اوزان مماس باشد و خط قیچی شده مرکزی خط در طرفین این

روش سوم

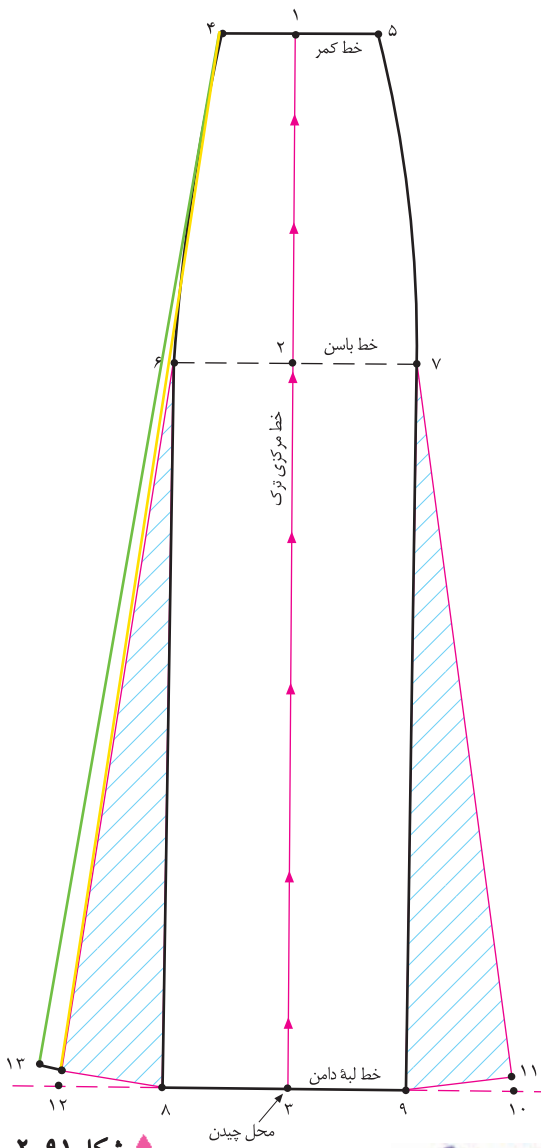

شکل ۲-۹۱

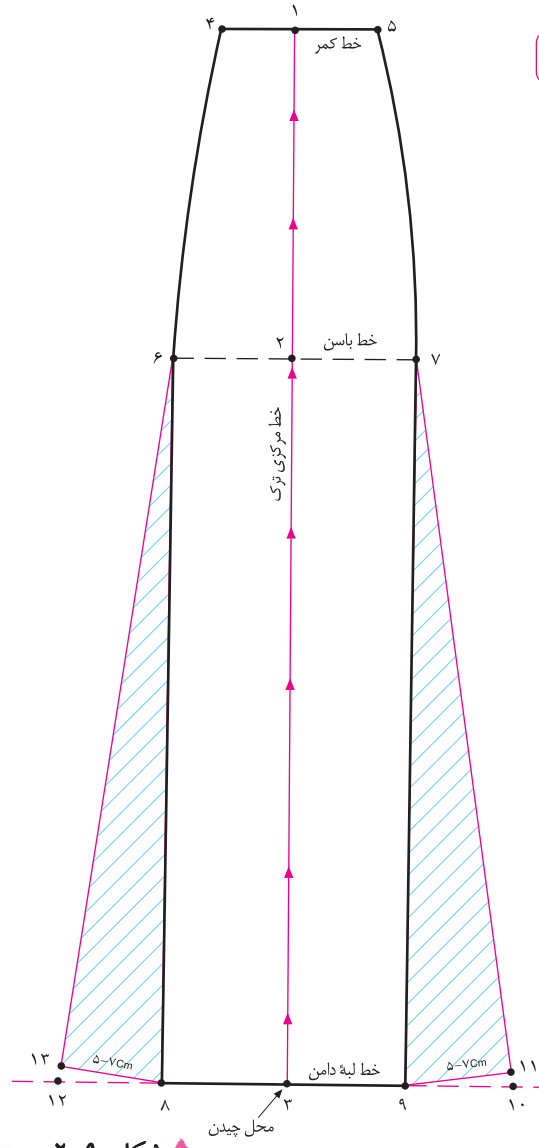

شکل ۲-۹۰



توجه کنید:

در صورتی که بخواهید گشادی اوزمان‌های پهلوی ترک از کمر باشد، می‌توانید از نقاط «۴ و ۵» یا حتی از باسن کوچک خط کش بگذارید و به هر اندازه که لازم است اوزمان در لبه‌ی دامن رسم کنید (شکل ۲-۹۱).

کام‌اول

این روش تلفیقی از روش‌های اول و دوم ترک است. در ابتدا، عیناً مانند دوروش قبلی اجرا می‌شود (شکل ۲-۹۰).

در این مدل ۷-۵ سانتی متر = ۱۱ - ۹ = ۱۳

۱۱ - ۷ = ۹ - ۷ = ۱۳ = ۶ - ۸ = ۶

خط مرکزی ترک قیچی شود = ۳ - ۱

* در این روش، گشادی از خط کمر تا لبه‌ی دامن است و ترکیبی از دوروش قبلی است.

استاندارد مهارت: نازک دوزی زنانه درجه ی ۲ (الگو)
 شماره ی شناسایی: ۸۸ و ۷-۹۱/۴/۲/۴

پیمانه ی مهارتی: توانایی ترسیم الگوی انواع دامن
 شماره ی شناسایی: ۸۸ و ۷-۹۱/۴۱/۲/۴-۲

واحد کار ۲: توانایی ترسیم الگوی دامن
 شماره ی شناسایی: ۸۸ و ۷-۹۱/۴۱/۲/۴-۲۲

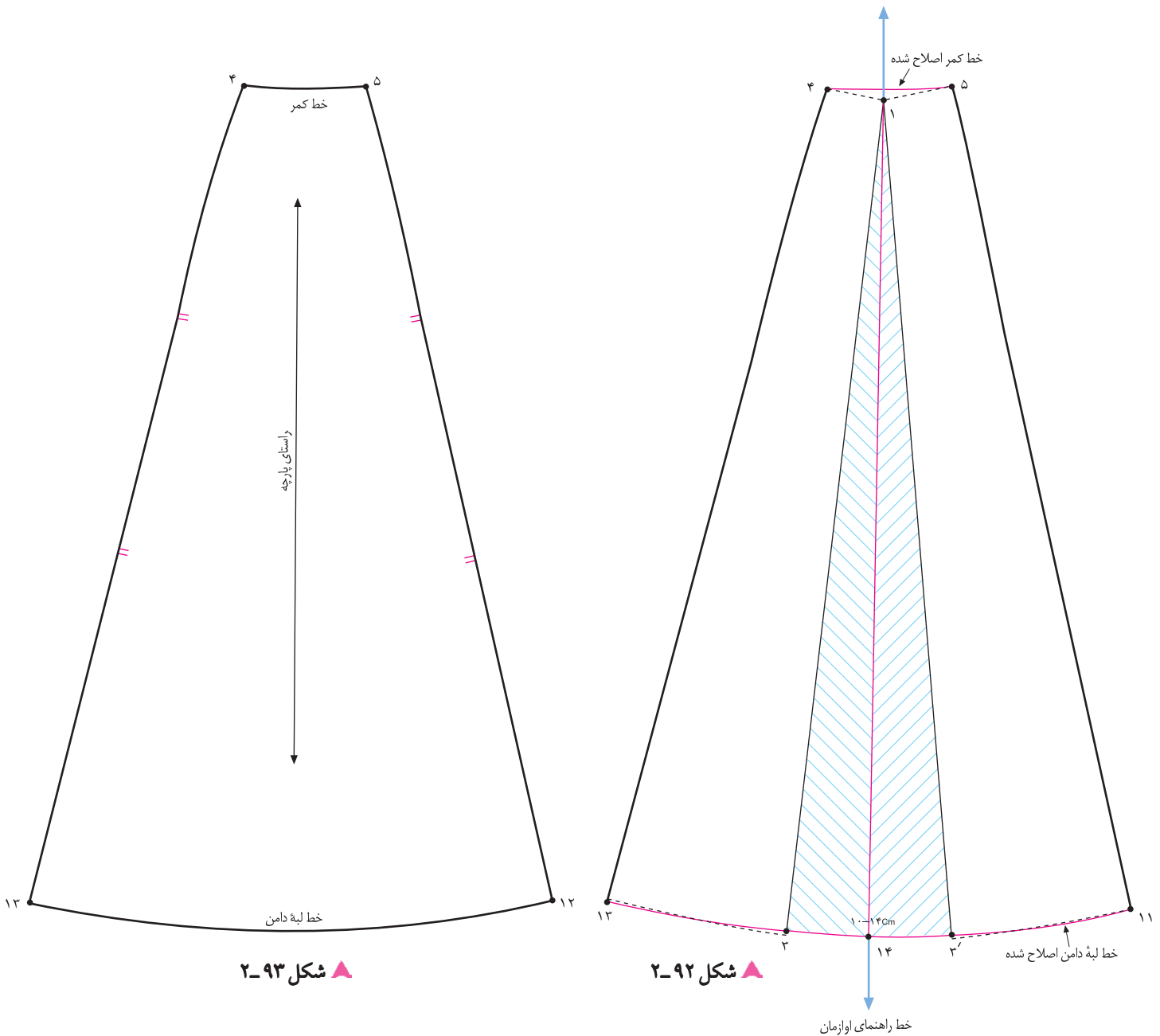

▲ شکل ۲-۹۳

▲ شکل ۲-۹۲



۱۰-۱۴ سانتی متر = ۱۴ = ۳' ۱۴ = ۳
 □ خط کمر «۵ □ ۴» و خط لبه ی دامن «۱۱ □ ۱۳» را به وسیله ی
 خط کش مخصوص اصلاح کنید (شکل ۲-۹۲).
 علامت «راستای پارچه» و «موازنه» را روی الگو مشخص کنید
 (شکل ۲-۹۳).

□ روی کاغذ یک خط عمود با نام راهنمای اوزمان رسم کنید.
 □ «نقطه ی ۱» دامن را به گونه ای قرار دهید که با خط راهنمای
 اوزمان مماس باشد و خط قیچی شده مرکزی در طرفین این خط
 قرار گیرد.

استاندارد مهارت: نازک دوزی زنانه درجه ۲ (الگو)
شماره‌ی شناسایی: ۸۸ و ۷-۹۱/۴/۲/۴

پیمانه‌ی مهارتی: توانایی ترسیم الگوی انواع دامن
شماره‌ی شناسایی: ۸۸ و ۷-۹۱/۴۱/۲/۴-۲

واحد کار ۲: توانایی ترسیم الگوی دامن
شماره‌ی شناسایی: ۸۸ و ۷-۹۱/۴۱/۲/۴-۲۲

روش چهارم*

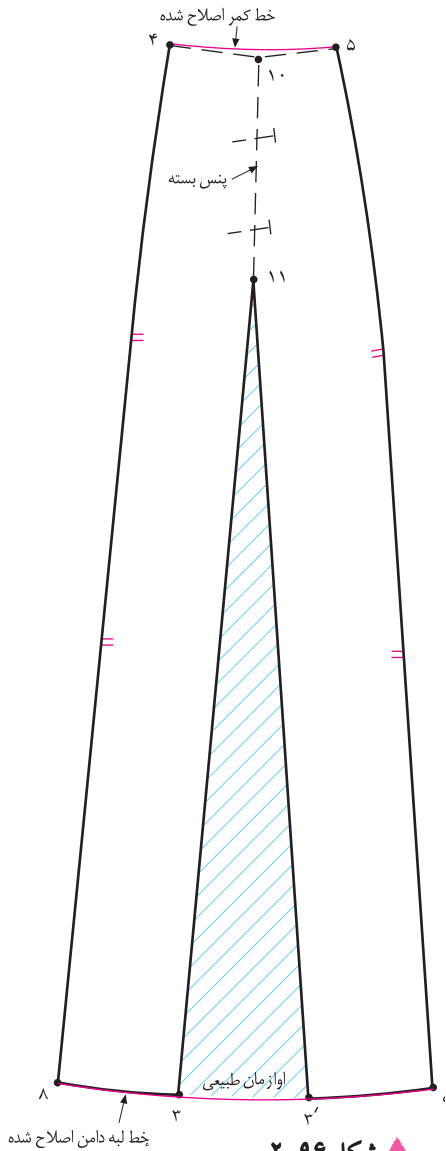

▲ شکل ۲-۹۶

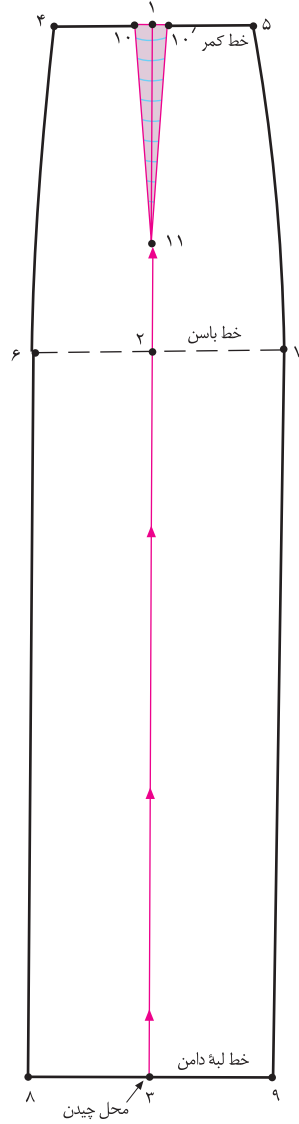

▲ شکل ۲-۹۵

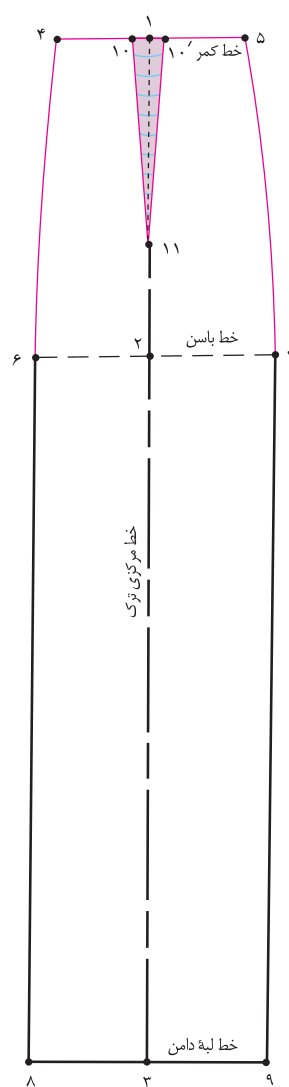

▲ شکل ۲-۹۴



□ فاصله‌ی «۲ □ ۱۱» خط مرکزی ترک را از خط لبه‌ی دامن «نقطه‌ی ۳» قیچی کنید (شکل ۲-۹۵).
□ پنس «۱۱ □ ۱۰' □ ۱۰» را ببندید، اوزانمانی متناسب با بسته شدن به وجود می‌آید (شکل ۲-۹۶).
□ خطوط لبه‌ی دامن و خط کمر را اصلاح کنید.

□ در این روش، عیناً مانند ترسیم الگوی اساس ترک عمل کنید، با این تفاوت که اندازه‌ی پنس ضروری را در خط کمر محاسبه کنید.
تعداد ترک: (دور کمر + آزادی) = ۴ □ ۵
اندازه‌ی پنس + عدد به دست آمده =
 $(69\text{cm} + 1\text{cm}) : 6 = 11/6\text{cm} + 2\text{cm} = 13/6$
در این مدل = ۲ سانتی متر = ۱۰' □ ۱۰
(شکل ۲-۹۴) طول پنس ۱۰-۱۴ سانتی متر = ۱۱ □ ۱۰

دامن ترك نيلوفرى



▲ شكل ۹۷-۲

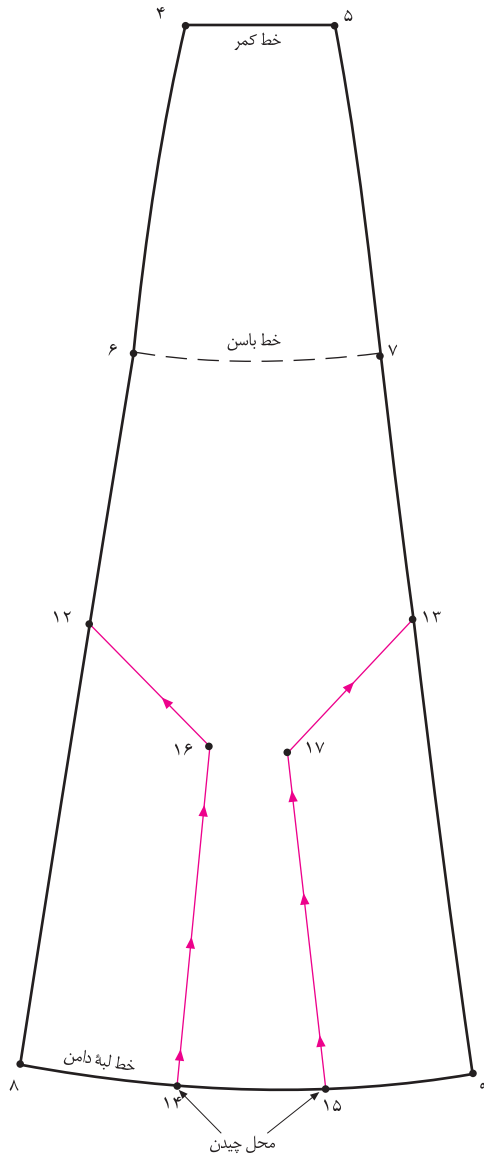

▲ شکل ۹۸-۲

این روش اوزمان مانند اوزمان نیلوفری در دامن فون است، با این تفاوت که در دو طرف دامن ترک، اوزمان داده می‌شود.
جهت اجرای این روش*، یکی از دامن‌های ترک که اوزمان داده شده را رولت کنید (انتخاب دامن ترک به مدل و پارچه بستگی دارد).

از نقاط «۶ و ۷» به اندازه‌ی دلخواه (به مدل بستگی دارد) پایین بیابید، نقاط «۱۲ و ۱۳» به دست می‌آید.

به اندازه‌ی دلخواه $۱۳ \square ۱۲ = ۷ \square ۶$

خط «۹ □ ۸» در لبه‌ی دامن را به طور تقریبی به سه قسمت تقسیم کنید، نقاط «۱۴ □ ۱۵» به دست می‌آید.

$\frac{1}{3}$ فاصله‌ی «۹ □ ۸» = $۱۴ \square ۸$

$\frac{1}{3}$ فاصله‌ی «۹ □ ۸» = $۱۵ \square ۸$

مطابق شکل خطوطی از نقاط «۱۳ و ۱۵» و «۱۲ و ۱۴» رسم کنید تا در یک نقطه یکدیگر را قطع کنند. نام این نقاط «۱۶ و ۱۷» است (شکل ۹۸-۲).

خطوط اوزمان «۱۵ □ ۱۷ □ ۱۳» و «۱۴ □ ۱۶ □ ۱۲» را از خط لبه‌ی دامن قیچی کنید.

<p>واحد کار ۲: توانایی ترسیم الگوی دامن شماره‌ی شناسایی: ۲۲-۴۱/۲/۴۱-۹۱ و ۷-۸۸</p>	<p>پیمانه‌ی مهارتی: توانایی ترسیم الگوی انواع دامن شماره‌ی شناسایی: ۲-۴۱/۲/۴۱-۹۱ و ۷-۸۸</p>	<p>استاندارد مهارت: نازک دوزی زنانه درجه‌ی ۲ (الگو) شماره‌ی شناسایی: ۴-۴۱/۲/۴۱-۹۱ و ۷-۸۸</p>
---	---	--

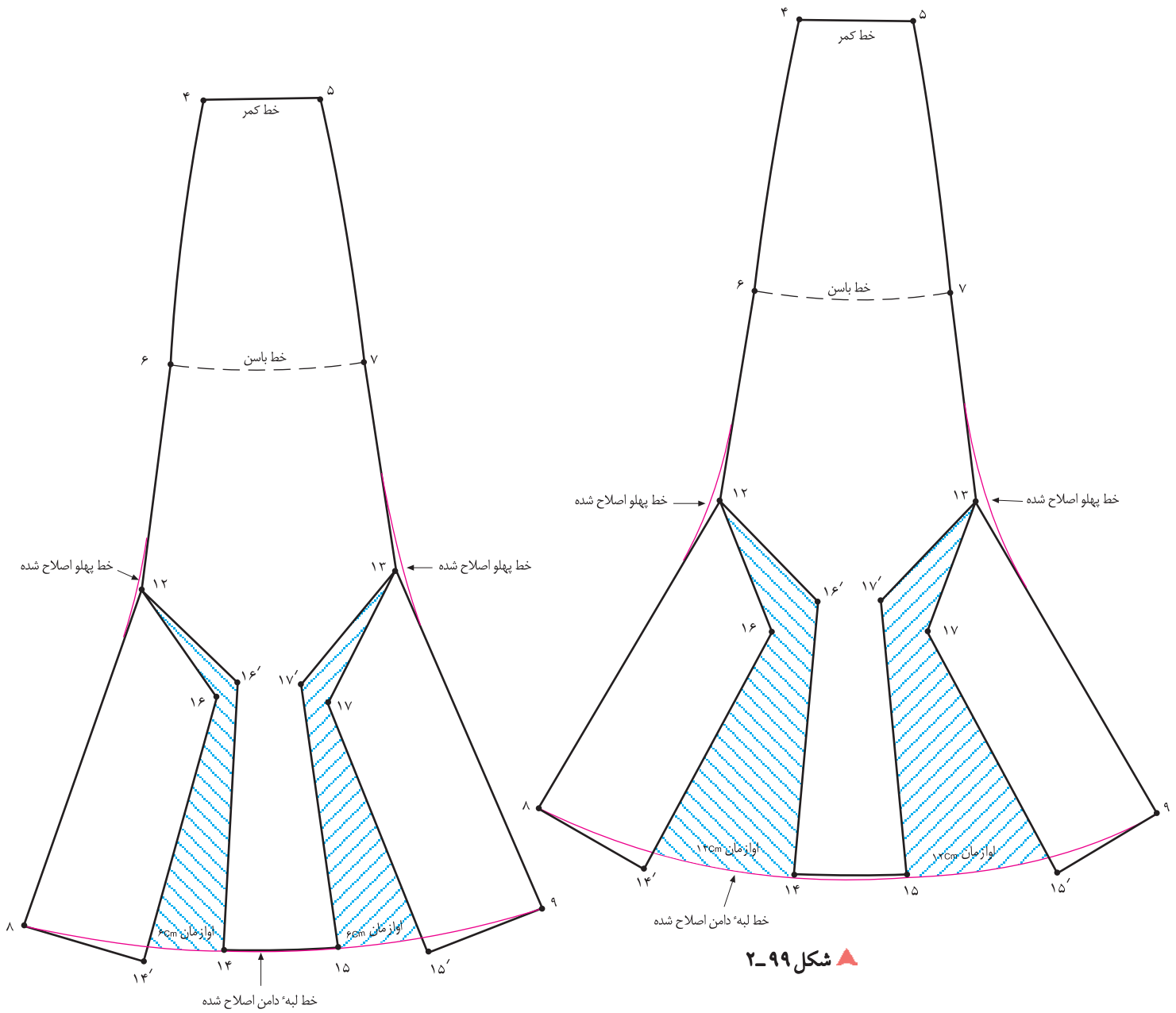

▲ شکل ۹۹-۲

▲ شکل ۱۰۰-۲



و لبه‌ی دامن را نشان می‌دهد، هر اندازه اوزمان لبه‌ی دامن بیش تر باشد، خطوط پهلوئی ترک زاویه دارتر می‌شود.
 □ برای رفع این مشکل به وسیله‌ی خط کش مخصوص خطوط پهلو و لبه‌ی دامن را اصلاح کنید (شکل‌های ۱۰۰ و ۹۹-۲).

□ از نقاط «۱۴ و ۱۵» کاغذ چسبانده و به اندازه‌ی دلخواه (به مدل بستگی دارد) اوزمان دهید (شکل ۹۹-۲).
 اندازه‌ی دلخواه (به مدل بستگی دارد)

$$۱۴ \square ۱۴' = ۱۵ \square ۱۵' =$$

□ دو شکل بالا تفاوت اندازه‌ی اوزمان‌ها و تغییرات خطوط پهلو

<p>واحد کار ۲: توانایی ترسیم الگوی دامن شماره‌ی شناسایی: ۸۸ و ۷-۹۱/۴۱/۲/۴۱-۲۲</p>	<p>پیمانه‌ی مهارتی: توانایی ترسیم الگوی انواع دامن شماره‌ی شناسایی: ۸۸ و ۷-۹۱/۴۱/۲/۴-۲</p>	<p>استاندارد مهارت: نازک دوزی زنانه درجه‌ی ۲ (الگو) شماره‌ی شناسایی: ۸۸ و ۷-۹۱/۴/۲/۴</p>
---	--	--

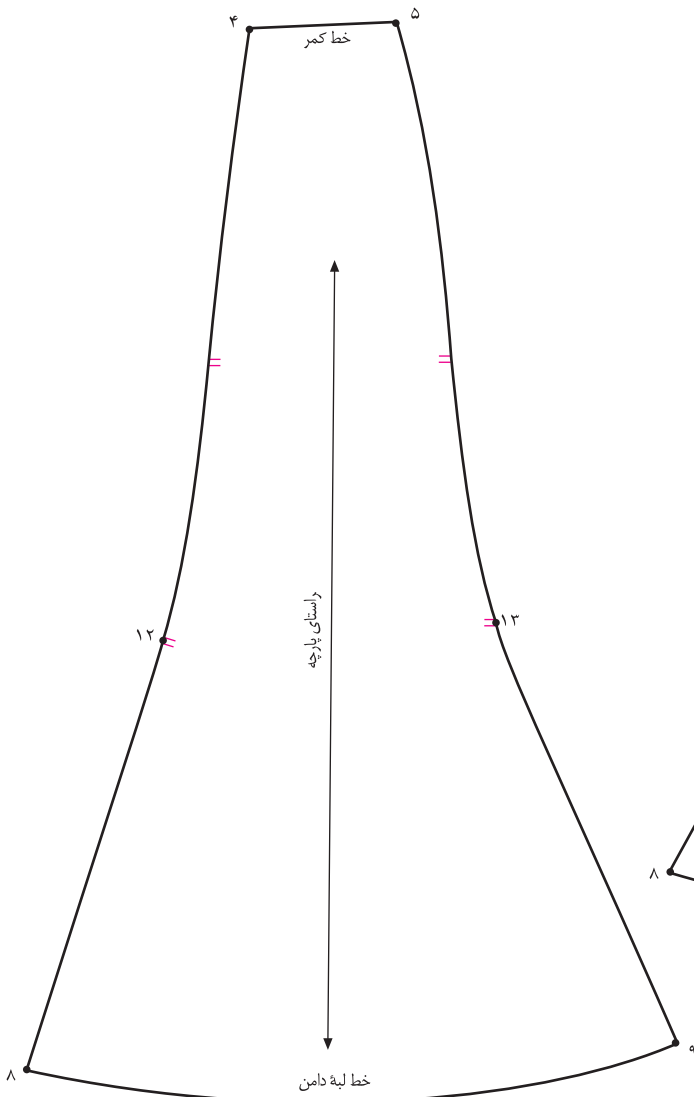

▲ شکل ۱۰۲-۲

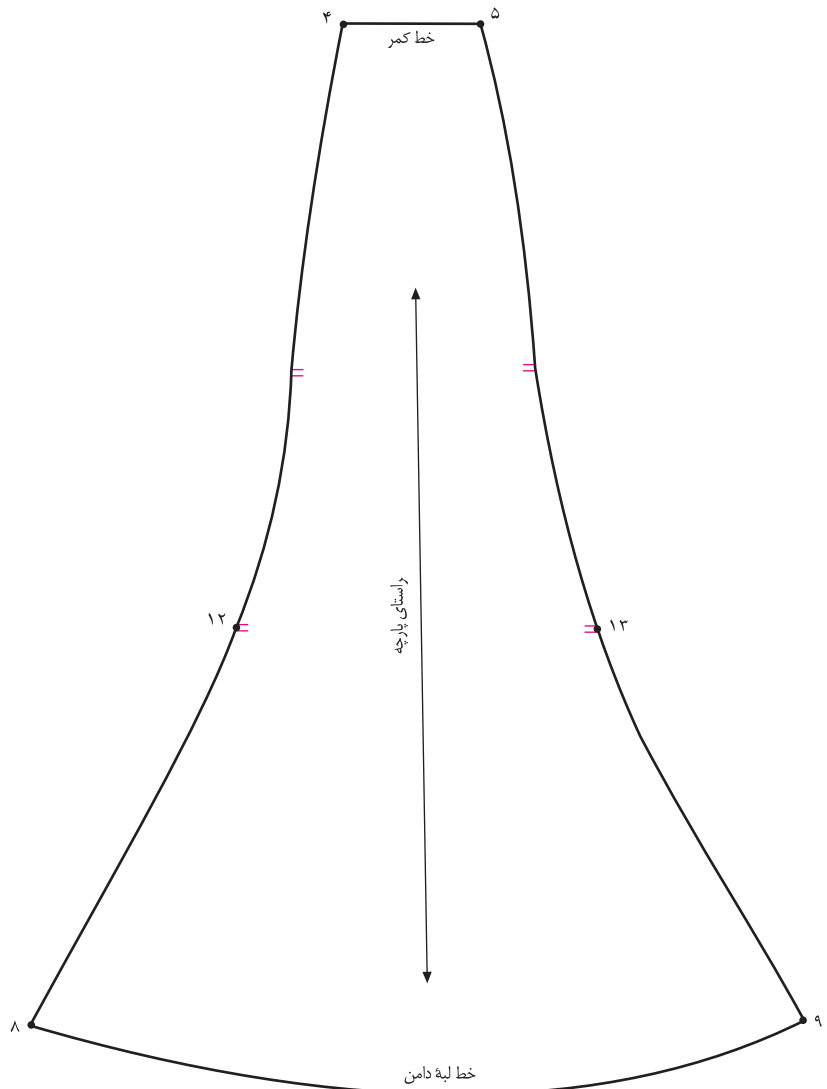

▲ شکل ۱۰۱-۲



(الگوی آماده شده) رولت شود، سپس الگوها یک در میان، روی پارچه گذاشته شود. دقت کنید هر الگو باید با الگوی دیگر در خط راستای پارچه موازی قرار گیرد.

□ «خط راستای پارچه» و «نقاط موازنه» را روی الگوها مشخص کنید (شکل‌های ۱۰۲ و ۱۰۱-۲).

□ پیشنهاد می‌شود جهت صرفه جویی در پارچه به تعداد ترک‌ها



▲ شکل ۱۰۳-۲

استاندارد مهارت: نازک دوزی زنانه درجه ۲ (الگو)
شماره‌ی شناسایی: ۸۸ و ۷-۹۱/۴/۲/۴

پیمانه‌ی مهارتی: توانایی ترسیم الگوی انواع دامن
شماره‌ی شناسایی: ۸۸ و ۷-۹۱/۴۱/۲/۴-۲

واحد کار ۲: توانایی ترسیم الگوی دامن
شماره‌ی شناسایی: ۸۸ و ۷-۹۱/۴۱/۲/۴۱-۲۲

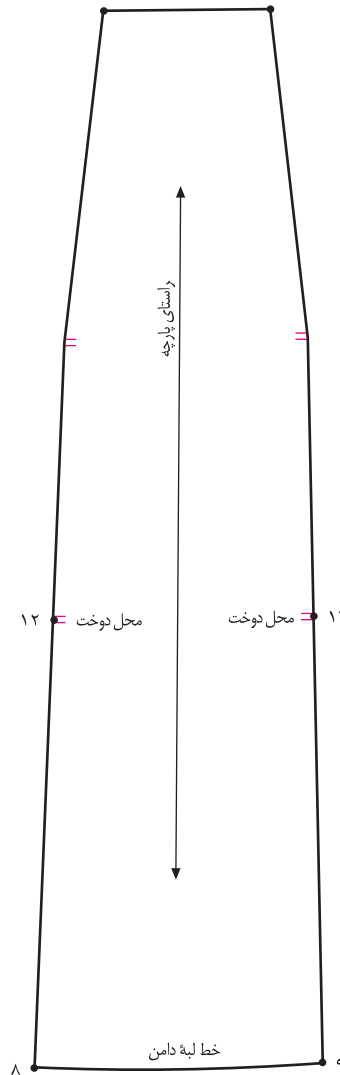

▲ شکل ۲-۱۰۴



- یکی از الگوهای دامن‌ها* را (در این مدل ترک) رولت کنید.
- از نقاط «۸ و ۹» به اندازه‌ی «بلندی گوده» روی خطوط پهلوئی ترک مشخص کنید.
- فاصله‌ی خط «۸ □ ۱۲» یا «۹ □ ۱۳» را اندازه بگیرید و جهت ترسیم گوده یادداشت کنید (شکل ۲-۱۰۴).
- روی کاغذ جداگانه مطابق مدل، الگوی گوده را رسم کنید.
- در صفحه‌ی بعد روش ترسیم گوده، توضیح داده شده است.
- بلندی گوده = $۱۳ - ۹ = ۱۲ - ۸$
- نقاط «۱۲ و ۱۳» محل دوخت و اتصال گوده هاست.

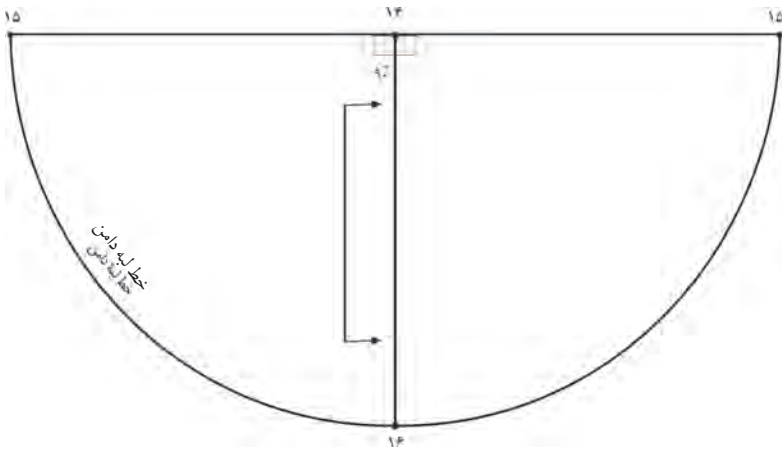

▲ شکل ۲-۱۰۵

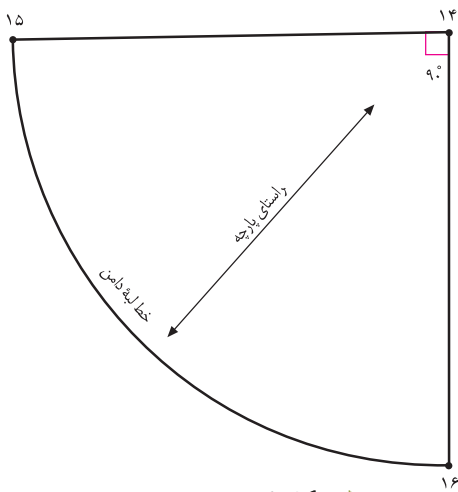

▲ شکل ۲-۱۰۶

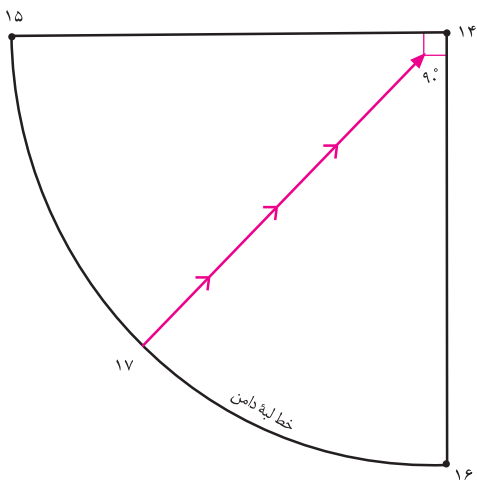

▲ شکل ۲-۱۰۷

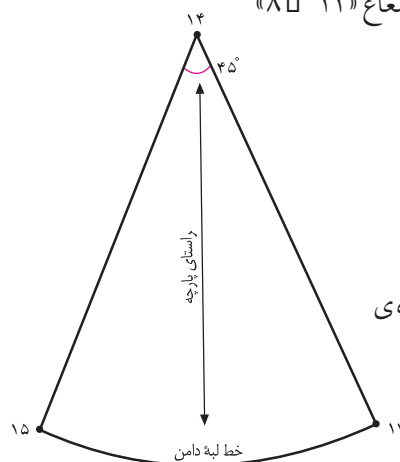

سه شکل اصلی * گوده ها عبارت اند از :

۱. گوده $\frac{1}{2}$ دایره با زاویه ی «۱۸۰ درجه»
۲. گوده $\frac{1}{4}$ دایره با زاویه ی «۹۰ درجه»
۳. گوده $\frac{1}{8}$ دایره با زاویه ی «۴۵ درجه»

کام دوم

این گوده با زاویه ی ۱۸۰ درجه رسم می شود.

روی کاغذ به شعاع «۱۲ □ ۸» یا «۹ □ ۱۳» (شکل ۲-۱۰۵) که قبلاً روی الگوی ترک اندازه گرفته اید، یک نیم دایره رسم کنید. به هنگام دوخت، فاصله ی «۱۴ □ ۱۵» به «۸ □ ۱۲» و «۱۴ □ ۱۵» به ترک دیگر و «۹ □ ۱۳» وصل می شود (شکل ۲-۱۰۵).

کام سوم

این گوده با زاویه ی «۹۰ درجه» رسم می شود.

روی کاغذ دو خط عمود بر هم رسم کنید و به شعاع «۱۲ □ ۸» یا «۹ □ ۱۳» $\frac{1}{4}$ دایره رسم کنید (شکل ۲-۱۰۶).

کام چهارم

این گوده با زاویه ی «۴۵ درجه» رسم می شود. گوده ی قبلی ($\frac{1}{4}$ دایره) را نصف کنید، گوده ی $\frac{1}{8}$ دایره به دست می آید (شکل ۲-۱۰۷).



توجه کنید:

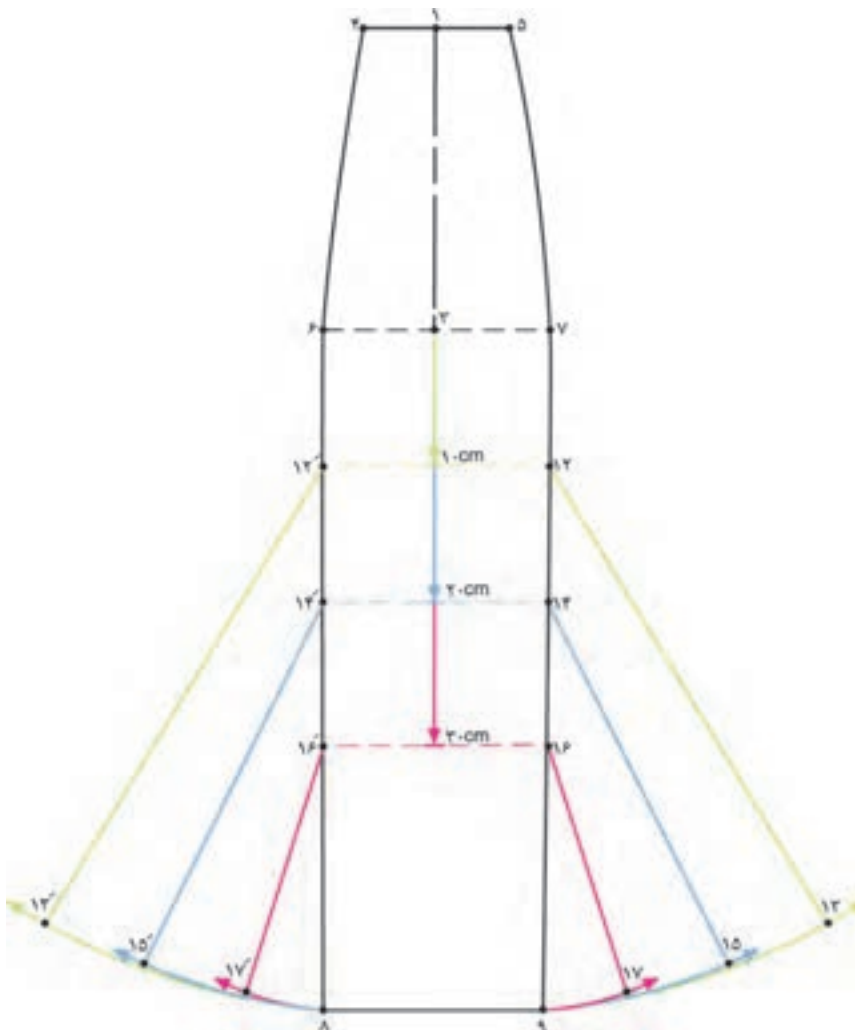

▲ شکل ۱۰۸-۲

به اندازه‌ی طول مثلاً «۱۲ □ ۹» و با توجه به عرض دلخواه
 اوزمان پرگار را حرکت دهید، در این حالت از افتادگی لبه‌ی
 دامن در الگو جلوگیری می‌شود (شکل ۱۰۸-۲).

□ به نظر شما هنرجویان عزیز با این روش، تا چه اندازه از
 افتادگی پارچه (در هنگام دوخت) در حالت اریب پارچه (در
 خطوط مثلاً «۱۲ □ ۱۳» گرفته می‌شود؟ چه راه حل دیگری
 پیشنهاد می‌کنید؟

□ در صورتی که بخواهیم انتهای اوزمان‌های ترک
 «۱۰ سانتی متر» پایین تر از خط باسن باشد، می‌توان
 اوزمان‌هایی به شکل گوده ترسیم کرد.

□ پیشنهاد می‌شود از « $\frac{1}{4}$ خط باسن، نقطه‌ی ۳» یکی از
 اندازه‌های دلخواه حداقل «۱۰ cm ، ۱۵ cm ، ۲۰ cm ، ...»
 پایین بیابید و موازی با آن روی خطوط پهلو علامت بگذارید.

□ نوک پرگار را روی یکی از نقاط «۱۲ ، ۱۴ یا ۱۶» قرار دهید و



□ توجه کنید:

طریقه‌ی قراردادن الگوهای ترک روی پارچه در صورتی که دارای پارچه‌هایی با خصوصیات متمایز (پارچه‌های مخمل، حاشیه دار و...) از پارچه‌های عادی* رانداشته باشند، جهت صرفه جویی در پارچه، به این روش عمل کنید (شکل ۲-۱۰۹):

□ به تعداد ترک‌ها از الگوی اصلی رولت کنید (مثال: برای ۶ ترک، ۶ عدد).

□ الگوها را سروه و از ابتدا روی یک لای پارچه و سمت روی آن قرار دهید و میزان کنید.

□ فاصله‌ی دو سر خط راستای پارچه تا لبه‌ی ترکی پارچه به یک اندازه باشد. بهتر است توسط خط کش بلند یا متر فواصل را دقیقاً تا لبه‌ی «ترکی پارچه» میزان کنید تا راستای هر تکه روی پارچه حفظ شود.

□ برای اینکه درز پهلوی ترک روی اندام صحیح تر قرار گیرد، دو درز ترک خط پهلو (از کمر تا باسن بزرگ) به وسیله‌ی خط کش مخصوص کمی قوس داده شود.

□ حداکثر درزهای پهلوی دامن ترک نباید از «۱/۵ سانتی متر» بیش تر شود.

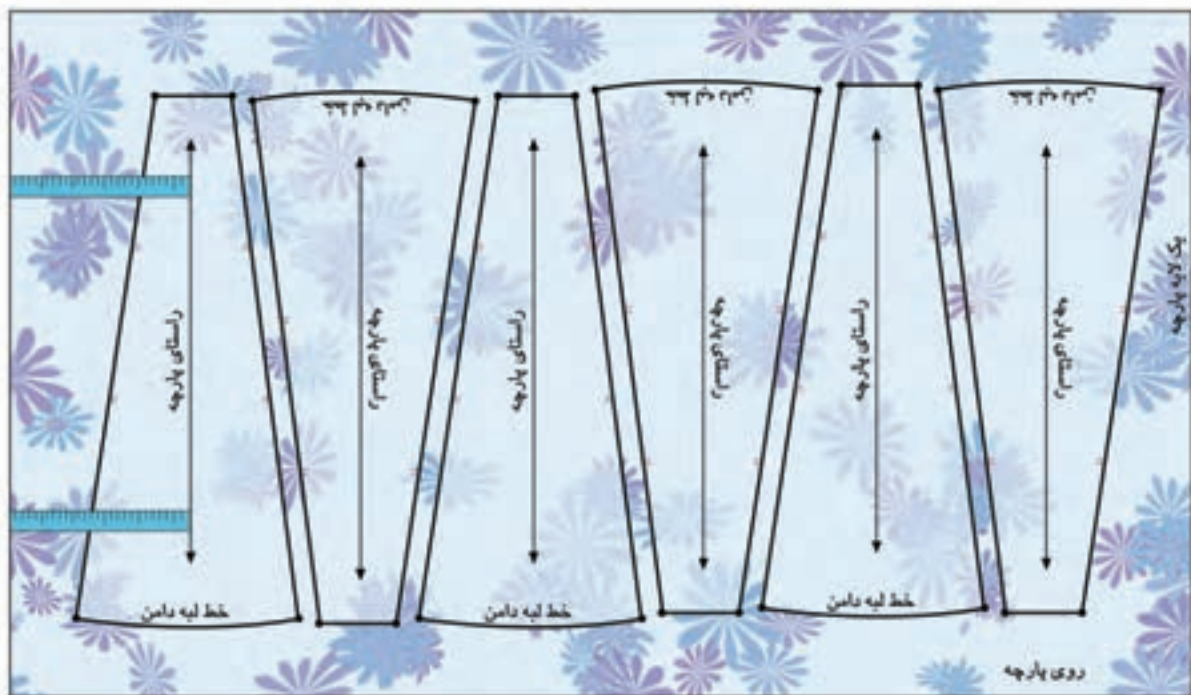

▲ شکل ۲-۱۰۹

* در کتاب دوخت درباره طریقه‌ی قرارگرفتن الگو روی پارچه‌های خاص مثل پارچه‌های خواب و ناخواب، پرزدار، نقوش سربالا، راه راه، چهارخانه ... توضیح داده شده است.

<p>واحد کار ۲: توانایی ترسیم الگوی دامن شماره‌ی شناسایی: ۸۸-۷-۹۱/۴۱/۲/۴۱-۲۲</p>	<p>پیمانه‌ی مهارتی: توانایی ترسیم الگوی انواع دامن شماره‌ی شناسایی: ۸۸-۷-۹۱/۴۱/۲/۴-۲</p>	<p>استاندارد مهارت: نازک دوزی زنانه درجه‌ی ۲ (الگو) شماره‌ی شناسایی: ۸۸-۷-۹۱/۴/۲/۴</p>
---	--	--



هنرجویان محترم در این صفحه جهت بررسی مدل‌های دامن با آثار طراحان لباس آشنا می‌شوید.



▲ شکل ۱۱۰-۲

آیا برای ترسیم این مدل دامن‌ها از الگوی ترک استفاده شده؟ چه الگوهای دیگری برای ترسیم پیشنهاد می‌شود: از روش اوزمان دادن ترک می‌توان استفاده کرد؟

دامن تمام کلو شس (چهار کلو شس)



▲ شکل ۱۱۱-۲

استاندارد مهارت: نازک دوزی زنانه درجه ی ۲ (الگو)
 شماره ی شناسایی: ۸۸ و ۷-۹۱/۴/۲/۴

پیمانه ی مهارتی: توانایی ترسیم الگوی انواع دامن
 شماره ی شناسایی: ۸۸ و ۷-۹۱/۴۱/۲/۴-۲

واحد کار ۲: توانایی ترسیم الگوی دامن
 شماره ی شناسایی: ۸۸ و ۷-۹۱/۴۱/۲/۴۱-۲۲

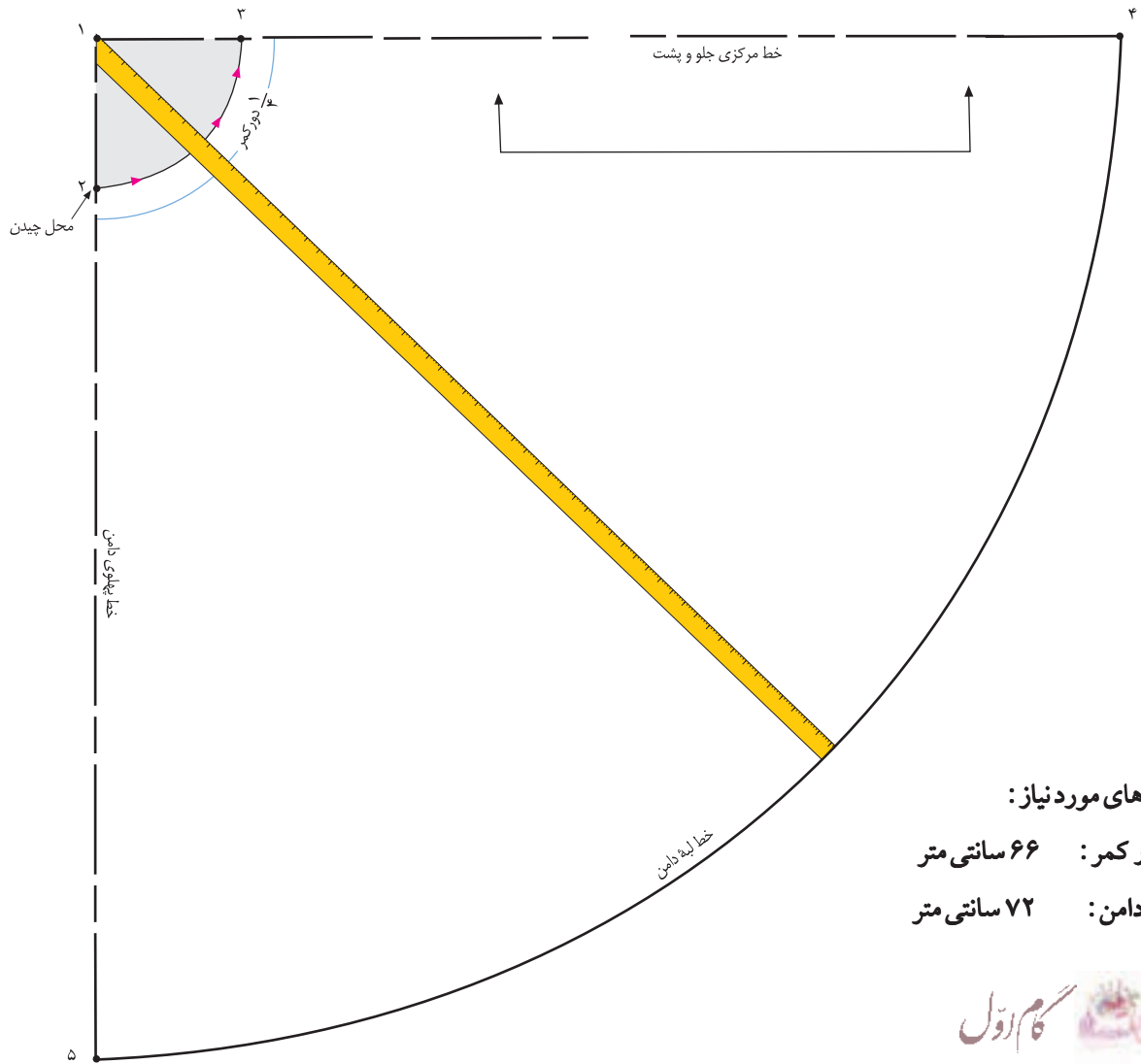

اندازه های مورد نیاز:

- دور کمر: ۶۶ سانتی متر
- قد دامن: ۷۲ سانتی متر



▲ شکل ۱۱۲-۲

□ در گوشه ی کاغذ دو خط عمود بر هم رسم کنید، تقاطع آن ها را «نقطه ی ۱» بنامید.

□ از «نقطه ی ۱» به اندازه ی « $\frac{1}{6}$ دور کمر منهای $\frac{5}{5}$ سانتی متر»

گونيا کنید، نقاط «۲» و «۳» به دست می آید. (شکل ۱۱۲-۲)

□ $\frac{1}{6}$ دور کمر منهای $\frac{5}{5}$ سانتی متر = $3 - 2 = 1$

$11 \text{ cm} - \frac{5}{5} \text{ cm} = 10 \frac{5}{5} \text{ cm}$ (۶ : ۶۶ cm)

□ نقاط «۲» و «۳» را به صورت هلال به یکدیگر وصل کنید.

□ هلال «۲» و «۳» برابر است با « $\frac{1}{4}$ دور کمر»

□ از «نقطه ی ۲» خط «۳» و «۲» بچینید.

□ برای ترسیم خط لبه ی دامن از «نقطه ی ۱» به اندازه ی «۳» و «۱» به اضافه ی قد دامن «(در این جا ۷۲ سانتی متر) علامت بگذارید، نقاط «۴» و «۵» به دست می آید (شکل ۱۱۱-۲).

□ (اندازه ی ۲ و ۱) به اضافه ی قد دامن = $5 - 4 = 1$

$10 \frac{5}{5} \text{ cm} + 72 \text{ cm} = 82 \frac{5}{5} \text{ cm}$

□ نقاط «۴» و «۵» را به صورت هلال به یکدیگر وصل کنید.

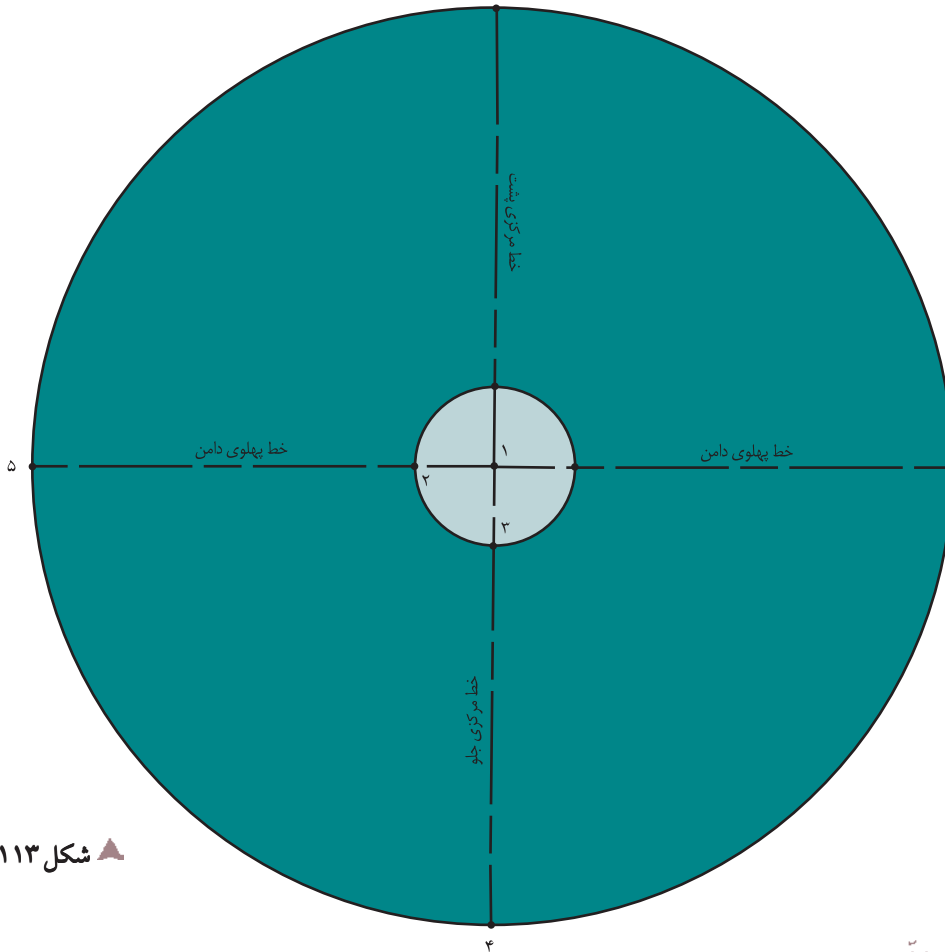

▲ شکل ۲-۱۱۳



برش زد، در این حالت دامن چهار درز دارد (یا در اصطلاح دامن کلوش چهار ترک است).

□ اگر پارچه با عرض تقریباً «۳ متر» باشد، می توان این دامن را بدون درز برش زد (در این صورت باید یکی از خطوط درز چیده شود تا محل زیپ در یکی از درزهای پهلو یا مرکز پشت مشخص گردد). (شکل ۲-۱۱۳).

خط کمر = ۳ □ ۲

خط لبه ی دامن = ۵ □ ۴

□ همان طور که در شکل کامل شده ی دامن کلوش مشاهده می کنید، الگوی این دامن پس از برش، یک دایره کامل است.

□ در صورتی که موقع برش عرض* پارچه زیاد باشد، (باید سایز شخص** نیز در نظر گرفته شود) می توان یکی از خطوط «۴ □ ۳»

یا «۵ □ ۲» را روی دولای بسته ی پارچه قرار داد، و دوبار الگو را



توجه کنید: □

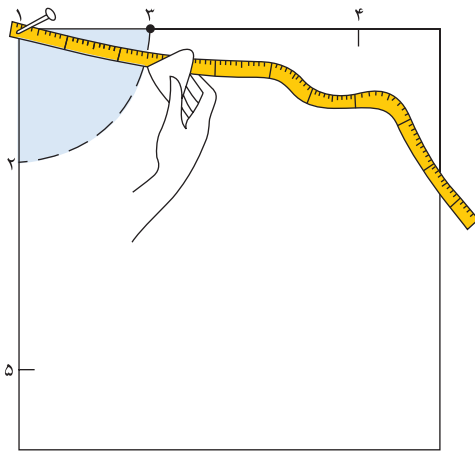

▲ شکل ۲-۱۱۵

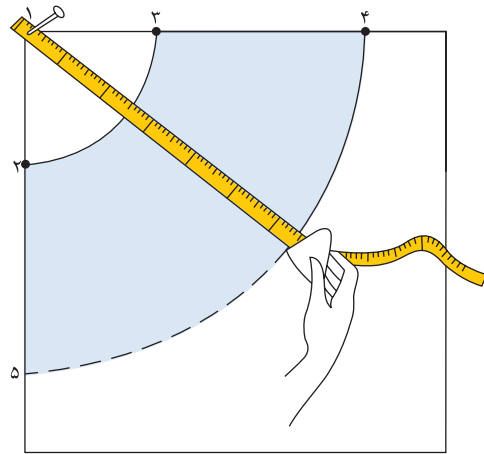

▲ شکل ۲-۱۱۴

▲ برای کشیدن خط کمر و لبه‌ی دامن الگوهای دامن کلوش که به صورت یک نیم دایره ترسیم می‌شوند، باید از «نقطه‌ی ۱» متر را به وسیله‌ی دست یا مثل شکل باسنجاق ثابت نگه دارید، سپس سر دیگر متر را به اندازه‌ی «۲ □ ۱» (کمان خط کمر) و «۴ □ ۱» (کمان لبه‌ی دامن) و به صورت یک کمان ترسیم کنید (شکل‌های ۱۱۴-۱۱۵).

► معمولاً در موقع برش، الگوهای کلوش درزهای پهلو روی بی‌راه و خطوط مرکزی جلو و پشت روی راه پارچه و قسمت وسط دامن کلوش روی اریب پارچه قرار می‌گیرد. به همین دلیل، وسط دامن حالت افتادگی پیدا می‌کند و خطوط مرکزی و پهلوها به سمت بالا کشیده می‌شود. پیشنهاد می‌شود هنگام ترسیم الگو و قبل از آویزان کردن دامن به مدت ۴۸ ساعت* به خطوطی که روی راه پارچه قرار می‌گیرند (فاصله‌ی ۷ □ ۴)، «۲-۳ سانتی متر» (به جنس پارچه بستگی دارد) و بی‌راه (فاصله‌ی ۶ □ ۵) «۱-۲ سانتی متر» اضافه شود و به طرف وسط دامن (در خط لبه‌ی دامن) به صفر برسد (شکل ۱۱۶-۲).

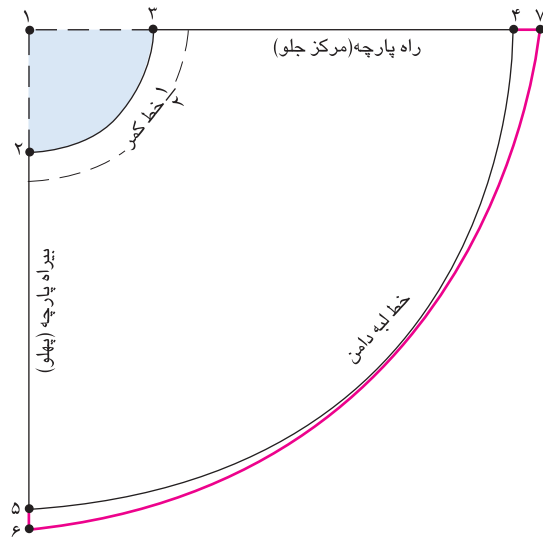

▲ شکل ۲-۱۱۶



▲ شکل ۱۱۷-۲

استاندارد مهارت: نازک دوزی زنانه درجه ی ۲ (الگو)
شماره ی شناسایی: ۸۸ و ۷-۹۱/۴/۲/۴

پیمانه ی مهارتی: توانایی ترسیم الگوی انواع دامن
شماره ی شناسایی: ۸۸ و ۷-۹۱/۴۱/۲/۴-۲

واحد کار ۲: توانایی ترسیم الگوی دامن
شماره ی شناسایی: ۸۸ و ۷-۹۱/۴۱/۲/۴۱-۲۲

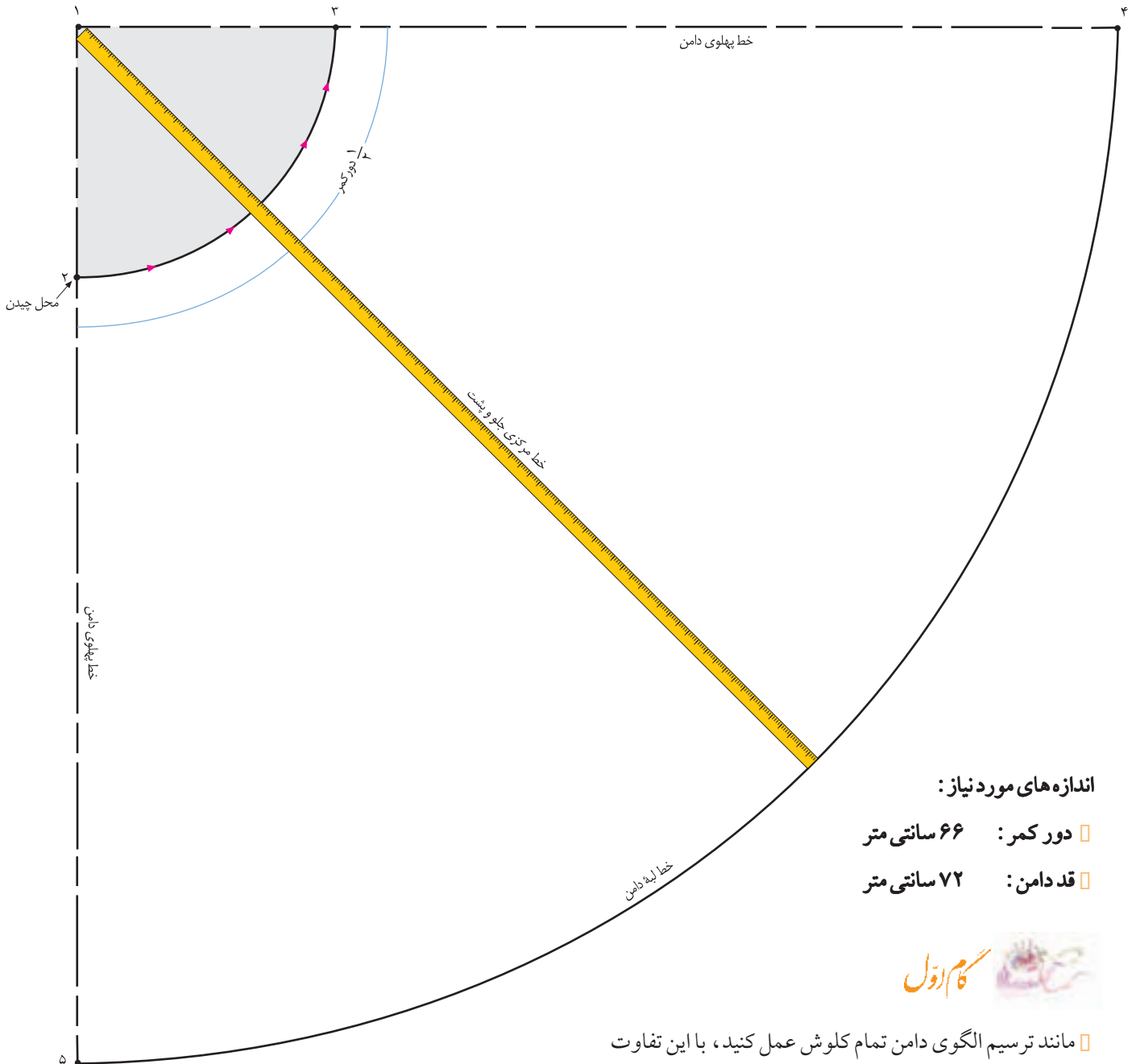

اندازه های مورد نیاز:

- دور کمر: ۶۶ سانتی متر
- قد دامن: ۷۲ سانتی متر



مانند ترسیم الگوی دامن تمام کلوش عمل کنید، با این تفاوت که اندازه ی «۲» و «۱» و «۳» با دامن تمام کلوش فرق می کند. از «نقطه ی ۱» به اندازه ی « $\frac{1}{3}$ دور کمر منهای ۱ سانتی متر» گونیا کنید، نقاط «۲» و «۳» به دست می آید.

$$\frac{1}{3} \text{ دور کمر منهای } 1 \text{ سانتی متر} = 3 - 2 = 1$$

$$21 \text{ cm} = 22 \text{ cm} - 1 \text{ cm} = (3 : 66 \text{ cm})$$

▲ شکل ۱۱۸-۲

(اندازه ی ۲ و ۱) به اضافه ی قد دامن = ۵ = ۴ = ۱

$$(21 \text{ cm} + 72 \text{ cm} = 93 \text{ cm})$$

◻ هلال «۳» برابر است با « $\frac{1}{3}$ دور کمر» (شکل ۱۱۸-۲).

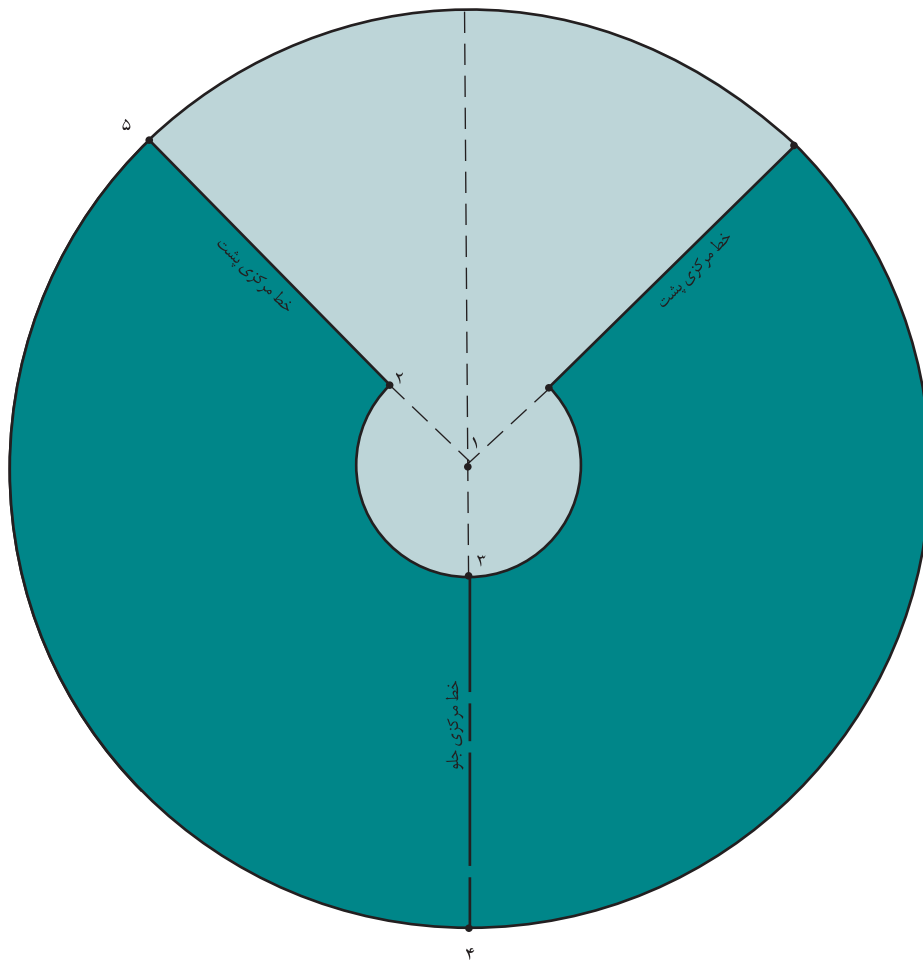

▲ شکل ۲-۱۱۹



می‌توان یکی از خطوط «۳ □ ۴» یا «۵ □ ۲» را روی دولای بسته قرار داد؛ در غیر این صورت این الگوی دامن را «۲ بار» برش بزنید. □ دقت کنید، محل زیپ در درز پهلوئی چپ بدن قرار می‌گیرد، در غیر این صورت $\frac{1}{2}$ الگو را روی دولای باز پارچه قرار دهید، تا بتوان زیپ را در درز مرکزی پشت دوخت (شکل ۲-۱۱۹).

$$\frac{1}{2} \text{ خط کمر} = 3 \square 2$$

خط لبه‌ی دامن ۵ □ ۴

□ همان‌طور که در شکل می‌بینید* الگوی دامن نیم‌کلوش به صورت دایره کامل نیست، بلکه حدوداً $\frac{3}{4}$ یک دایره است. □ بدیهی است در صورتی که در موقع برش، پارچه عریض باشد،

استاندارد مهارت: نازک دوزی زنانه درجه ۲ (الگو)
شماره‌ی شناسایی: ۸۸ و ۷-۹۱/۴/۲/۴

پیمانه‌ی مهارتی: توانایی ترسیم الگوی انواع دامن
شماره‌ی شناسایی: ۸۸ و ۷-۹۱/۴۱/۲/۴-۲

واحد کار ۲: توانایی ترسیم الگوی دامن
شماره‌ی شناسایی: ۸۸ و ۷-۹۱/۴۱/۲/۴۱-۲۲

آزمون مروری نظری



۱. گوده‌ها به چند شکل اصلی تقسیم می‌شوند؟

- الف. ۶ ب. ۲ ج. ۳ د. ۴

۲. گوده‌های $\frac{1}{4}$ دایره، $\frac{1}{8}$ دایره و $\frac{1}{2}$ دایره به ترتیب چه زاویه‌ای دارند؟

- الف. ۱۸۰° ، ۹۰° ، ۴۵° ب. ۹۰° ، ۴۵° ، ۱۸۰°
ج. ۴۵° ، ۹۰° ، ۱۸۰° د. ۱۸۰° ، ۴۵° ، ۹۰°

۳. حداکثر جای درز پهلوئی دامن ترک نباید از ... سانتی متر بیش تر شود؟

- الف. ۵/۰ ب. ۱ ج. ۲۰ د. ۱/۵

۴. آیا گوده‌ها فقط روی دامن‌های ترک اجرا می‌شوند؟

مروری بر الگوها

۱. با توجه به شکل روبه‌رو به سؤالات پاسخ دهید:

- ۱-۱. شکل روبه‌رو مربوط به کدام دامن کلوش است؟
۱-۲. فاصله‌ی «۳ □ ۱» چگونه به دست می‌آید؟
۱-۳. فاصله‌ی «۴ □ ۱» چگونه به دست می‌آید؟
۱-۴. آیا فاصله‌ی «۴ □ ۳» روی راه پارچه قرار می‌گیرد؟
۱-۵. آیا فاصله‌ی «۵ □ ۲» روی بی‌راه پارچه قرار می‌گیرد؟
۱-۶. کدام قسمت دامن روی اریب است؟

۱-۷. برای برطرف کردن افتادگی پارچه، قبل از برش پارچه، چه پیشنهادهایی در ترسیم الگو دارید؟

۱-۸. آیا میزان افتادگی پارچه در خطوط «۴ □ ۳» و «۵ □ ۲» برابر است؟ به چه دلیل؟

۱-۹. برای این که فاصله‌ی «۳ □ ۲» برابر $\frac{1}{4}$ دور کمر شود از چه فرمولی استفاده می‌کنید؟

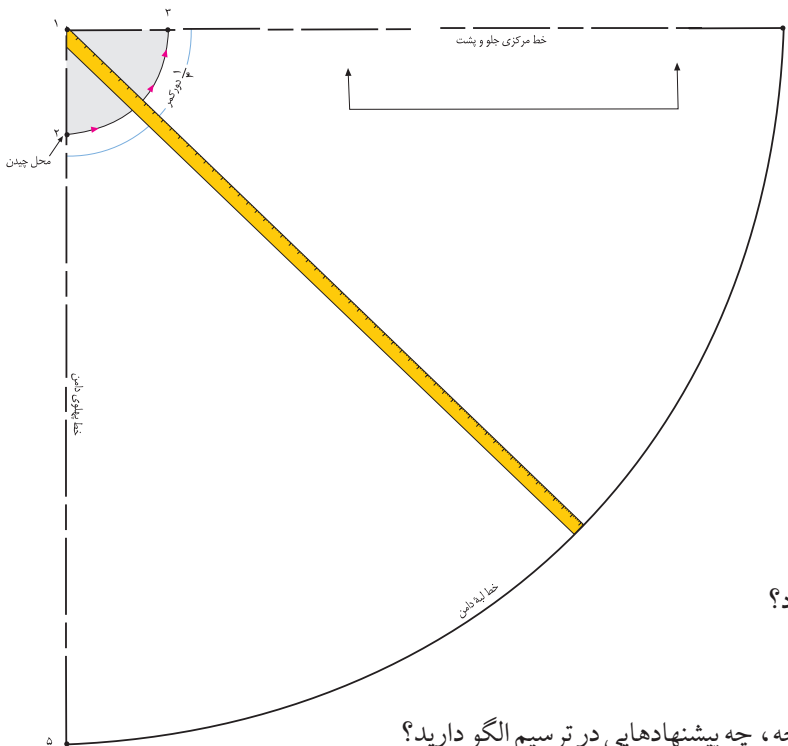

دامن یک کلوش



▲ شکل ۱۲۰-۲

توجه: این تصویر چهار درصد کوچک شده.

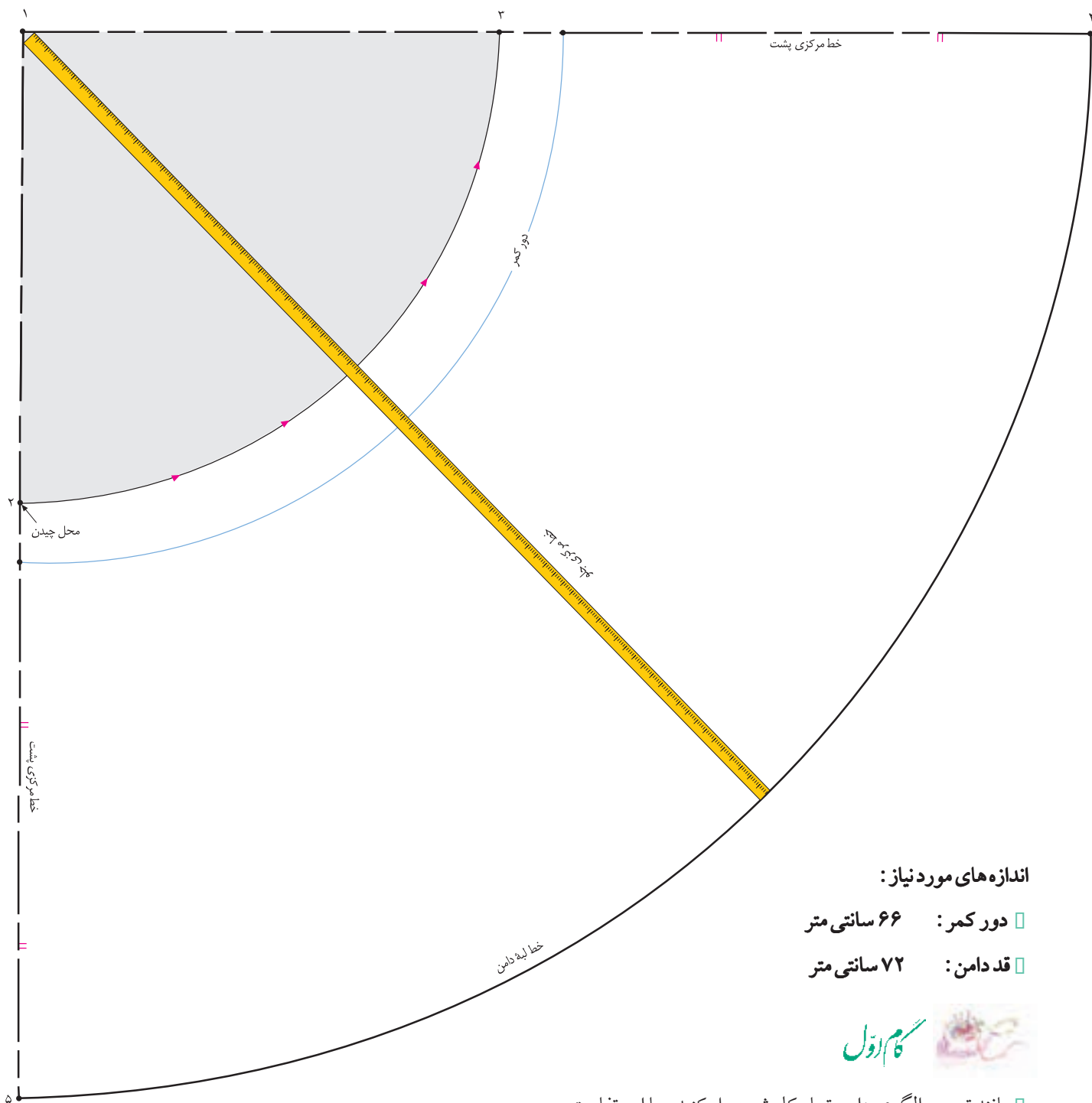

اندازه های مورد نیاز:

□ دور کمر: ۶۶ سانتی متر

□ قد دامن: ۷۲ سانتی متر



□ مانند ترسیم الگوی دامن تمام کلوش عمل کنید، با این تفاوت که اندازه ی «۲ □ ۱» و «۳ □ ۱» با دامن تمام کلوش فرق می کند. □ از «نقطه ی ۱» به اندازه ی «دور کمر تقسیم بر ۱/۵ منهای ۲ سانتی متر» گونیا کنید، نقاط «۲» و «۳» به دست می آید.

(دور کمر تقسیم بر ۱/۵) منهای ۲ سانتی متر = ۳ □ ۲ = ۱ □ ۲

$44 \text{ cm} - 2 \text{ cm} = 42 \text{ cm}$ (۱/۵ : ۶۶ cm)

▲ شکل ۱۲۱-۲

(اندازه ی ۲ □ ۱) به اضافه ی قد دامن = ۱ □ ۴ = ۱ □ ۵

(۷۲ cm + ۴۲ cm = ۱۱۴ cm)

□ هلال «۳ □ ۲» برابر است با «تمام دور کمر» (شکل ۱۲۱-۲)

استاندارد مهارت: نازک دوزی زنانه درجه ۲ (الگو)
شماره‌ی شناسایی: ۸۸ و ۷-۹۱/۴/۲/۴

پیمانه‌ی مهارتی: توانایی ترسیم الگوی انواع دامن
شماره‌ی شناسایی: ۸۸ و ۷-۹۱/۴۱/۲/۴-۲

واحد کار ۲: توانایی ترسیم الگوی دامن
شماره‌ی شناسایی: ۸۸ و ۷-۹۱/۴۱/۲/۴-۲۲

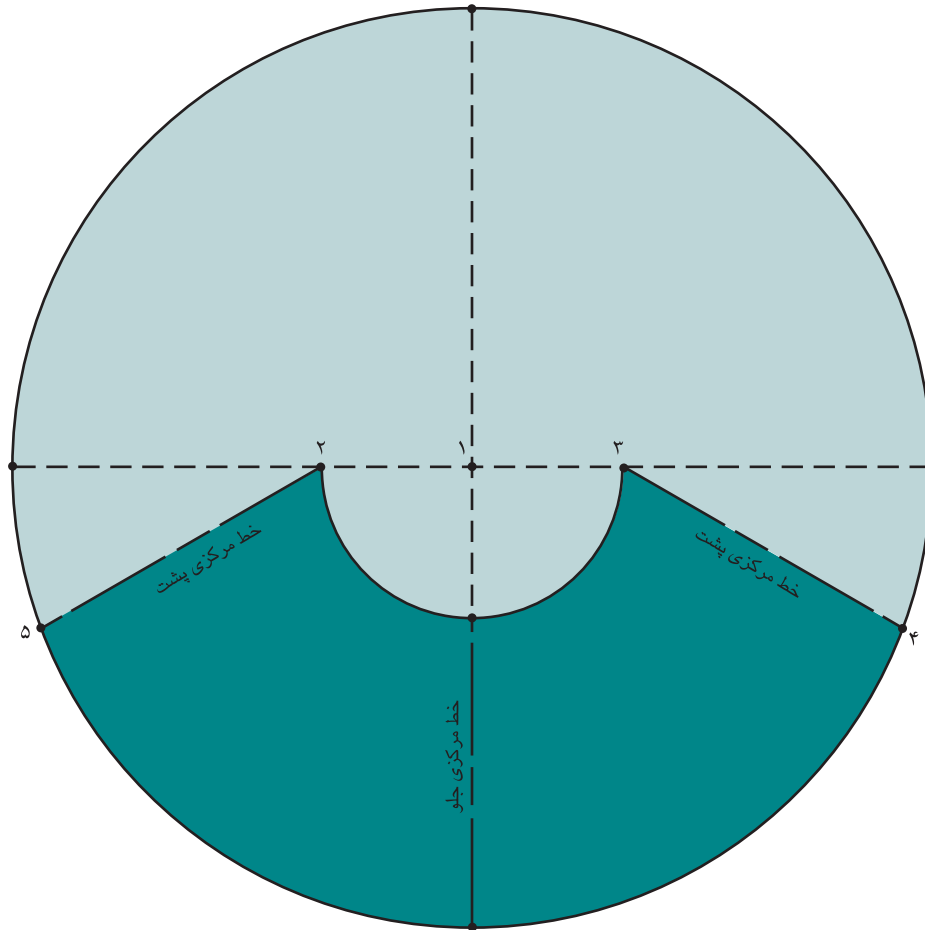

▲ شکل ۱۲۲-۲



خط کمر = ۳ □ ۲

خط لبه‌ی دامن = ۵ □ ۴

□ همان طور که در شکل مشاهده می‌کنید، الگوی این دامن کلوش، نیم دایره است (نصف یک دایره).

□ هنگام برش، الگو روی یک لای پارچه قرار می‌گیرد، همچنین یکی از درزها روی راه پارچه و دیگری روی بی‌راه پارچه قرار

می‌گیرد.

۲۳۲

□ در صورتی که بخواهیم هر دو درز مرکزی پشت مانند شکل بالا روی بی‌راه پارچه قرار گیرد، باید از پارچه با عرض زیاد (مثلاً بیشتر از ۲ متر) استفاده کنید.

□ بدیهی است در صورتی که پارچه کم عرض باشد (مثلاً ۱۲۰ سانتی متر)، الگو را نصف می‌کنیم (۱/۲ الگو) و دوبار پارچه را برش می‌زنیم، در این حالت دو درز در پهلو خواهیم داشت (۲-۱۲۲).



توجه کنید:

◀ **دامن تمام کلوش**، در هنگام پوشیدن تشکیل یک

دایره را می دهد، محل گشادی و کلوش دامن از خط کمر تا لبه ی دامن است، چین های مخروطی شکل آن به دلیل گشادی از ناحیه ی کمر است. (شکل ۲-۱۲۳)

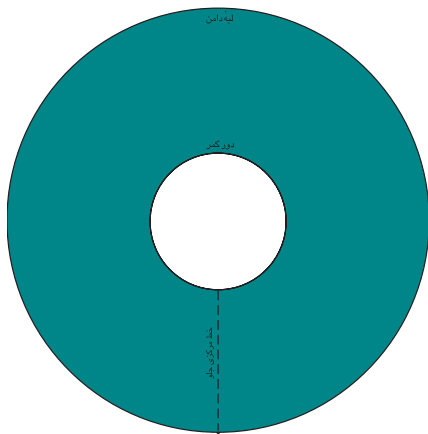

▲ شکل ۲-۱۲۳

◀ **دامن نیم کلوش**، در هنگام پوشیدن تشکیل $\frac{3}{4}$ یک دایره

را می دهد، محل کلوش و گشادی دامن از خط باسن کوچک شروع می شود، در قسمت کمر چسبان و از ناحیه ی باسن کوچک تا لبه ی دامن گشاد است. (شکل ۲-۱۲۴)

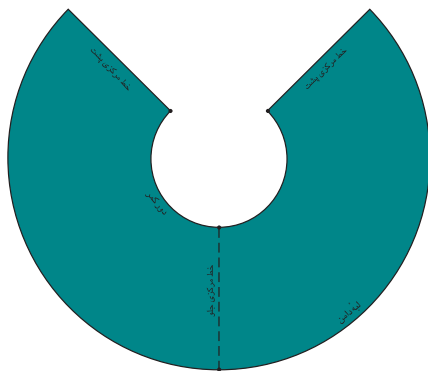

▲ شکل ۲-۱۲۴

◀ **دامن یک کلوش**، در هنگام پوشیدن تشکیل $\frac{1}{3}$ دایره

را می دهد، کلوش و گشادی دامن از پایین تر از خط باسن بزرگ شروع می شود و در ناحیه ی کمر چسبان و در ناحیه ی باسن بزرگ نسبتاً چسبان، و از آن به پایین کمی گشاد است. در سایه های بزرگ فرم کلوش دامن مناسب نیست. (شکل ۲-۱۲۵)

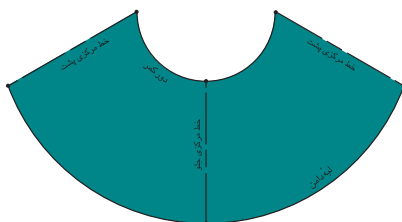

▲ شکل ۲-۱۲۵

روش دیگر دامن تمام گلوش روی اساس اولیه می دامن



▲ شکل ۱۲۶-۲

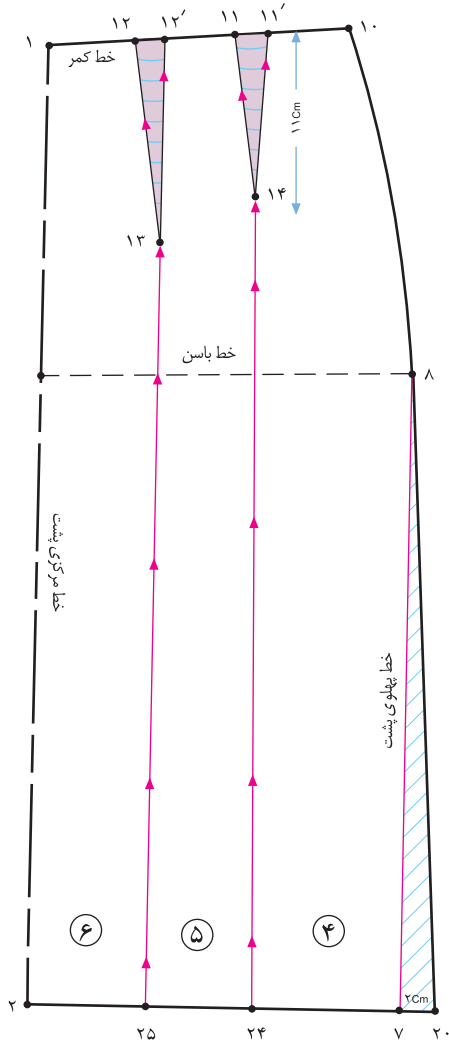

▲ شکل ۲-۱۲۸

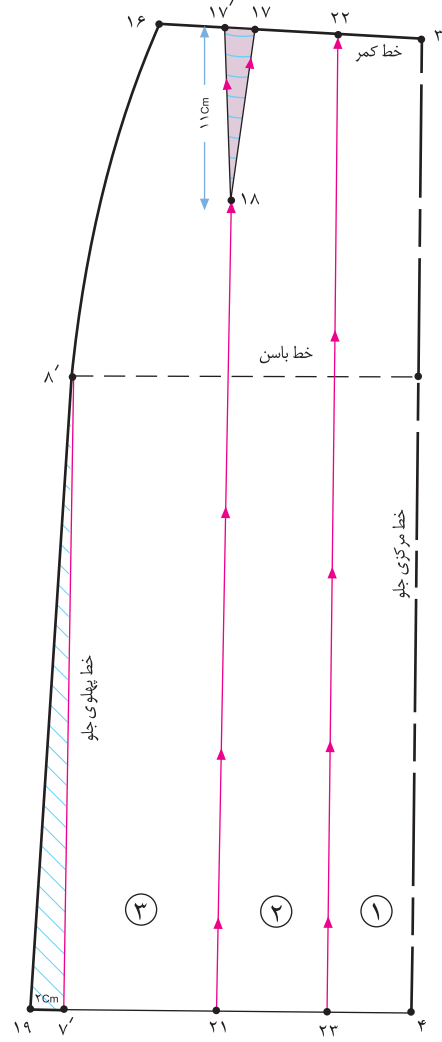

▲ شکل ۲-۱۲۷



□ از «نقطه ی ۲۲» خطی موازی با خط مرکزی جلو «۴ □ ۳» رسم کنید تا «نقطه ی ۲۳» به دست آید (شکل ۲-۱۲۷).

□ برای الگوی پشت مانند الگوی جلو عمل کنید، با این تفاوت که خط «۲۵ □ ۱۳» در انتهای پنس بزرگ پشت رسم می شود (شکل ۲-۱۲۸).

□ تکه های الگو را به ترتیب شماره گذاری کنید.

□ از نقاط «۲۳، ۲۱، ۲۴ و ۲۵» خطوط رسم شده را قیچی کنید.

□ از نقاط «۷ و ۷'» به اندازه ی دلخواه (در این مدل ۲ سانتی متر) بیرون بیاوید، نقاط «۱۹ و ۲۰» به دست می آید.

□ طول پنس جلو «۱۷ و ۱۷' و ۱۸» با پنس پشت «۱۱ و ۱۱' و ۱۴» یک اندازه شود (در این مدل ۱۱ سانتی متر).

□ از انتهای «نقطه ی ۱۸» (پنس جلو) خطی موازی با خط مرکزی جلو رسم کنید، نقطه ی «۲۱» به دست می آید.

□ فاصله ی «۱۷ □ ۳» را نصف کنید، «نقطه ی ۲۲» به دست می آید.

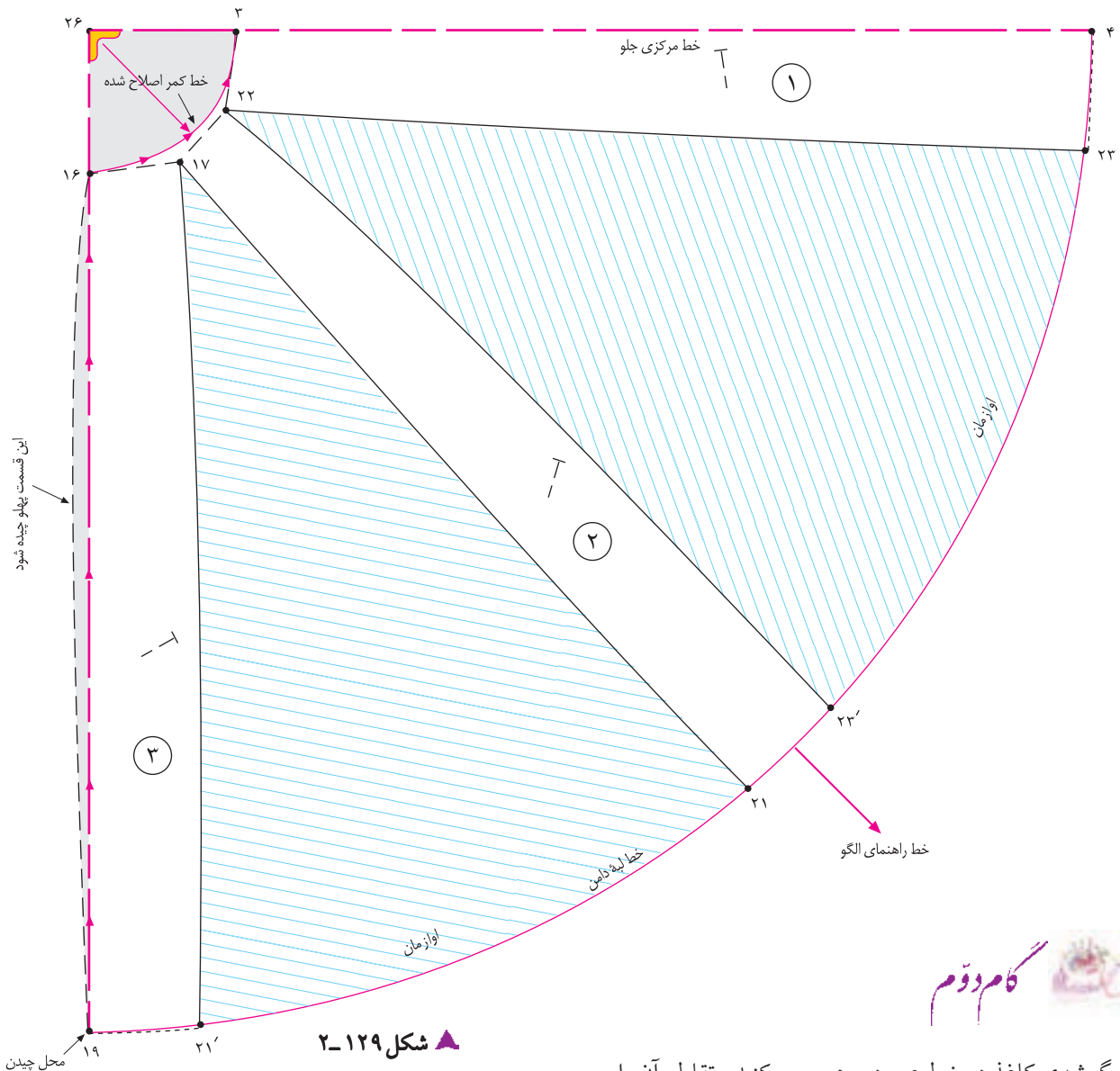

▲ شکل ۲-۱۲۹



□ در گوشه ی کاغذ دو خط عمود بر هم رسم کنید، تقاطع آن را «نقطه ی ۲۶» بنامید.

□ خط مرکزی جلو «۴ □ ۳» را روی یکی از خطوط رسم شده قرار دهید.

□ خط پهلو ی جلو «۱۹ □ ۱۶» را روی یکی دیگر از خطوط رسم شده قرار دهید، به گونه ای که نقاط «۱۹ و ۱۶» روی خط مستقیم قرار گیرد.

□ از «نقطه ی ۲۶» وسط دو خط عمود شده را به دست آورید، خط راهنمای مرکز دامن را رسم کنید.

□ تکه ی «شماره ی ۲» وسط این خط قرار می گیرد.

□ تکه های شماره «۱، ۲ و ۳» را روی کاغذ بچسبانید، اوازمان الگو را تنظیم کنید.

□ خط کمر دامن را اصلاح کنید.

□ خط لبه ی دامن را مطابق روش ترسیم لبه ی دامن کلاوش و

مجدداً ترسیم کنید (شکل ۲-۱۲۹)

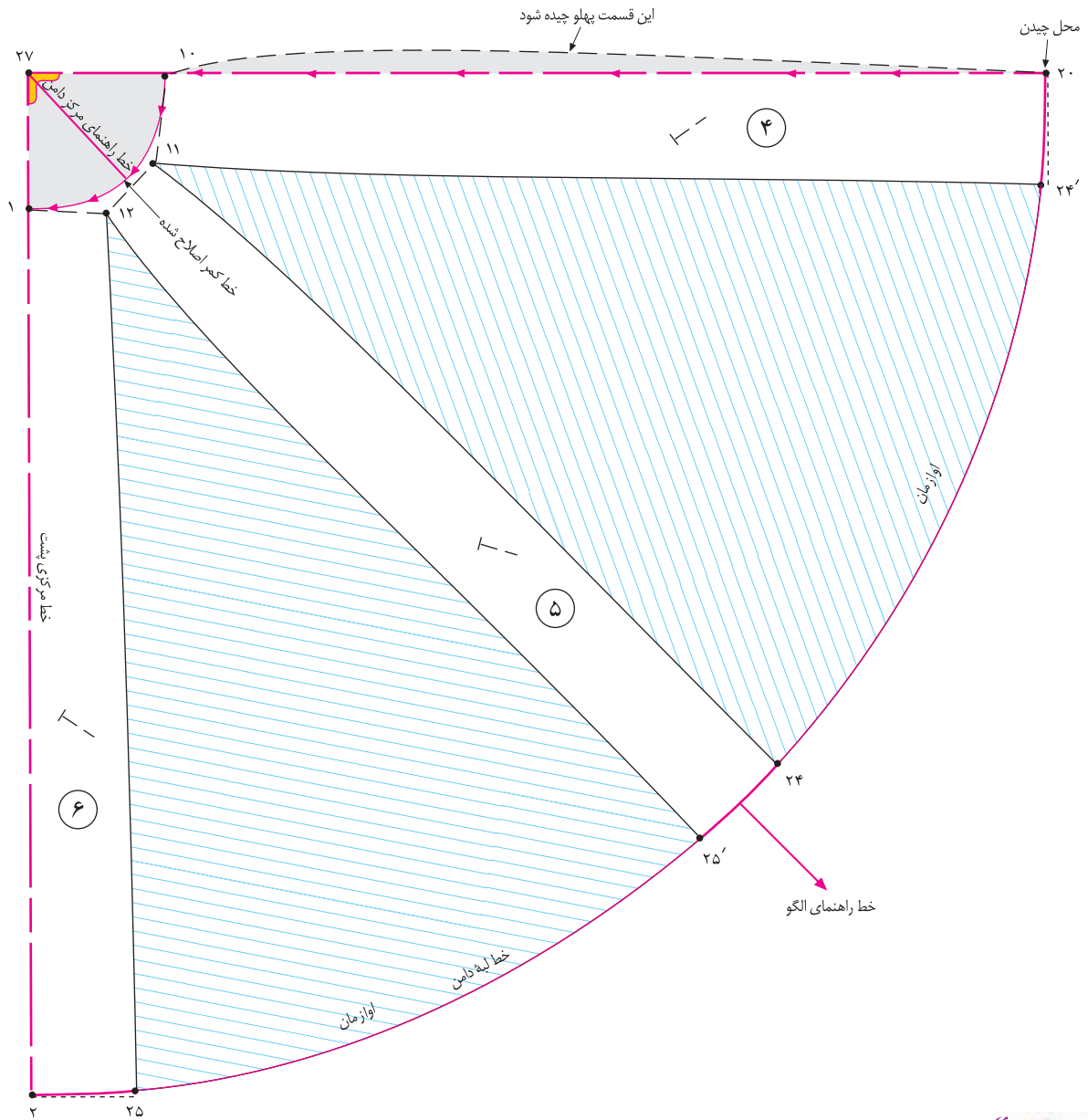

شکل ۱۳۰-۲



برای الگوی پشت مانند جلو عمل کنید (شکل ۱۳۰-۲).

محل تقاطع دو خط عمود = نقطه ی ۲۷

اوازمان = ۲۵' ۲۵

اوازمان = ۲۴' ۲۴

خط کمر اصلاح شده = ۱۰ ۱

خط لبه ی دامن اصلاح شده = ۲۰ ۲

دامن کلوئش با پلی یا چین



▲ شکل ۱۳۱-۲

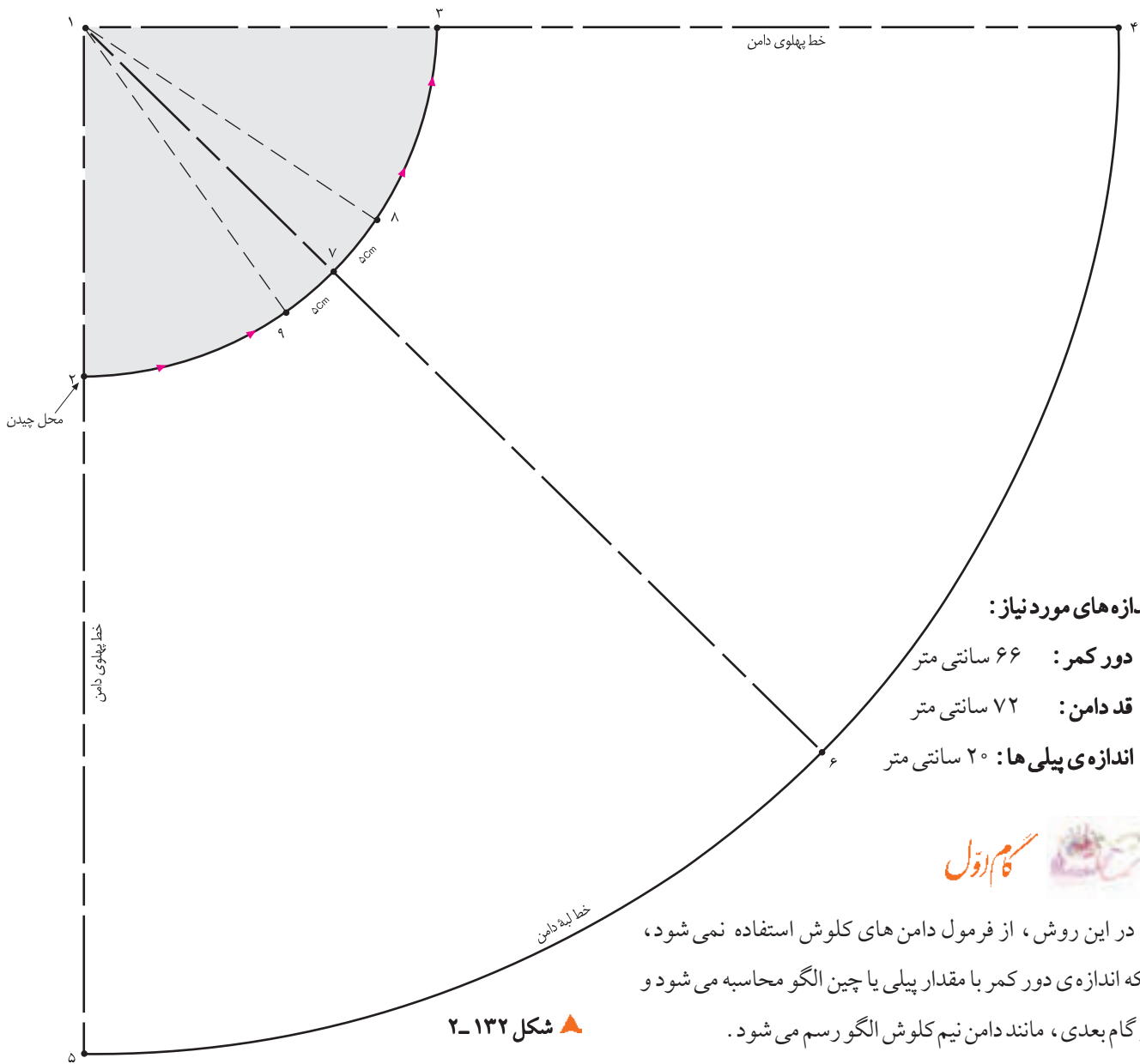

اندازه‌های مورد نیاز:

- دور کمر: ۶۶ سانتی متر
- قد دامن: ۷۲ سانتی متر
- اندازه‌ی پیلی‌ها: ۲۰ سانتی متر



□ در این روش، از فرمول دامن‌های کلوش استفاده نمی‌شود، بلکه اندازه‌ی دور کمر با مقدار پیلی یا چین الگو محاسبه می‌شود و در گام بعدی، مانند دامن نیم کلوش الگو رسم می‌شود.

□ در ابتدا، «دور کمر به اضافه‌ی اندازه‌ی پیلی یا چین» می‌شود.

$$\text{محیط دایره } 66 \text{ cm} + 20 \text{ cm} = 86 \text{ cm}$$

□ در مرحله بعدی از روش محیط دایره، قطر دایره را به دست آورید.

$$\text{قطر} \times \frac{3}{14} = \text{محیط دایره}$$

$$86 \text{ cm} = \frac{3}{14} \times X$$

$$86 \text{ cm} : \frac{3}{14} = 27/4 \text{ cm}$$

□ از این مرحله به بعد، مانند روش دامن نیم کلوش است.

$$1 \square 2 = 1 \square 3 = 27/4 \text{ cm}$$

▲ شکل ۱۳۲-۲

□ (اندازه‌ی ۲ □ ۱) به اضافه‌ی قد دامن = ۵ □ ۴ = ۱ □ ۱

□ از «نقطه‌ی ۱» نیم دایره را تا کنید، خط مرکزی دامن «۷ □ ۶» به دست می‌آید.

□ در طرفین «نقطه‌ی ۶» به اندازه‌ی سهم پیلی در جلو علامت

بگذارید، نقاط «۸ و ۹» به دست می‌آید. (شکل ۱۳۲-۲)

□ در این مدل، پیلی‌ها تا خط لبه‌ی دامن «تا» می‌شود.



توجه کنید:

در صورتی که بخواهید مانند شکل روبه روی پیلای دو طرفه، از خط کمر تا لبه‌ی دامن اتو شود (پرس شود)، باید از «نقطه‌ی ۱ به اندازه‌ی فاصله‌ی ۲» ۱ به اضافه‌ی بلندی باسن» پایین بیایید تا نقاط «۱۲ و ۱۳» به دست آید.

نقاط «۱۲ و ۱۳» را به وسیله‌ی خط کمانی به یکدیگر وصل کنید. اندازه‌ی این خط کمانی برابر است با «دور باسن بزرگ به اضافه‌ی آزادی باسن»

نقاط «۱۳» ۱۴ ۱۵ ۱۶ اگر این اندازه کم باشد، ممکن است پیلای در قسمت باسن کشیده شود و روی اندام صحیح قرار نگیرد.

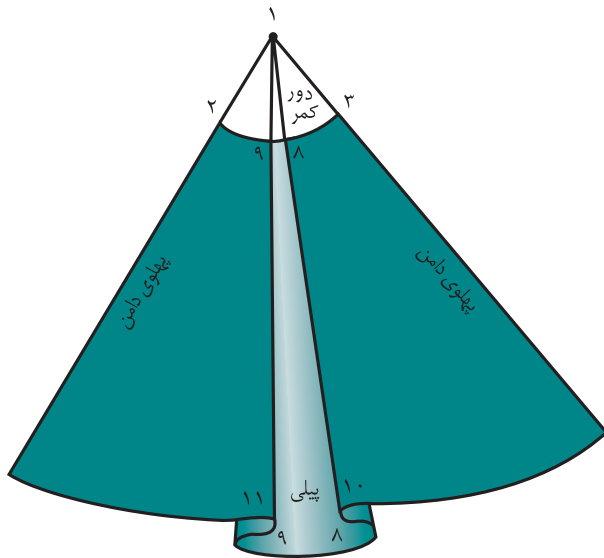

شکل ۱۳۳-۲

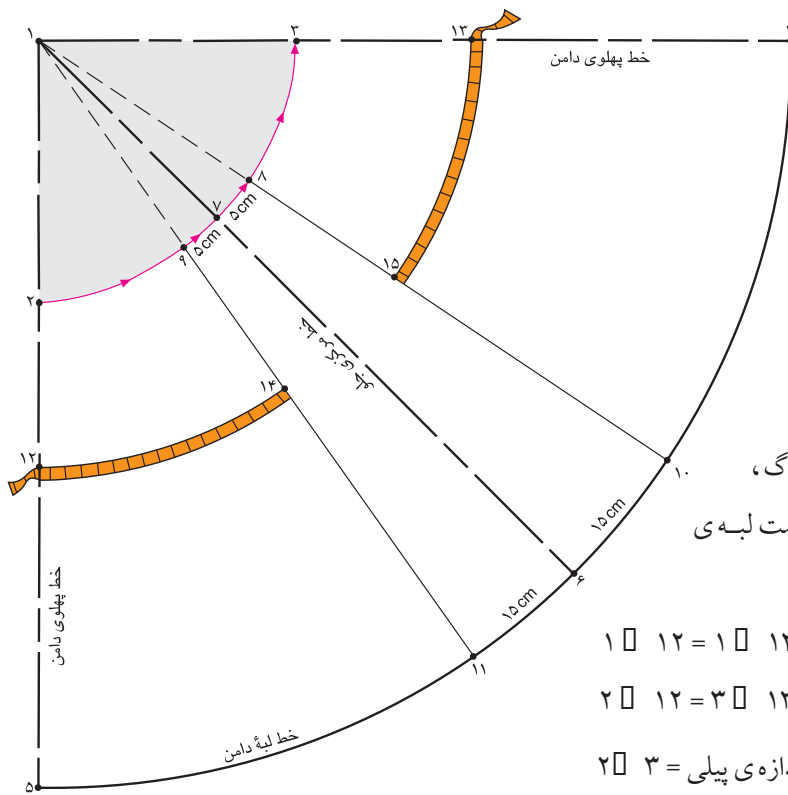

فاصله‌ی طرفین خط مرکزی در باسن بزرگ، اندازه‌ای است که می‌توان نقاط «۸ و ۹» را به سمت لبه‌ی دامن ادامه داد تا نقاط «۱۰ و ۱۱» به دست آید.

فاصله‌ی ۲ به اضافه‌ی بلندی باسن ۱۳ = ۱۲ + ۱

بلندی باسن = ۱۳ = ۱۲ + ۱

دور کمر به اضافه‌ی اندازه‌ی پیلای = ۳ + ۲

دور باسن + آزادی = ۱۳ + ۱۵ به اضافه‌ی ۱۴ = ۱۲

شکل ۱۳۴-۲

<p>واحد کار ۲: توانایی ترسیم الگوی دامن شماره‌ی شناسایی: ۸۸-۷-۹۱/۴۱/۲/۴۱-۲۲</p>	<p>پیمانه‌ی مهارتی: توانایی ترسیم الگوی انواع دامن شماره‌ی شناسایی: ۸۸-۷-۹۱/۴۱/۲/۴-۲</p>	<p>استاندارد مهارت: نازک دوزی زنانه درجه‌ی ۲ (الگو) شماره‌ی شناسایی: ۸۸-۷-۹۱/۴/۲/۴</p>
---	--	--



هنرجویان محترم در این صفحه جهت بررسی مدل‌های دامن، با آثار طراحان لباس آشنا می‌شوید.



▲ شکل ۱۳۵-۲

آیا می‌توانید با راهنمای معلم محترم کلاس، الگوی این دامن‌ها را ترسیم کنید؟ در ترسیم الگو به این موارد دقت کنید: گشادی از کمر تا لبه‌ی دامن، برش‌ها، جهت برش‌ها، طریقه‌ی قرار گرفتن الگوی دامن روی پارچه‌ی راه‌راه، اندازه‌ی اوازمان‌ها، هماهنگی بین نقوش پارچه‌ها، و محل زیپ.

دامن میخی یا خمره‌ای



▲ شکل ۱۳۶-۲

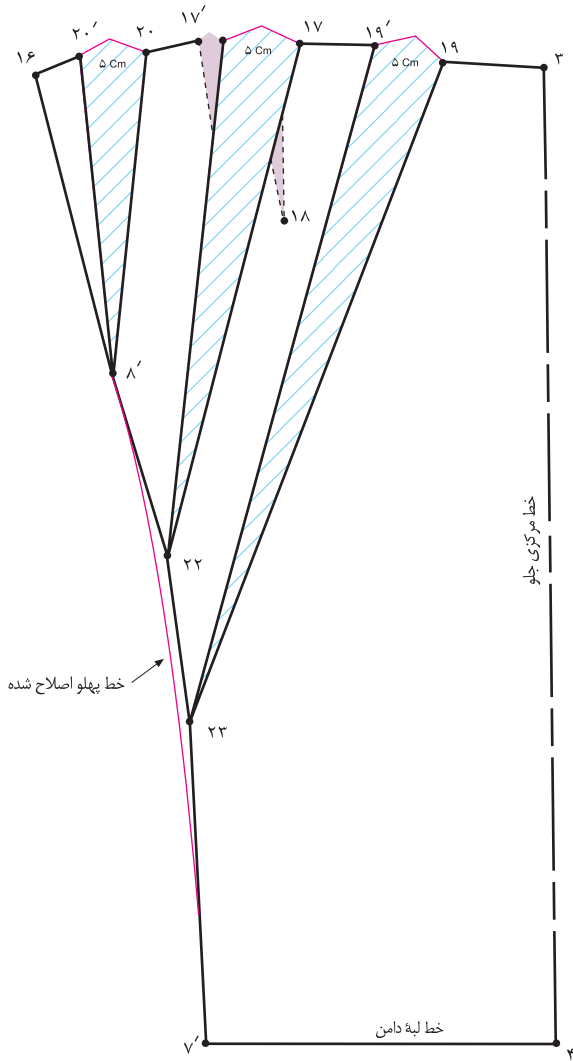

▲ شکل ۱۳۸-۲

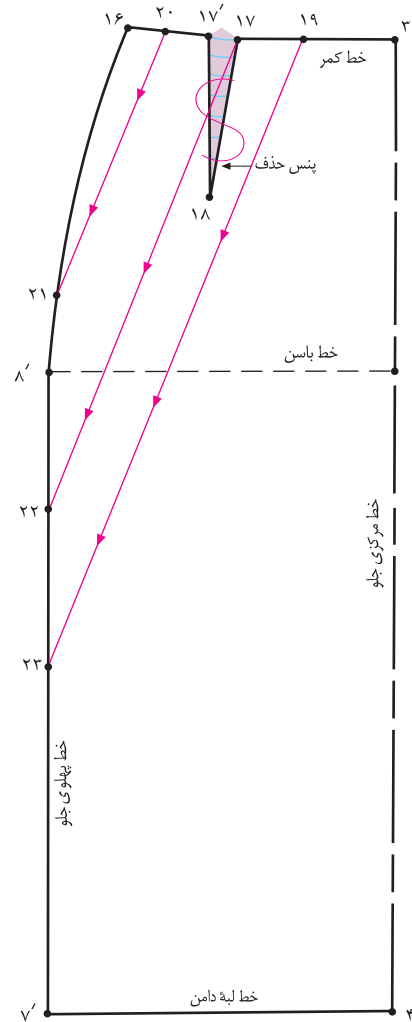

▲ شکل ۱۳۷-۲



□ از الگوی اساس اولیه‌ی دامن رولت کنید.

□ روی خط کمر با توجه به مدل، محل شروع پیلی‌ها را به شکلی مشخص کنید که یکی از نقاط روی پنس قرار گیرد.

□ محل شروع پیلی‌ها = ۱۹، ۱۷ و ۲۰ نقاط

□ از «نقطه‌ی ۱۶» با توجه به انتهای پیلی‌ها نقاط «۲۱، ۲۲ و

۲۳» را تعیین کنید.

□ نقاط «۱۹، ۱۷ و ۲۰» را به وسیله‌ی خط کش به نقاط «۲۱،

□ ۲۲ و ۲۳» وصل کنید (شکل ۱۳۷-۲)

□ خطوط رسم شده را از سمت خط کمر به سمت خط پهلو قیچی کنید.

□ نقاط چیده شده را به اندازه‌ی دلخواه (در این مدل «۵ سانتی متر») اوزمان دهید (شکل ۱۳۸-۲).

□ خط جدید پهلو را با خط کش مخصوص دوباره رسم و اصلاح کنید.

استاندارد مهارت: نازک دوزی زنانه درجه ۲ (الگو)
شماره شناسایی: ۸۸ و ۷-۹۱/۴/۲/۴

پیمانه‌ی مهارتی: توانایی ترسیم الگوی انواع دامن
شماره شناسایی: ۸۸ و ۷-۹۱/۴/۲/۴-۲

واحد کار ۲: توانایی ترسیم الگوی دامن
شماره شناسایی: ۸۸ و ۷-۹۱/۴/۲/۴-۲۲

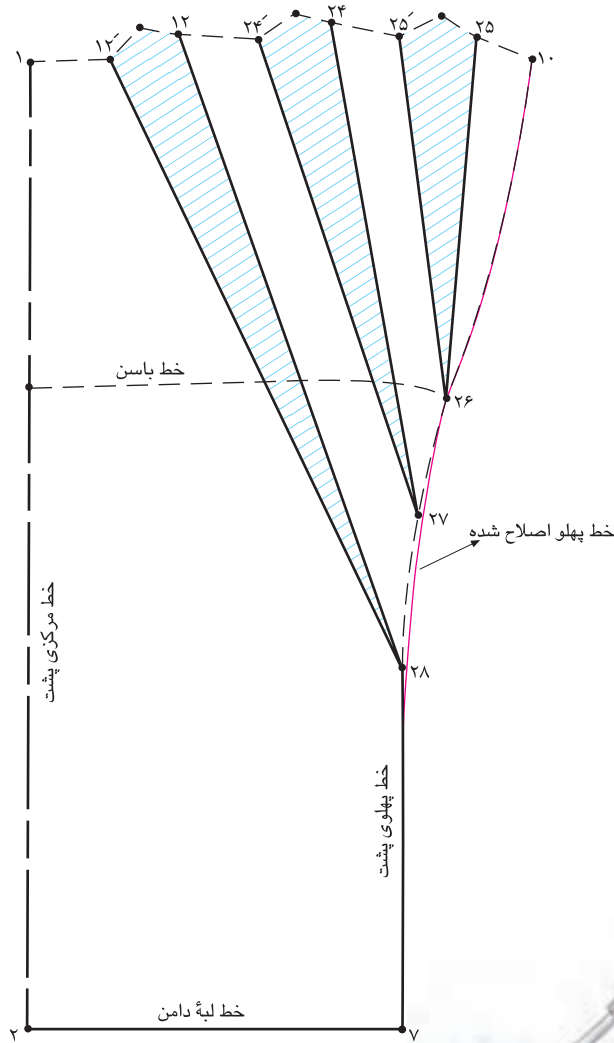

▲ شکل ۱۴۰-۲

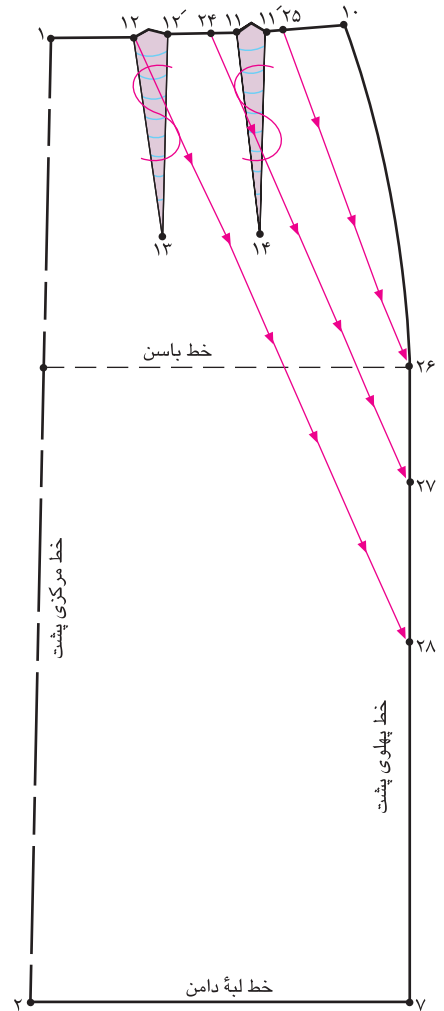

▲ شکل ۱۳۹-۲

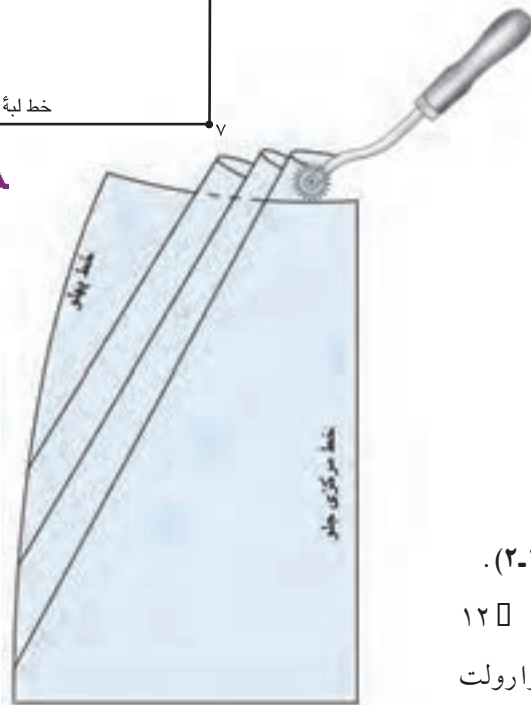

▲ شکل ۱۴۱-۲

کام دوم

- در پشت مانند جلو عمل کنید (شکل های ۱۴۰ و ۱۳۹-۲).
- پنس ها حذف ۱۴ □ ۱۱ □ ۱۱' □ ۱۳ و ۱۲ □ ۱۲ □
- پیلی ها را به سمت مورد نظر «تا» کنید، روی خط کمر رارولت کنید، تا خطوط بیرونی پیلی ها صحیح قرار گیرد (شکل ۱۴۱-۲).

<p>واحد کار ۲: توانایی ترسیم الگوی دامن شماره‌ی شناسایی: ۸۸-۷-۹۱/۴۱/۲/۴۱-۲۲</p>	<p>پیمانه‌ی مهارتی: توانایی ترسیم الگوی انواع دامن شماره‌ی شناسایی: ۸۸-۷-۹۱/۴۱/۲/۴-۲</p>	<p>استاندارد مهارت: نازک دوزی زنانه درجه‌ی ۲ (الگو) شماره‌ی شناسایی: ۸۸-۷-۹۱/۴/۲/۴-۲</p>
---	--	--

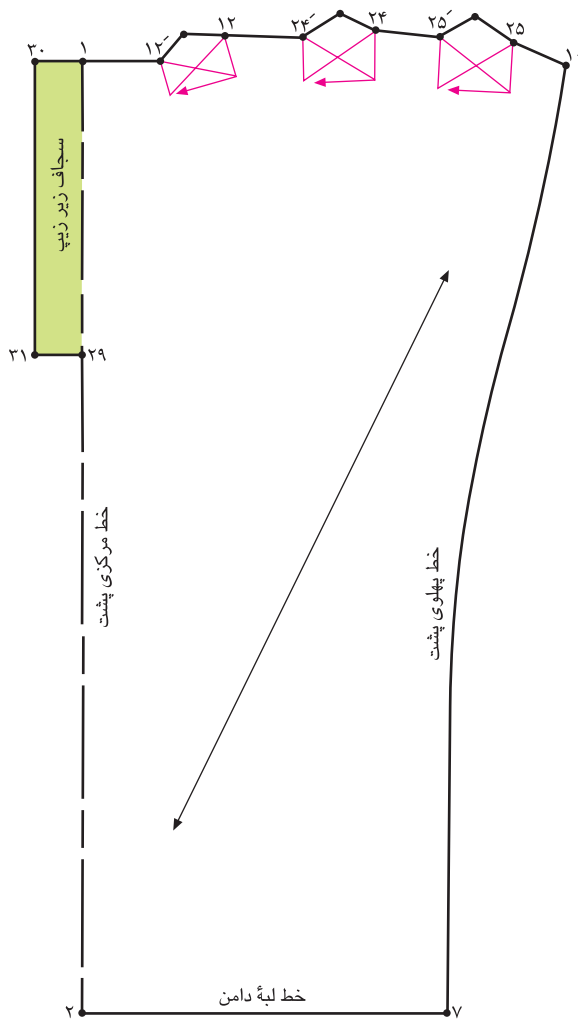

▲ شکل ۲-۱۴۳

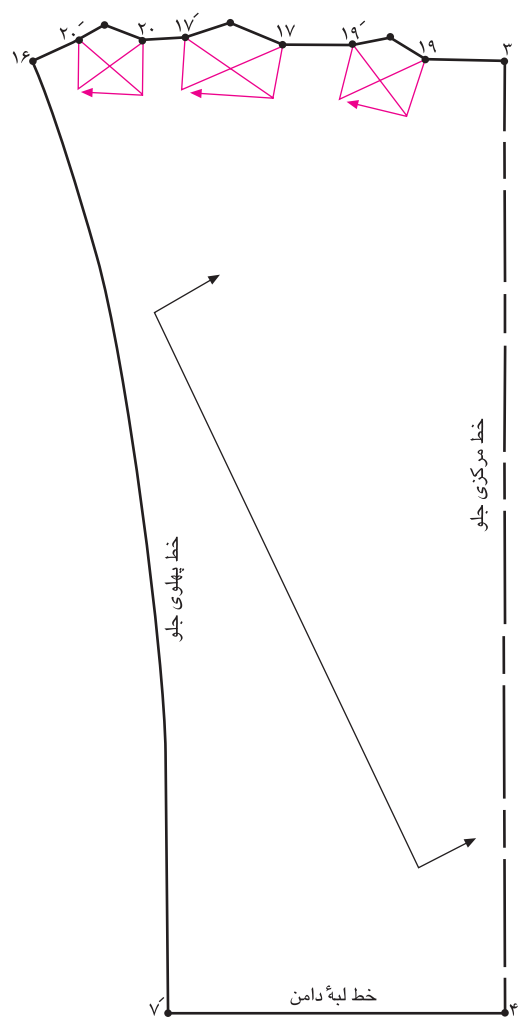

▲ شکل ۲-۱۴۲



خطوط راستای پارچه، دولای باز و بسته، و سجاف زیر زیپ
را روی الگوی جلو و پشت رسم کنید (شکل‌های ۱۴۳ و ۱۴۲).

پیشنهاد می‌شود این مدل را روی دولای اریب پارچه قرار
دهید، تا فرم پیلی‌ها در پهلو صحیح‌تر قرار گیرد.

دامن چین دار با برش هفت



▲ شکل ۱۴۴-۲

استاندارد مهارت: نازک دوزی زنانه درجه ۲ (الگو)
شماره شناسایی: ۸۸ و ۷-۹۱/۴/۲/۴

پیمانه‌ی مهارتی: توانایی ترسیم الگوی انواع دامن
شماره شناسایی: ۸۸ و ۷-۹۱/۴۱/۲/۴-۲

واحد کار ۲: توانایی ترسیم الگوی دامن
شماره شناسایی: ۸۸ و ۷-۹۱/۴۱/۲/۴-۲۲

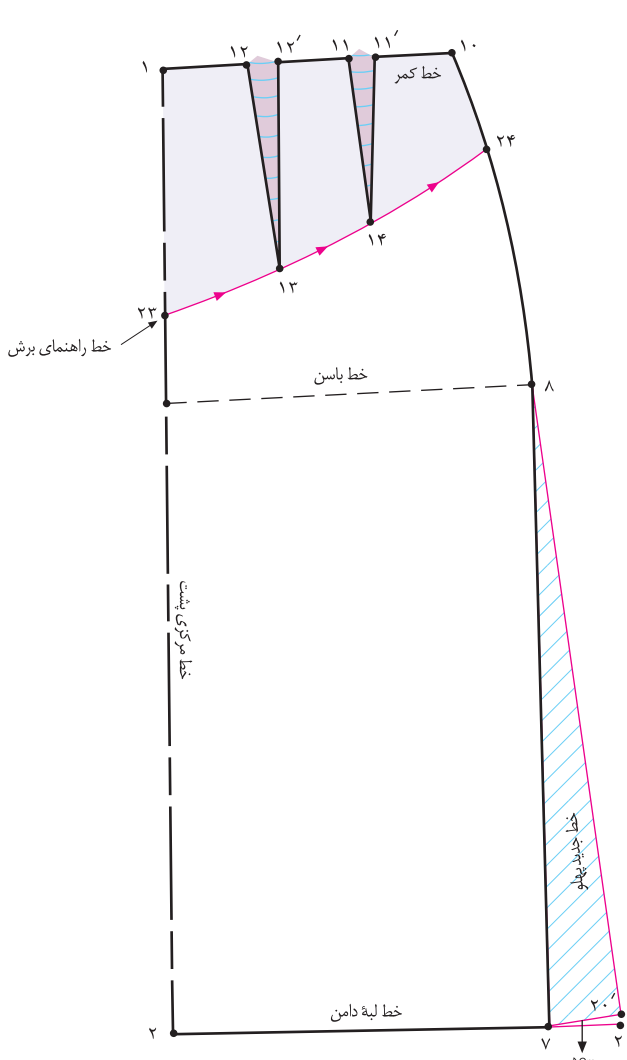

▲ شکل ۲-۱۴۶

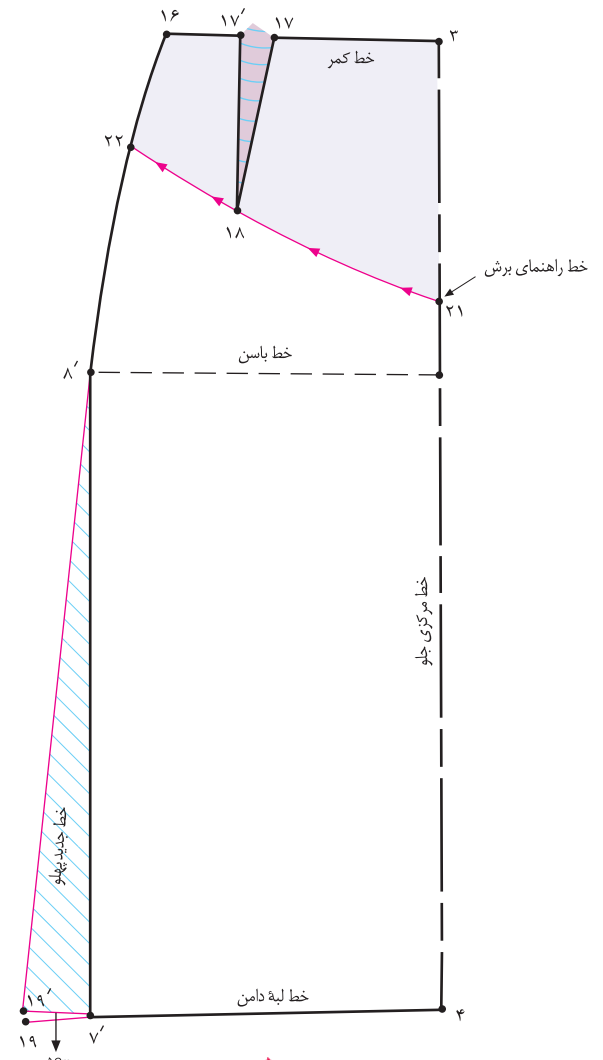

▲ شکل ۲-۱۴۵

کام رول



توجه کنید:

- طول پنس‌های دامن را به نسبت خط برش بلند کنید تا با خط ۲۲ □ ۲۱ به خورد کند.
- اندازه‌ی «۲۱ □ ۳» نباید زیاد باشد، زیرا اندازه‌ی پنس‌ها بیش از حد بلند و الگو در ناحیه‌ی شکم تنگ می‌شود. در ضمن، برش زیر شکم قرار می‌گیرد.

□ از الگوی اساس دامن رولت کنید.

□ مراحل دامن فون را روی الگوی جلو و پشت انجام دهید:

$$۷ \square ۱۹' = ۷ \square ۲۰' = ۵ \text{ سانتی متر}$$

□ از «نقطه‌ی ۳» به اندازه‌ی دلخواه (در این مدل ۱۶ سانتی متر) پایین بیایید، «نقطه‌ی ۲۱» به دست می‌آید.

□ از «نقطه‌ی ۱۶» به اندازه‌ی دلخواه (در این مدل ۷ سانتی متر) پایین بیایید، «نقطه‌ی ۲۲» به دست می‌آید (شکل ۲-۱۴۵).

□ در الگوی پشت همانند جلو عمل کنید (شکل ۲-۱۴۶).

□ نقاط «۲۱ و ۲۲» و «۲۳ و ۲۴» را به یکدیگر وصل کنید.

استاندارد مهارت: نازک دوزی زنانه درجه ی ۲ (الگو)
 شماره ی شناسایی: ۸۸ و ۷-۹۱/۴/۲/۴

پیمانه ی مهارتی: توانایی ترسیم الگوی انواع دامن
 شماره ی شناسایی: ۸۸ و ۷-۹۱/۴۱/۲/۴-۲

واحد کار ۲: توانایی ترسیم الگوی دامن
 شماره ی شناسایی: ۸۸ و ۷-۹۱/۴۱/۲/۴۱-۲۲

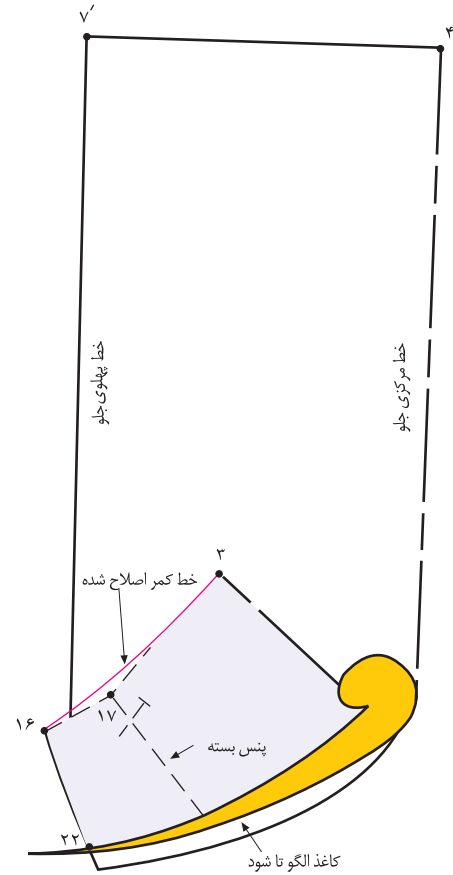

▲ شکل ۲-۱۴۷

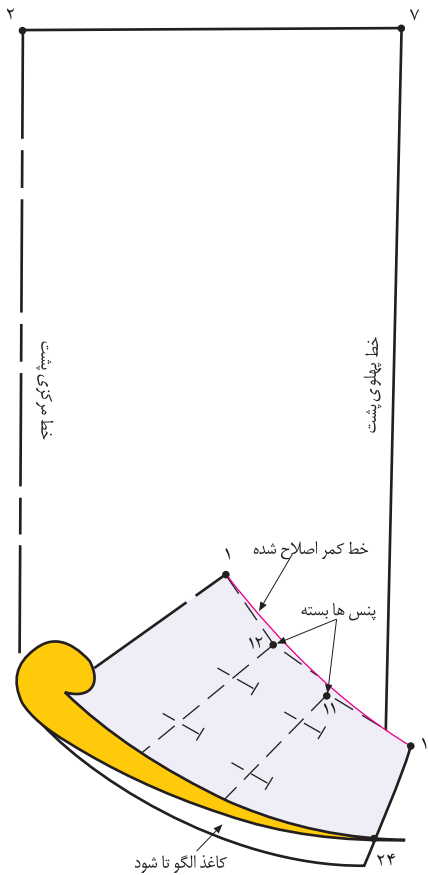

▲ شکل ۲-۱۴۸



□ پنس جلو «۱۸ □ ۱۷ □ ۱۶» را ببندید.

□ مطابق شکل کاغذ الگوی دامن را به صورت افقی، حدوداً در

انتهای پنس جلو در «نقطه ی ۱۸» «تا» کنید.

□ به وسیله ی خط کش، خط برش هفت «۲۱ □ ۲۲» را مجدداً

رسم کنید.

□ با خط کش مخصوص خط کمر را دوباره رسم کنید

۲۴۸ (شکل ۲-۱۴۷).

□ در پشت مانند جلو عمل کنید (شکل ۲-۱۴۸).

□ خط برش هفت (پشت) = ۲۳ □ ۲۴

□ پنس های بسته ۱۴ □ ۱۱ □ ۱۱ □ و ۱۳ □ ۱۲ □ ۱۲ □

□ خط کمر اصلاح شده ۱۰ □ ۱ □

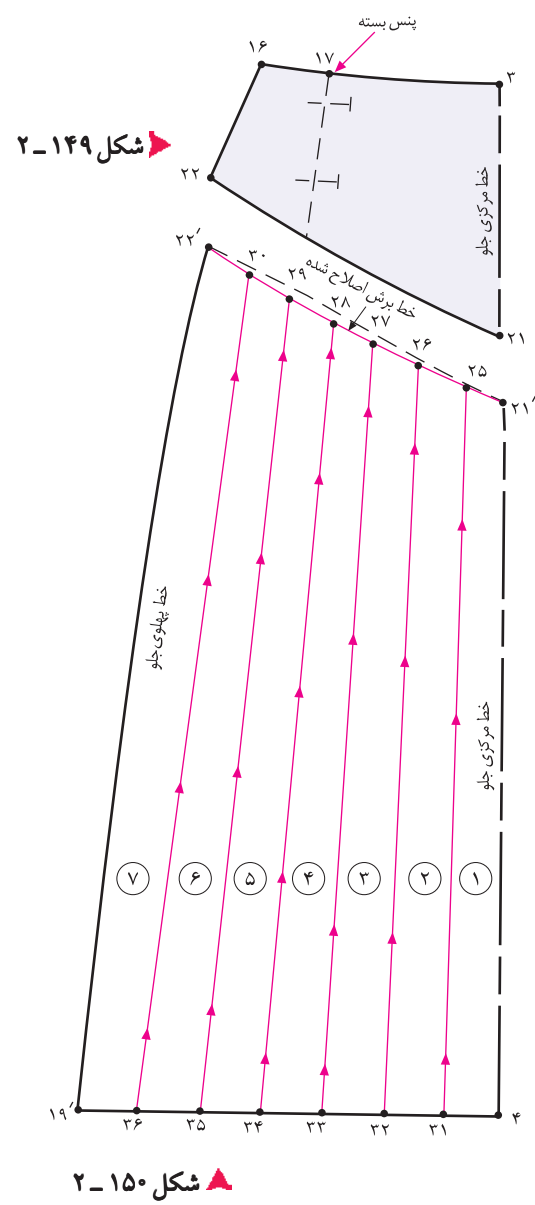
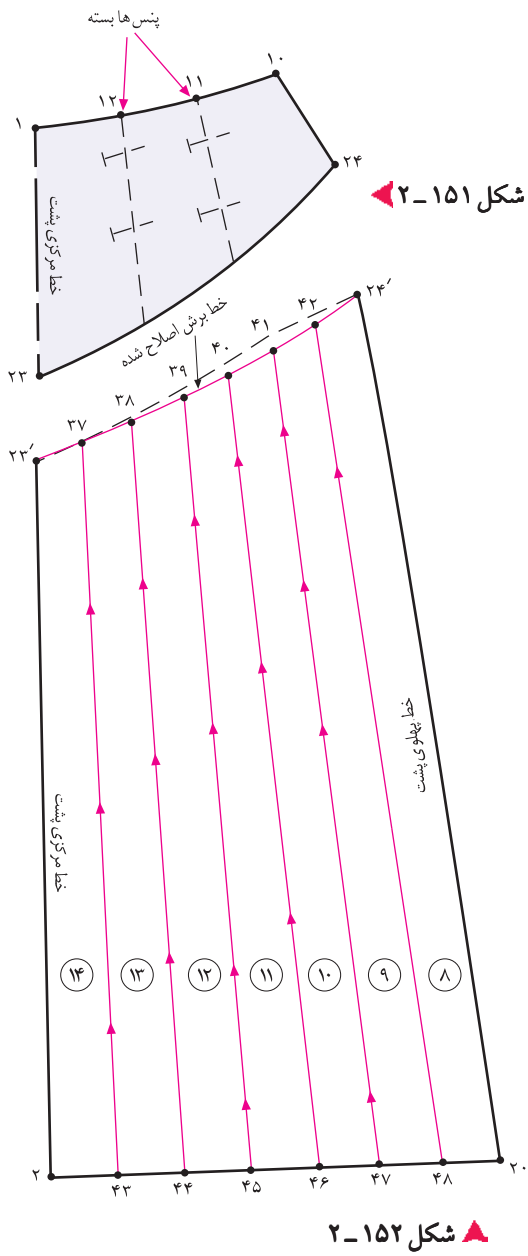

کام سوم

این نقاط را به وسیله ی خط کش به یکدیگر وصل کنید.
 هر قطعه را شماره گذاری کنید (شکل ۲-۱۵۰).
 خطوط «۳۱ □ ۲۵»، «۳۲ □ ۲۶»؛ «۳۳ □ ۲۷»، «۳۴ □ ۲۸»، «۳۵ □ ۲۹» و «۳۶ □ ۳۰» را از قسمت لبه ی دامن به سمت بالا قیچی کنید.
 در پشت مانند جلو عمل کنید (شکل های ۱۵۲ و ۱۵۱-۲).

تکه ی بالای برش هفت را از قسمت پایین دامن جدا کنید (شکل ۲-۱۴۹).
 خط برش هفت «۲۱' □ ۲۲'» را با خط کش دوباره رسم کنید.
 فواصل «۲۱' □ ۲۲'» (محل برش هفت) و «۴ □ ۱۹'» (لبه ی دامن) را به هفت قسمت تقسیم کنید.
 نقاط «۲۵، ۲۶، ۲۷، ۲۸، ۲۹ و ۳۰» و «۳۱، ۳۲، ۳۳، ۳۴ و ۳۵» به دست می آید.

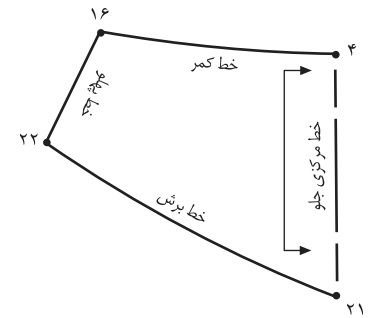

▲ شکل ۱۵۳-۲

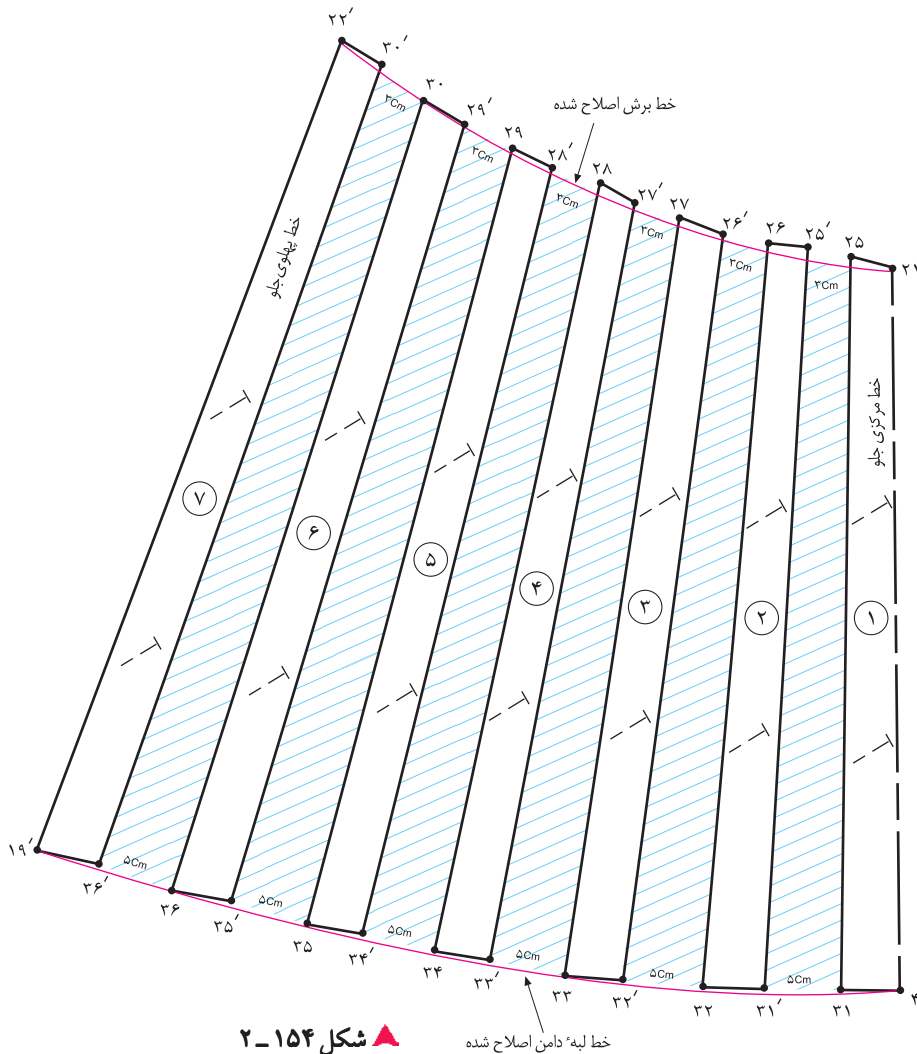

▲ شکل ۱۵۴-۲

خط لبه دامن اصلاح شده



□ تکه ی بالای برش هفت «۴ □ ۱۶ □ ۲۲ □ ۲۱» روی دولای بسته پارچه قرار می گیرد (شکل ۱۵۳-۲).

□ خط مرکزی جلو «۲۱ □ ۴» را کاملاً عمود بر کاغذ بچسبانید.
 □ بین تکه های شماره ی ۱ و ۲ نقاط «۲۵، ۲۵'» و «۳۱، ۳۱'» به ترتیب «۳ و ۵ سانتی متر» در این مدل اوزمان دهید.

در این مدل، ۳ سانتی متر = ۲۵ □ ۲۵'

در این مدل، ۵ سانتی متر = ۳۱ □ ۳۱'

□ تکه ی شماره ی ۲ را طوری در کنار تکه ی شماره ی ۱ بچسبانید که در هنگام «تا» کردن تکه ی شماره ی ۲، نقاط «۲۵ و ۲۵'» و «۳۱ و ۳۱'» با یکدیگر مماس باشند.

□ تکه های شماره های «۳، ۴، ۵، ۶ و ۷» را نیز به همین ترتیب روی کاغذ بچسبانید.

□ خطوط لبه ی دامن «۴ □ ۱۹'» و «۲۱ □ ۲۲'» را مجدداً رسم کنید (شکل ۱۵۴-۲).

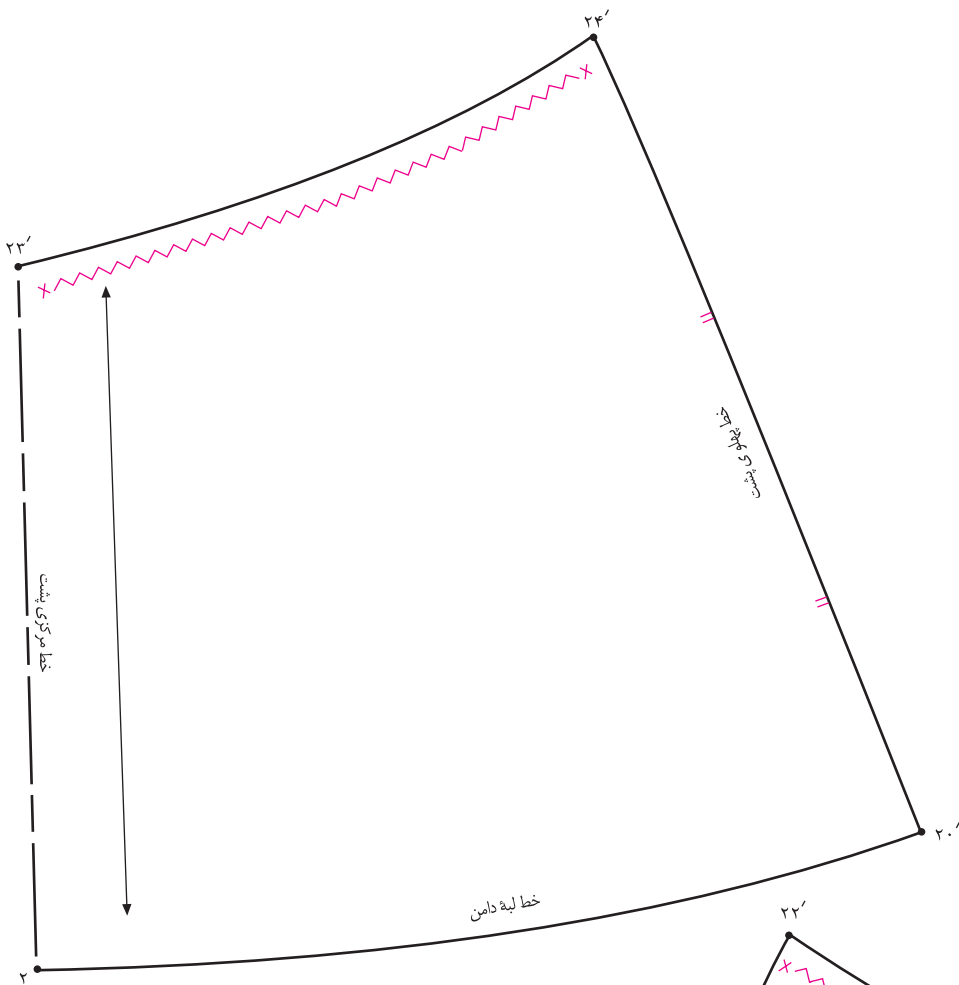

▲ شکل ۱۶۰-۲

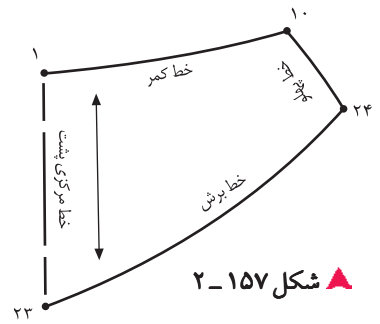

▲ شکل ۱۵۷-۲

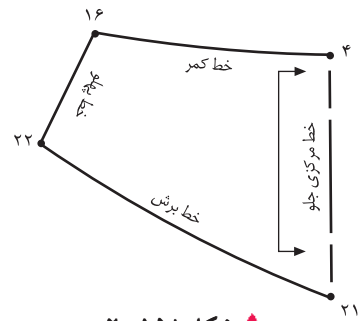

▲ شکل ۱۵۸-۲



▲ شکل ۱۵۹-۲



□ خطوط راستای پارچه، علائم موازنه، علامت چین ... را در قطعات الگوها رسم کنید (شکل های ۱۶۰ و ۱۵۹-۲).

□ تکه های بالایی برش هفت، به صورت سجاف دوپل دوخته می شود (شکل های ۱۵۸ و ۱۵۷-۲).

<p>واحد کار ۲: توانایی ترسیم الگوی دامن شماره‌ی شناسایی: ۸۸-۷-۹۱/۴۱/۲/۴۱-۲۲</p>	<p>پیمانه‌ی مهارتی: توانایی ترسیم الگوی انواع دامن شماره‌ی شناسایی: ۸۸-۷-۹۱/۴۱/۲/۴-۲</p>	<p>استاندارد مهارت: نازک دوزی زنانه درجه‌ی ۲ (الگو) شماره‌ی شناسایی: ۸۸-۷-۹۱/۴/۲/۴</p>
---	--	--



هنر جویان محترم در این صفحه جهت بررسی مدل با برش در قسمت کمر همراه با چین، با آثار طراحان لباس آشنا می‌شوید.



▲ شکل ۱۶۱-۲

این مدل‌ها ترکیبی از دامن‌های فون، برش دار همراه با چین و پیلی، دگمه دار و... است. با راهنمایی معلم محترم کلاس این الگوها را ترسیم کنید.

دامن پورتنفونی یا کنگلی باوالان و پسیلی (مدل غیرمقتارن)



▲ شکل ۱۶۲-۲

استاندارد مهارت: نازک دوزی زنانه درجه ی ۲ (الگو)
 شماره ی شناسایی: ۸۸ و ۷-۹۱/۴/۲/۴

پیمانه ی مهارتی: توانایی ترسیم الگوی انواع دامن
 شماره ی شناسایی: ۸۸ و ۷-۹۱/۴۱/۲/۴-۲

واحد کار ۲: توانایی ترسیم الگوی دامن
 شماره ی شناسایی: ۸۸ و ۷-۹۱/۴۱/۲/۴-۲۲

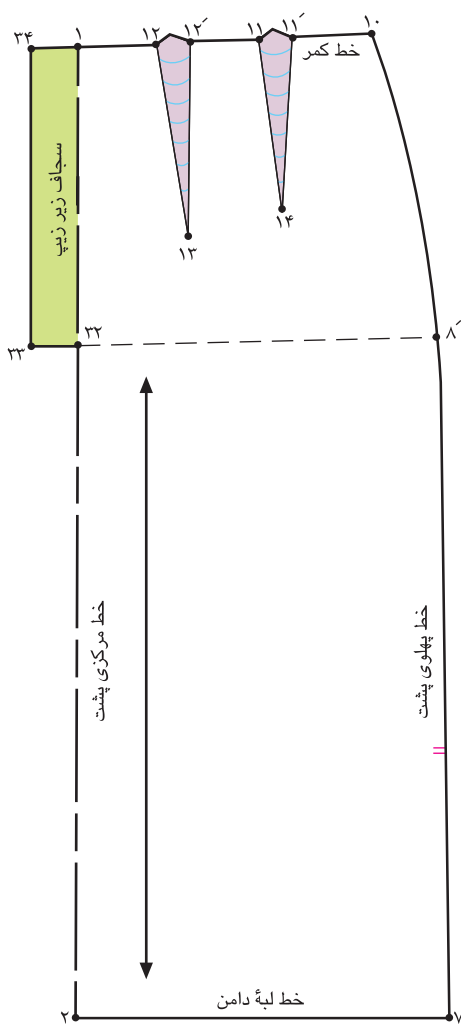

▲ شکل ۱۶۴-۲

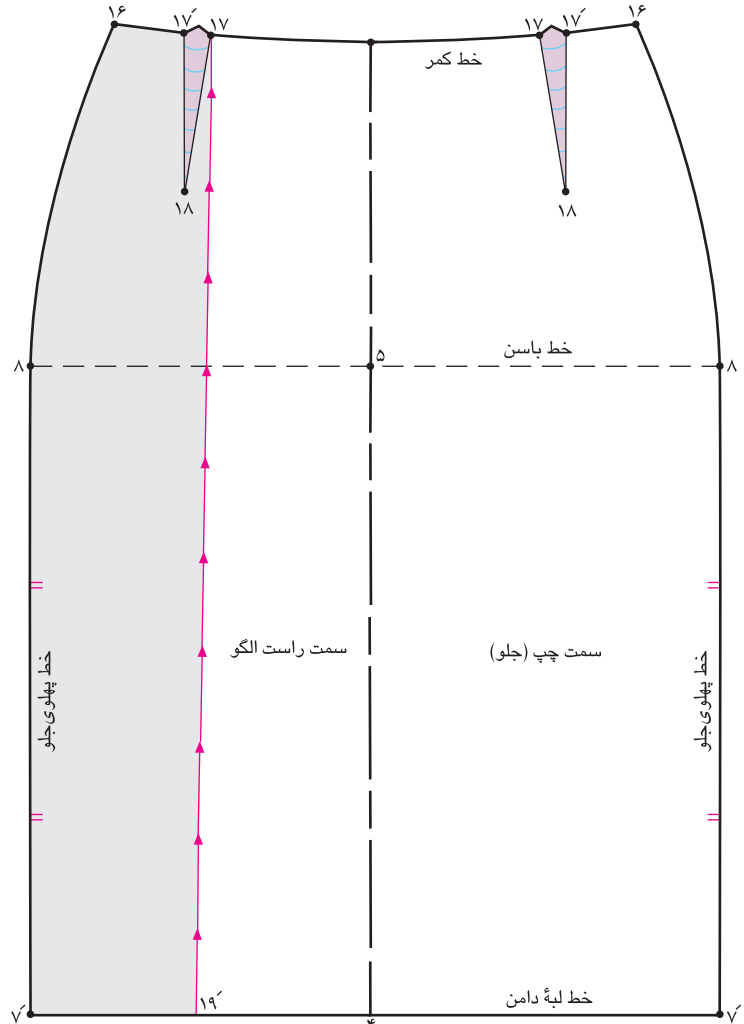

▲ شکل ۱۶۳-۲



□ از سمت راست الگو «نقطه ی ۱۷» خطی موازی با خط مرکزی جلو رسم کنید تا «نقطه ی ۱۹» به دست آید (شکل ۱۶۳-۲).
 □ در این مدل، قسمت پشت زیپ دارد و دامن از قسمت جلو باز نمی شود (شکل ۱۶۴-۲).

□ تا این گام، مراحل اولیه ی ترسیم دامن غیرمقارن آموزش داده شد، در گام های بعدی با مدل سازی این دامن ها آشنا می شوید.

□ در این مدل، به الگوی کامل جلوی دامن نیاز داریم، زیرا قسمت چپ و راست الگو، هم شکل نیستند (مدل غیرمقارن است).
 □ الگوی جلوی دامن را از خط مرکزی جلو «تا» و دوباره رولت کنید، به شکلی که پهلوها در دو طرف باشند.

□ الگوی جلوی دامن را از خط مرکزی جلو «تا» و دوباره رولت کنید، به شکلی که پهلوها در دو طرف باشند.
 □ سمت راست و چپ الگوی جلو را مشخص کنید.

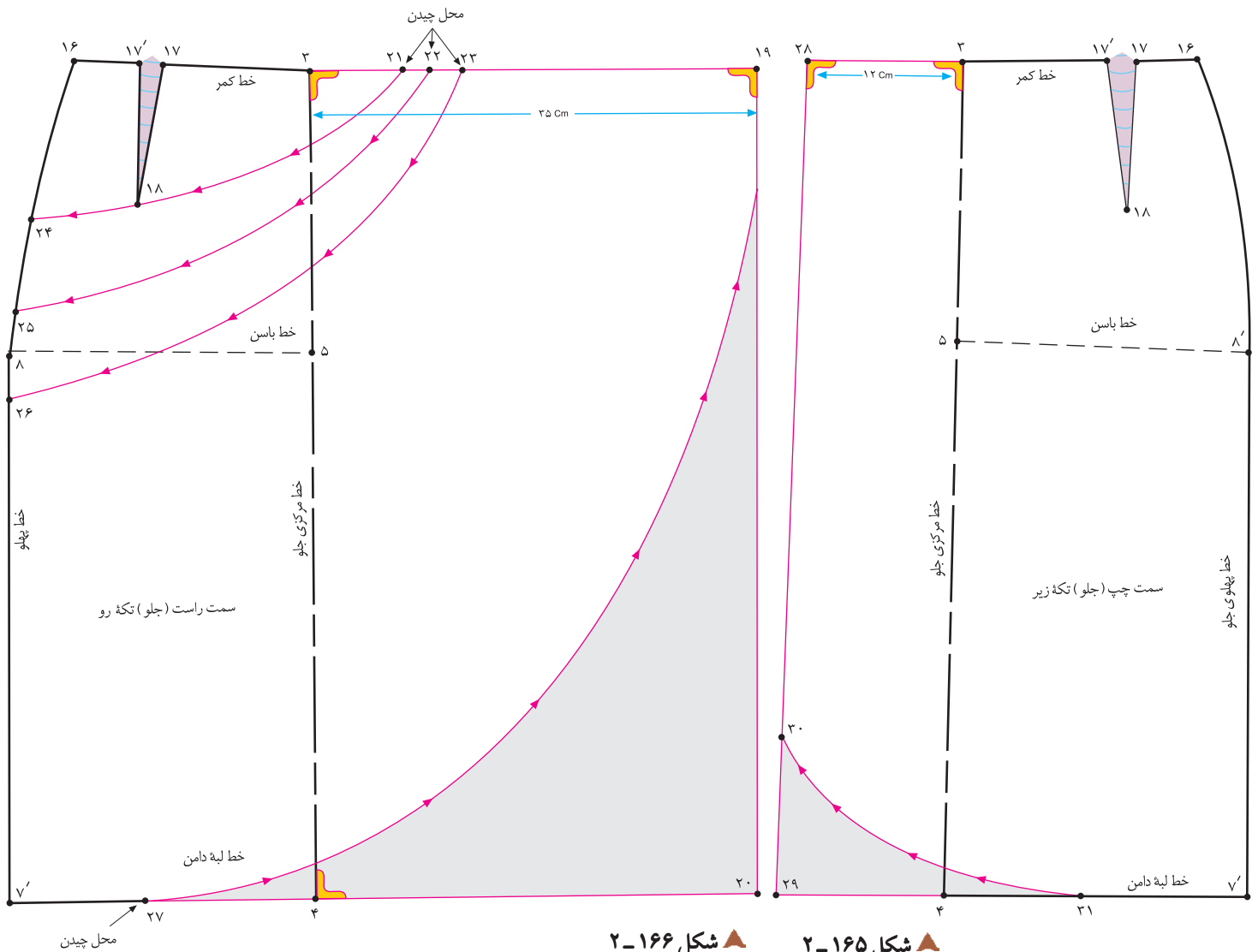

▲ شکل ۲-۱۶۶ ▲ شکل ۲-۱۶۵

کام دوم

را مشخص کنید.

□ نقاط «۲۱، ۲۲ و ۲۳» را به نقاط «۲۴، ۲۵ و ۲۶» وصل کنید، به گونه ای که یکی از خطوط از انتهای پنس «نقطه ی ۱۸» بگذرد.

□ از «نقطه ی ۱۹» مطابق مدل، هلال لبه ی پایینی دامن را تا «نقطه ی ۲۷» رسم کنید.

□ برای تکه ی زیری جلو مانند تکه ی رویی عمل کنید. با این تفاوت که روی هم گرد تکه زیری در این مدل «۱۲ سانتی متر» است (شکل ۲-۱۶۵).

□ در این مدل، به الگوی کامل جلو نیاز نیست، ولی باید دو عدد از آن ها رولت شود، برای تکه ی روی دامن از «نقطه ی ۳» به اندازه ی بلندی والان و روی هم گرد خط مرکزی جلو بیرون بیاید، «نقطه ی ۱۹» به دست می آید.

□ از «نقطه ی ۱۹» خطی موازی با خط مرکزی جلو رسم کنید، «نقطه ی ۲۰» به دست می آید.

□ از «نقطه ی ۳» با توجه به پیلی های مدل، نقاط «۲۱، ۲۲ و ۲۳» را روی خط کمر مشخص کنید (شکل ۲-۱۶۶).

□ از «نقطه ی ۱۶» با توجه به انتهای پیلی ها، نقاط «۲۴، ۲۵ و ۲۶»

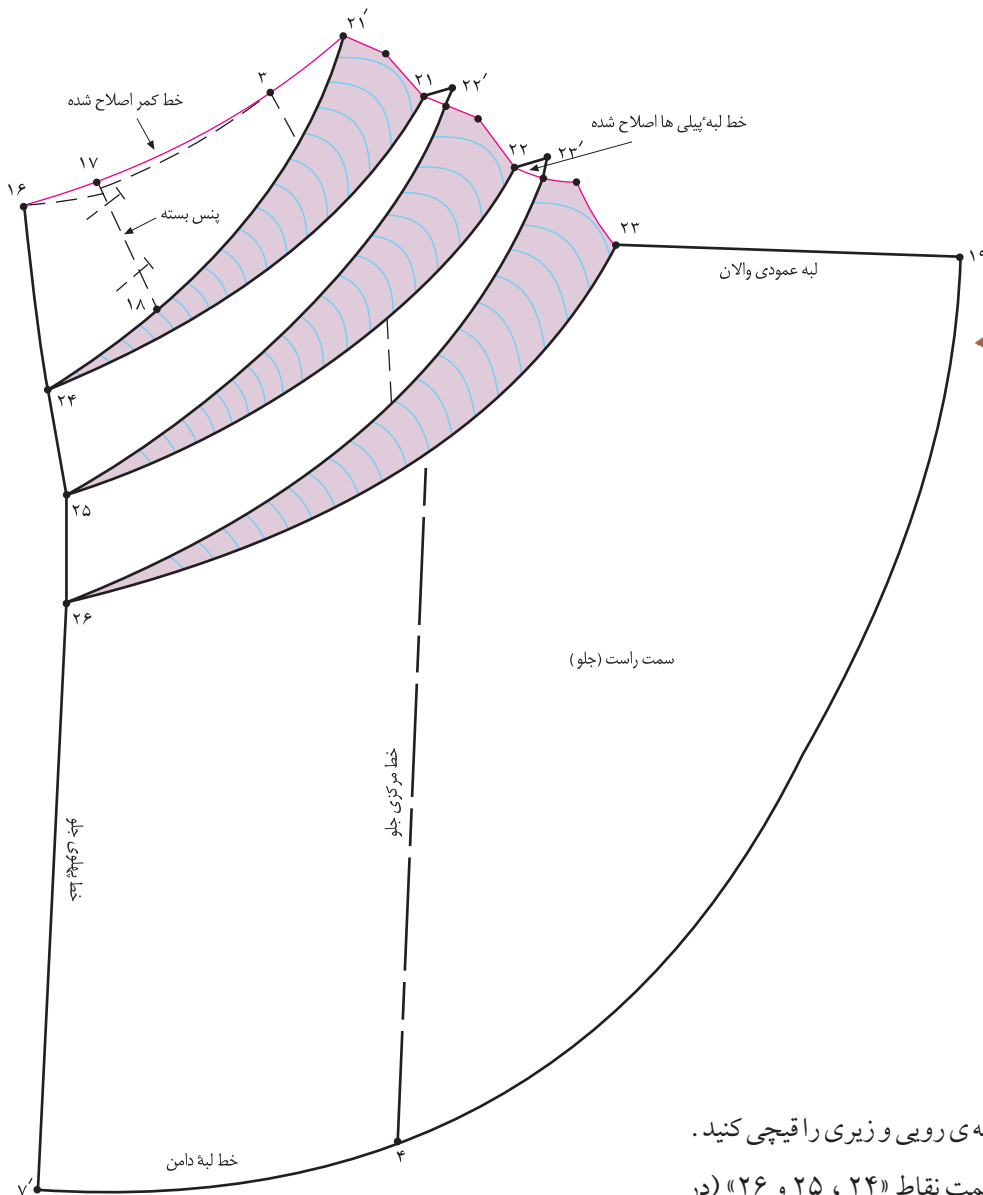

شکل ۱۶۷-۲



□ فرم هلالی شکل لبه‌ی پایینی تکه‌ی رویی و زیری را قیچی کنید.
 □ از نقاط «۲۱» ، «۲۲» و «۲۳» به سمت نقاط «۲۴» ، «۲۵» و «۲۶» (در پهلو) قیچی کنید.

□ پنس جلوی دامن «۱۸» □ «۱۷» □ «۱۷'» را ببندید و به خط «۲۱'» □ «۲۴» منتقل کنید.

□ زیر قطعات چیده شده کاغذ بگذارید و به اندازه‌ی دلخواه (به مدل بستگی دارد) اوزمان دهید.

□ خط کمر را مجدداً به وسیله‌ی خط کش مخصوص رسم کنید.
 پس از ترسیم اوزمان‌ها، خطوط بیرونی آنان را «تا» و دوباره رولت کنید (شکل ۱۶۷-۲).

توجه کنید:

در مدل هایی که اوزمان‌ها در خط کمر، پهلو، ... به پیلی تبدیل می شوند، باید خطوط بیرونی آنان رولت شود، در غیر این صورت پس از دوخت لباس، پیلی‌ها داخل درز قرار نمی گیرد.

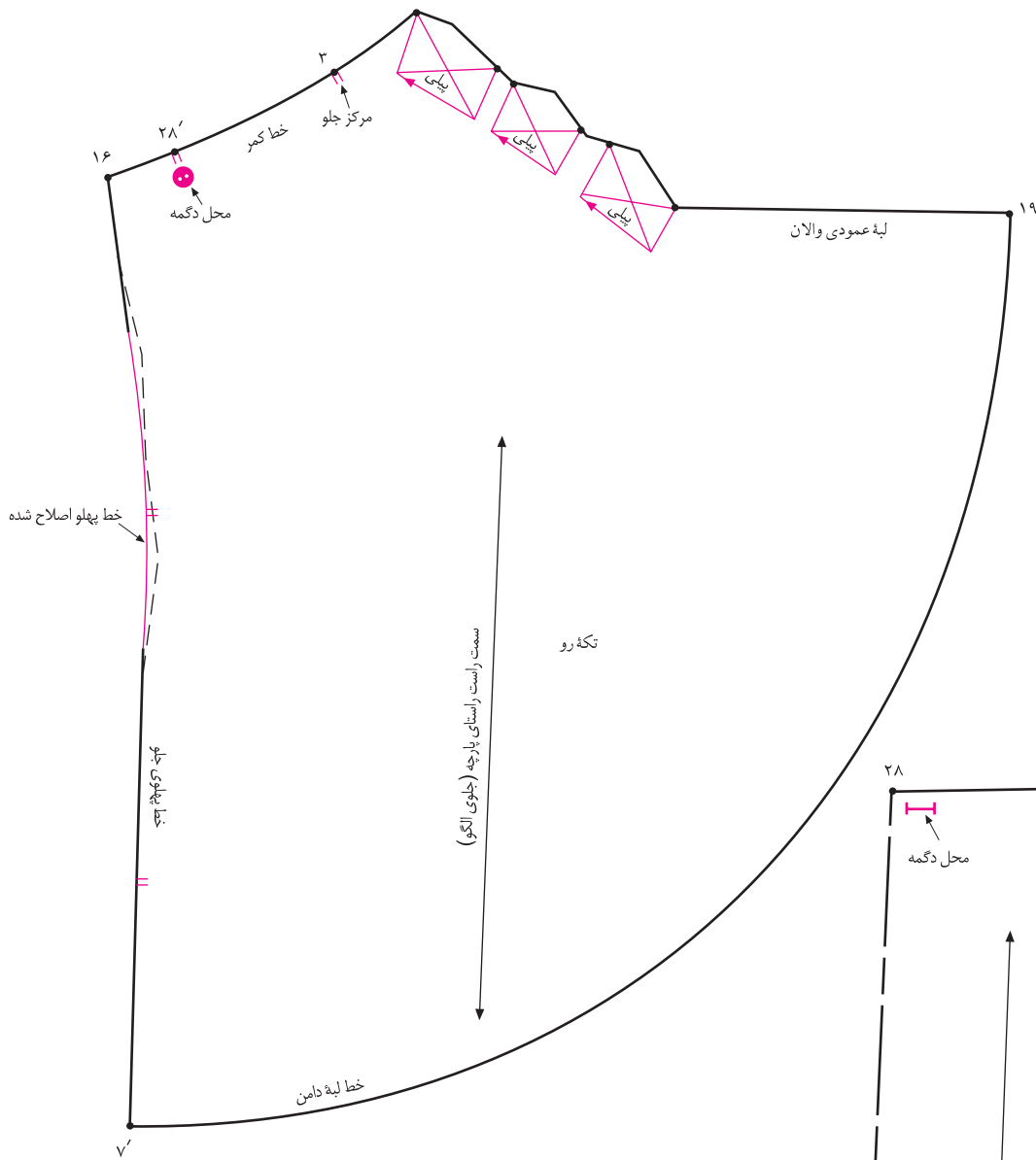

▲ شکل ۱۶۸-۲

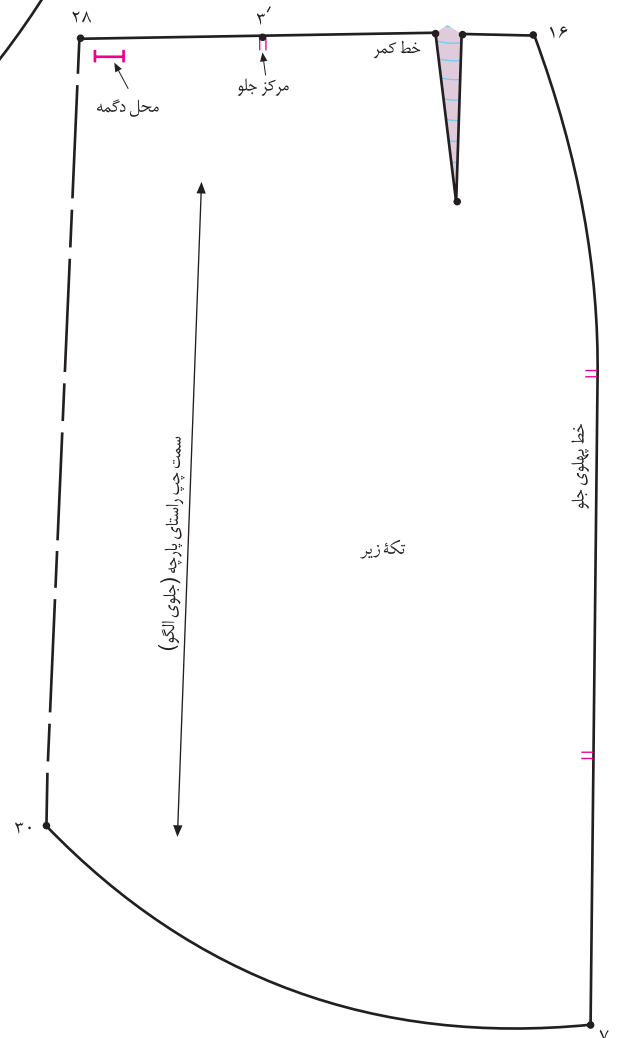

▲ شکل ۱۶۹-۲

کام چهارم

- «نقطه ی ۲۸» محل تقاطع تکه ی رو و زیر دامن و محل دوخت دگمه است.
- خط پهلوی تکه ی رویی را اصلاح کنید (شکل ۱۶۸-۲).
- جهت پیللی ها را روی تکه رویی مشخص کنید.
- محل دگمه، موازنه مرکزی جلو و پهلویها را روی الگوی تکه ی زیری مشخص کنید (۲-۱۶۹).

<p>واحد کار ۲: توانایی ترسیم الگوی دامن شماره‌ی شناسایی: ۸۸-۷-۹۱/۴۱/۲/۴۱-۲۲</p>	<p>پیمانه‌ی مهارتی: توانایی ترسیم الگوی انواع دامن شماره‌ی شناسایی: ۸۸-۷-۹۱/۴۱/۲/۴-۲</p>	<p>استاندارد مهارت: نازک دوزی زنانه درجه‌ی ۲ (الگو) شماره‌ی شناسایی: ۸۸-۷-۹۱/۴/۲/۴-۲</p>
---	--	--

آزمون عملی



هنرجویان محترم در این صفحه جهت بررسی مدل‌های دامن غیرقرینه (لنگی)، با آثار طراحان لباس آشنا می‌شوید.



▲ شکل ۱۷۰-۲

با راهنمای معلم محترم کلاس الگوهای این دامن‌ها را ترسیم کنید.

آیا می‌توان از الگوی دامن فون برای ترسیم الگوی دامن لنگی استفاده کرد؟

آزمون مروری بر الگوها



۱. با توجه به شکل روبه‌رو به سؤالات پاسخ دهید:

۱-۱. فاصله‌ی «۴ □ ۵» چگونه به دست می‌آید؟ (شکل الف)

۱-۲. فاصله‌ی «۱ □ ۲» برابر است با ... (شکل الف)

۱-۳. فاصله‌ی «۶ □ ۷» چگونه به دست می‌آید؟ (شکل الف)

۱-۴. فاصله‌ی «۱۲ □ ۱۳» چگونه به دست می‌آید؟ (شکل الف)

۱-۵. چرا فاصله‌ی «۱۳ □ ۶» و «۸ □ ۶» باید برابر باشد؟ (شکل الف)

۱-۶. در شکل ب، پنس بسته‌ی «۱۱ □ ۱۰» چگونه به دست می‌آید؟

۱-۷. در شکل ب، اندازه‌ی اوزمان «۳ □ ۳'» چه مقدار است؟ و به چه

مواردی بستگی دارد؟

۸-۱. چه تفاوت‌هایی بین الگوی ترک «شکل‌های الف و ب» است؟

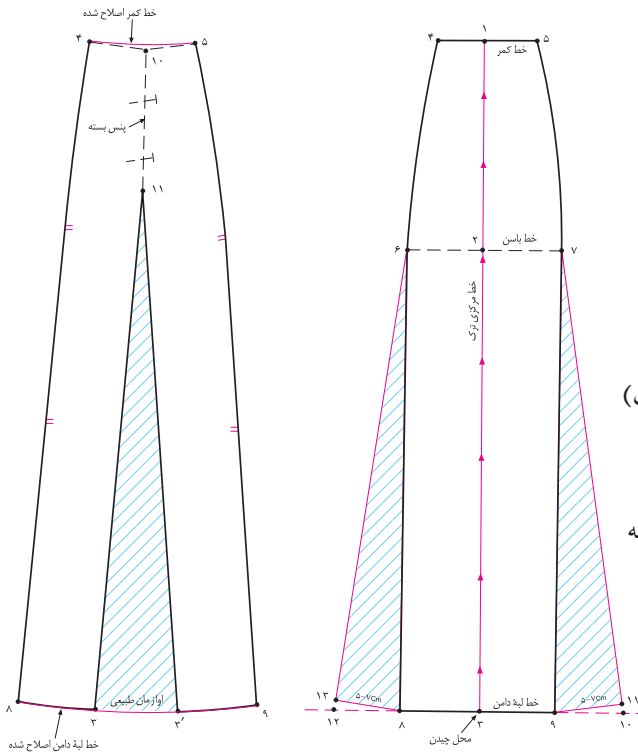

ب

الف

۲- با توجه به اندازه‌های داده شده، الگوی شکل روبه‌رو را ترسیم کنید.

دور کمر: ۷۲ سانتی متر

دور باسن: ۹۸ سانتی متر

بلندی باسن: ۲۱ سانتی متر

قد دامن: ۷۰ سانتی متر

اندازه‌ی هر پیلی در کمر: ۱۴ سانتی متر (لاپیلی و زیر پیلی)

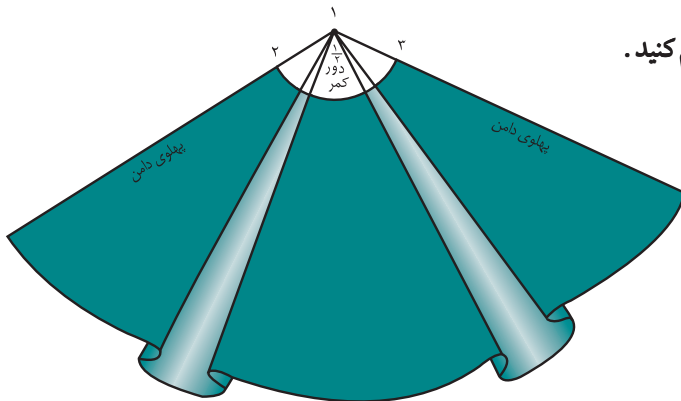

<p>واحد کار ۲: توانایی ترسیم الگوی دامن شماره‌ی شناسایی: ۸۸-۷-۹۱/۴۱/۲/۴۱-۲۲</p>	<p>پیمانه‌ی مهارتی: توانایی ترسیم الگوی انواع دامن شماره‌ی شناسایی: ۸۸-۷-۹۱/۴۱/۲/۴-۲</p>	<p>استاندارد مهارت: نازک دوزی زنانه درجه‌ی ۲ (الگو) شماره‌ی شناسایی: ۸۸-۷-۹۱/۴/۲/۴-۲</p>
---	--	--

۳. با توجه به شکل‌های زیر به سؤالات پاسخ دهید:

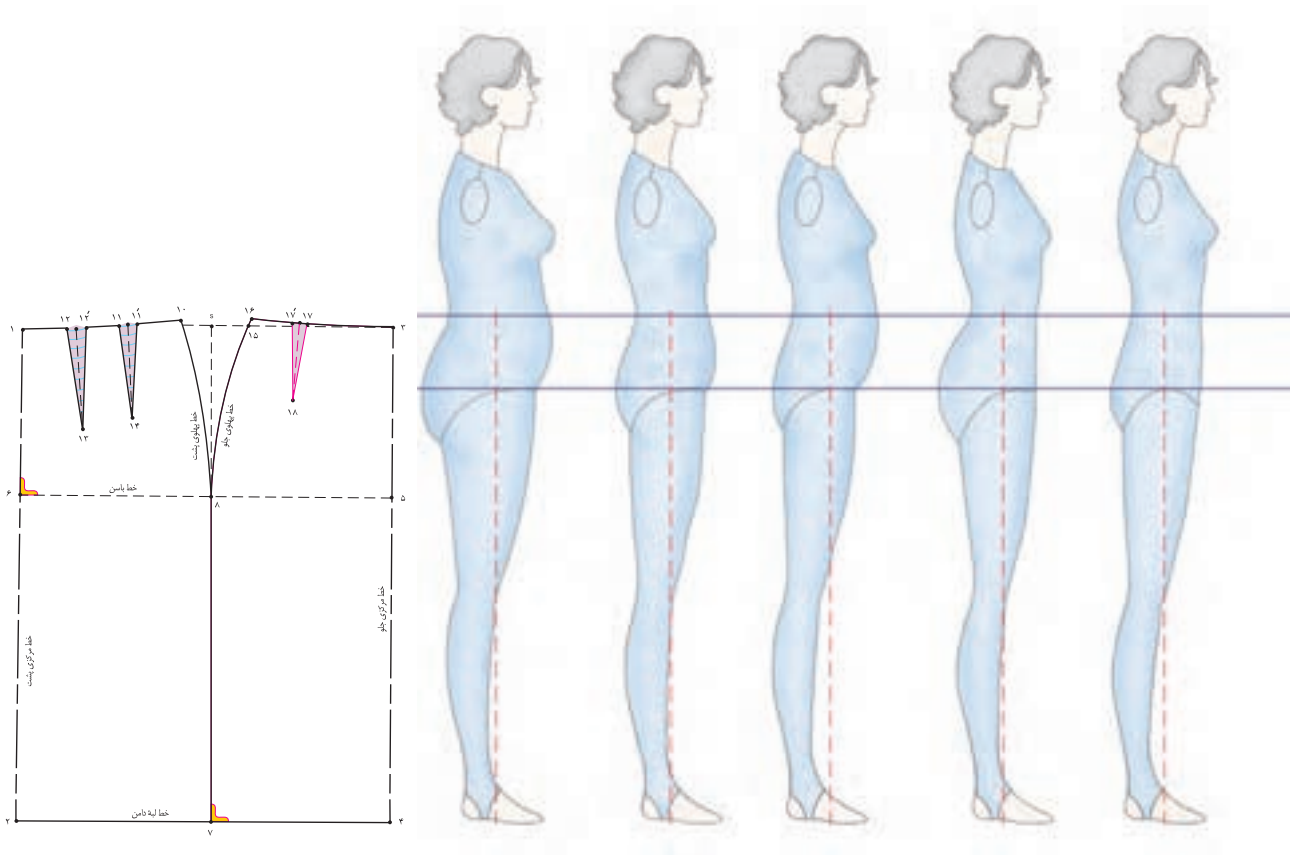

- ۳-۱. فاصله‌ی «۷ □ ۲» در قسمت پشت الگو برابر است با فاصله‌ی «۴ □ ۲» +
- ۳-۲. فاصله‌ی «۷ □ ۲» در قسمت پشت الگو برابر است با فاصله‌ی «۴ □ ۲» +
- ۳-۳. فاصله‌ی «۷ □ ۴» در قسمت پشت الگو برابر است با فاصله‌ی «۴ □ ۲» +
- ۳-۴. فاصله‌ی «۷ □ ۴» در قسمت جلوی الگو برابر است با فاصله‌ی «۴ □ ۲» +
- ۳-۵. فاصله‌ی «۷ □ ۴» در قسمت جلوی الگو برابر است با فاصله‌ی «۴ □ ۲» +

واحد کار ۲: توانایی ترسیم الگوی دامن
شماره‌ی شناسایی: ۸۸-۷-۹۱/۴۱/۲/۴۱-۲۲

پیمانه‌ی مهارتی: توانایی ترسیم الگوی انواع دامن
شماره‌ی شناسایی: ۸۸-۷-۹۱/۴۱/۲/۴-۲

استاندارد مهارت: نازک دوزی زنانه درجه‌ی ۲ (الگو)
شماره‌ی شناسایی: ۸۸-۷-۹۱/۴/۲/۴

۴. با توجه به شکل‌های زیر به سؤالات پاسخ دهید:

۴-۱. نام هر کدام از دامن‌ها را بنویسید.

۴-۲. در هنگام پوشیدن هر کدام از دامن‌ها تشکیل چند قسمت از یک دایره را می‌دهند.

۴-۳. از ویژگی‌های دامن روی اندام، سه ویژگی را نام ببرید.

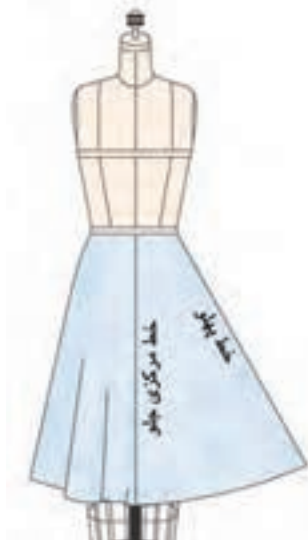
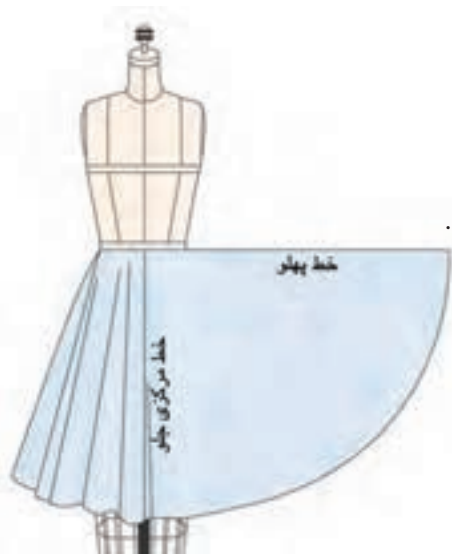

استاندارد مهارت: نازک دوزی زنانه درجه ی ۲ (الگو)
شماره ی شناسایی: ۸۸ و ۷-۹۱/۴/۲/۴

پیمانه ی مهارتی: توانایی ترسیم الگوی انواع دامن
شماره ی شناسایی: ۸۸ و ۷-۹۱/۴۱/۲/۴-۲

واحد کار ۲: توانایی ترسیم الگوی دامن
شماره ی شناسایی: ۸۸ و ۷-۹۱/۴۱/۲/۴۱-۲۲

آزمون موری



۱. تفاوت بین اندازه های دور پنس های دامن را بوجود می آورد.

- الف. باسن و کمر
- ب. کمر و لبه ی دامن
- ج. باسن و لبه ی دامن
- د. کمر و خط پهلو

۲. چهار الگوی اصلی دامن ها عبارتند از:

- الف. دامن های شلواری-دامن راسته، دورچین، ترکیبی
- ب. دامن های کلوش-فون، دورچین، شلواری
- ج. دامن های شلواری، کلوش، خمره ای، ترکیبی
- د. دامن های کلوش، خمره ای-دورچین، ترکیبی

۳. اندازه ی دور کمر در الگوی اساس «... ..» بیش از اندازه ی کمر شخص است.

- الف. ۲ سانتی متر
- ب. ۱/۵ سانتی متر
- ج. ۰/۷۵ سانتی متر
- د. ۱ سانتی متر

۴. اندازه ی اوزمان طبیعی دامن به و بستگی دارد.

- الف. طول پنس، دور کمر
- ب. پهنا، طول پنس
- ج. پهنا ی پنس، تفاوت دور کمر و دور باسن
- د. تفاوت دور کمر و دور باسن

۵. در اندام متناسب، قدهای پشت و جلو و قد پهلو بلندتر است.

- الف. مساوی، ۵/۰ - ۱/۲۵ سانتی متر
- ب. ۲ سانتی متر، ۱ سانتی متر
- ج. ۱۰ سانتی متر - ۱/۵ سانتی متر
- د. مساوی ۲ سانتی متر

۶. دو نوع اصلی پیلی عبارتند از: ۱ - ، ۲ -

- الف. چاک پیلی، پیلی یک طرفه ی غیر قرینه
- ب. پیلی دوقلو پرس نشده، پیلی یک طرفه
- ج. چاک پیلی، پیلی ناودانی
- د. پیلی دوقلو، پیلی یک طرفه

واحد کار ۲: توانایی ترسیم الگوی دامن شماره‌ی شناسایی: ۸۸-۷-۹۱/۴۱/۲/۴۱-۲۲	پیمانه‌ی مهارتی: توانایی ترسیم الگوی انواع دامن شماره‌ی شناسایی: ۸۸-۷-۹۱/۴۱/۲/۴-۲	استاندارد مهارت: نازک دوزی زنانه درجه‌ی ۲ (الگو) شماره‌ی شناسایی: ۸۸-۷-۹۱/۴/۲/۴
---	--	--

۷. حداکثر درزهای دامن ترک نباید از بیش تر شود.

الف. ۱/۵ سانتی متر

ب. ۲/۵ سانتی متر

ج. ۵ میلی متر

د. ۳ میلی متر

۸. آیا می توان با پارچه‌ی عرض ۳ متر و دور باسن ۱۰۰ سانتی متر و دور کمر ۷۵ سانتی متر الگوی دامن کلوش بدون درز را برش بزنیم؟

الف. بله

ب. خیر

۹. سه شکل اصلی گوده‌ها عبارتند از:

الف. گوده دایره با زاویه‌ی ۳۶۰ درجه

ب. گوده دایره با زاویه‌ی ۳۶۰ درجه

ج. گوده $\frac{1}{4}$ دایره با زاویه‌ی ۹۰ درجه

د. گوده $\frac{1}{4}$ دایره با زاویه‌ی ۹۰ درجه

د. گوده $\frac{1}{8}$ دایره با زاویه‌ی ۳۰ درجه

ج. گوده $\frac{1}{8}$ دایره با زاویه‌ی ۹۰ درجه

ب. گوده $\frac{1}{4}$ دایره با زاویه‌ی ۱۸۰ درجه

د. گوده $\frac{1}{4}$ دایره با زاویه‌ی ۱۸۰ درجه

د. گوده $\frac{1}{4}$ دایره با زاویه‌ی ۹۰ درجه

ج. گوده $\frac{1}{4}$ دایره با زاویه‌ی ۹۰ درجه

ب. گوده $\frac{1}{8}$ دایره با زاویه‌ی ۳۰ درجه

د. گوده $\frac{1}{8}$ دایره با زاویه‌ی ۴۵ درجه

۱۰. از نکات مهم در برش پارچه در الگوهای ترک ۴ نکته را بنویسید.

۱۱. از نکات مهم در برش پارچه در الگوهای کلوش ۲ نکته را بنویسید.

۱۱۲. در هنگام پوشیدن دامن تمام کلوش، تشکیل رامی دهند.

۱۳. در هنگام پوشیدن دامن نیم کلوش، تشکیل رامی دهد، محل گشادی دامن از خط شروع می شود.

۱۴. در هنگام پوشیدن دامن یک کلوش، گشادی و کلوش دامن چگونه است؟

<p>واحد کار ۲: توانایی ترسیم الگوی دامن شماره‌ی شناسایی: ۸۸-۷-۹۱/۴۱/۲/۴۱-۲۲</p>	<p>پیمانه‌ی مهارتی: توانایی ترسیم الگوی انواع دامن شماره‌ی شناسایی: ۸۸-۷-۹۱/۴۱/۲/۴-۲</p>	<p>استاندارد مهارت: نازک دوزی زنانه درجه‌ی ۲ (الگو) شماره‌ی شناسایی: ۸۸-۷-۹۱/۴/۲/۴</p>
---	--	--

۱۵. فرمول دامن یک کلوش را بنویسید.

۱۶. این فرمول متعلق به کدام دامن کلوش است: « $\frac{1}{3}$ دور کمر منهای ۱ سانتی متر»

۱۷. به نظر شما چرا پنس‌های دامن خمیره‌ای حذف می‌شود؟

۱۸. شخصی با دور کمر «۸۰ سانتی متر» می‌خواهد دامن نیم کلوشی با «۲۵ سانتی متر» چین داشته باشد، فرمول و اندازه‌های این الگورا بنویسید.

واحد کارسوم:

توانایی تناسب سازی الگو با فرم اندام



هدف های رفتاری

فراگیرنده پس از مطالعه این واحد درسی، می تواند به اهداف زیر برسد:

۱. با توجه به فرم اندام، اشکالات اندامی را توضیح دهد.
۲. رفع عیوب اندام باسن صاف روی الگو و پاترون را با مهارت انجام دهد.
۳. رفع عیوب اندام شکم کوچک و صاف روی الگو و پاترون را با مهارت انجام دهد.
۴. رفع عیوب اندام با برجستگی زیاد در قسمت باسن کوچک و پهلو را با مهارت انجام دهد.
۵. رفع عیوب اندام شکم تورفته و قد جلوی بلند را با مهارت انجام دهد.
۷. رفع عیوب اندام با گودی در کمر پشت و قد پشت بلند را با مهارت انجام دهد.
۷. رفع عیوب اندام باسن بزرگ با برجستگی زیاد را با مهارت انجام دهد.
۸. رفع عیوب اندام با شکم بزرگ و برآمدی زیاد را با مهارت انجام دهد.
۹. رفع عیوب اندام قد وسط پشت کوتاه را با مهارت انجام دهد.
۱۰. رفع عیوب اندام قد وسط جلوی کوتاه را با مهارت انجام دهد.

استاندارد مهارت : نازک دوزی زنانه درجه ی ۲ (الگو)
شماره ی شناسایی : ۸۸ و ۷-۹۱/۴۱/۲/۴

پیمانه ی مهارتی : توانایی ترسیم الگوی انواع دامن
شماره ی شناسایی : ۸۸ و ۷-۹۱/۴۱/۲/۴۱-۲

واحد کار ۲ : توانایی ترسیم الگوی دامن
شماره ی شناسایی : ۸۸ و ۷-۹۱/۴۱/۲/۴۱-۲۳

پاترون دامن



شکل ۱-۳

از کاربن مخصوص پارچه و رولت استفاده کنید، خطوط مرکزی جلو و پشت، باسن، علائم موازنه ... را با کاربن علامت گذاری کنید.

پاترون بریده شده را به وسیله ی بخیه های درشت چرخ بدوزید. چنانچه عیبی روی پاترون دامن دیده شد باید آن عیوب را روی الگوی کاغذی برطرف کرد و آن گاه الگوی پروگیری شده را جهت برش پارچه ی اصلی به کار برد.

هدف از دوخت پاترون پوشیدن آن نیست، متناسب کردن مدل ها و الگوی اساس و شناخت عیوب لباس روی اندام است (شکل ۱-۳).

پس از ترسیم الگوی اساس دامن، جهت شناسایی اشکالات احتمالی در اندام باید پاترون اصلی تهیه شود.

پاترون به خیاط کمک می کند الگوهای اساس اولیه و مدل سازی شده با فرم اندام شخص هماهنگ شود و اشکالات احتمالی الگوها را بتوان برطرف کرد.

الگوی اساس اولیه ی دامن را که با اندازه های شخصی ترسیم شده، روی پارچه های تک رنگ ارزان قیمت مانند چلوار سفید نسبتاً ضخیم قرار دهید و برش بزنید.

پس از این که تغییرات در پاترون داده شده مناسب اندام شخص شد، کلیه تغییرات را به روی الگو منتقل کنید، این الگوی اصلاح شده به عنوان الگوی اساس استفاده می شود.

باسن بزرگ با برجستگی زیاد

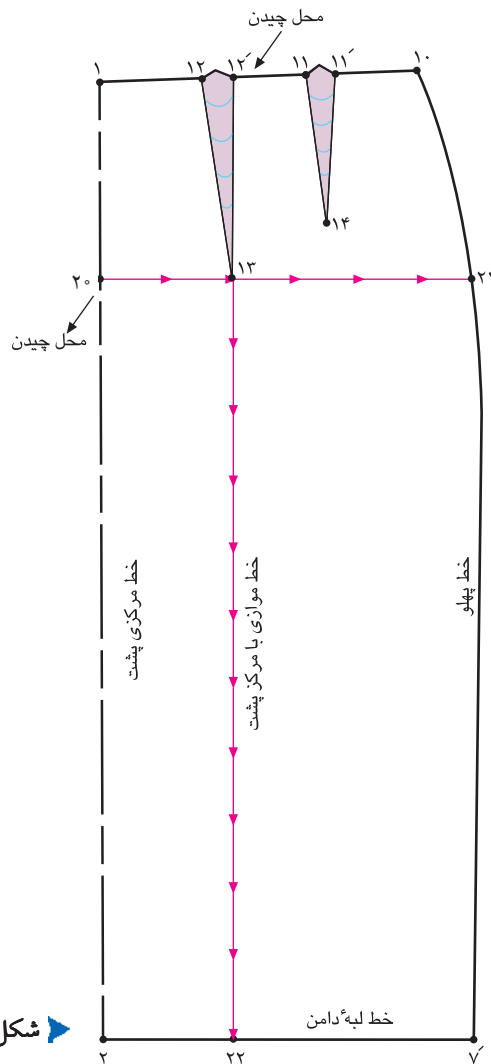

گام اول

خطوط پهلو و مرکزی پشت ، خطی به موازات لبه ی دامن رسم کنید تا نقاط «۲۰ و ۲۱» به دست آید .
 □ از انتهای «نقطه ی ۱۳» خطی موازی خط مرکزی جلو رسم کنید تا «نقطه ی ۲۲» در خط لبه ی دامن به دست آید .
 □ از «نقطه ی ۱۳» از جهت بالا به پایین و از «نقطه ی ۲۰» از جهت مرکزی پشت به سمت پهلو قیچی کنید (شکل ۳-۵) .

□ **علت :** افرادی که باسن خیلی بزرگ و برآمده دارند ، پاترون روی اندام این افراد در قسمت برآمدگی باسن و گودی کمر به سمت کمر کشیده می شود و در قسمت کفل و ران حالت کشیدگی پیدا می کند . ممکن است در زیر خط کمر جمع شود و چین و چروک داشته باشد ، همچنین لبه ی دامن در خط مرکزی پشت به سمت بالا کشیده می شود .

□ **راه حل :** از انتهای پنس بزرگ پشت «نقطه ی ۱۳» به سمت

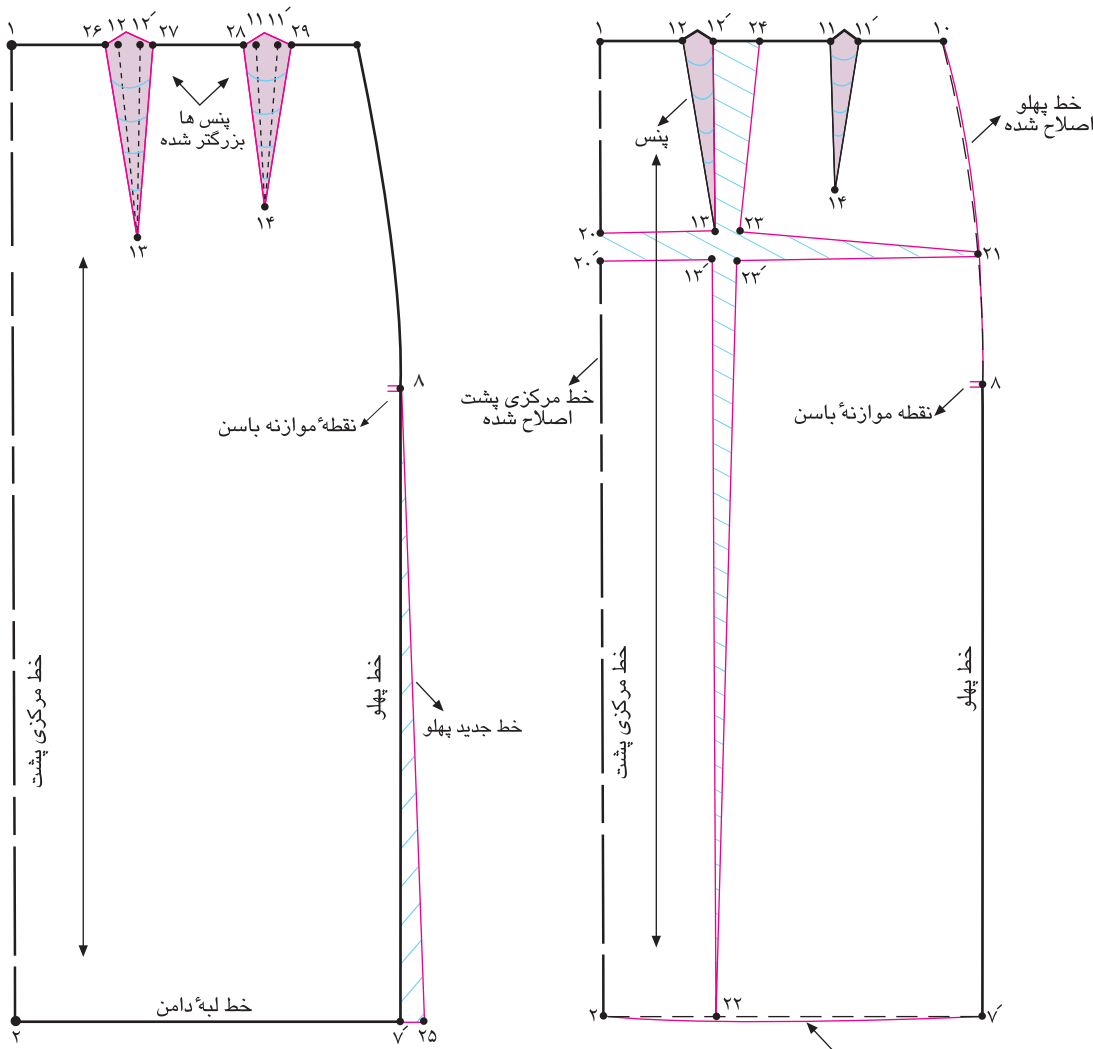

▲ شکل ۳-۷

▲ شکل ۳-۶



□ در صورتی که مطابق شکل پهنای پنس بیشتر شده، اندازه‌ی «۲۴ □ ۱۲» را یادداشت کنید و در طرفین دو پنس پشت تقسیم کنید.
□ پنس‌های پشت بزرگ تر می شود و فضای بیشتری برای حجم باسن به وجود می آید.
پنس‌های پشت ۲۹ □ ۱۴ □ ۲۸ □ و ۱۳ □ ۲۷ □ ۲۶ □
□ از نقاط «۷' در پشت» و «۷ در جلو» به اندازه‌ی «۱ سانتی متر»* بیرون بیاید و به «نقطه‌ی موازنه‌ی باسن» وصل کنید (شکل ۳-۷).

□ با توجه به اندازه‌ای که پاترون روی تن فیچی شده تا میزان تنگی قسمت باسن برطرف شود، همان اندازه‌ها را بین نقاط «۲۰'، ۲۰'»، «۱۳'، ۱۳'» و «۲۳'، ۲۳'» اضافه کنید.
□ خط مرکزی پشت «۲ □ ۱» کاملاً روی خط مستقیم قرار می‌گیرد.
□ خطوط لبه‌ی دامن «۷ □ ۲»، مرکزی پشت «۲ □ ۱» و پهلو «۷ □ ۱۰» را اصلاح کنید (شکل ۳-۶).

* دامن تنگ برای افرادی که باسن بزرگ دارند، بهتر است کمی حالت فون داشته باشد.



شکم کوچک و صاف

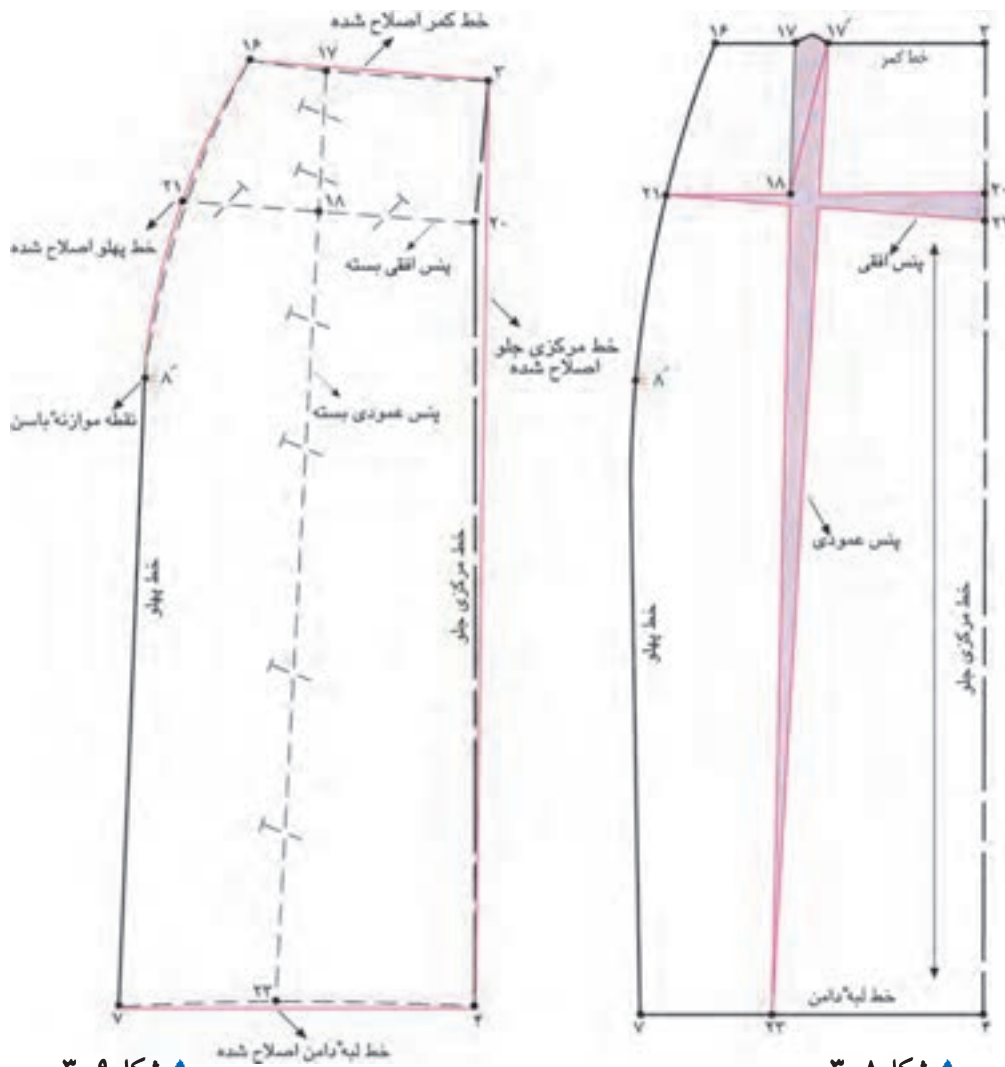

▲ شکل ۳-۸

▲ شکل ۳-۹

گام اول



□ **علت:** اگر شکم خیلی صاف و بدون برآمدگی لازم باشد، پاترون در قسمت جلوی دامن به پایین آویزان است و لبه‌ی دامن ناصاف خواهد بود.

□ **راه حل:** با توجه به اندازه‌هایی که پاترون روی تن گشادی دارد، اضافه‌ی گشادی پارچه را محاسبه کنید، از نقاط «۱۷ □ ۱۷» به صورت پَنسی عمودی تا خط لبه‌ی دامن بگیرید.

□ از انتهای پَنس جلو «نقطه‌ی ۱۸» به سمت خطوط پهلو و مرکزی

جلو، خطی به موازات لبه‌ی دامن رسم کنید، نقاط «۲۰ و ۲۱» به دست می‌آید (شکل ۳-۸).

□ اندازه‌ی گشادی در پاترون را به صورت یک پیلی روی الگو در «نقطه‌ی ۲۰» رسم کنید، و پَنس افقی «۲۲ □ ۲۱ □ ۲۰» را ببندید.
 □ همان‌طور که در شکل ملاحظه می‌کنید، پَنسهای «۲۳ □ ۱۷ □ ۱۷» از کمر تالبه‌ی دامن، و «۲۱ □ ۲۲ □ ۲۰»* از مرکز جلو** تا پهلو باریک‌تر می‌شود و به صفر می‌رسد (شکل ۳-۹).

* پَنس‌های «۲۳ □ ۱۷ □ ۱۷» و «۲۱ □ ۲۲ □ ۲۰» بسته شود.
 ** خطوط مرکزی جلو، لبه‌ی دامن، پهلو و کمر اصلاح شود.



باسن صاف

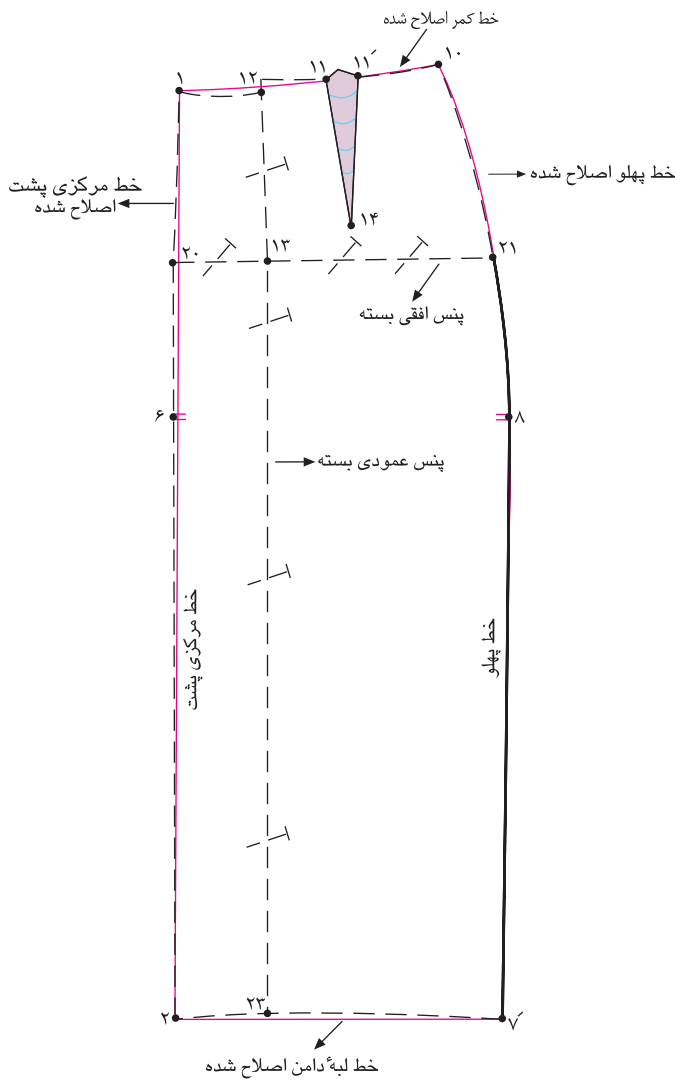

▲ شکل ۱۱-۳

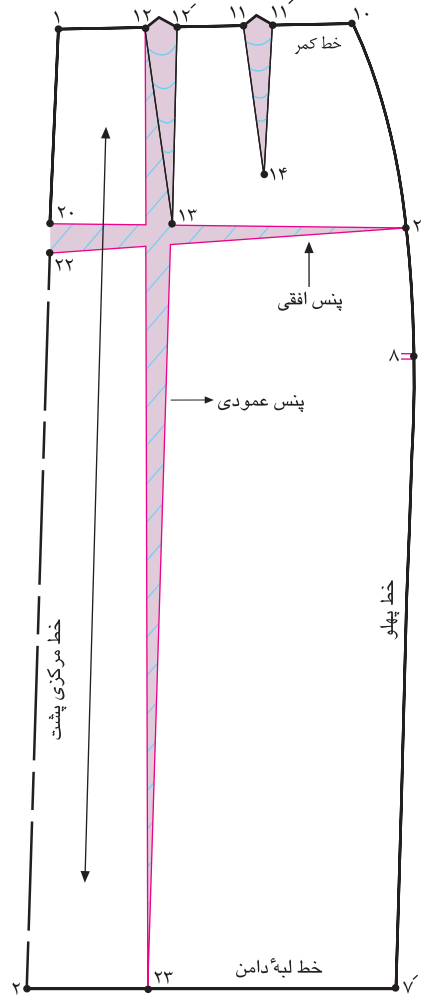

▲ شکل ۱۰-۳



□ اندازه‌ی گشادی در پاترون را به صورت یک پیلی روی الگو در «نقطه‌ی ۲۰» رسم کنید، پنس افقی «۲۰ □ ۲۱ □ ۲۲» را ببندید. □ همان طور که در شکل ملاحظه می‌کنید، پنس‌های «۲۰ □ ۲۲ □ ۲۱» و «۱۲ □ ۱۲' □ ۲۳» از کمر تا لبه‌ی دامن، و «۲۰ □ ۲۲ □ ۲۱» از خط مرکز پشت تا پهلو باریک تر شده و به صفر رسیده است. □ پنس‌های «۲۳ □ ۱۲' □ ۱۲» و «۲۱ □ ۲۲ □ ۲۰» بسته شود (شکل ۱۱-۳).

□ خطوط مرکزی جلو، لبه‌ی دامن، پهلو و کمر اصلاح شود.

□ علت: اگر باسن خیلی صاف و بدون برآمدگی باشد، معمولاً پاترون در قسمت پشت دامن به پایین آویزان است و تقریباً لبه‌ی دامن ناصاف خواهد شد.

□ راه‌حل: با توجه به اندازه‌هایی که پاترون روی تن گشادی دارد، اضافه‌ی گشادی پارچه را محاسبه کنید و از نقاط «۱۲ □ ۱۲'» به صورت پنسی عمودی تا خط لبه‌ی دامن بگیرید.

□ از انتهای پنس پشت «نقطه‌ی ۱۳» به سمت خطوط پهلو و مرکزی جلو خطی به موازات لبه‌ی دامن رسم کنید تا نقاط «۲۰» و «۲۱» به دست آید (شکل ۱۰-۳).

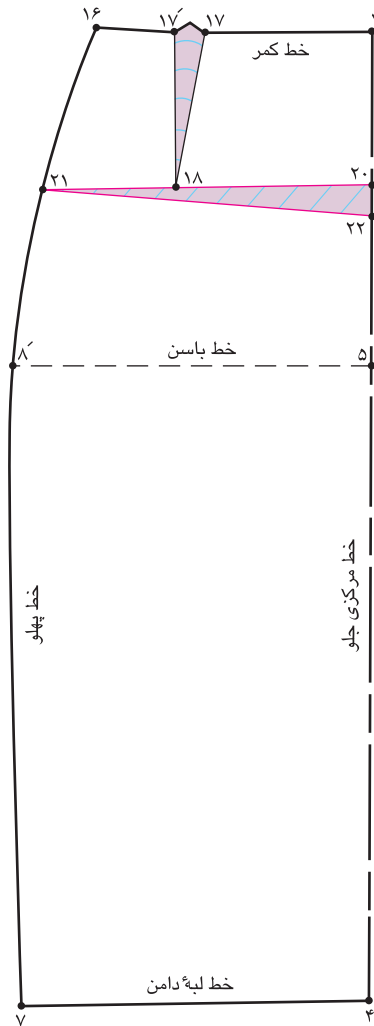

▲ شکل ۱۲-۳



مرکزی جلو، خطی به موازات دامن رسم کنید تا نقاط «۲۱ و ۲۲» به دست آید.

□ با توجه به این که اندازه های پاترون در قد جلو بلند است، این اندازه را محاسبه کنید، از «نقطه ی ۲۰» پایین بیابید، «نقطه ی ۲۲» به دست می آید.

□ همان طور که در شکل ملاحظه می کنید، پنس «۲۱ □ ۲۲ □ ۲۰» از مرکز جلو تا پهلو باریک تر شده و به صفر رسیده است (شکل ۱۲-۳).

□ **علت:** در اندازه های گرفته شده در این اندام، قد دامن جلو «۲ سانتی متر» کوتاه تر از قد الگو است، این کوتاهی قد به دو علت است: ۱- این خانم ها فرم اندام راست، قائم و شکم کمی تورفته دارند باسن به مقدار کم یا زیاد به سمت عقب کشیده شده. ۲- شکم تورفته و باسن صاف دارند.

□ در حالت اول پاترون در قد جلو بلند است و در پشت برعکس قد کوتاه است، و در دامن از جلو به سمت عقب متمایل است و در حالت دوم قد جلو بلند است.

□ **راه حل:** از انتهای پنس جلو «نقطه ی ۱۸» به سمت پهلو و خط

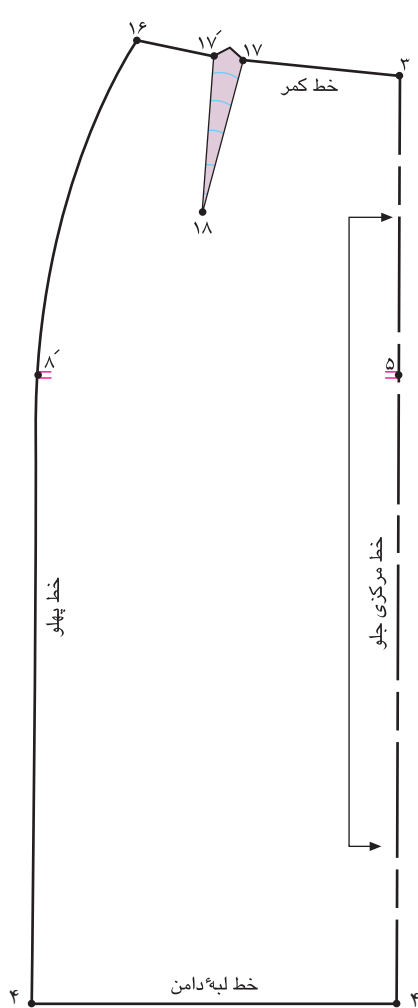

▲ شکل ۱۴-۳

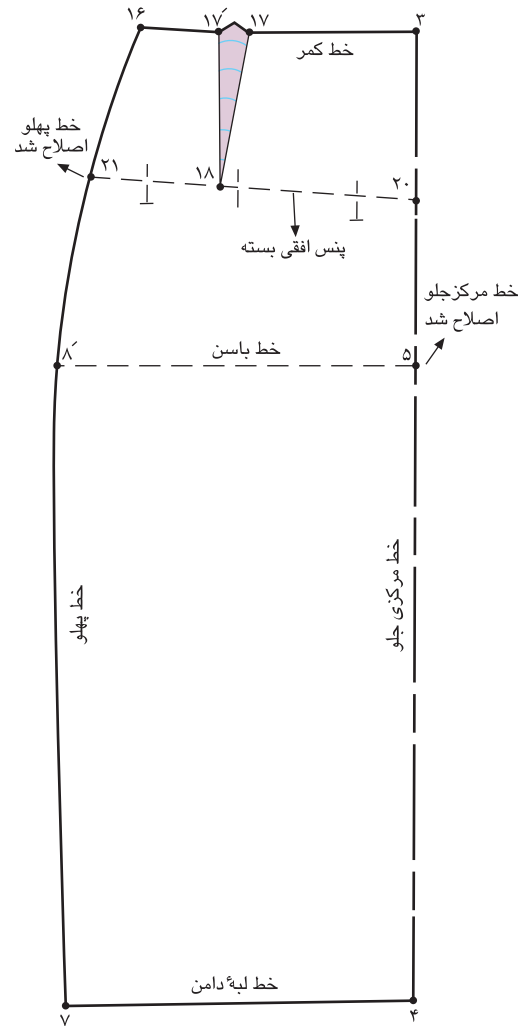

▲ شکل ۱۳-۳



□ پنس افقی « ۲۰ □ ۲۲ □ ۲۱ » را ببندید .

□ خط کش را در ابتدا و انتهای خط مرکزی جلو ، نقاط « ۳ و ۴ »

قرار دهید و خط مرکزی جلو را مجدداً رسم کنید (شکل ۱۳-۳) .

□ به وسیله خط کش مخصوص پهلو ، از «نقطه ی ۱۶» خط پهلو

را مجدداً رسم کنید .

□ همان طور که در شکل ملاحظه می کنید ، خط مرکزی جلو ،

کوتاه تر از خط پهلو است (شکل ۱۴-۳) .

قدپشت کوتاه باگودی کمر

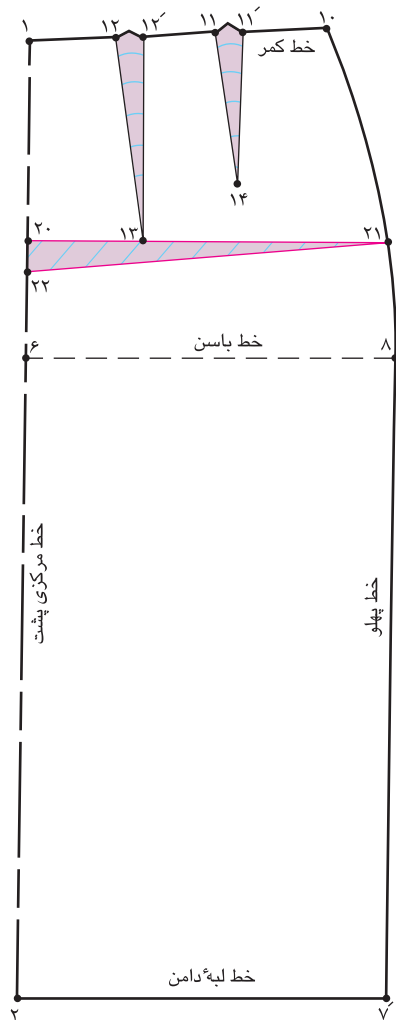

شکل ۱۵-۳



پهلوی و خط مرکزی پشت، خطی به موازات لبه‌ی دامن رسم کنید تا نقاط «۲۰ و ۲۱» به دست آید.

با توجه به اندازه‌هایی که پاترون روی گودی کمر در پشت اضافه دارد، اضافه‌ی گشادی پارچه را محاسبه کنید. از نقطه‌ی «۲۰» پایین بیابید، «نقطه‌ی ۲۲» به دست می‌آید.

همان‌طور که در شکل ملاحظه می‌کنید، پنس «۲۱» و «۲۲» از مرکز پشت تا پهلوی باریک‌تر شده و به صفر رسیده است (شکل ۱۵-۳).

علت: در اندازه‌های گرفته شده در این اندام، قد پشت «۲ سانتی متر» کوتاه‌تر از جلو است،* این کوتاهی قد به دو علت است: ۱- گودی در قسمت کمر پشت زیاد است. ۲- باسن پشت صاف است.

در حالت اول پارچه‌ی پاترون در قسمت قوس کمر به صورت یک پیلی درمی‌آید، در حالت دوم قد پشت بلند و دامن به سمت جلو متمایل است (یعنی تعادل دامن درست نیست).

راه‌حل: از انتهای پنس بزرگ پشت، «نقطه‌ی ۱۳» به سمت

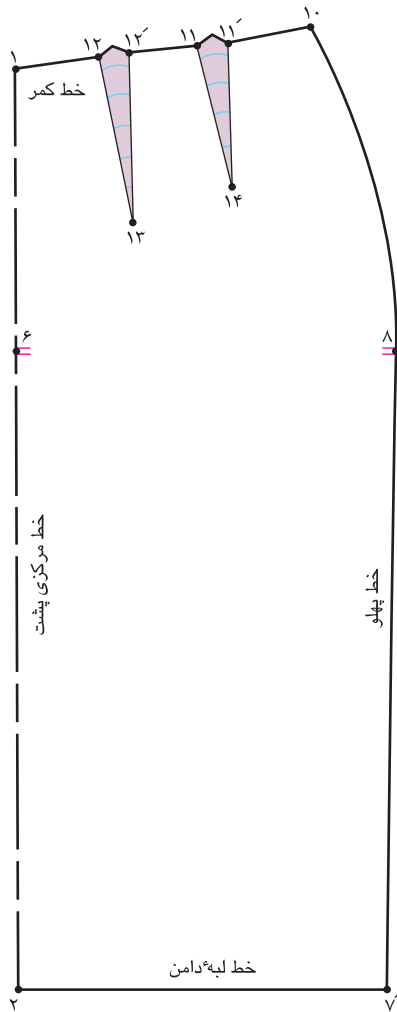

▲ شکل ۱۷-۳

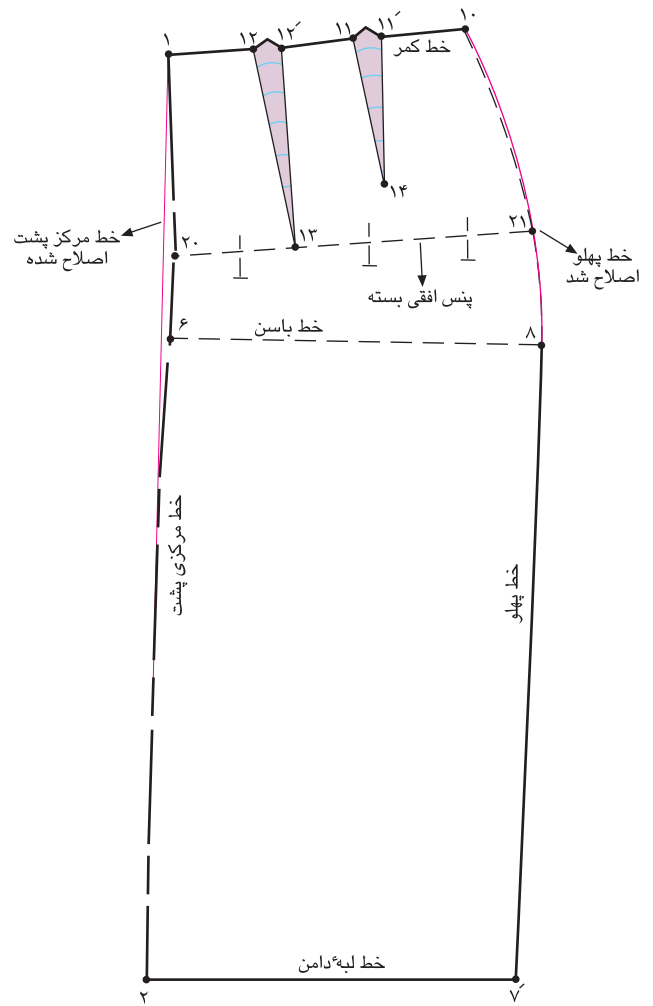

▲ شکل ۱۶-۳



□ پنس افقی «۲۱ □ ۲۲ □ ۲۰» را ببندید.

□ خط کش را در ابتدا و انتهای خط مرکزی پشت نقاط «۱ و ۲»

قرار دهید و خط مرکزی پشت را مجدداً رسم کنید (شکل ۱۶-۳).

□ به وسیله‌ی خط کش مخصوص پهلو، از «نقطه‌ی ۱۰» خط پهلو

را مجدداً رسم کنید.

□ همان طور که در شکل ملاحظه می‌کنید، خط مرکزی پشت

کوتاه تر از خط پهلو است (شکل ۱۷-۳).

قد وسط جلوی دامن بلند

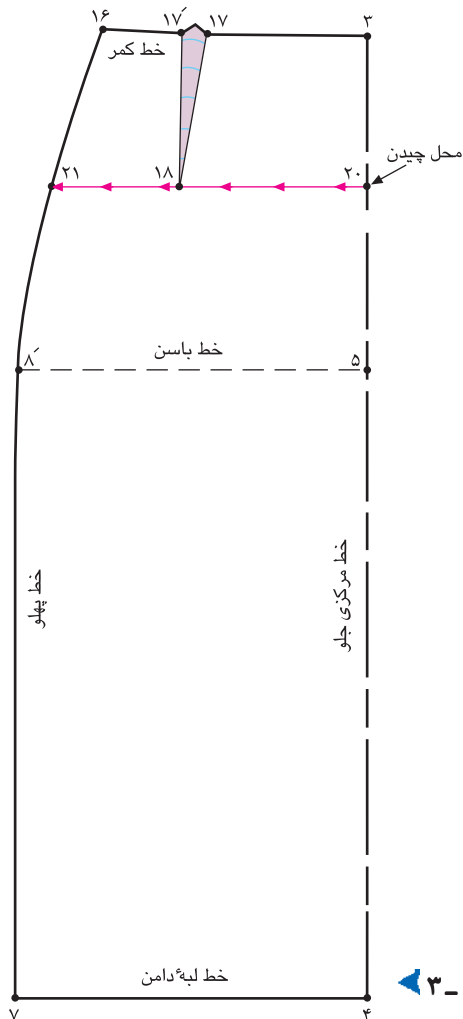

شکل ۱۸-۳



کام اول

علت : معمولاً افرادی که شکم برآمده و سینه ای فرورفته به سمت برآمدگی شکم دارند، خط مرکزی جلو به سمت بالا کشیده می شود.*

راه حل : از انتهای پنس جلو «نقطه ی ۱۸» به سمت خطوط پهلو و مرکزی جلو، خطی به موازات لبه ی دامن رسم کنید تا نقاط «۲۰»

و «۲۱» به دست آید.

۷ □ ۴ □ موازی ۲۱ □ ۲۰

از «نقطه ی ۱۸» از جهت مرکزی جلو به سمت پهلو قیچی کنید

(شکل ۱۸-۳).

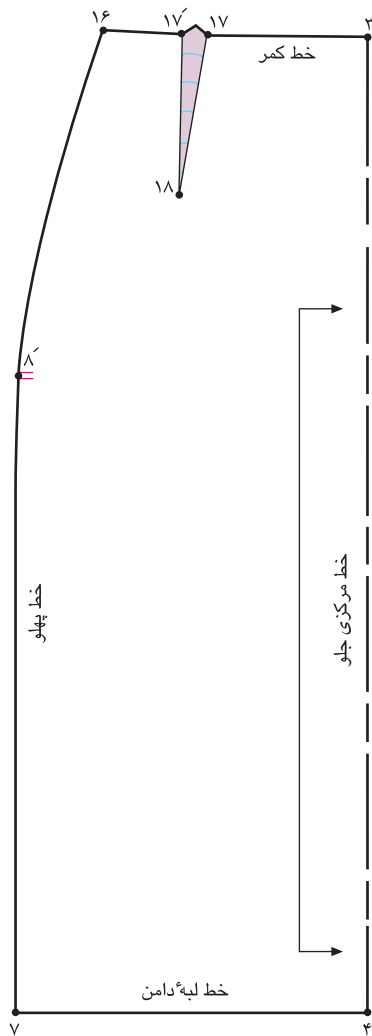

▲ شکل ۲۰-۳

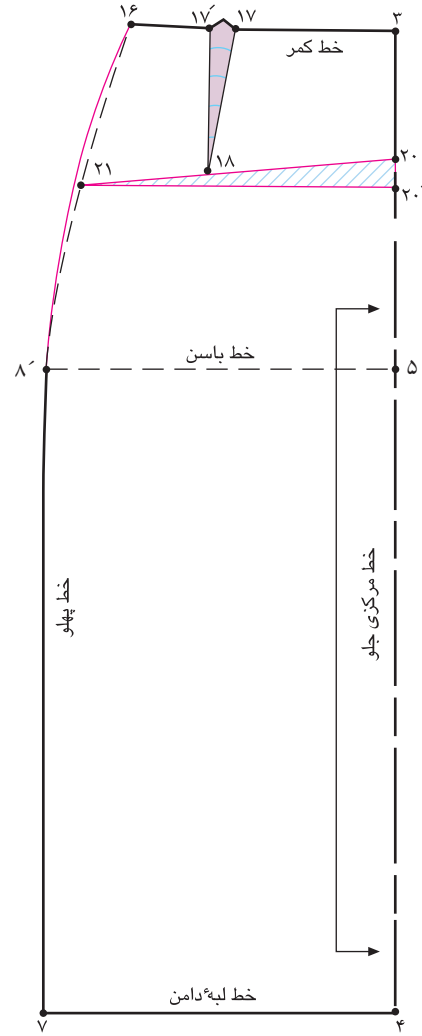

▲ شکل ۱۹-۳



□ خطوط مرکزی جلو «۴ □ ۳» و پهلو «۸ □ ۱۶» را اصلاح کنید.

□ همان طور که در شکل ملاحظه می‌کنید، خط مرکزی جلو بلندتر از خط پهلو است (شکل ۲۰-۳).

□ با توجه به این که اندازه‌ی پاترون در قد جلو کوتاه است، این اندازه را محاسبه کنید، آن را بین نقاط «۲۰ و ۲۰'» اضافه کنید.

□ خط مرکزی جلو «۲۰ □ ۴» را روی خط مستقیم نگه دارید (شکل ۱۹-۳).

قد و وسط پشت دامن بلند

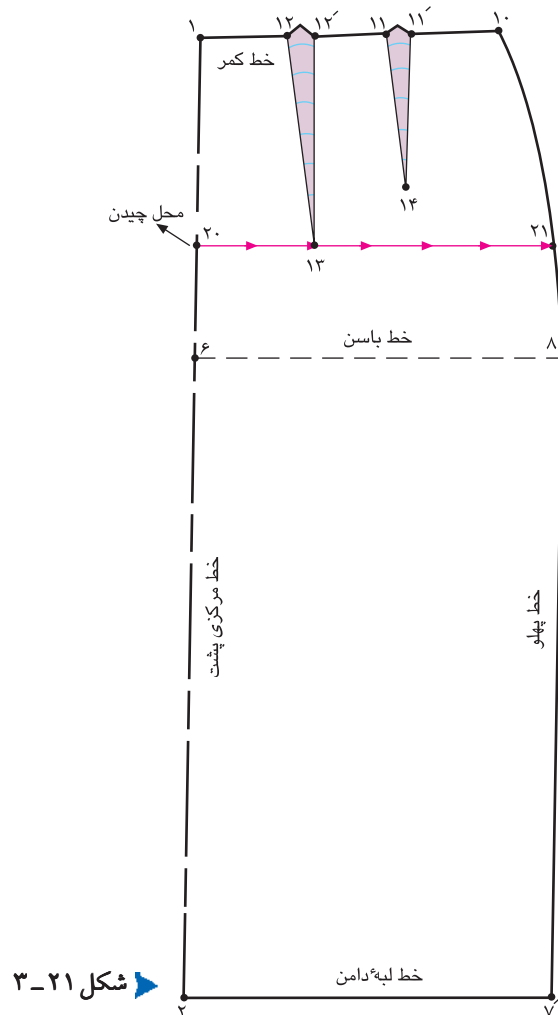

علت: معمولاً کسانی که بالاتنه ی اندامشان در قسمت شانه ها از دیوار دور می ایستند و باسن برآمده دارند، خط مرکزی پشت به سمت بالا کشیده می شود.*

راه حل: از انتهای پنس پشت «نقطه ی ۱۳» به سمت خطوط پهلو و مرکزی پشت، خطی به موازات لبه ی دامن رسم کنید تا نقاط

«۲۰ و ۲۱» به دست آید.

۷' ۲ موازی ۲۱ ۲۰

خط «۲۱ ۲۰» را از جهت مرکزی پشت به سمت پهلو قیچی کنید (شکل ۲۱-۳).

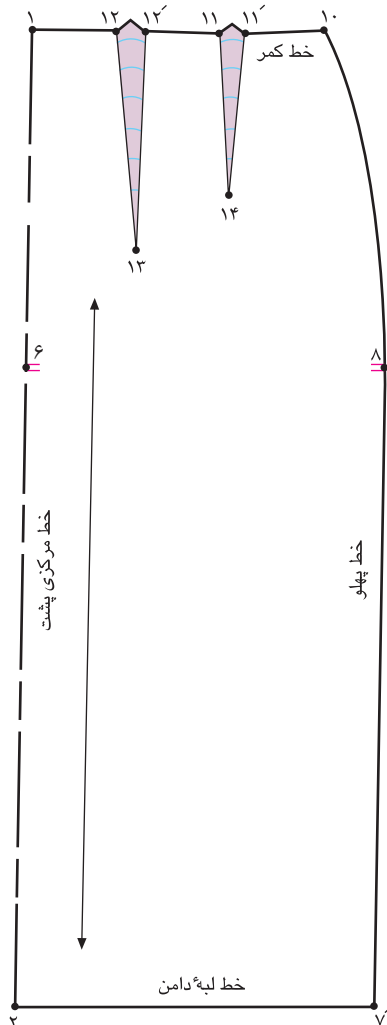

▲ شکل ۳-۲۳

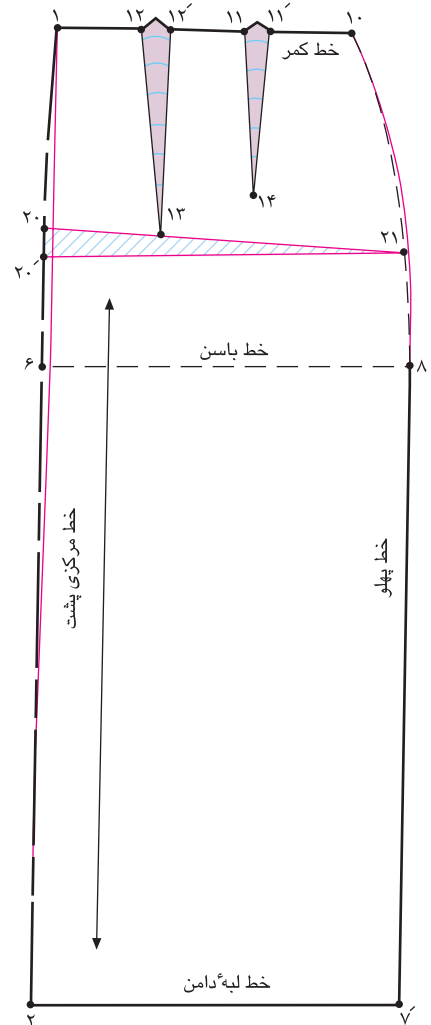

▲ شکل ۳-۲۲



□ خطوط مرکزی پشت «۲ □ ۱» و پهلو «۸ □ ۱۰» را اصلاح کنید.
 □ همان طور که در شکل ملاحظه می کنید، خط مرکزی پشت بلندتر از خط پهلو است (شکل ۳-۲۳).

□ با توجه به این که اندازه ی پاترون در قد پشت کوتاه است، اندازه را محاسبه کنید؛ آن را بین نقاط «۲۰ و ۲۰» اضافه کنید.
 □ خط مرکزی پشت «۲۰ □ ۱» را روی خط مستقیم نگه دارید (شکل ۳-۲۲).

برجستگی زیاد قسمت باسن کوچک و پهلوی آن

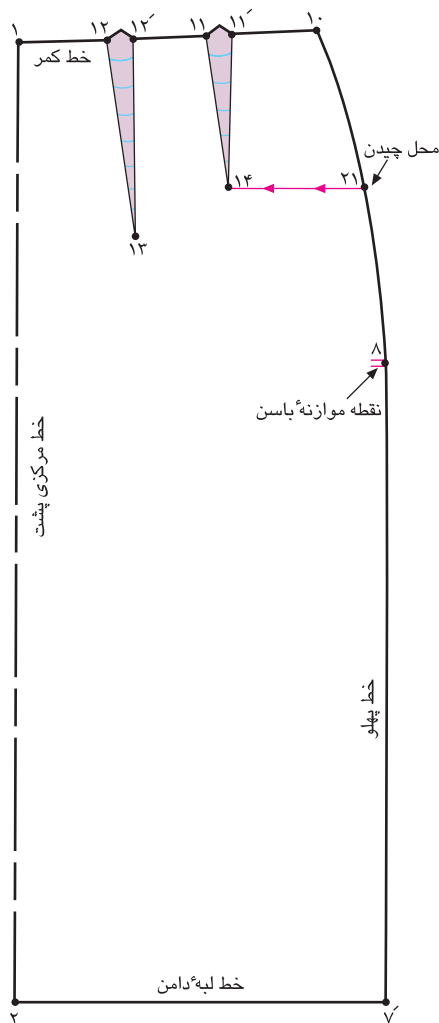

▲ شکل ۲۵-۳

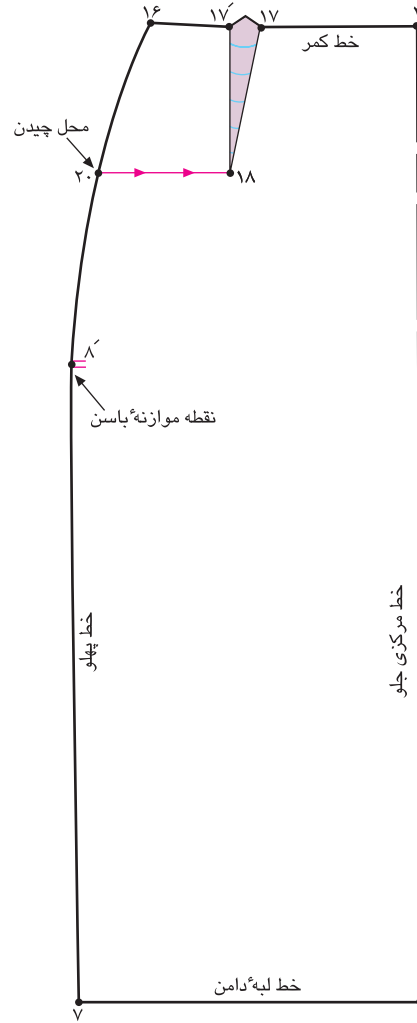

▲ شکل ۲۴-۳



به سمت خط پهلوی جلو و پشت، خطی به موازات لبه ی دامن رسم کنید تا نقاط «۲۰ و ۲۱» به دست آید.
 □ از نقاط «۲۰ و ۲۱» الگو را به سمت نقاط «۱۸ و ۱۴» قیچی کنید (شکل های ۲۵ و ۲۴-۳).

□ **علت:** اشخاصی که برجستگی زیاد در قسمت پهلوها و باسن کوچک دارند، پاترون در قسمت باسن کوچک کیس می خورد و کشیدگی در درز پهلو زیاد است، خط پهلو ی دامن به سمت بالا کشیده می شود و لبه ی دامن در قسمت پهلوها ناصاف است.
 □ **راه حل:** از انتهای پنس های جلو و پشت در نقاط «۱۸ و ۱۴»

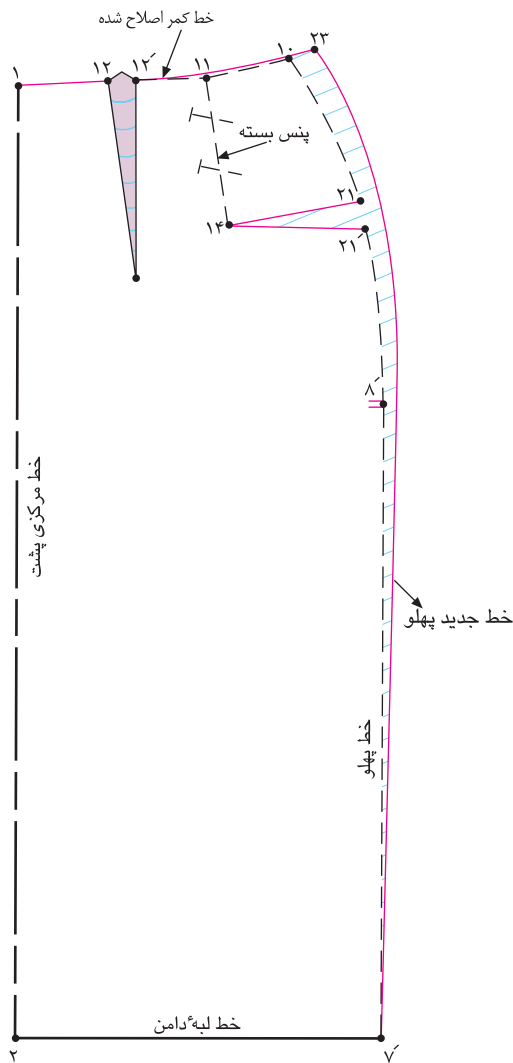

▲ شکل ۳-۲۷

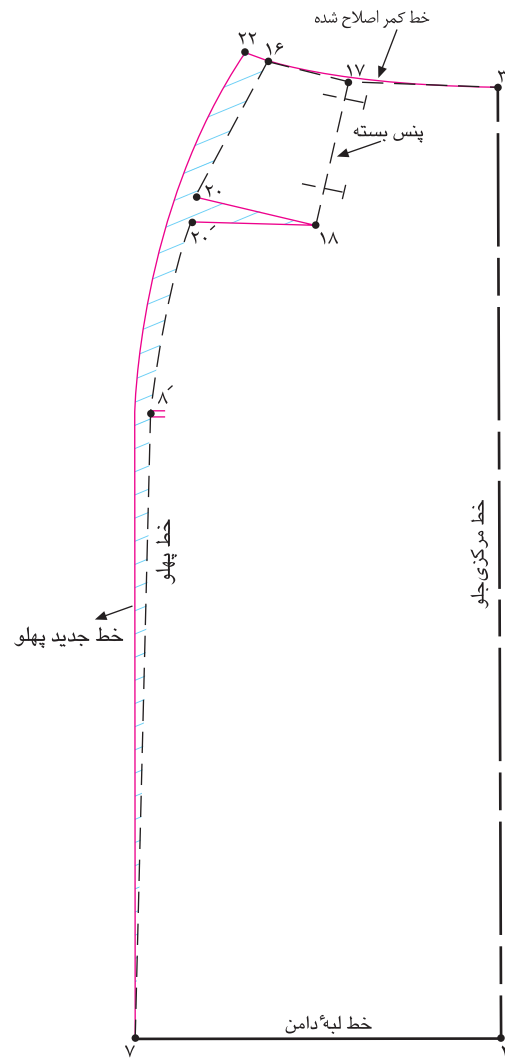

▲ شکل ۳-۲۶



□ از نقاط «۲۰ در جلو» و «۲۱ در پشت» به اندازه ای که در پاترون باز شده، بیرون بروید.

□ از نقاط «۲۲ در جلو» و «۲۳ در پشت» خط جدید پهلو را رسم کنید، به گونه ای که از مقدار بیرون آمده از نقاط «۲۰ و ۲۱» بگذرد (شکل های ۲۶ و ۲۷-۳).

□ خطوط کمر جلو و پشت را به وسیله ی خط کش مخصوص اصلاح کنید.

□ پنس های «۱۸ □ ۱۷ □ ۱۷ □ ۱۶ □ ۱۴ □ ۱۱ □» را به اندازه ای که در پاترون باز کرده اید، ببندید.

□ خطوط «۲۰ □ ۱۸ □» و «۲۱ □ ۱۴ □» به اندازه ی پنس بسته شده باز می شود.

□ در خط کمر به اندازه ای که پنس را بسته اید، از نقاط «۱۶ در جلو» و «۱۰ در پشت» بیرون بیابید، نقاط «۲۲ و ۲۳» به دست می آید.

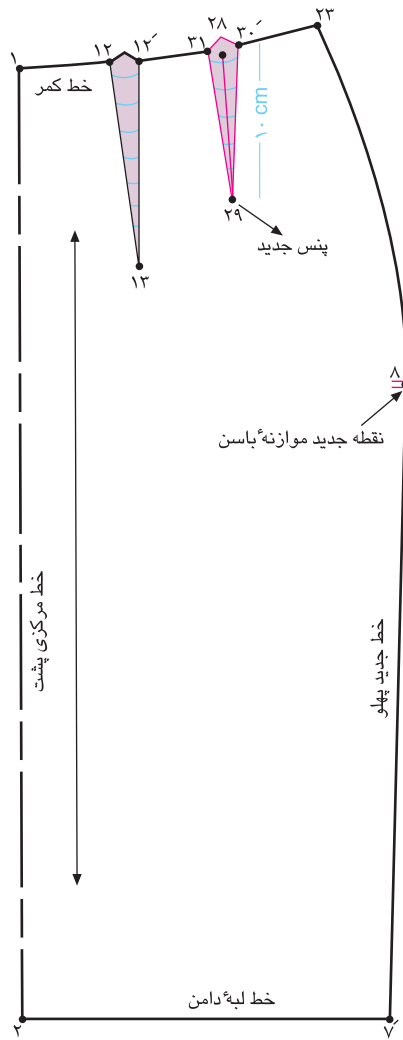

▲ شکل ۲۹-۳

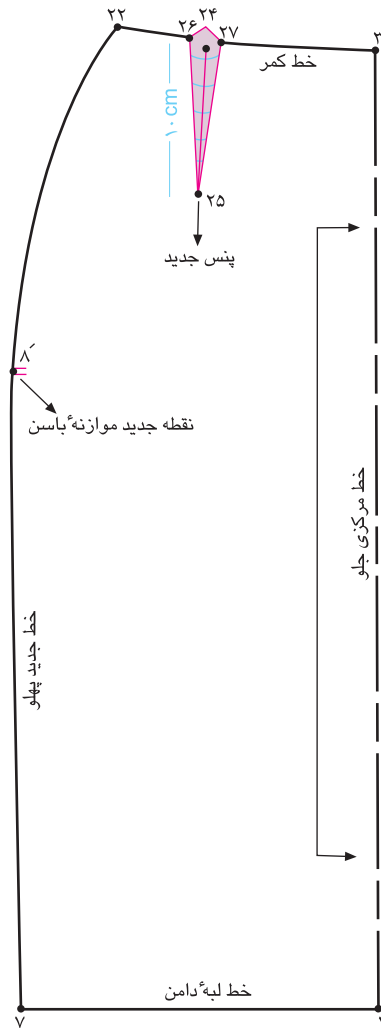

▲ شکل ۲۸-۳



□ به وسیله ی خط کش نقاط «۲۷ و ۲۶» را به «نقطه ی ۲۵» وصل کنید (شکل ۳-۲۸).

پنس جدید جلو = ۲۵ □ ۲۷ □ ۲۶

□ در قسمت پشت همانند جلو عمل کنید (شکل ۳-۲۹).

پنس جدید پشت = ۲۹ □ ۳۱ □ ۳۰'

□ «نقطه ی ۲۴» در محل قبلی پنس جلو است، از این نقطه به اندازه ی «۱۰ سانتی متر»* پایین بیاید «نقطه ی ۲۵» به دست می آید.

□ از طرفین «نقطه ی ۲۴» به اندازه ای که پنس جلو را بسته اید، بیرون بیاید، نقاط «۲۶ و ۲۷» به دست می آید (شکل ۳-۲۸).

به اندازه ی پنس بسته شده = ۲۷ □ ۲۶

واحد کار ۲: توانایی ترسیم الگوی دامن
شماره‌ی شناسایی: ۸۸-۷-۹۱/۴۱/۲/۴۱-۲۳

پیمانه‌ی مهارتی: توانایی ترسیم الگوی انواع دامن
شماره‌ی شناسایی: ۸۸-۷-۹۱/۴۱/۲/۴۱-۲

استاندارد مهارت: نازک دوزی زنانه درجه‌ی ۲ (الگو)
شماره‌ی شناسایی: ۸۸-۷-۹۱/۴۱/۲/۴-۴

آزمون مروری بر الگوها



با توجه به تصاویر تعیین کنید هر کدام از آن‌ها متعلق به کدام ایراد اندامی اند.



فہرست منابع و ماخذ

- 1 - Easy guide to sewing blouses (sewing companion library series), by connie long.
- 2 - Easy guide to sewing skirts (sewing companion library), by marcy Tilton.
- 3 - Colour me beautiful, by carole Jackson, 1986.
- 4 - Metric pattern cutting, by winifred Aldrich.
- 5 - Metric pattern cutting for mems wear, by winifred Aldrich.
- 6 - complete Book of sewing, by dwini Bown.
- 7 - Showing your colors: A desinger's cuide to coordinating you wardrobe, by jeanne Allen.
- 8 - Make your own pattern, by Rene Bergh - 1997.
- 9 - Pattern drafting for dressmaking, by pamelacstringer - 1995.
- 10 - The hamlyn complete sewing course 0 1992.
- 11 - The Art of Fashion, draping craw Ford, by connie Amaden 1989.
- 12 - Color in Fashion, by yoko ogawa/Junko Yomamoto/Ei Kondo 1990.
- 13 - Complete Cuide to sewing 1990.
- 14 - Fashion design for the plus - size, by Frances leto zangrillo 1990.
- 15 - Fashion and color by mary garthe.
- 16 - New mode modestil 2002.
- 17 - Butterick patterns - 2002.
- 18 - Vogue [magazine]
- 19 - burda [magazine]
- 20 - mcall's [magazine]
- 21 - marfy [magazine]

sites

- 1 - www.mccallpatterns.com
- 2 - www.sewexp.com
- 3 - www.Fashionpatterns.com
- 4 - www.Smartcart.com
- 5 - www.Simlicity.com
- 6 - www.burdapatterns.com
- 7 - www.Voguepatterns.com
- 8 - www.Sew-whatsew.com
- 9 - www.Grafis.com
- 10 - www.Shiondemon.co.uk.com
- 11 - www.Storesewingtoday.com
- 12 - www.Sewingpatterns.com
- 13 - www.newmodestil.com
- 14 - www.patternshowcase.com
- 15 - www.bestssew.com



همکاران محترم و دانش آموزان عزیز :

پیشنهادات و نظرات خود را درباره محتوای این کتاب به نشانی
تهران - صندوق پستی شماره ۴۸۷۴/۱۵ دفتر تألیف کتاب های درسی
فنی و حرفه ای و کاردانش، ارسال فرمایند.

info@tvoccd.sch.ir

پیام نگار (ایمیل)

www.tvoccd.sch.ir

وبگاه (وبسایت)