

## پودمان ۲

بچه گانه و دخترانه دوز

### شایستگی ترسیم الگوی کودکان

- اندام کودکان به چند گروه تقسیم بندی می شود؟
- کودکان در طول یک سال از لحاظ قد و وزن چقدر رشد می کنند؟
- در ترسیم الگوی کودکان چه نکته هایی را باید رعایت کرد؟
- برای ترسیم الگوی شخصی از کدام اندازه های جدول سایز استفاده می کنیم؟



### استاندارد عملکرد

ترسیم الگوهای لباس کودکان ۲ - ۸ سال و سایزبندی مطابق استاندارد روش مولر

لباس کودک به دلیل شرایط خاص کودکان از ابتدای رشد تا بلوغ مستلزم حساسیت و دقت بیشتری در انتخاب طرح، مدل، رنگ و جنس پارچه می باشد. در این کتاب از روش ترسیم الگوهای پایه به روش مولر استفاده شده است، این روش در الگوسازی بیش از یک قرن سابقه دارد. در تألیف این کتاب سعی بر آن بوده که از بهترین و کاربردی ترین روش الگوسازی در دنیا استفاده شود.



## بررسی اندام کودکان

### انواع اندام بر اساس قد و اندازه‌های عرضی

کودکان براساس اندازه تمام قد و وزن شان به دو گروه درشت اندام و لاغر اندام تقسیم بندی می‌شوند. با بررسی جدول سایزهای مختلف، اندازه‌های عرضی پسران ۱ الی ۲ سانتی متر از اندازه‌های عرضی دختران بیشتر است.

سرعت رشد در کودکان زیاد است، در طول یک سال ۵ تا ۷ سانتی متر به قدشان و ۲ سانتی متر به اندازه‌های عرضی آنها اضافه می‌شود.

### جدول رشد کودکان

سایز (سال)	تمام قد (سانتی متر)	وزن (کیلوگرم)	باسن (سانتی متر)	کمر (سانتی متر)
۲	۸۴-۹۲	۱۳/۵ - ۱۴	۵۴	۵۲
۳	۹۲-۹۹	۱۴-۱۶	۵۵	۵۲-۵۴
۴	۹۹-۱۰۷	۱۶-۱۸/۵	۵۸	۵۳-۵۵
۵	۱۰۷-۱۱۴	۱۸/۵ - ۲۱	۶۱	۵۴-۵۶
۶	۱۱۴-۱۲۲	۲۱-۲۳	۶۳	۵۵-۵۷
۷	۱۲۲-۱۲۷	۲۳-۲۶	۶۶	۵۷-۵۹

این جدول میزان رشد کودک را در طول یک سال نشان می‌دهد.

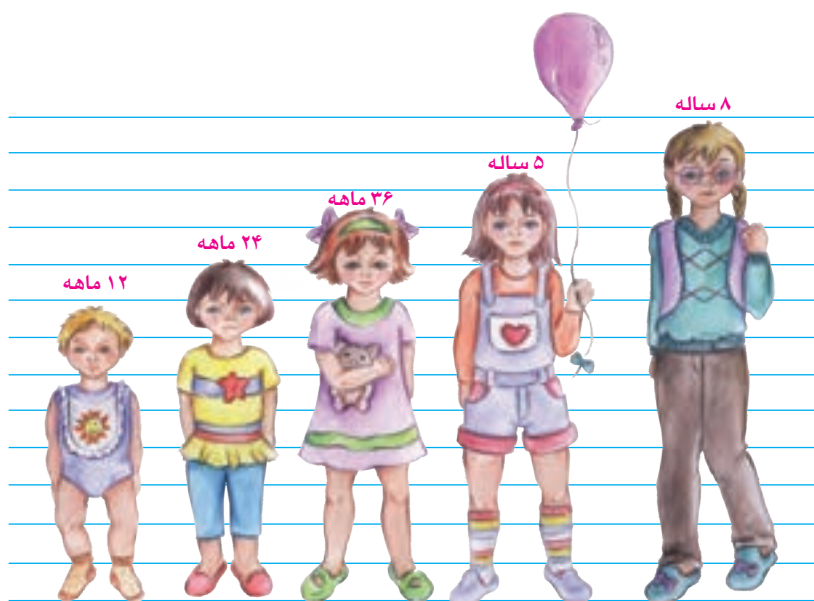

## اندازه گیری روی اندام

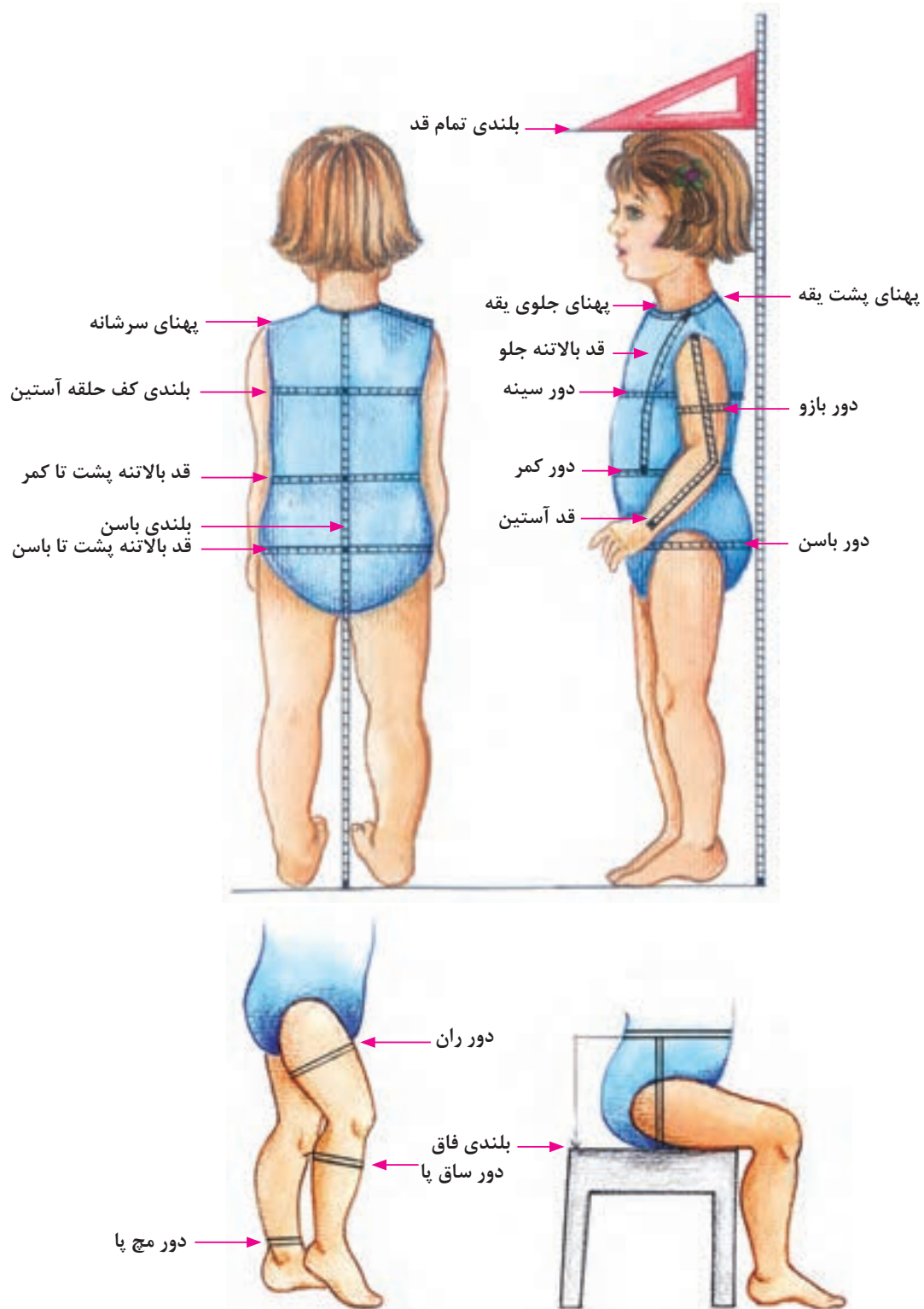

جدول اندازه‌های استاندارد اندام دخترانه

سن	۱ ساله	۲ ساله	۳ ساله	۴ ساله	۵ ساله	۶ ساله	۷ ساله	۸ ساله
بلندی تمام قد	۸۶	۹۲	۹۸	۱۰۴	۱۱۰	۱۱۶	۱۲۲	۱۲۸
دور سینه	۵۳	۵۴	۵۵	۵۶	۵۷	۵۸	۶۱	۶۴
دور کمر	۵۰	۵۱	۵۲	۵۳	۵۴	۵۵	۵۶/۵	۵۸
دور باسن	۵۳	۵۵	۵۷	۵۹	۶۱	۶۳	۶۶	۶۹
پهنای جلوی یقه	۲۵/۶	۲۵/۹	۲۶/۲	۲۶/۵	۲۶/۸	۲۷/۱	۲۸	۲۸/۹
پهنای پشت یقه	۴/۶۵	۴/۷	۴/۷۵	۴/۸	۴/۸۵	۴/۹	۵/۰۵	۵/۲
بلندی کف حلقه آستین	۱۲/۹	۱۳/۵	۱۴/۱	۱۴/۷	۱۵/۳	۱۵/۹	۱۶/۳	۱۶/۷
قد بالاتنه پشت تا کمر	۲۲	۲۳/۲	۲۴/۴	۲۵/۶	۲۶/۸	۲۸	۲۹/۲	۳۰/۴
قد بالاتنه پشت تا باسن	۳۲	۳۳/۹	۳۵/۸	۳۷/۷	۳۹/۶	۴۱/۵	۴۳/۴	۴۵/۳
بلندی باسن	۱۰	۱۰/۷	۱۱/۵	۱۲	۱۲/۸	۱۳/۵	۱۴	۱۵
قد دامن	۲۴/۵	۲۶/۵	۲۸/۵	۳۰/۵	۳۲/۵	۳۴/۵	۳۷/۵	۴۰/۵
قد لباس	قد لباس بر حسب مدل یا مد روز متغیر است							
قد بالاتنه جلو بدون پشت یقه	۲۳/۳	۲۴/۵	۲۵/۷	۲۶/۹	۲۸/۱	۲۹/۳	۳۰/۷	۳۲/۱
کارور پشت	۱۰/۳	۱۰/۵	۱۰/۷	۱۰/۹	۱۱/۱	۱۱/۳	۱۱/۸	۱۲/۳
گشادی کف حلقه	۵/۹	۶	۶/۱	۶/۲	۶/۳	۶/۴	۶/۷	۷
کارور جلو	۱۰/۳	۱۰/۵	۱۰/۷	۱۰/۹	۱۱/۱	۱۱/۳	۱۲	۱۲/۷
پهنای شانه	۷/۱	۷/۴	۷/۷	۸	۸/۳	۸/۶	۸/۹	۹/۲
قد آستین	۲۸/۳	۳۰/۶	۳۲/۹	۳۵/۲	۳۷/۵	۳۹/۸	۴۲/۳	۴۴/۸
دور بازو	۱۵/۸	۱۶/۶	۱۷/۴	۱۸/۲	۱۹/۰	۱۹/۸	۲۰/۶	۲۱/۴
دور مچ دست	۱۱/۵	۱۱/۸	۱۲/۱	۱۲/۴	۱۲/۷	۱۳	۱۳/۳	۱۳/۶
قد شلوار تا زمین	۴۸/۶	۵۳	۵۷/۴	۶۱/۸	۶۶/۲	۷۰/۶	۷۵/۳	۸۰
بلندی فاق	۱۷/۵	۱۸	۱۸/۵	۱۹	۱۹/۵	۲۰	۲۰/۷	۲۱/۴
داخل پا	۳۱/۱	۳۵	۳۸/۹	۴۲/۸	۴۶/۷	۵۰/۶	۵۴/۶	۵۸/۶
گشادی دم پا شلوار	۱۹/۳	۱۹/۶	۱۹/۹	۲۰/۲	۲۰/۵	۲۰/۸	۲۱/۱	۲۱/۴

جدول اندازه های استاندارد اندام پسرانه

سن	۱ ساله	۲ ساله	۳ ساله	۴ ساله	۵ ساله	۶ ساله	۷ ساله	۸ ساله
بلندی تمام قد	۸۶	۹۲	۹۸	۱۰۴	۱۱۰	۱۱۶	۱۲۲	۱۲۸
دور سینه	۵۴	۵۶	۵۸	۶۰	۶۲	۶۴	۶۶	۶۸
دور کمر	۴۸	۵۰	۵۲	۵۴	۵۶	۵۸	۶۰	۶۲
دور باسن	۵۵	۵۷	۵۹	۶۱	۶۳	۶۵	۶۸	۷۱
قد آستین	۲۸/۳	۳۰/۶	۳۲/۹	۳۵/۲	۳۷/۵	۳۹/۸	۴۲/۳	۴۴/۸
پهنای پشت یقه	۴/۶	۴/۷	۴/۸	۵	۵/۲	۵/۴	۵/۶	۵/۸
بلندی کف حلقه آستین	۱۳/۵	۱۴	۱۴/۵	۱۵	۱۵/۵	۱۶	۱۶/۵	۱۷
قد بالاتنه پشت	۲۲/۵	۲۴	۲۵/۵	۲۷	۲۸/۵	۳۰	۳۱/۵	۳۳
قد بالاتنه پشت تا باسن	۳۶	۳۸	۴۰	۴۲	۴۴	۴۶	۴۸	۵۰
داخل پا	۲۸	۳۱	۳۴	۳۷/۵	۴۱	۴۴/۵	۴۸	۵۲
قد شلوار تا زمین	۴۶	۴۹/۵	۵۳	۵۷	۶۱	۶۵	۶۹	۷۳
بلندی فاق	۱۸	۱۸/۵	۱۹	۱۹/۵	۲۰	۲۰/۵	۲۱	۲۱

اندازه هایی که در جدول سایز پسرانه ذکر نشده است با جدول سایز دخترانه برابر است.

توجه

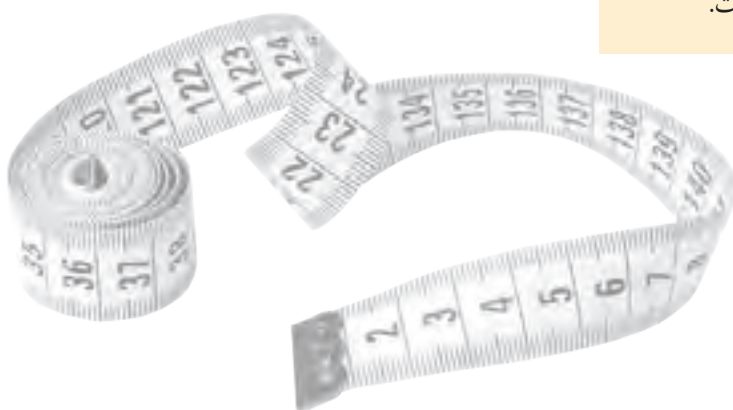

## شناخت و کاربرد ابزار ترسیم الگو

**متر:** به منظور اندازه‌گیری اندام، پارچه و الگو

**خط‌کش:** ترسیم خطوط

**گونیا:** گونیا کردن زوایا و ترسیم خطوط کوتاه تر

**پیستوله خیاطی:** ترسیم خطوط منحنی کوتاه الگو

**خط‌کش منحنی مخصوص دامن و شلوار:** ترسیم خطوط منحنی بلند الگو

**کاغذ الگو:** در سه جنس گراف، سفید تحریری و کاغذ پوستی

**رولت:** به منظور رد‌گذاری و انتقال طرح روی کاغذ یا پارچه

**قیچی کاغذ:** مخصوص برش کاغذ

**مداد و پاک‌کن:** مداد HB

**سوزن ته‌گرد:** ثابت نگه داشتن قطعات الگو

**چسب:** چسب‌های مایع و نواری به منظور وصل کردن قطعات الگو





## علائم قراردادی ترسیم الگو

- به نظر شما علائم و خطوط ترسیم شده روی تصویر پایین نشان دهنده چیست؟
  - آیا می توانید هر کدام از این علائم و نشانه ها را دسته بندی کنید؟
- این علائم قراردادی، در ترسیم الگو ما را در شناخت صحیح تر الگو راهنمایی می کند، این علائم، خطوط و نشانه ها قراردادی هستند.

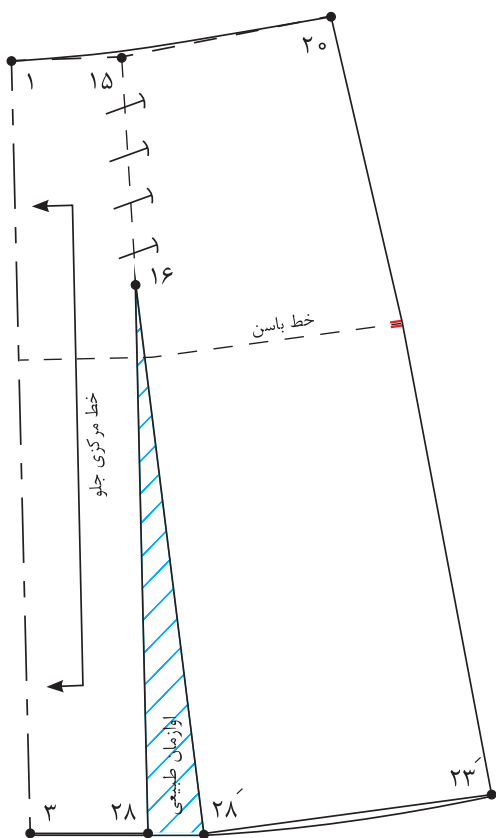

## ترسیم الگوی اولیه دامن تنگ

### اندازه‌های مورد نیاز

- دور کمر ۵۴ سانتی‌متر
- دور باسن ۶۱ سانتی‌متر
- بلندی باسن ۱۰ سانتی‌متر
- قد دامن ۳۲/۵ سانتی‌متر



برای سنین مختلف کودکان چه مدل دامن‌هایی مناسب‌تر است؟

فکر کنید



### مرحله اول

- در گوشه کاغذ دو خط عمود بر هم به وسیله گونیا رسم کرده، «نقطه ۱» به دست می‌آید.
- از «نقطه ۱» به اندازه بلندی باسن پایین آمده، «نقطه ۲» به دست می‌آید. بلندی باسن =  $۲ \rightarrow ۱$
- از «نقطه ۱» به اندازه بلندی قد دامن (دلخواه) پایین آمده، «نقطه ۳» به دست می‌آید. قد دامن =  $۳ \rightarrow ۱$
- از «نقطه ۳» به وسیله گونیا خطی موازی با خط بالای کادر رسم کنید.
- از «نقطه ۲» خطی گونیا شده، به اندازه « $\frac{۱}{۴}$  دور باسن +  $\frac{۱}{۵}$  - ۲ سانتی‌متر (آزادی)» رسم کرده، «نقطه ۴» به دست می‌آید. دور باسن +  $\frac{۱}{۵}$  - ۲ سانتی‌متر =  $۴ \rightarrow ۲$
- از «نقطه ۴» خطی گونیا شده، به بالا و پایین رسم کرده، نقاط «۵» و «۶» به دست می‌آید.  
 $۳ \rightarrow ۶ = ۱ \rightarrow ۴ = ۲ \rightarrow ۴$
- « $\frac{۱}{۴}$  فاصله  $۴ \rightarrow ۲$ » را محاسبه کرده «نقطه ۷» به دست می‌آید. فاصله  $۴ \rightarrow ۲ = \frac{۱}{۴}$
- از «نقطه ۷» خطی گونیا شده، به بالا و پایین کادر رسم کرده، نقاط «۸» و «۹» به دست می‌آید.
- روی خط الگو خطوط مرکزی جلو و پشت، لبه دامن، خط راهنمای کمر و خط پهلو را بنویسید.
- از «نقطه ۲» روی خط باسن در قسمت جلو به اندازه « $\frac{۱}{۳}$  فاصله  $۷ \rightarrow ۲$ » داخل شده، «نقطه ۱۰» به دست می‌آید. فاصله  $۷ \rightarrow ۲ = \frac{۱}{۳}$
- از «نقطه ۱۰» خطی گونیا شده، به خط کمر رسم کرده «نقطه ۱۱» به دست می‌آید.
- از «نقطه ۴» روی خط باسن در قسمت پشت به اندازه « $\frac{۱}{۳}$  فاصله  $۷ \rightarrow ۴$ » داخل شده، «نقطه ۱۲» به دست می‌آید. فاصله  $۷ \rightarrow ۴ = ۲ \rightarrow ۱۰$
- از «نقطه ۱۲» خطی گونیا شده، به خط کمر رسم کرده «نقطه ۱۳» به دست می‌آید.
- روی خط راهنمای کمر از «نقطه ۸» به اندازه « $\frac{۰}{۷}$  سانتی‌متر» بالا رفته «نقطه ۱۴» به دست می‌آید.  $\frac{۰}{۷}$  سانتی‌متر =  $۱۴ \rightarrow ۸$
- از «نقطه ۱۴» خطی کوتاه به دوطرف و موازی با خط کمر رسم کنید.

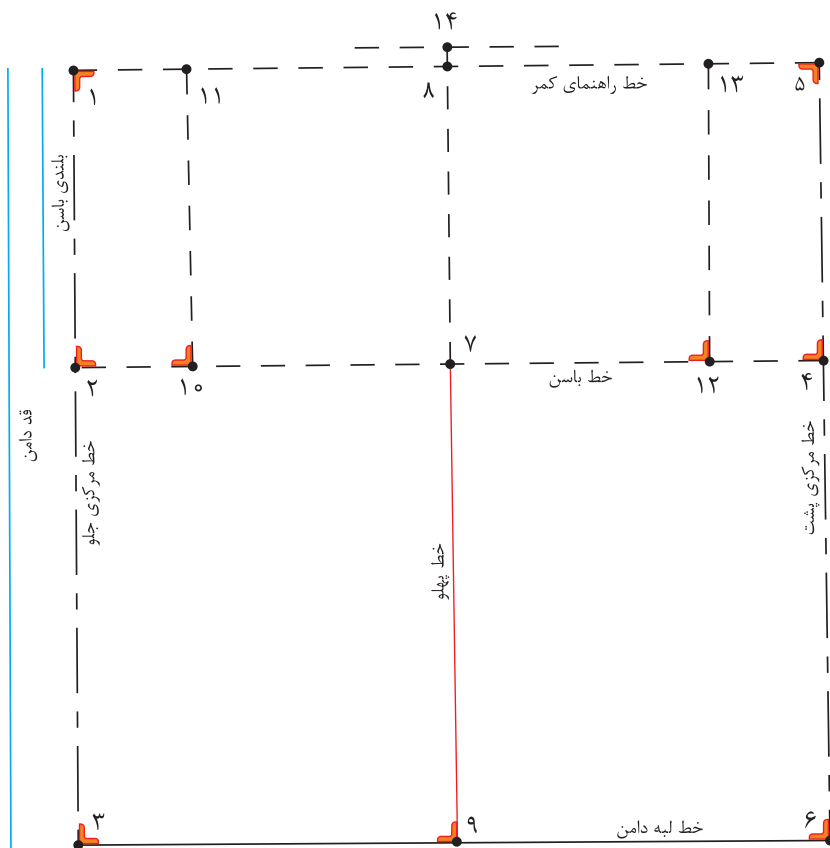

### مرحله دوم

مثال: برای محاسبه پهناي ساسون پهلو  $\frac{1}{4}$  اختلاف دور کمر و باسن در الگو را از میزان ثابت پهناي ساسون پشت و جلو کم کنید.

مجموع پهناي ساسون پشت و جلو  $1 \text{ cm} + 2 \text{ cm} = 3 \text{ cm}$

پهناي ساسون پهلو  $5 \text{ cm} - 3 \text{ cm} = 2 \text{ cm}$

### محاسبه مقدار ساسون ها

$$54 \text{ Cm} \div 2 = 27 \text{ Cm} + 0.5 \text{ Cm} = 27.5 \text{ Cm} \quad \frac{1}{4} \text{ دور کمر} + 0.5 \text{ سانتی متر}$$

$$61 \text{ Cm} \div 2 = 30.5 \text{ Cm} + 2 \text{ Cm} = 32.5 \text{ Cm} \quad \frac{1}{4} \text{ دور باسن} + 2 \text{ سانتی متر}$$

$$32.5 \text{ Cm} - 27.5 \text{ Cm} = 5 \text{ Cm} \quad \frac{1}{4} \text{ اختلاف دور کمر و باسن در الگو}$$

۱ سانتی متر (ثابت)	پهناي ساسون پشت
۲ سانتی متر (ثابت)	پهناي ساسون جلو
۲ سانتی متر (متغیر)	پهناي ساسون پهلو

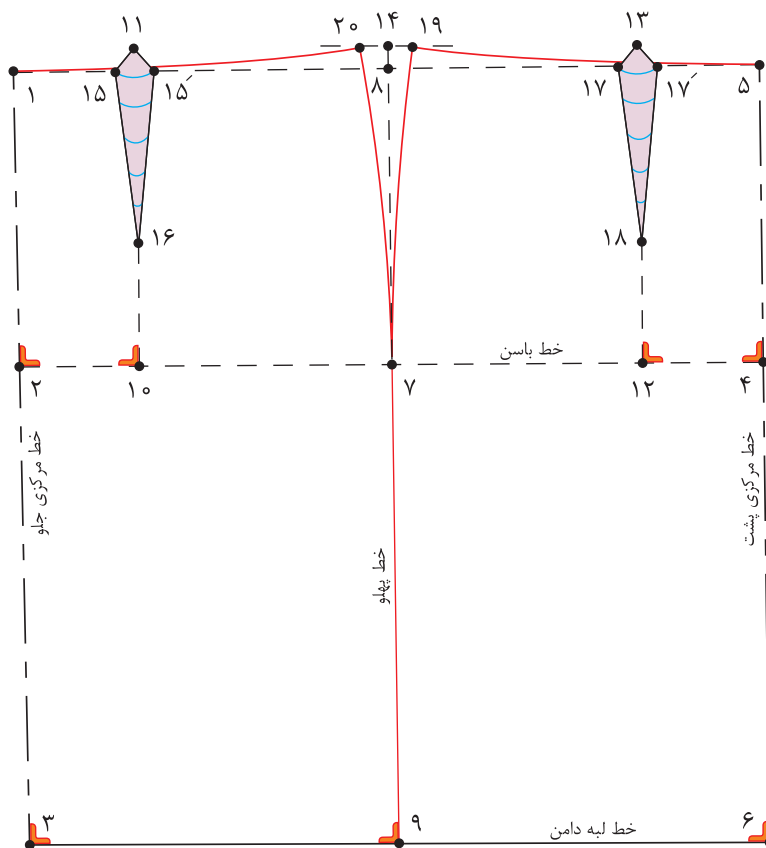

- از «نقطه ۱۱» به اندازه « $0/5$  سانتی متر» به طرفین علامت زده، «نقاط ۱۵ و ۱۵» به دست می آید.  
 $11 \rightarrow 15 = 0/5$  سانتی متر و  $11 \rightarrow 15$
- از «نقطه ۱۰» به اندازه « $3$  سانتی متر» بالا رفته، «نقطه ۱۶» به دست می آید.  
 $10 \rightarrow 16 = 3$  سانتی متر
- از «نقطه ۱۳» به اندازه « $1$  سانتی متر» به طرفین علامت زده، «نقاط ۱۷ و ۱۷» به دست می آید.  
 $13 \rightarrow 17 = 1$  سانتی متر و  $13 \rightarrow 17$
- از «نقطه ۱۲» به اندازه « $3$  سانتی متر» بالا رفته، «نقطه ۱۸» به دست می آید.  
 $12 \rightarrow 18 = 3$  سانتی متر
- از «نقطه ۱۴» به اندازه « $1/4$  پهنای ساسون پهلو» به طرفین علامت زده، «نقاط ۱۹ و ۲۰» به دست می آید.  
 $14 \rightarrow 19$  و  $14 \rightarrow 20 = 1/4$  پهنای ساسون پهلو
- سپس خط پهلو را با خط کش منحنی رسم کنید.
- محل قرار گرفتن خط کش مخصوص پهلو از تقاطع خط کمر با پهلو از نقاط «۱۹ و ۲۰» تا « $3-5$  سانتی متر» بالاتر از خط باسن در «نقطه ۷» می باشد.
- «نقاط ۱۷ و ۱۹» و « $15$  و  $20$ » را با خط کش منحنی به هم وصل کنید، خط کمر به دست می آید.
- قبل از جدا کردن الگو «علامت موازنه» را در خط پهلو علامت گذاری کنید.
- دامن تنگ به دلیل محدود کردن حرکات بدن، برای کودکان در سنین پایین کاربردی ندارد.

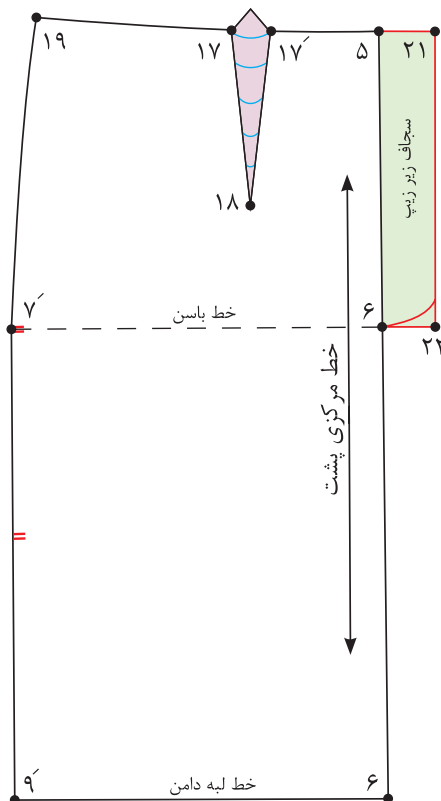
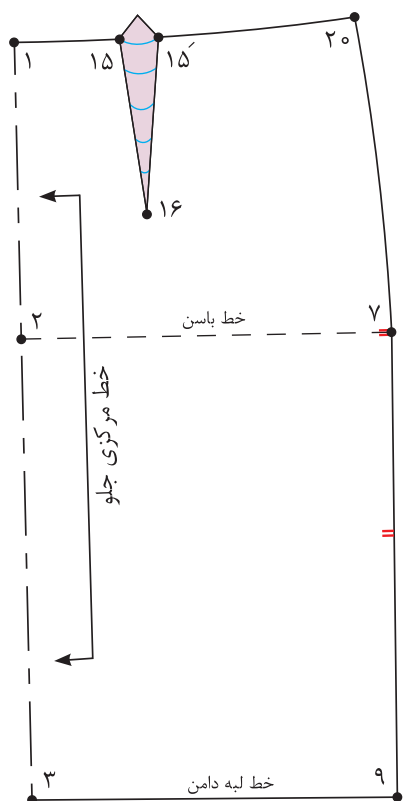

### مرحله سوم

■ روی خط مرکزی جلو علامت راستای پارچه دولای بسته و روی خط مرکزی پشت علامت راستای دولای باز را رسم کنید.

■ برای محل زیپ (سجاف زیپ) از نقطه «۵ و ۶» به اندازه «۳ سانتی متر» بیرون آمده، نقاط «۲۱ و ۲۲» به دست می آید.

(سجاف زیر زیپ) ۳ سانتی متر =  $۲۱ \rightarrow ۲۲$  و  $۶ \rightarrow ۲۱$

■ پهنای ساسون در خط کمر را تا کرده، خط کمر را به وسیله خط کش مخصوص کمر مجدداً ترسیم کنید.

با توجه به الگوی اساس دامن، الگوی دامن برای کودک ۶ ساله را ترسیم کنید.

فعالیت  
عملی



**مواد و ابزار:** خط کش بلند، خط کش منحنی، سوزن ته گرد، رولت، چسب مایع، رولت خیاطی، مداد سیاه و رنگی، پاک کن، کاغذ الگو

## الگوی دامن فون

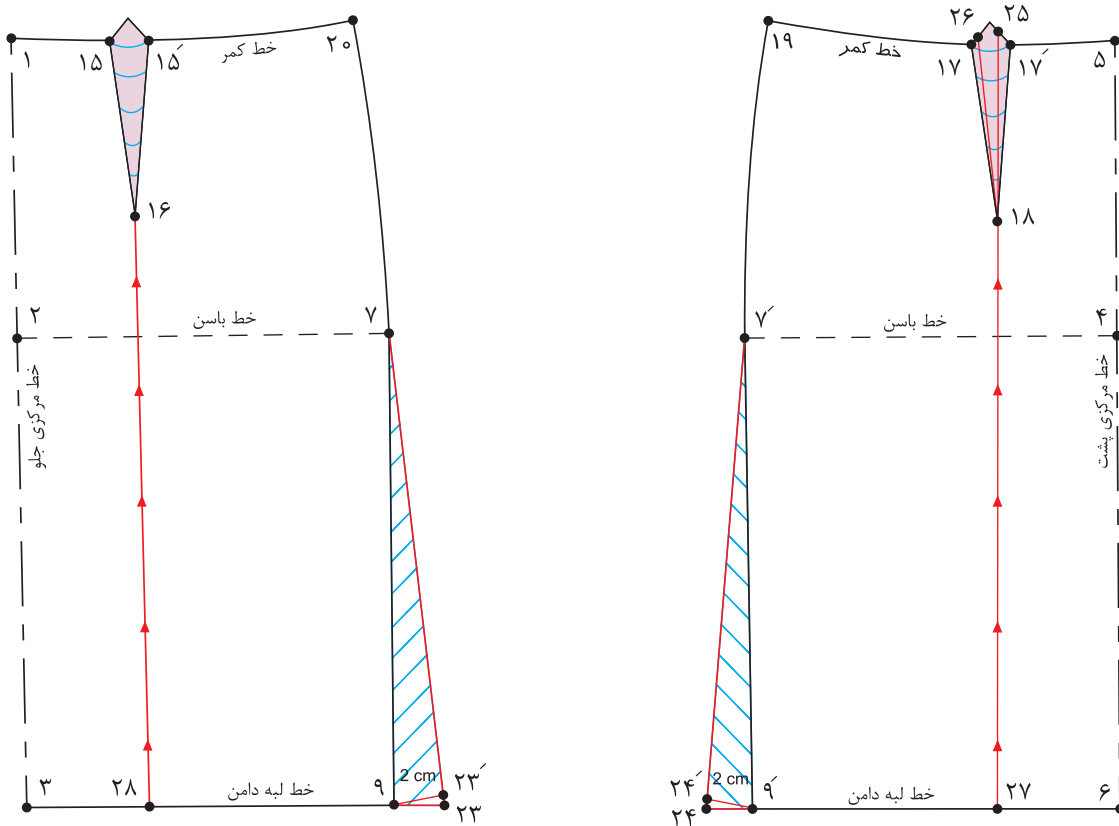

■ از نقاط «۹ و ۹» از خط پهلو در لبه دامن به اندازه «۲-۳ سانتی متر» بیرون آمده، نقاط «۲۳ و ۲۴» به دست می آید.

۹ → ۲۳ و ۹ → ۲۴ = ۲-۳ سانتی متر

■ طول خطوط «۷ → ۲۳» و «۷ → ۲۴» باید برابر با خطوط «۷ → ۹» و «۷ → ۹» شود. تا نقاط «۲۳» و «۲۴» به دست آید.

۷ → ۲۳ = ۷ → ۹ و ۷ → ۲۴ = ۷ → ۹

■ جهت برابر شدن اندازه اوزمان‌ها در لبه دامن باید پهناي ساسون‌ها در الگوی جلو و پشت دامن یکسان شود.

■ از طرفین ساسون پشت به اندازه «۰/۵ سانتی متر» داخل شده، نقاط «۲۵ و ۲۶» به دست می آید.

۱۷ → ۲۶ و ۱۷ → ۲۵ = ۰/۵ سانتی متر

■ نقاط «۲۵ و ۱۸ و ۲۶» را به یکدیگر وصل کنید، ساسون جدید به دست می آید.

پنس جدید پشت = ۲۵ → ۱۸ → ۲۶

■ از انتهای ساسون جلو و پشت، از نقاط «۱۶ و ۱۸» خطوط موازی با خط مرکزی جلو و پشت تا لبه دامن رسم کرده، نقاط «۲۷ و ۲۸» به دست می آید.

■ خطوط اوزمان «۱۸ → ۲۷» و «۱۶ → ۲۸» را قیچی کنید.

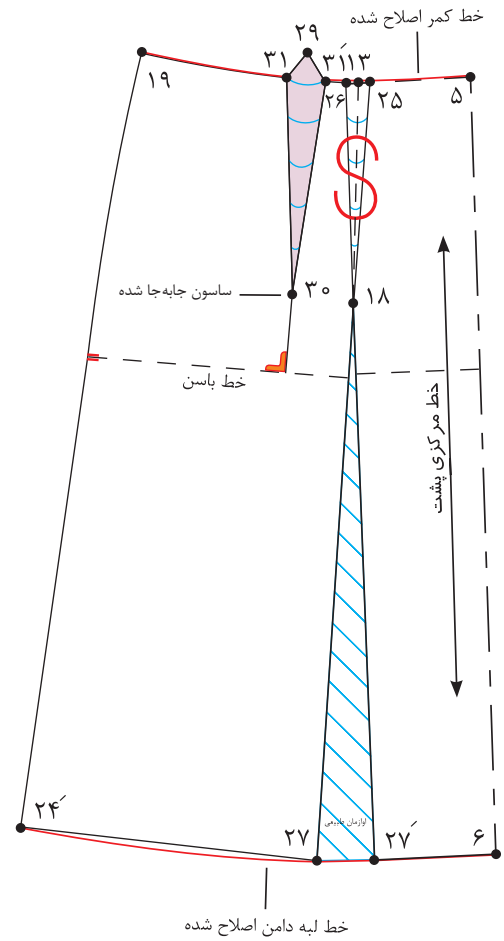
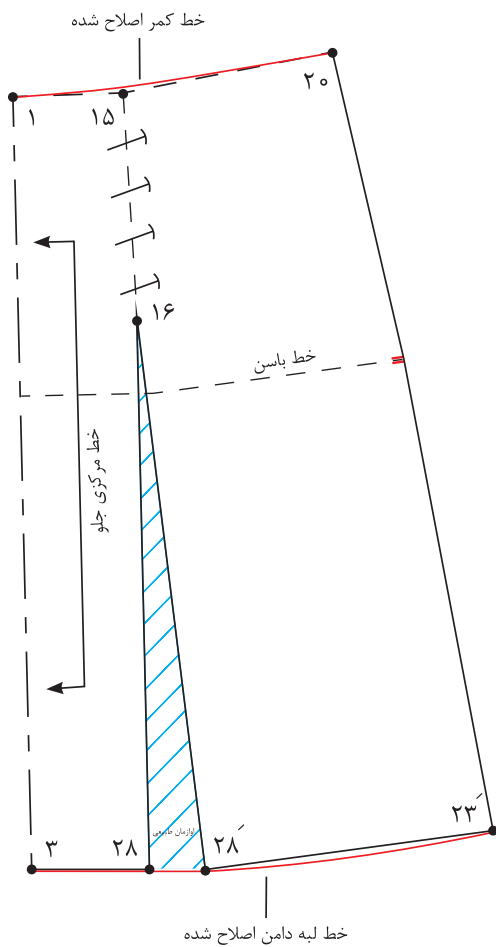

■ ساسون های « $۲۵ \rightarrow ۱۸ \rightarrow ۲۶$ » و « $۱۵ \rightarrow ۱۶ \rightarrow ۱۵$ » را به طرف پهلو تا کرده، سپس آنها را ببندید.

■ پایین دامن را اوازمان (اوازمان طبیعی) داده به وسیله خط کش مخصوص، لبه دامن را اصلاح کنید.

■ « $\frac{۱}{۲}$  فاصله  $۱۹ \rightarrow ۵$ » را محاسبه کرده، «نقطه ۲۹» به دست می آید.

$$\frac{۱}{۲} \text{ فاصله } ۱۹ \rightarrow ۵ = ۵ \rightarrow ۲۹$$

■ از «نقطه ۲۷» خط عمودی بر خط باسن رسم کنید.

■ از «نقطه ۲۷» به اندازه فاصله « $۱۸ \rightarrow ۱۳$ » پایین آمده، «نقطه ۲۹» به دست می آید.

$$۲۹ \rightarrow ۳۰ = ۱۳ \rightarrow ۱۸$$

■ از طرفین «نقطه ۲۹» به اندازه « $۵$  سانتی متر» خارج شده، نقاط « $۳۱$ » و « $۳۱'$ » به دست می آید.

$$۲۹ \rightarrow ۳۱ \text{ و } ۲۹ \rightarrow ۳۱' = ۵ \text{ سانتی متر}$$

■ نقاط « $۳۱$ » و « $۳۱'$ » را به یکدیگر وصل کنید.

$$۳۱ \rightarrow ۳۰ \rightarrow ۳۱' = \text{پنس جدید پشت}$$

■ خط راستای پارچه را روی الگو رسم کنید.

## الگوی دامن کلوش

### اندازه‌های مورد نیاز

- دور کمر ۵۴ سانتی متر
- قد دامن ۳۲/۵ سانتی متر

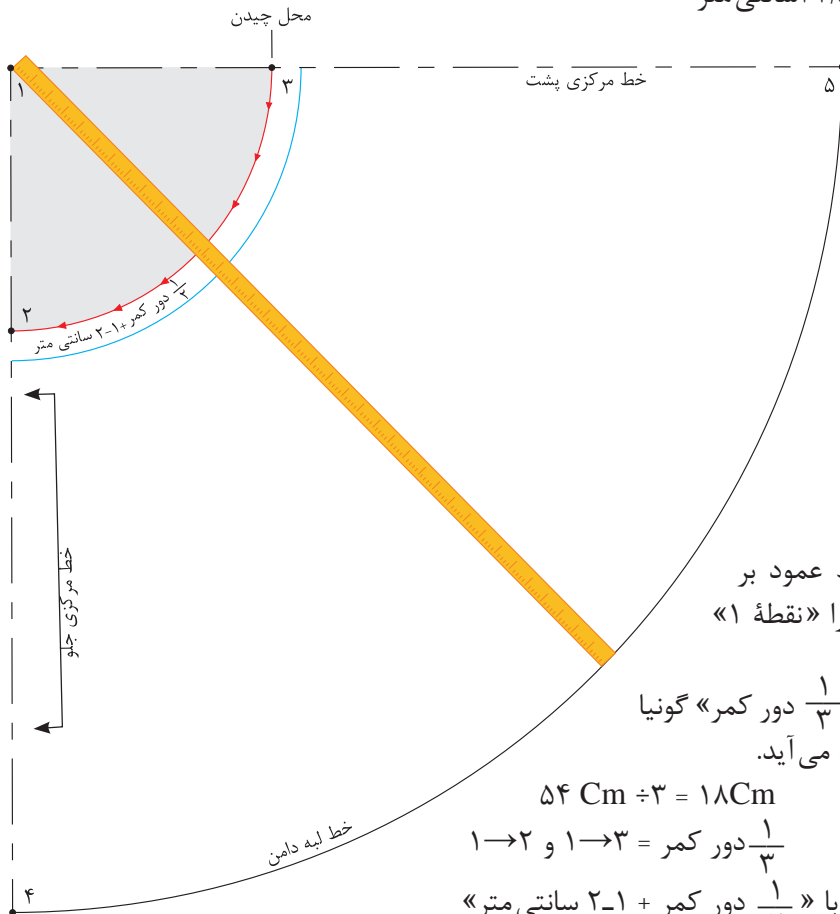

■ در گوشه کاغذ دو خط عمود بر هم رسم کرده، تقاطع آنها را «نقطه ۱» بنامید.

■ از «نقطه ۱» به اندازه « $\frac{1}{3}$  دور کمر» گونیا کرده، نقاط «۲ و ۳» به دست می‌آید.

$$54 \text{ Cm} \div 3 = 18 \text{ Cm}$$

$$1 \rightarrow 2 \text{ و } 1 \rightarrow 3 = \frac{1}{3} \text{ دور کمر}$$

■ فاصله ۲→۳ برابر است با « $\frac{1}{4}$  دور کمر + ۱-۲ سانتی متر»

■ برای ترسیم خط لبه دامن از «نقطه ۱» به اندازه «فاصله ۱→۲» به اضافه قد دامن علامت بگذارید، نقاط «۴ و ۵» به دست می‌آید.

مثال:

$$18 \text{ Cm} + 32 \text{ Cm} = 50 \text{ Cm}$$

(اندازه ۱→۲ = ۱ → ۵ به اضافه قد دامن = ۱ → ۴)

■ به وسیله متر هلال لبه دامن را علامت‌گذاری کرده و رسم کنید.

■ در هنگام برش پارچه، از این الگو یک بار روی دولا بریده شود.

با توجه به اینکه سال گذشته انواع دامن‌های کلوش را آموزش دیده‌اید، انواع دامن‌های کلوش را برای کودک ۶ ساله رسم کرده و با یکدیگر مقایسه کنید.

فعالیت  
عملی





## الگوی دامن شلواری

### قسمت جلو - مرحله اول



■ برای تهیه این دامن از الگوی دامن فون استفاده می شود.

■ روی خط مرکزی جلو از «نقطه ۱» به اندازه «بلندی فاق + ۲ سانتی متر» پایین آمده، «نقطه ۳۰» به دست می آید.

بلندی فاق + ۲ سانتی متر =  $30 \rightarrow 1$

■ از «نقطه ۳۰» با گونیا به اندازه « $\frac{1}{8}$  دور باسن منهای ۲ سانتی متر» بیرون آمده، «نقطه ۳۱» به دست می آید.

$\frac{1}{8}$  دور باسن منهای ۲ سانتی متر =  $30 \rightarrow 31$

■ از «نقطه ۳» با گونیا به اندازه فاصله « $30 \rightarrow 31$ » بیرون آمده، «نقطه ۳۲» به دست می آید.

$3 \rightarrow 32 = 30 \rightarrow 31$

■ نقاط «۳۱ و ۳۲» را با خط کش به یکدیگر وصل کنید.

■ از «نقطه ۳۰» روی خط مرکزی جلو به اندازه فاصله « $30 \rightarrow 31$ » بالا رفته، «نقطه ۳۳» به دست می آید.

$30 \rightarrow 33 = 30 \rightarrow 31$

■ فاصله « $31 \rightarrow 33$ » را نصف کرده، «نقطه ۳۴» به دست می آید.

$33 \rightarrow 34 = 31 \rightarrow 33 \frac{1}{2}$

■ فاصله « $30 \rightarrow 34$ » را نصف کرده، «نقطه ۳۵» به دست می آید.

$34 \rightarrow 35 = 30 \rightarrow 34 \frac{1}{2}$

■ نقاط «۳۳ و ۳۴ و ۳۵» را به صورت منحنی به یکدیگر وصل کنید.

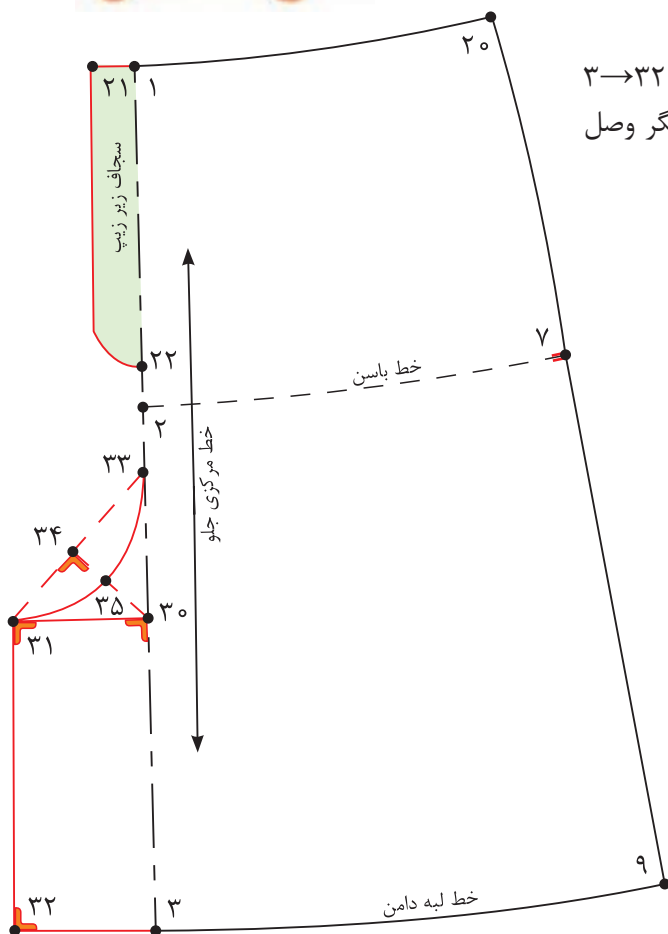

## قسمت پشت - مرحله دوم

■ روی خط مرکزی پشت از «نقطه ۵» به اندازه «بلندی فاق + ۱-۲ سانتی متر» پایین آمده، «نقطه ۳۶» به دست می آید.

بلندی فاق + ۱-۲ سانتی متر =  $۳۶ \rightarrow ۵$

■ از «نقطه ۳۶» با گونیا به اندازه « $\frac{1}{8}$  دور باسن + ۲ سانتی متر» بیرون آمده، «نقطه ۳۷» به دست می آید.

$\frac{1}{8}$  دور باسن + ۲ سانتی متر =  $۳۶ \rightarrow ۳۷$

■ از «نقطه ۳۶» با گونیا به اندازه فاصله « $۳۶ \rightarrow ۳۷$ » بیرون آمده، «نقطه ۳۸» به دست می آید.

$۳۶ \rightarrow ۳۸ = ۳۶ \rightarrow ۳۷$

■ نقاط «۳۷» و «۳۸» را با خط کش به یکدیگر وصل کنید.

■ از «نقطه ۳۶» روی خط مرکزی پشت به اندازه فاصله « $۳۶ \rightarrow ۳۷$ » بالا رفته، «نقطه ۳۹» به دست می آید.

$۳۶ \rightarrow ۳۹ = ۳۶ \rightarrow ۳۷$

■ فاصله « $۳۹ \rightarrow ۳۷$ » را نصف کرده، «نقطه ۴۰» به دست می آید.

$۳۹ \rightarrow ۴۰ = ۳۹ \rightarrow ۳۷ \times \frac{1}{2}$

■ از «نقطه ۴۰» به اندازه « $\frac{1}{2}$  فاصله « $۳۶ \rightarrow ۴۰$ » + ۰/۵ سانتی متر» داخل شده، «نقطه ۴۱» به دست می آید.

$\frac{1}{2}$  فاصله « $۳۶ \rightarrow ۴۰$ » + ۰/۵ سانتی متر =  $۴۰ \rightarrow ۴۱$

■ نقاط «۳۷» و «۴۱» و «۳۹» را به صورت منحنی به یکدیگر وصل کنید

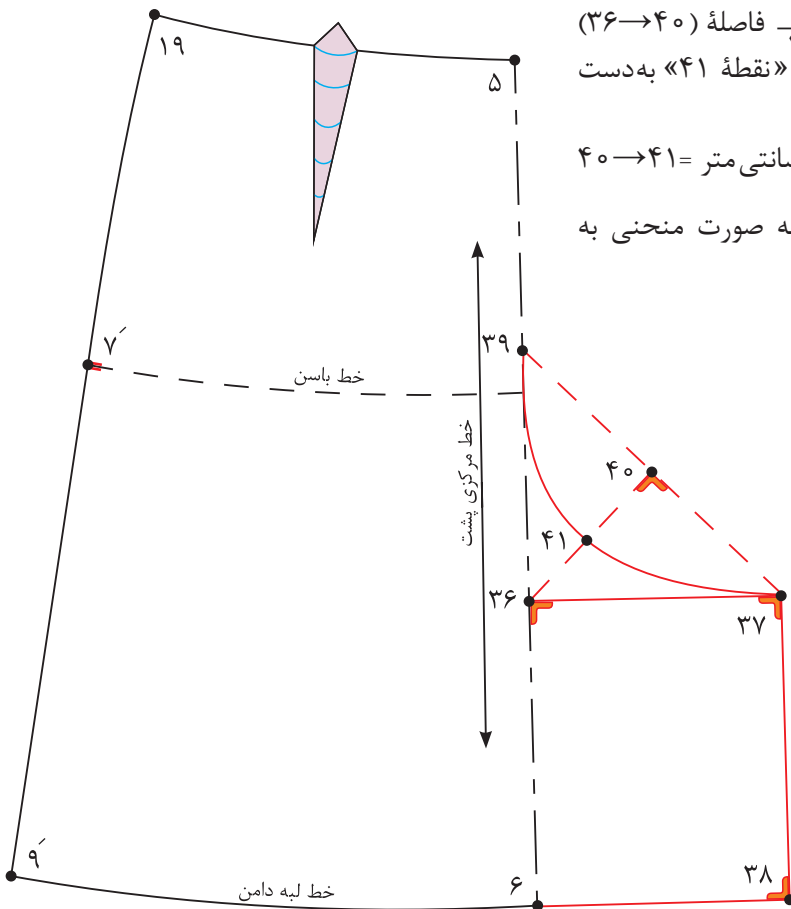

■ الگوی دامن شلواری را برای کودک ۴ ساله ترسیم کنید.  
 ■ آیا می توانید الگوی دامن شلواری چین دار را رسم کنید؟

فعالیت عملی





مرحله اول

۱ با توجه به شکل روبه رو به سوالات پاسخ دهید.

■ فاصله ۲→۴ چگونه به دست می آید؟



■ فاصله ۱۰→۲ چه مقدار است؟



■ فاصله ۱۰→۱۶ چه مقدار است؟

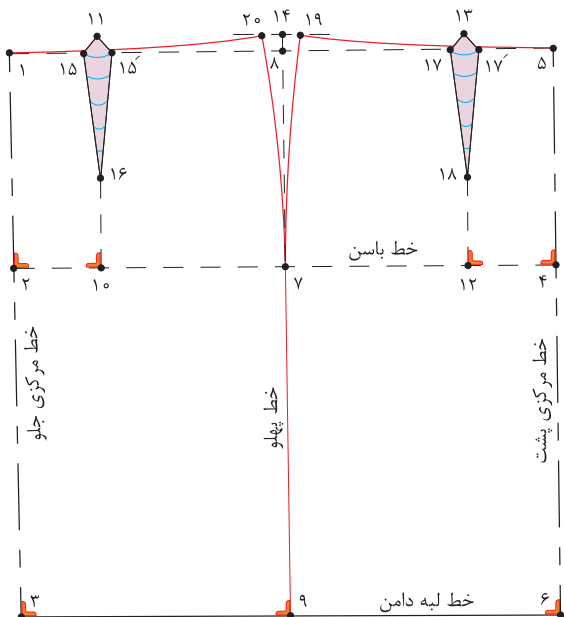

۲ با توجه به شکل رو به رو به سوالات پاسخ دهید.

■ فاصله ۱→۳۰ چگونه به دست می آید؟



■ فاصله ۳۰→۳۱ چگونه به دست می آید؟



۳ اوزمان طبیعی را توضیح دهید؟

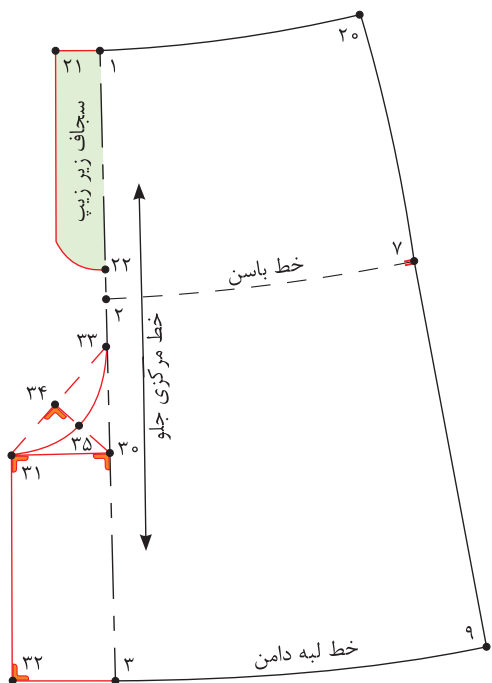
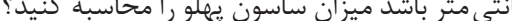

۴ اگر دور باسن ۶۳ سانتی متر و دور کمر ۵۵

سانتی متر باشد میزان ساسون پهلوی را محاسبه کنید؟

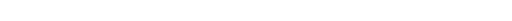

### اندازه‌های مورد نیاز (سایز ۵ ساله)



- بلندی کف حلقه آستین ۱۵/۳ سانتی متر
- بلندی بالاتنه پشت ۲۶/۸ سانتی متر
- بلندی بالاتنه جلو ۲۸/۱ سانتی متر
- پهنای کف حلقه ۶/۳ سانتی متر
- کارور پشت ۱۱/۱ سانتی متر
- کارور جلو ۱۱/۱ سانتی متر
- پهنای پشت یقه ۴/۸ سانتی متر
- شانه ۸/۳ سانتی متر

### مرحله اول

- در سمت راست کاغذ دو خط عمود بر هم به وسیله گونیا رسم کرده، «نقطه ۱» به دست می‌آید.
- از «نقطه ۱» روی خط عمودی به اندازه «بلندی کف حلقه آستین + ۱/۵-۲/۵ سانتی متر» پایین آمده، «نقطه ۲» به دست می‌آید.

بلندی کف حلقه آستین + ۱/۵-۲/۵ سانتی متر = ۲ → ۱

- از «نقطه ۱» به اندازه بلندی بالاتنه پشت پایین آمده، «نقطه ۳» به دست می‌آید.

قد بالاتنه پشت = ۳ → ۱

- از «نقطه ۳» به اندازه بلندی باسن پایین آمده، «نقطه ۴» به دست می‌آید.

بلندی باسن = ۴ → ۳

- از نقاط «۱، ۲، ۳، ۴» خطوطی گونیا شده، به سمت چپ رسم کنید.

- روی الگو خطوط راهنمای سرشانه، کف حلقه آستین (راهنمای سینه)، کمر و باسن و خط مرکزی پشت را بنویسید.

- از «نقطه ۲» به اندازه « $\frac{1}{4}$  کارور پشت + ۱-۱/۵ سانتی متر» را روی خط کف حلقه آستین علامت زده، «نقطه ۵» به دست می‌آید.

$\frac{1}{4}$  کارور پشت + ۱-۱/۵ سانتی متر = ۵ → ۲

- از «نقطه ۵» به وسیله گونیا خطی موازی با خط مرکزی پشت به سمت بالا رسم کرده، «نقطه ۶» به دست می‌آید.

■ از «نقطه ۵» به اندازه «کف حلقه آستین + ۲-۳ سانتی متر» را به سمت چپ علامت زده، «نقطه ۷» به دست می آید.

کف حلقه آستین + ۲-۳ سانتی متر = ۷ → ۵

■ از «نقطه ۷» خطی گونیا شده، به سمت بالا رسم کنید.

■ از «نقطه ۷»  $\frac{1}{3}$  (۷ → ۵) را محاسبه کرده، علامت بزیند «نقطه ۸» به دست می آید.

$$۷ \rightarrow ۸ = (۷ \rightarrow ۵) \frac{1}{3}$$

■ از «نقطه ۸» خطی گونیا شده، به سمت پایین رسم کنید. نقاط «۹» و «۱۰» به دست می آید. (خط پهلو)

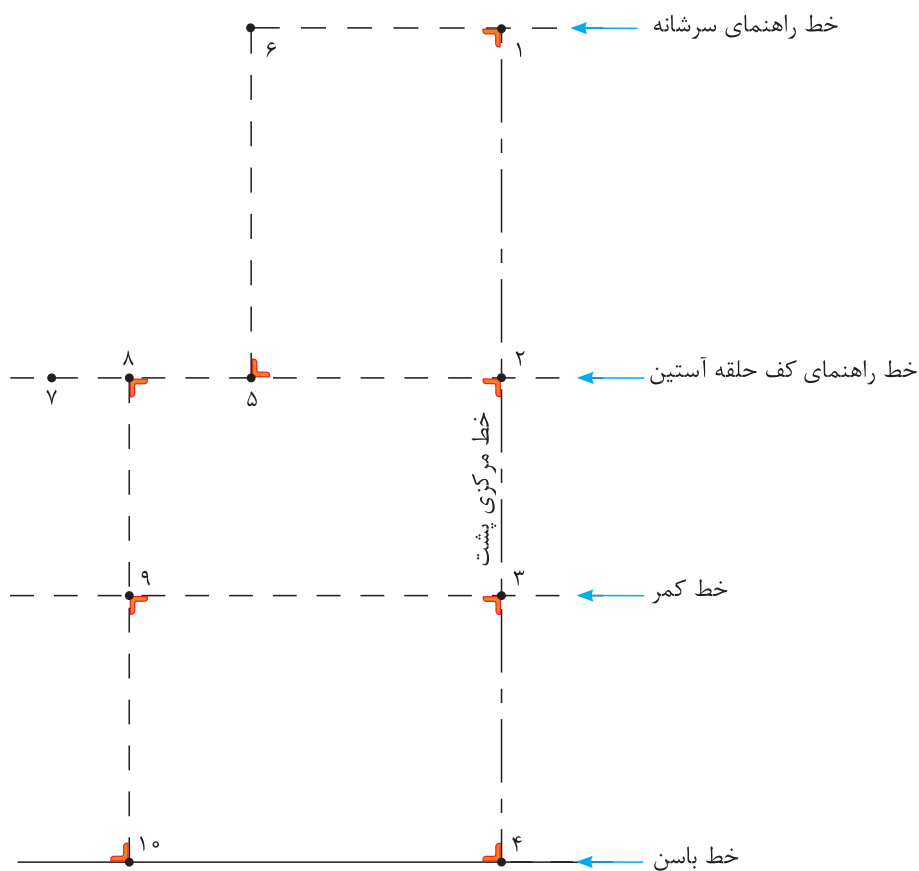

## قسمت پشت – مرحله دوم

- از «نقطه ۱» به اندازه (پهنای پشت یقه) داخل شده، «نقطه ۱۱» به دست می آید.  
پهنای پشت یقه =  $11 \rightarrow 1$
- از «نقطه ۱۱»، خطی گونیا شده، به اندازه « $1/5$  سانتی متر» به طرف بالا رسم کرده، «نقطه ۱۲» به دست می آید.  
 $1/5$  سانتی متر =  $12 \rightarrow 1$
- از «نقطه ۶»، « $1$  سانتی متر» پایین آمده، «نقطه ۱۳» به دست می آید.  
 $1$  سانتی متر =  $13 \rightarrow 6$
- نقاط « $13-12$ » را به هم وصل کنید و امتداد دهید.
- از «نقطه ۱۲» به اندازه پهنای شانه  $+0/5$  سانتی متر جدا کرده، «نقطه ۱۴» به دست می آید.  
پهنای شانه  $+0/5$  سانتی متر =  $14 \rightarrow 12$
- هلال یقه پشت را رسم کنید.
- از «نقطه ۵» به اندازه « $\frac{1}{4}$  خط  $13 \rightarrow 5$ » را به طرف بالا علامت زده «نقطه ۱۵» به دست می آید.  
 $\frac{1}{4}$  خط  $13 \rightarrow 5 = 15 \rightarrow 5$
- از «نقطه ۱۵» خطی گونیا شده، به اندازه  $1/3$  سانتی متر رسم کرده «نقطه ۱۶» به دست می آید.  
 $1/3$  سانتی متر =  $15 \rightarrow 5$
- «نقطه ۱۶» نقطه موازنه حلقه آستین پشت است.
- با استفاده از خط کش منحنی حلقه آستین پشت را رسم کنید.

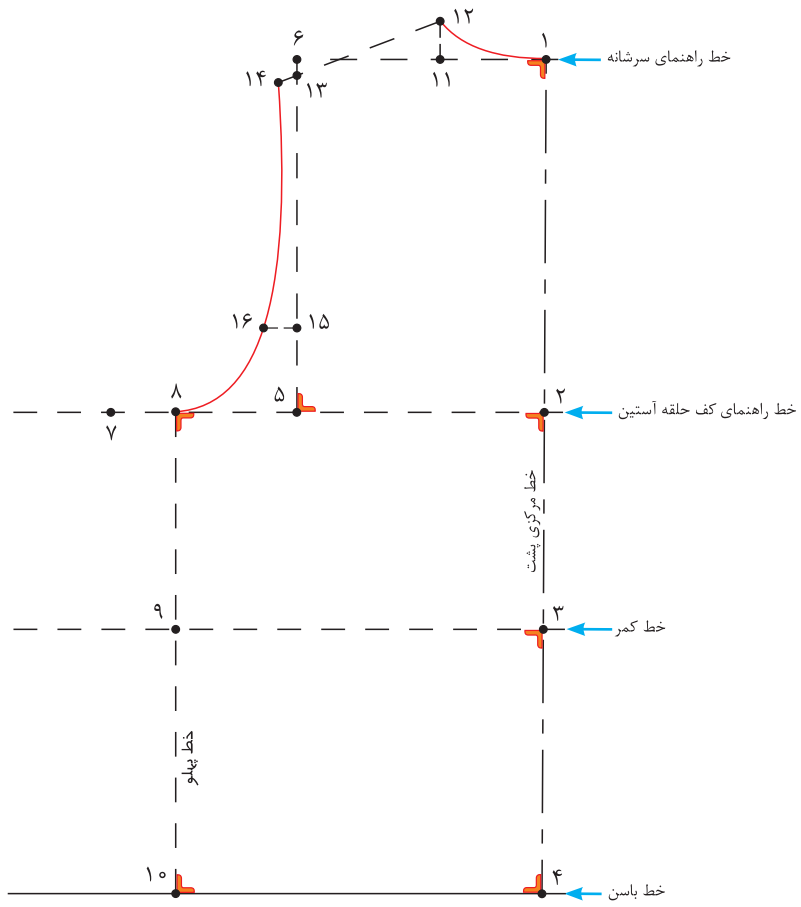

## قسمت جلو- مرحله سوم

- از «نقطه ۷» به اندازه  $\frac{1}{4}$  کارور جلو  $1 + \frac{1}{5}$  سانتی متر) محاسبه کرده، از «نقطه ۱۷» به دست می آید.  
 $\frac{1}{4}$  کارور جلو  $1 + \frac{1}{5}$  سانتی متر =  $17 \rightarrow 7$
- از «نقطه ۱۷» خطی گونیا شده به پایین رسم کنید، نقاط «۱۸ و ۱۹» به دست می آید.
- از «نقطه ۱۸» به اندازه قد بالاتنه جلو بالا رفته، «نقطه ۲۰» به دست می آید.  
 قد بالاتنه جلو =  $20 \rightarrow 18$
- از «نقطه ۲۰» خطی گونیا شده، به اندازه «پهنای پشت یقه» رسم کرده، «نقطه ۲۱» به دست می آید.  
 پهنای پشت یقه =  $21 \rightarrow 20$
- از «نقطه ۲۰» به اندازه «پهنای پشت یقه + ۱ سانتی متر» علامت زده، «نقطه ۲۲» به دست می آید.  
 پهنای پشت یقه + ۱ سانتی متر =  $22 \rightarrow 20$
- نقاط «۷ و ۲۰» را با خط کش به یکدیگر وصل کنید.
- از «نقطه ۲۰» روی خط « $7 \rightarrow 20$ » به اندازه «پهنای پشت یقه +  $0 - \frac{0}{5}$  سانتی متر» علامت زده، «نقطه ۲۳» به دست می آید.  
 پهنای پشت یقه +  $0 - \frac{0}{5}$  سانتی متر =  $23 \rightarrow 20$
- نقاط «۲۱ و ۲۲» را با خط کش منحنی به گونه ای وصل کنید که از «نقطه ۲۳» بگذرد.
- از «نقطه ۷» خطی گونیا شده، به سمت بالا رسم کنید.
- از «نقطه ۱۶» خطی موازی با خط کف حلقه آستین، به سمت چپ رسم کنید، «نقطه ۲۴» به دست می آید.
- از «نقطه ۲۴» به اندازه (۱۵  $\rightarrow$  ۱۳ منهای ۱ سانتی متر) کمانی رسم کرده، «نقطه ۲۵» به دست می آید.
- از «نقطه ۲۱» به اندازه پهنای شانه تا روی کمان را علامت زده، «نقطه ۲۶» به دست می آید.  
 پهنای شانه =  $26 \rightarrow 21$
- «نقاط ۲۴ و ۲۶» را به یکدیگر وصل کنید.
- از نقاط «۲۱ و ۲۶» به اندازه «۱ سانتی متر» روی هلال یقه و آستین پایین آمده، نقاط «۲۷ و ۲۸» به دست می آید.
- ۱ سانتی متر =  $27 \rightarrow 26$  و  $28 \rightarrow 21$
- نقاط «۲۷ و ۲۸» را با خط کش به یکدیگر وصل کنید، سر شانه جلو به دست می آید.
- از نقاط «۱۲ و ۱۴» به اندازه «۱ سانتی متر» از یقه و حلقه آستین پشت بالا رفته، نقاط «۲۹ و ۳۰» به دست می آید.
- ۱ سانتی متر =  $30 \rightarrow 14$  و  $29 \rightarrow 12$
- نقاط «۲۹ و ۳۰» را با خط کش به یکدیگر وصل کنید، سر شانه جدید پشت به دست می آید.
- « $\frac{1}{4}$  فاصله  $27 \rightarrow 24$ » را محاسبه کرده، «نقطه ۳۱» به دست می آید.  
 $\frac{1}{4}$  فاصله  $27 \rightarrow 24$  =  $31 \rightarrow 24$



- از «نقطه ۳۱» به اندازه « $0/5 - 0/75$  سانتی متر» داخل شده، «نقطه ۳۲» به دست می آید.  
 $31 \rightarrow 32 = 0/75 - 0/5$  سانتی متر
- هلال حلقه آستین را با خط کش منحنی رسم کنید.
- از «نقطه ۷» به اندازه « $\frac{1}{4}$  کف حلقه آستین» بالا رفته، «نقطه ۳۳» به دست می آید.  
 $7 \rightarrow 33 = \frac{1}{4}$  کف حلقه آستین
- از «نقطه ۳۳» خطی گونیا شده، به حلقه آستین رسم کرده، «نقطه ۳۴» به دست می آید.
- «نقطه ۳۴» موازنه حلقه آستین جلو است.

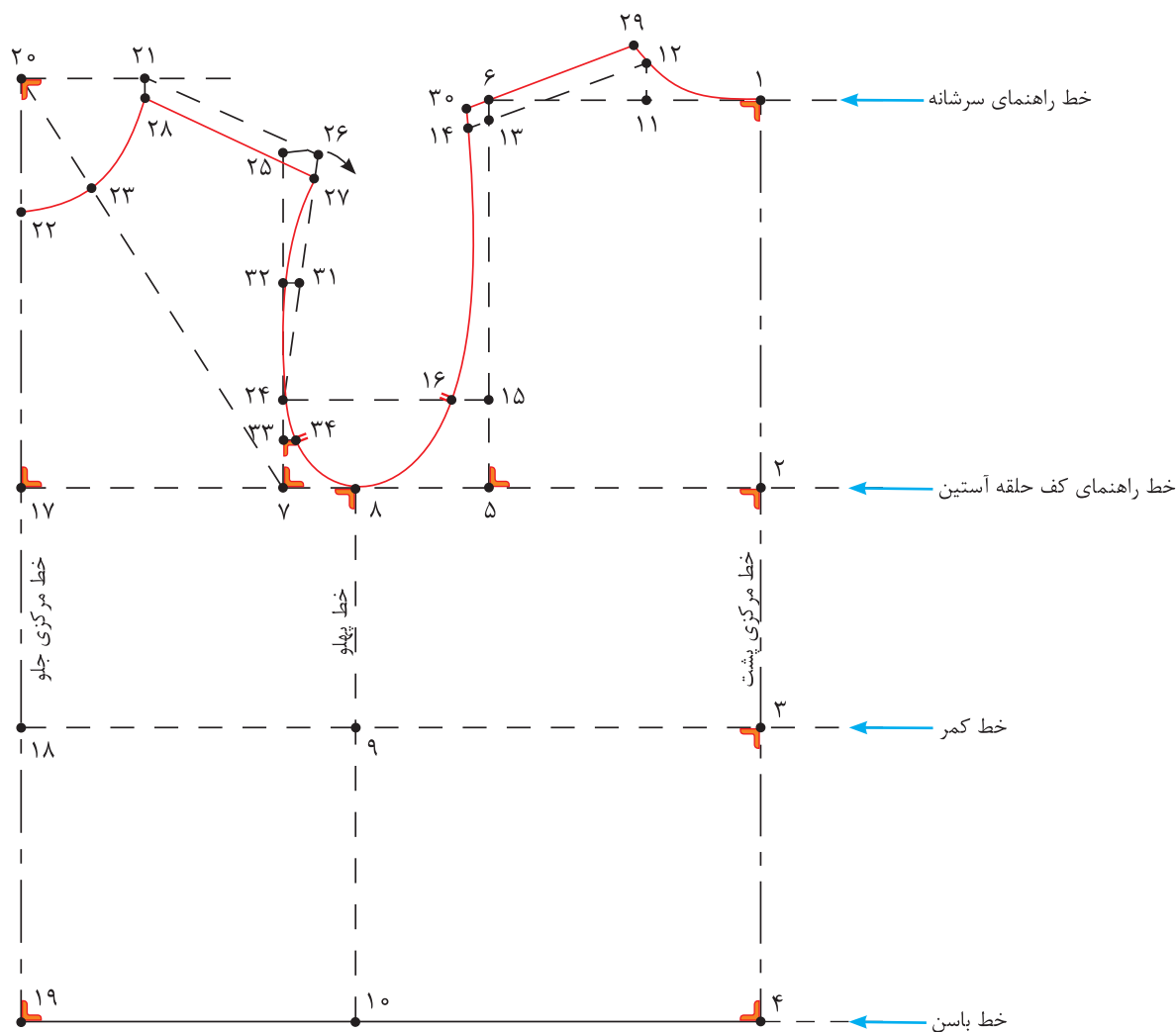

با توجه به الگوی اساس بالاتنه، الگوی بالاتنه کودک ۷ ساله را ترسیم کنید. ■  
 چه تفاوت‌ها و شباهت‌هایی در الگوکشی بالاتنه بزرگسالان و کودکان مشاهده می‌کنید؟ ■

فعالیت  
عملی





مرحله دوم

۱ علائم قراردادی موضوعات زیر را رسم کنید.

- راستای دولای بسته پارچه
- چیدن
- علامت موازنه
- پیلی
- حذف ساسون
- جادگمه

۲ با توجه به شکل زیر به سؤالات پاسخ دهید.

■ فاصله ۲→۵ چگونه به دست می آید؟

■ فاصله ۵→۷ چگونه به دست می آید؟

■ فاصله ۲۰→۲۲ چه مقدار است؟

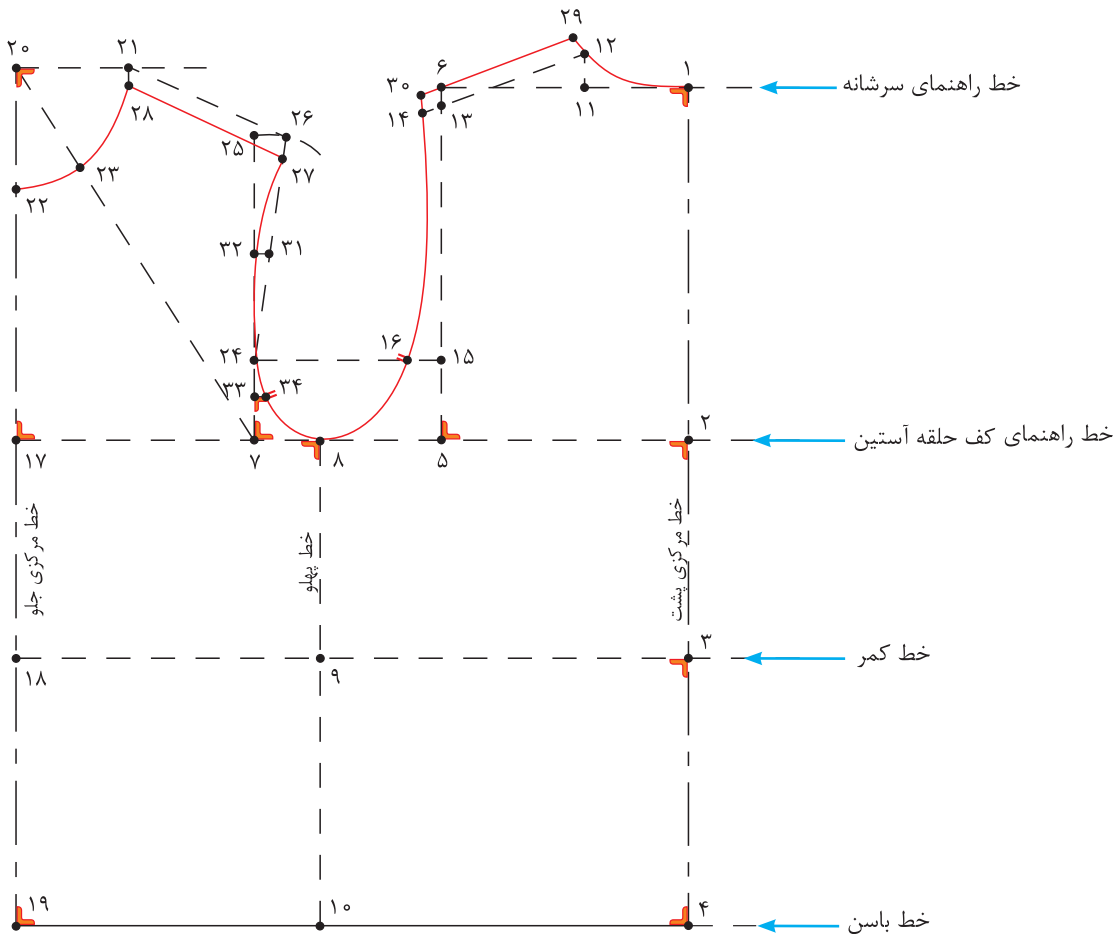

## الگوی اساسی آستین

اندازه‌های مورد نیاز (سایز ۵ ساله)

- بلندی از سر شانه تا کف حلقه آستین (الگو بالاتنه)
- دور تا دور حلقه آستین جلو و پشت (الگو بالاتنه)
- پهنای کف حلقه آستین اضافه شده (الگو بالاتنه)
- قد آستین
- گشادی لبه آستین
- ۱۵/۵ سانتی متر
- ۳۰ سانتی متر
- ۹/۳ سانتی متر
- ۳۷/۵ سانتی متر
- ۱۲/۷ سانتی متر



با توجه به تصویر بالا آیا می‌توانید الگوی آستین آن را رسم کنید؟  
به نظر شما مدل آستین‌های کودکان چه خصوصیتی را باید داشته باشد؟

فکر کنید



## مراحل اندازه‌گیری آستین

### اندازه‌گیری بلندی حلقه آستین الگو

- روی الگوی جلو با خط‌کش فاصله نقاط «۷ → ۲۷» را اندازه بگیرید و یادداشت کنید.
- روی الگوی پشت گونیا را به‌گونه‌ای قرار دهید که یک ضلع آن مماس با خط کف حلقه آستین و ضلع دیگر با «نقطه ۳۰» برخورد کند. این فاصله را اندازه بگیرید.

مجموع بلندی حلقه آستین =  $۳۰ \rightarrow ۲۷ + ۵ \rightarrow ۷$

- اندازه‌های به‌دست آمده را با هم جمع کرده و نصف آن را محاسبه کنید،  $\frac{۱}{۳}$  بلندی کف حلقه آستین جلو و پشت به‌دست می‌آید.

مجموع بلندی حلقه آستین اندازه‌گیری شده  $۱۷ \text{ cm} + ۱۴ \text{ cm} = ۳۱ \text{ cm}$

$\frac{۱}{۳}$  بلندی کف حلقه آستین جلو و پشت  $۳۱ \text{ cm} \div ۳ = ۱۰.۳ \text{ cm}$

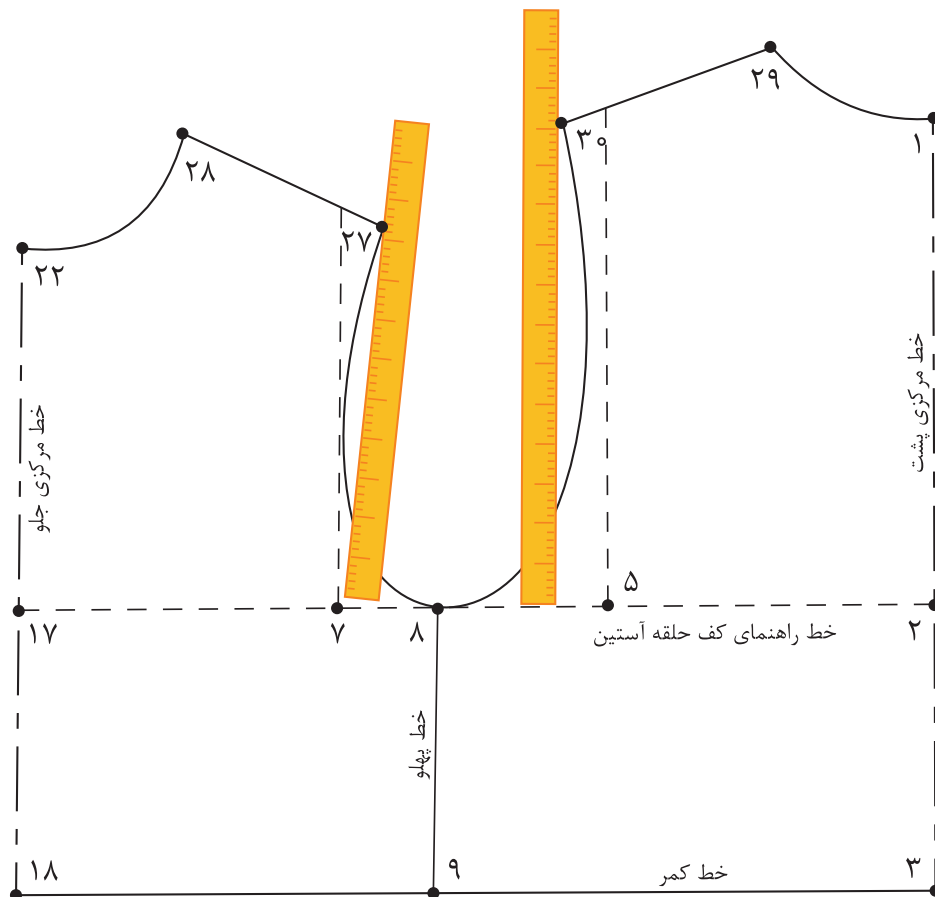

### اندازه گیری دور حلقه آستین الگو

- الگوی جلو و پشت بالاتنه را در محل خط پهلو با یکدیگر مماس کنید.
  - با متر ایستاده منحنی حلقه آستین جلو و پشت بالاتنه را از «نقطه ۲۷» تا «نقطه ۳۰» اندازه بگیرید.
- دور حلقه آستین جلو و پشت بالاتنه =  $30 \rightarrow 27$  منحنی

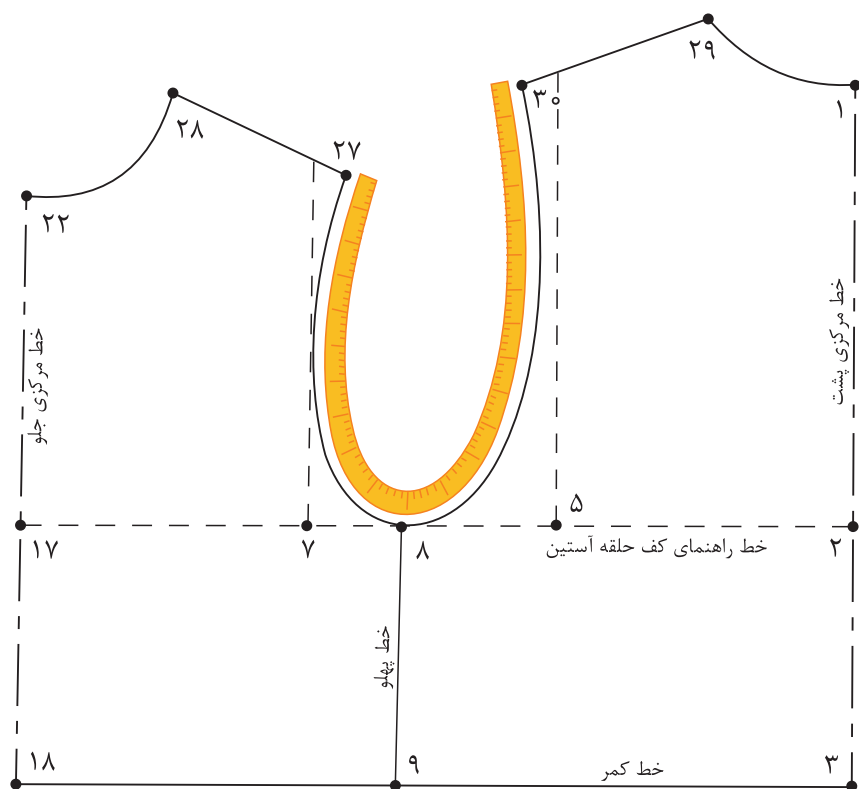

### مرحله اول

- خط عمودی روی کاغذ رسم کنید، ابتدای آن را «نقطه ۱» بنامید.
- از «نقطه ۱» به اندازه  $\frac{2}{10}$  کف حلقه اضافه شده بالاتنه، «(۷→۵) + ۱-۰/۵ سانتی متر» پایین آمده، «نقطه ۲» به دست آید.
- $\frac{2}{10}$  کف حلقه اضافه شده بالاتنه + ۱-۰/۵ سانتی متر = ۱→۲
- از «نقطه ۱» به اندازه « $\frac{1}{4}$  بلندی حلقه آستین جلو و پشت» علامت زده، «نقطه ۳» به دست آید.
- $\frac{1}{4}$  بلندی حلقه آستین جلو و پشت = ۱→۳
- از «نقطه ۲» به اندازه قد آستین پایین آمده، «نقطه ۴» به دست می آید.
- قد آستین = ۲→۴
- از «نقطه ۳» به اندازه « $\frac{1}{4}$  (۳→۴) منهای ۱ سانتی متر» پایین آمده، «نقطه ۵» به دست می آید.
- $\frac{1}{4}$  (۳→۴) منهای ۱ سانتی متر = ۳→۴
- از «نقطه ۳» به اندازه « $\frac{1}{4}$  کف حلقه اضافه شده» بالا رفته «نقطه ۶» به دست می آید.
- $\frac{1}{4}$  کف حلقه اضافه شده = ۳→۶
- «نقطه ۶» همان نقطه موازنه در قسمت جلوی آستین است.
- از «نقاط ۲، ۳، ۴، ۵» خطوطی گونیا شده، به سمت راست رسم کنید.
- از «نقطه ۶» به اندازه « $\frac{1}{4}$  دور حلقه آستین بالاتنه منهای ۱-۰ سانتی متر» روی خط راهنمای کاپ علامت زده، «نقطه ۷» به دست می آید.
- $\frac{1}{4}$  دور حلقه آستین بالاتنه منهای ۱-۰ سانتی متر = ۶→۷
- از «نقطه ۷» به وسیله گونیا خطی موازی «۲→۴» رسم کرده، «نقاط ۸، ۹، ۱۰» به دست می آید.
- از «نقطه ۲» به اندازه « $\frac{1}{4}$  فاصله (۷→۲) + ۱ سانتی متر» علامت زده، «نقطه ۱۱» به دست می آید.
- $\frac{1}{4}$  فاصله (۷→۲) + ۱ سانتی متر = ۲→۱۱
- از «نقطه ۲» به اندازه « $\frac{1}{4}$  فاصله ۱۱→۲» داخل شده، «نقطه ۱۲» به دست می آید.
- $\frac{1}{4}$  فاصله ۱۱→۲ = ۲→۱۱
- نقاط «۶ و ۱۲» را با خط کش به یکدیگر وصل کنید.
- از «نقطه ۶» به اندازه « $\frac{1}{4}$  فاصله ۱۲→۶» علامت زده، «نقطه ۱۳» به دست می آید.
- $\frac{1}{4}$  فاصله ۱۲→۶ = ۶→۱۳
- از «نقطه ۷» به اندازه « $\frac{1}{4}$  گشادی کف حلقه آستین + ۰/۵ سانتی متر» پایین آمده، «نقطه ۱۴» به دست می آید.
- $\frac{1}{4}$  گشادی کف حلقه آستین + ۰/۵ سانتی متر = ۷→۱۴
- نقاط «۱۳، ۱۴» را با خط کش به «نقطه ۱۱» وصل کنید.

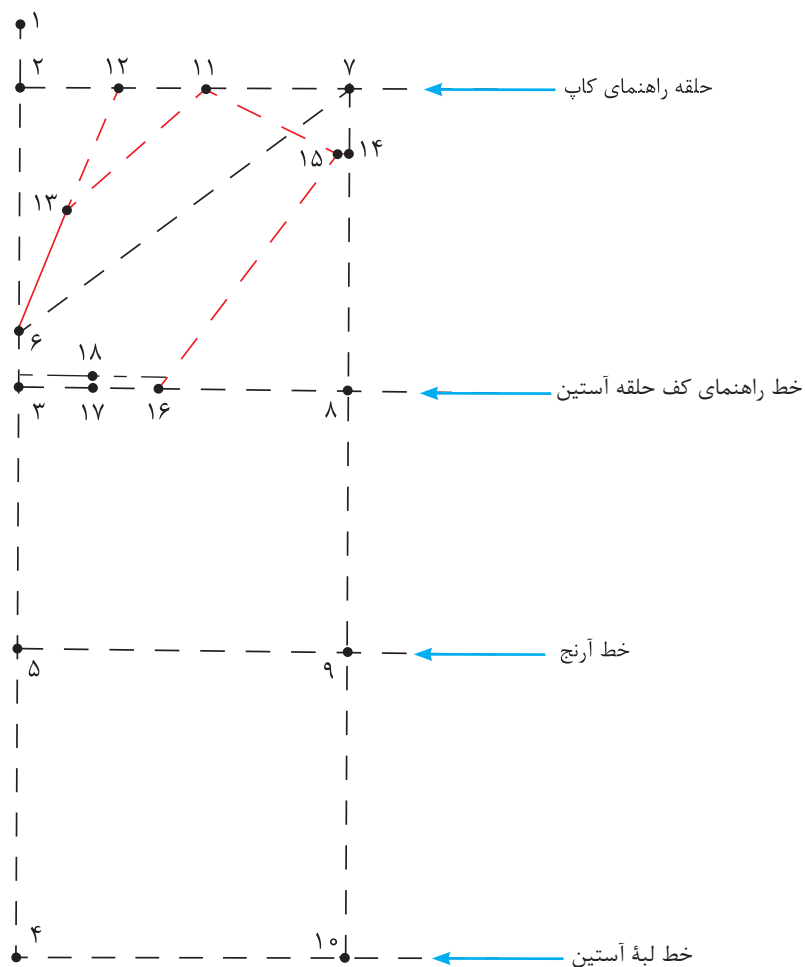

■ از «نقطه ۱۴» روی خط «۱۱→۱۴» به اندازه «۰/۵ سانتی متر» داخل شده، «نقطه ۱۵» به دست می آید.

$$۱۴ \rightarrow ۱۵ = ۰/۵ \text{ سانتی متر}$$

■ از «نقطه ۸» به اندازه فاصله «۲→۱۱» روی خط «۳→۸» جدا کرده، «نقطه ۱۶» به دست می آید.

$$۸ \rightarrow ۱۶ = ۲ \rightarrow ۱۱$$

■  $\frac{1}{۳}$  فاصله ۳→۱۶ را محاسبه کرده، «نقطه ۱۷» به دست می آید.

$$۳ \rightarrow ۱۷ = \frac{1}{۳} \text{ فاصله } ۳ \rightarrow ۱۶$$

■ از «نقطه ۱۷» به اندازه «۰/۵ سانتی متر بالا رفته، «نقطه ۱۸» به دست می آید.

$$۱۷ \rightarrow ۱۸ = ۰/۵ \text{ سانتی متر}$$

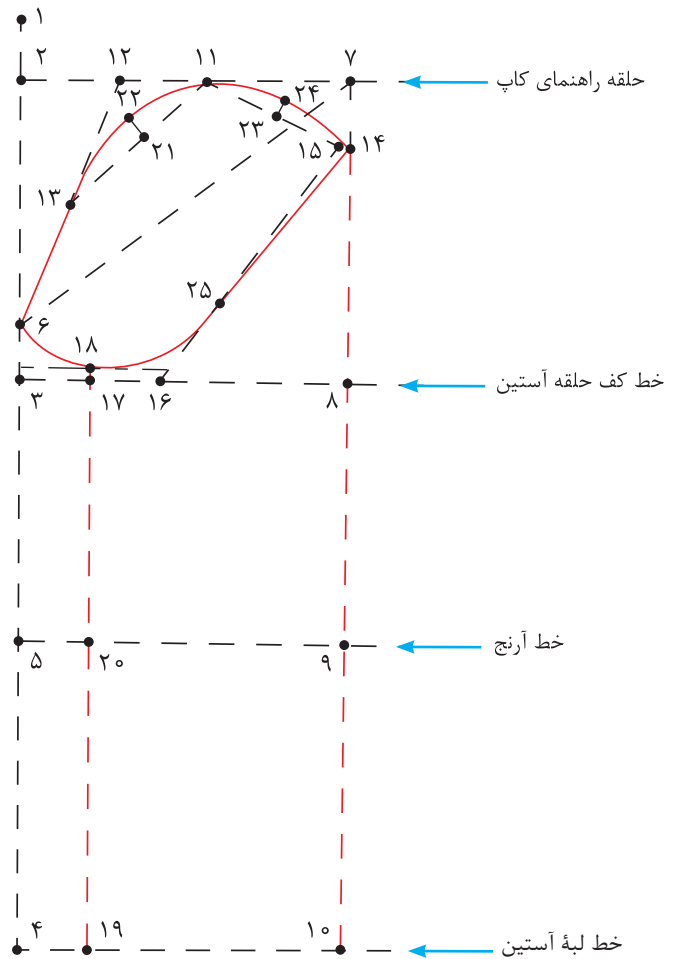

■ از «نقطه ۴» به اندازه «فاصله خط ۳→۱۷» داخل شده، «نقطه ۱۹» به دست می آید.

$$۴ \rightarrow ۱۹ = ۳ \rightarrow ۱۷$$

■ نقاط «۱۸ و ۱۹» را با خط کش به یکدیگر وصل کنید.

■  $\frac{1}{3}$  فاصله خط «۱۱→۱۳» را محاسبه کرده، «نقطه ۲۱» به دست می آید.

$$۱۱ \rightarrow ۲۱ = \frac{1}{3} \text{ «۱۱} \rightarrow ۱۳\text{»}$$

■ از «نقطه ۲۱» به اندازه «۰/۷۵ سانتی متر» خارج شده، «نقطه ۲۲» به دست می آید.

$$۲۱ \rightarrow ۲۲ = ۰/۷۵ \text{ سانتی متر}$$

■  $\frac{1}{3}$  فاصله خط «۱۱→۱۴» را محاسبه کرده، «نقطه ۲۳» به دست می آید.

$$۱۱ \rightarrow ۲۳ = \frac{1}{3} \text{ «۱۱} \rightarrow ۱۴\text{»}$$

■ از «نقطه ۲۳» به اندازه «۰/۷۵ سانتی متر» خارج شده، «نقطه ۲۴» به دست می آید.

$$۲۳ \rightarrow ۲۴ = ۰/۷۵ \text{ سانتی متر}$$

■ منحنی کاپ آستین را به گونه ای رسم کنید که از نقاط «۱۴، ۲۴، ۱۱، ۲۲، ۱۳، ۶، ۱۸» بگذرد.

■ از «نقطه ۱۸» به اندازه «منحنی (۸→۱۶) حلقه آستین بالاتنه + ۰/۵ سانتی متر» روی منحنی آستین اندازه زده، موازنه حلقه آستین پشت، «نقطه ۲۵» به دست می آید.

منحنی (۸→۱۶) حلقه آستین بالاتنه + ۰/۵ سانتی متر = ۱۸→۲۵ منحنی

■ «نقطه ۲۵» را با انحنای ملایم به «نقطه ۱۴» وصل کنید.



روش رولت کردن آستین

■ «خط (۴→۶)» را تا کرده و هلال «۶→۱۸» و خطوط «۱۸→۱۹» و «۱۹→۴» و «۲۰→۵» را رولت کنید.

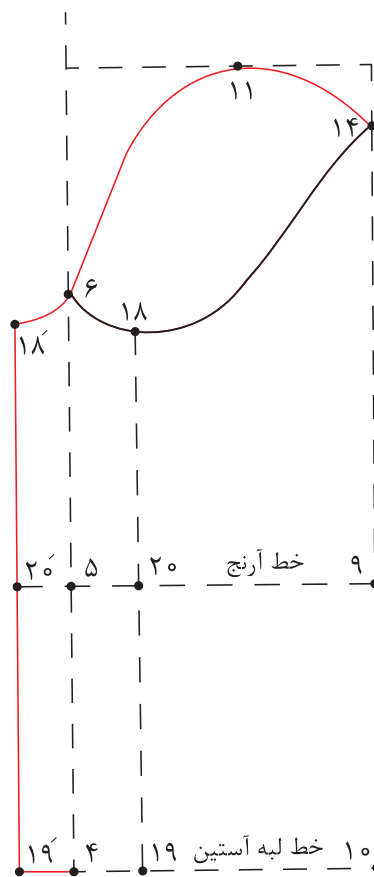
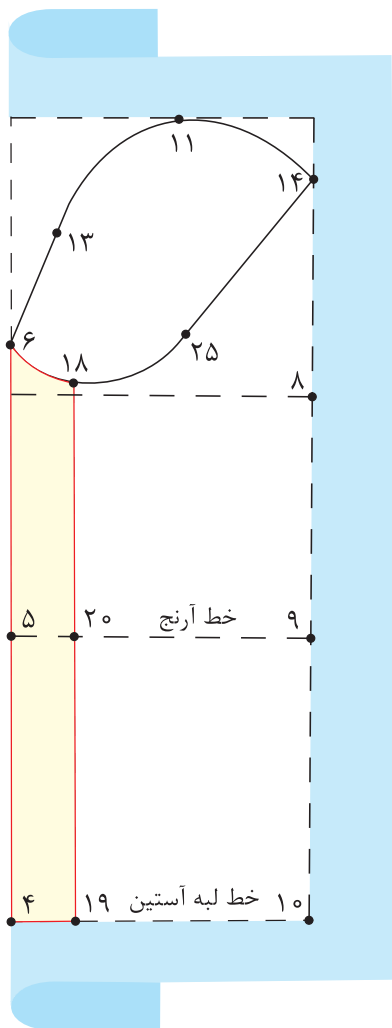

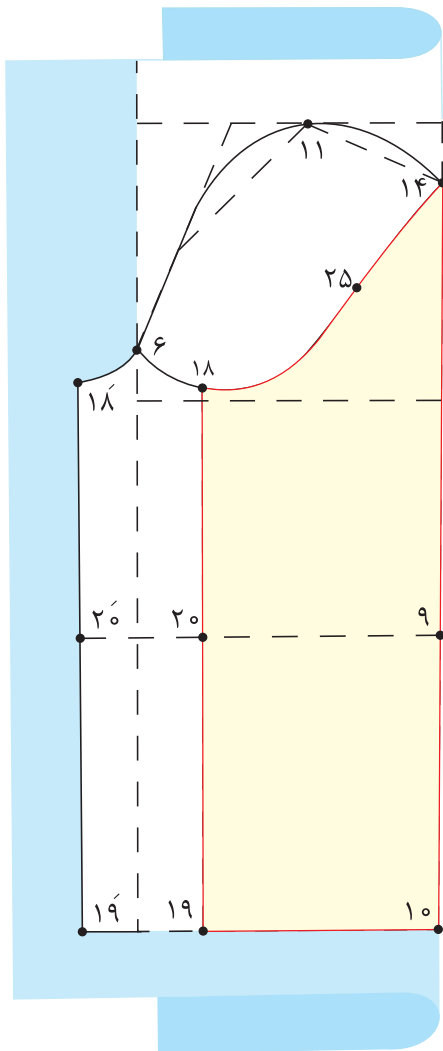

■ «خط ۱۰→۱۴» را تا کرده، و هلال «۱۴→۱۸»  
 و خطوط «۱۹→۱۰» و «۲۰→۹» و «۱۸→۱۹»  
 را رولت کنید.  
 ۲-۳ سانتی متر = ۱۹' → ۲۶' و ۱۹ → ۲۶  
 ■ نقاط «۱۸ و ۲۶» و «۱۸' و ۲۶'» را با خط کش به  
 یکدیگر وصل کنید.

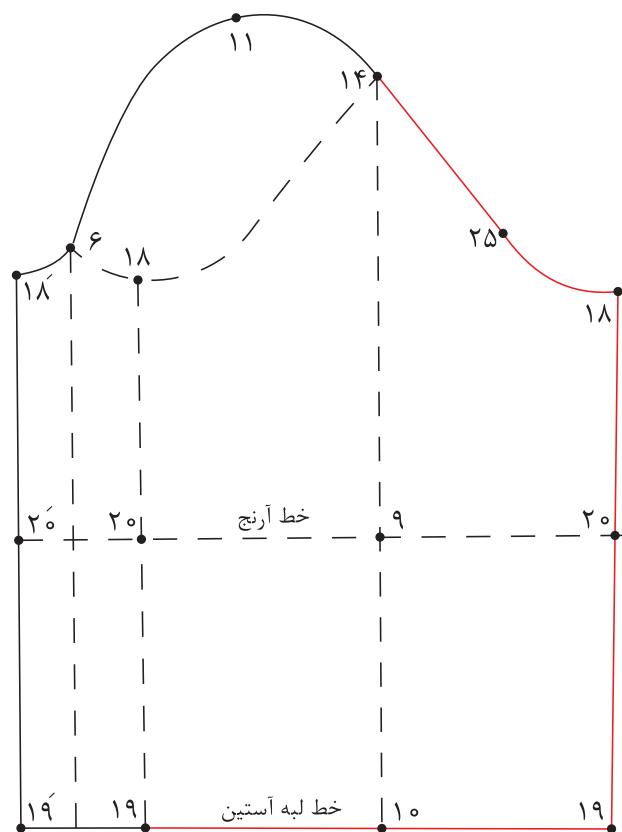

✨ با توجه به الگوی اساس آستین، الگوی آستین کودک ۷ ساله را ترسیم کنید.  
 ✨ چه تفاوت‌ها و شباهت‌هایی در الگوکشی بالاتنه بزرگسالان و کودکان مشاهده می‌کنید؟

فعالیت  
 عملی



### روش تنگ کردن لبه آستین

- از نقاط «۱۹» و «۱۹'» به اندازه «۲-۳ سانتی متر» داخل شده، نقاط «۲۶» و «۲۶'» به دست می آید.
- نقاط «۱۸» و «۱۸'» و «۲۶» و «۲۶'» را با خط کش به یکدیگر وصل کنید.

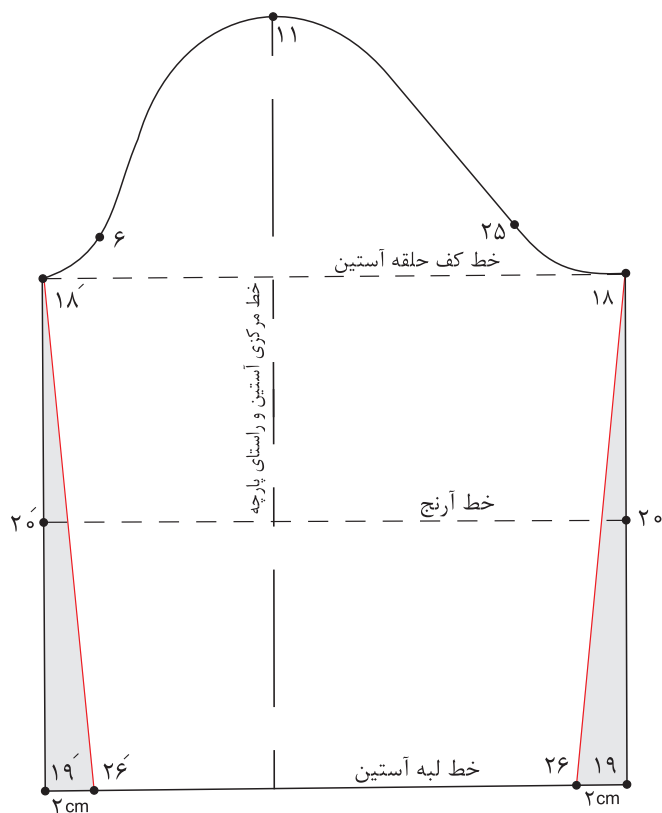
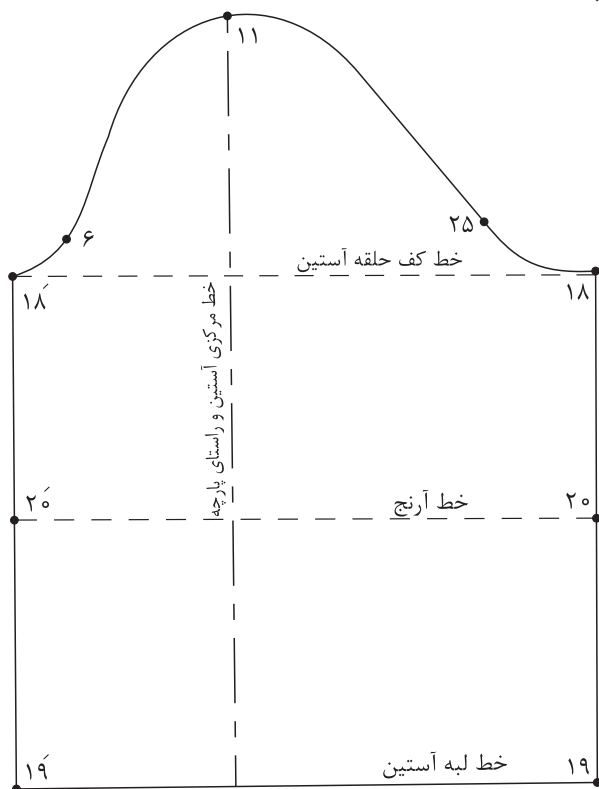

## آستین کوتاه پفی (چین در میج و کاپ)

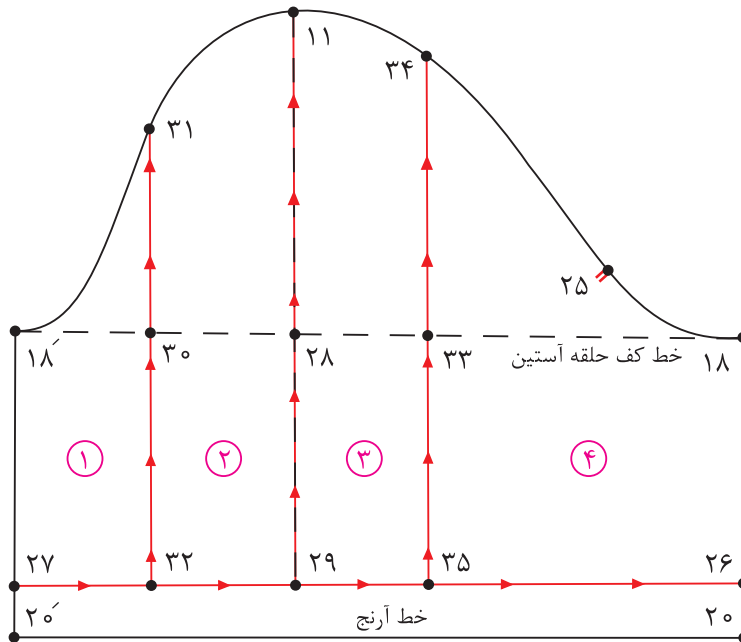

### مرحله اول

- برای کوتاه کردن قد آستین از نقاط « $۲۰$  و « $۲۰'$ » به اندازه « $۵-۳$  سانتی متر» بالا رفته، نقاط « $۲۶$  و « $۲۷$ » به دست می آید.
- نقاط « $۲۶$  و « $۲۷$ » را با خط کش به هم وصل کنید.
- $۲۰ \rightarrow ۲۶ = ۲۰' \rightarrow ۲۷ = ۵-۳$  سانتی متر
- نقاط « $۱۸$  و « $۱۸'$ » را با خط کش به یکدیگر وصل کنید.
- خط راهنمای اوازمان  $۱۸ \rightarrow ۱۸'$
- از «نقطه ۱۱» خطی عمود به لبه آستین رسم کنید، نقاط « $۲۸$  و « $۲۹$ » به دست می آید.
- از «نقطه ۲۸» به اندازه « $\frac{1}{3}$  فاصله  $۱۸' \rightarrow ۲۸$ » داخل شده، «نقطه ۳۰» به دست می آید.
- $۲۸ \rightarrow ۳۰ = \frac{1}{3}$  فاصله  $۱۸ \rightarrow ۲۸$
- از «نقطه ۳۰» خطی گونیا شده، به کاپ و لبه آستین رسم کنید. نقاط « $۳۱$  و « $۳۲$ » به دست می آید.
- از «نقطه ۲۸» به اندازه فاصله « $۲۸ \rightarrow ۳۰$ » به سمت راست علامت بزنید، «نقطه ۳۳» به دست می آید.
- $۲۸ \rightarrow ۳۳ = ۲۸ \rightarrow ۳۰$
- روی هر قسمت از تکه ها را شماره گذاری کنید.
- خطوط اوازمان را قیچی کنید.

مرحله دوم

- روی کاغذ خطوط عمودی و افقی راهنمای اوزمان را رسم کنید.
  - قطعات چیده شده، را به گونه‌ای روی کاغذ و الگو روی یکدیگر منطبق شوند.
  - خط مرکزی آستین همان خط راهنمای اوزمان در الگو است.
  - به اندازه «۳-۶ سانتی‌متر» بین قطعات چیده شده، را اوزمان دهید.
  - از  $\frac{1}{4}$  اندازه اوزمان را در دو طرف خط جدید مرکز آستین جدا کرده، و قطعات ۲ و ۳ را بچسبانید.
  - از «نقطه ۳۶» به اندازه «۳-۵ سانتی‌متر»، بالا رفته، «نقطه ۳۷» به دست می‌آید.
- $۳۶ \rightarrow ۳۷ = ۵-۳$  سانتی‌متر
- از «نقطه ۳۸» به اندازه « $\frac{1}{5}$  تا ۲ سانتی‌متر» پایین آمده، «نقطه ۳۹» به دست می‌آید.
- $۳۸ \rightarrow ۳۹ = ۱/۵$  تا ۲ سانتی‌متر
- خط منحنی کاپ و لبه آستین را اصلاح کنید.
  - نقاط موازنه و محل شروع و پایان چین در آستین را مشخص کنید.

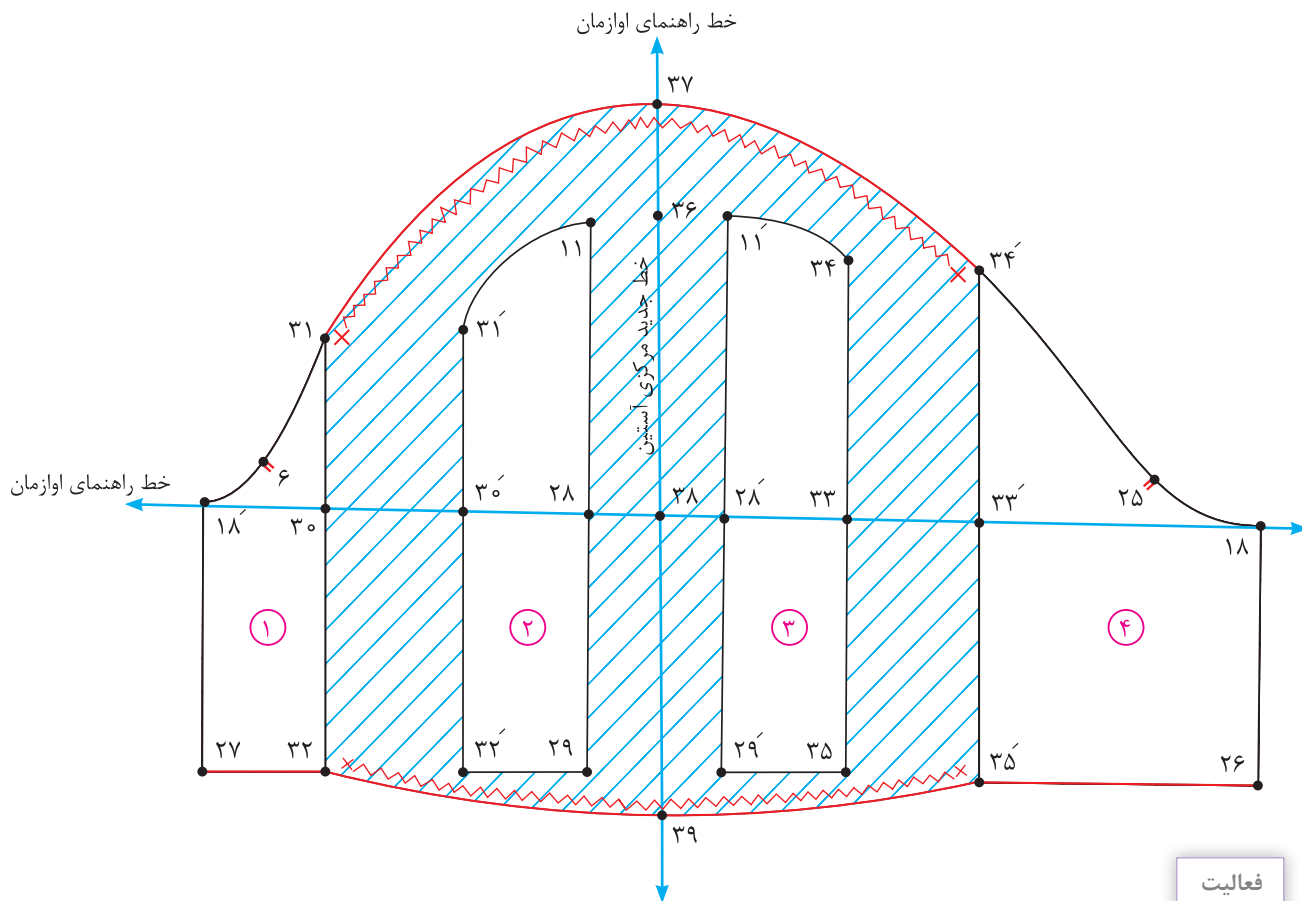

فعالیت  
عملی

آیا می‌دانید علت اضافه کردن به کاپ و لبه آستین چیست؟



## الگوی آستین کیمونو

### قسمت جلو - مرحله اول

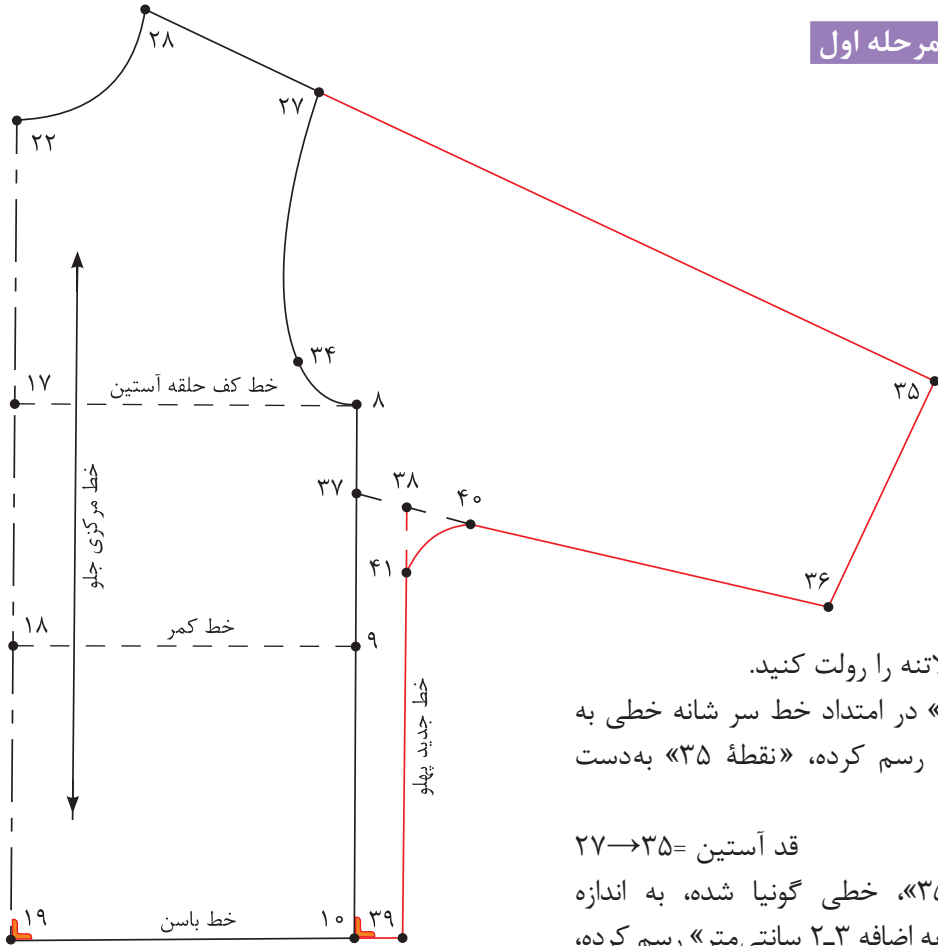

■ الگوی جلو بالاتنه را رولت کنید.

■ از «نقطه ۲۷» در امتداد خط سر شانه خطی به اندازه قد آستین رسم کرده، «نقطه ۳۵» به دست می‌آید.

قد آستین =  $27 \rightarrow 35$

■ از «نقطه ۳۵»، خطی گونیا شده، به اندازه « $\frac{1}{4}$  دور میچ را به اضافه ۲-۳ سانتی‌متر» رسم کرده، «نقطه ۳۶» به دست می‌آید.

$\frac{1}{4}$  دور میچ را به اضافه ۲-۳ سانتی‌متر =  $35 \rightarrow 36$

■ از «نقطه ۸» به اندازه «۲-۴ سانتی‌متر» پایین آمده، «نقطه ۳۷» به دست می‌آید.

$8 \rightarrow 37 = 2-4$  سانتی‌متر

■ نقاط «۳۶ و ۳۷» را با خط کش به یکدیگر وصل کنید.

■ از نقاط «۳۷ و ۱۰» با اندازه «۲ سانتی‌متر» بیرون رفته، نقاط «۳۸ و ۳۹» به دست می‌آید.

$10 \rightarrow 39$  و  $37 \rightarrow 38 = 2$  سانتی‌متر

■ نقاط «۳۸ و ۳۹» را با خط کش به یکدیگر وصل کنید.

■ از «نقطه ۳۸» به اندازه «۳-۶ سانتی‌متر» روی خط زیر دست و خط پهلوی جدید جدا کرده، نقاط «۴۰ و ۴۱» به دست می‌آید.

$38 \rightarrow 40$  و  $38 \rightarrow 41 = 3-6$  سانتی‌متر

■ نقاط «۴۰ و ۴۱» را با خط کش منحنی به یکدیگر وصل کنید.

الگوی پشت - مرحله دوم

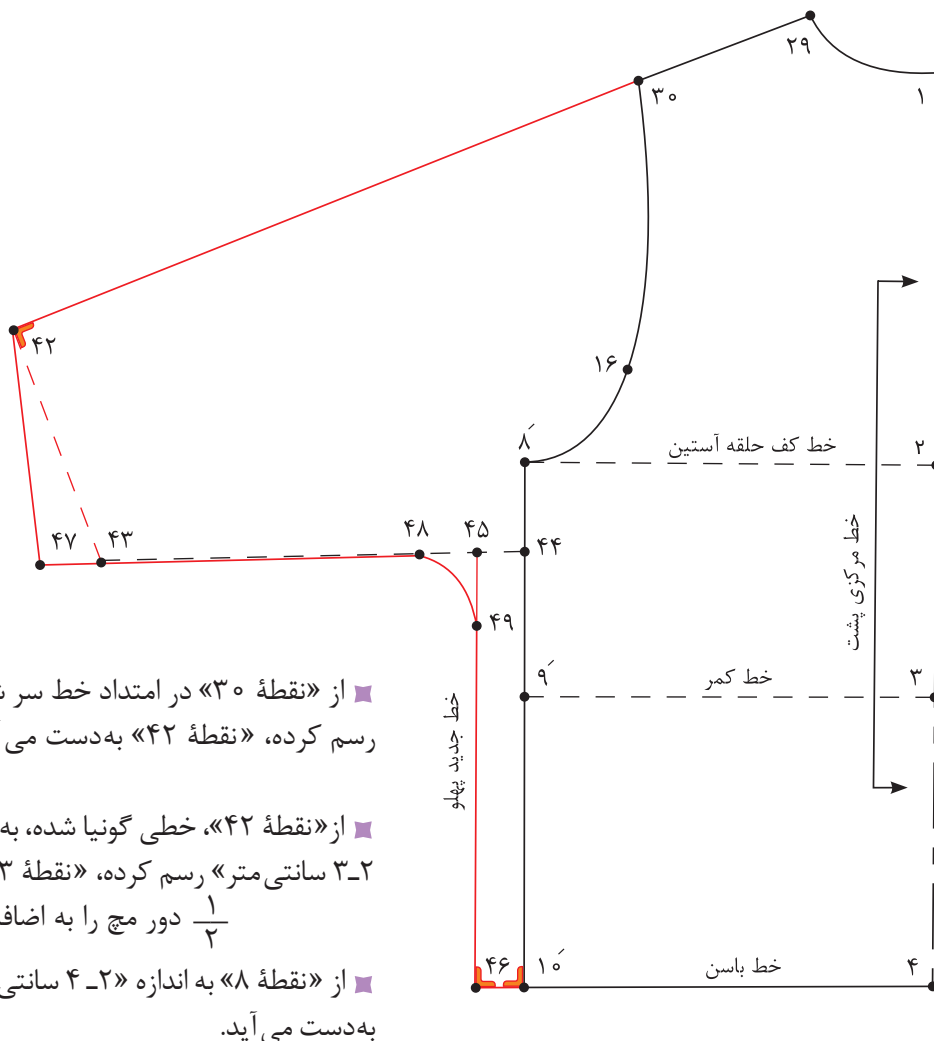

■ از «نقطه ۳۰» در امتداد خط سر شانه خطی به اندازه قد آستین رسم کرده، «نقطه ۴۲» به دست می آید.

قد آستین =  $30 \rightarrow 42$

■ از «نقطه ۴۲»، خطی گونیا شده، به اندازه  $\frac{1}{4}$  دور میج را به اضافه ۲-۳ سانتی متر رسم کرده، «نقطه ۴۳» به دست می آید.

$\frac{1}{4}$  دور میج را به اضافه ۲-۳ سانتی متر =  $42 \rightarrow 43$

■ از «نقطه ۸» به اندازه «۲-۴ سانتی متر» پایین آمده، «نقطه ۴۴» به دست می آید.

$42 \rightarrow 44$  = ۲ سانتی متر = ۸

■ نقاط «۴۳ و ۴۴» را با خط کش به یکدیگر وصل کنید.

■ از نقاط «۴۴ و ۴۵» به اندازه «۲ سانتی متر» بیرون رفته، نقاط «۴۶ و ۴۵» به دست می آید.

۲ سانتی متر =  $44 \rightarrow 45$  و  $46 \rightarrow 45$

■ از «نقطه ۴۵» به اندازه «خط ۳۶→۳۸» الگوی جلو، جدا کرده «نقطه ۴۷» به دست می آید.

■ نقاط «۴۷ و ۴۲» را با خط کش به یکدیگر وصل کنید.

■ از «نقطه ۴۵» به اندازه «۳-۶ سانتی متر» روی خط زیر دست و خط پهلو جدید جدا کرده، نقاط «۴۸ و ۴۹» به دست می آید.

۳-۶ سانتی متر =  $45 \rightarrow 48$  و  $45 \rightarrow 49$

■ نقاط «۴۸ و ۴۹» را با خط کش منحنی به یکدیگر وصل کنید.

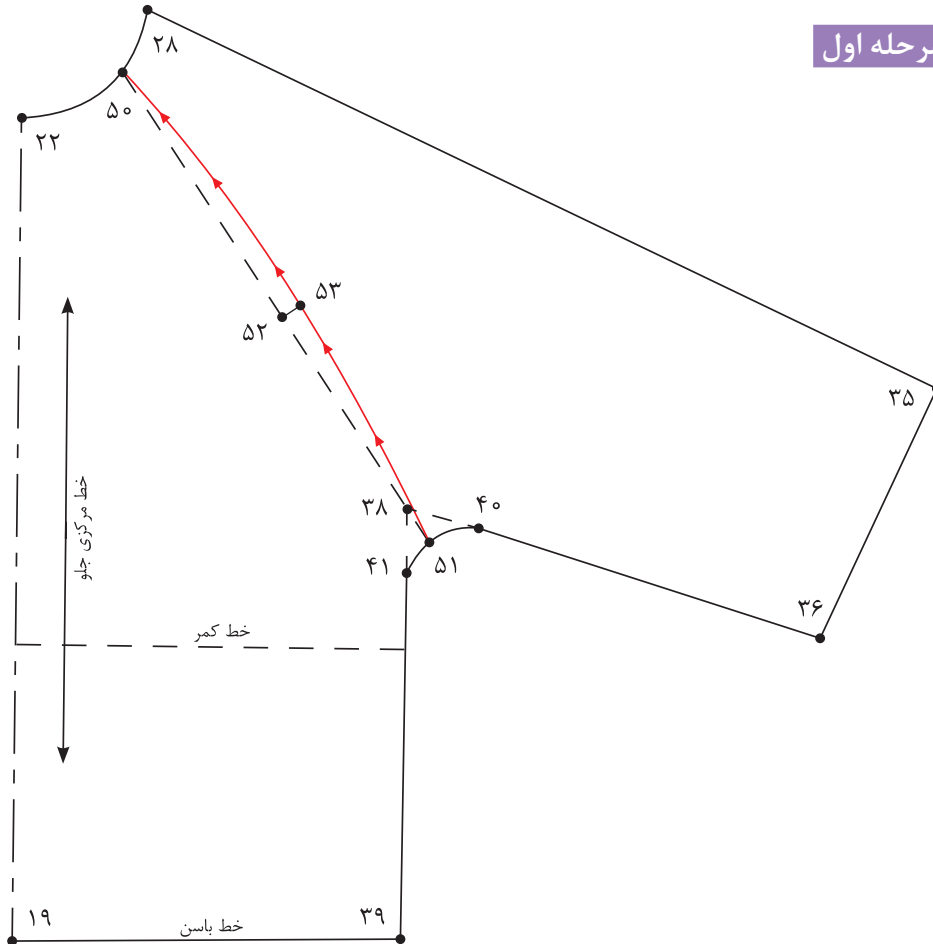

- از الگوی جلوی آستین کیمونو رولت کنید.
- از «نقطه ۲۸» روی هلال یقه جلو به اندازه «۳-۴ سانتی متر» پایین آمده، «نقطه ۵۰» به دست می آید.  
 $۲۸ \rightarrow ۵۰ = ۳-۴$  سانتی متر
- نقاط «۳۸ و ۵۰» را با خط کش به یکدیگر وصل کنید و امتداد دهید تا با منحنی زیر بغل برخورد کند «نقطه ۵۱» به دست می آید.
- «فاصله  $۵۰ \rightarrow ۵۱$ » را محاسبه کرده، «نقطه ۵۲» به دست می آید.  
 $۵۰ \rightarrow ۲۰ = ۵۰ \rightarrow ۵۱$  فاصله  $\frac{۱}{۲}$
- از «نقطه ۵۲» به اندازه «۱ سانتی متر» خارج شده، «نقطه ۵۳» به دست می آید.  
 $۵۲ \rightarrow ۵۳ = ۱$  سانتی متر
- نقاط «۵۰ و ۵۱ و ۵۳» را با خط کش منحنی به یکدیگر وصل کنید.



قسمت پشت - مرحله دوم

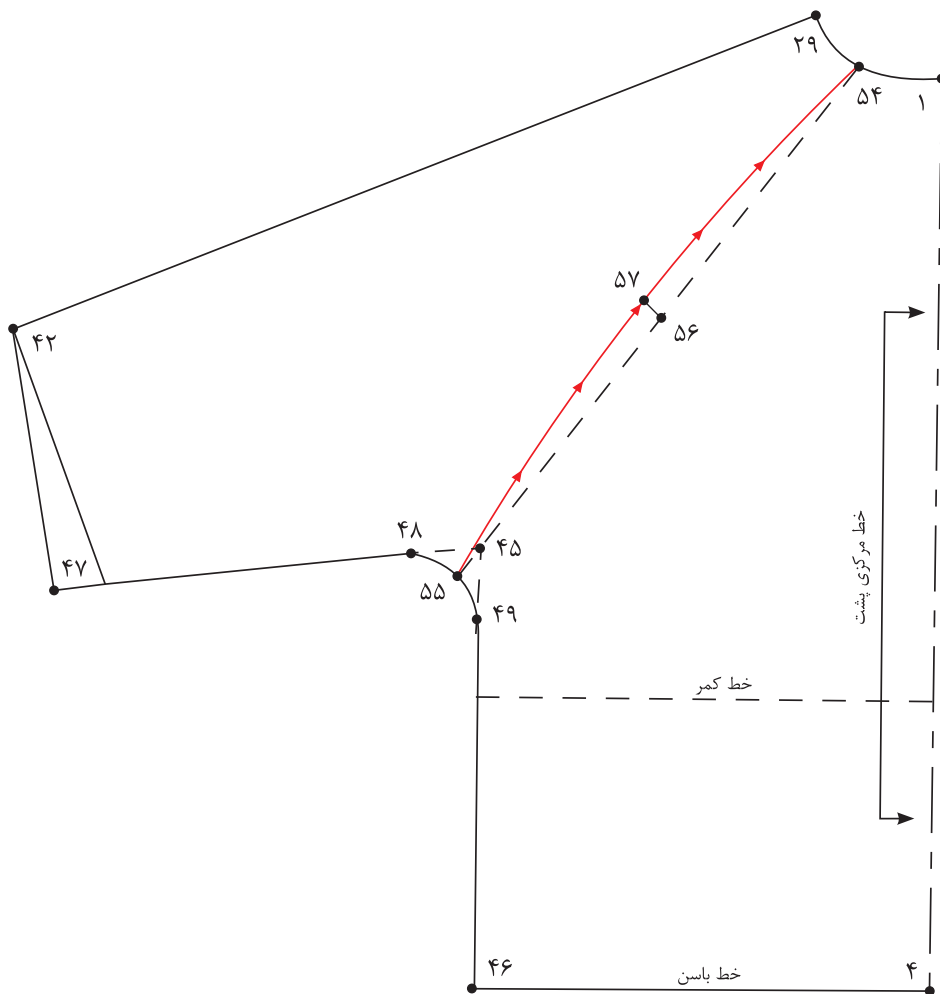

- از الگوی پشت آستین کیمونو رولت کنید.
- از «نقطه ۲۹» روی هلال یقه پشت به اندازه «۳-۴ سانتی متر» داخل شده، «نقطه ۵۴» به دست می آید.  
 $۲۹ \rightarrow ۵۴ = ۳-۴$  سانتی متر
- نقاط «۴۵ و ۵۴» را با خط کش به یکدیگر وصل کنید و امتداد دهید تا با منحنی زیر بغل برخورد کند، «نقطه ۵۵» به دست می آید.
- « $\frac{1}{۲}$  فاصله ۵۴→۵۵» را محاسبه کرده، «نقطه ۵۶» به دست می آید.  
 $۵۴ \rightarrow ۵۶ = ۵۴ \rightarrow ۵۵$  فاصله  $\frac{1}{۲}$
- از «نقطه ۵۶» به اندازه «۱ سانتی متر» خارج شده، «نقطه ۵۷» به دست می آید.  
 $۵۶ \rightarrow ۵۷ = ۱$  سانتی متر
- نقاط «۵۴ و ۵۵ و ۵۷» را با خط کش منحنی به یکدیگر وصل کنید.

مرحله سوم

- نقاط موازنه را روی برش منحنی آستین رگلان در جلو و پشت الگو مشخص کنید.
- خطوط برش رگلان بالاتنه جلو و پشت را قیچی کنید.

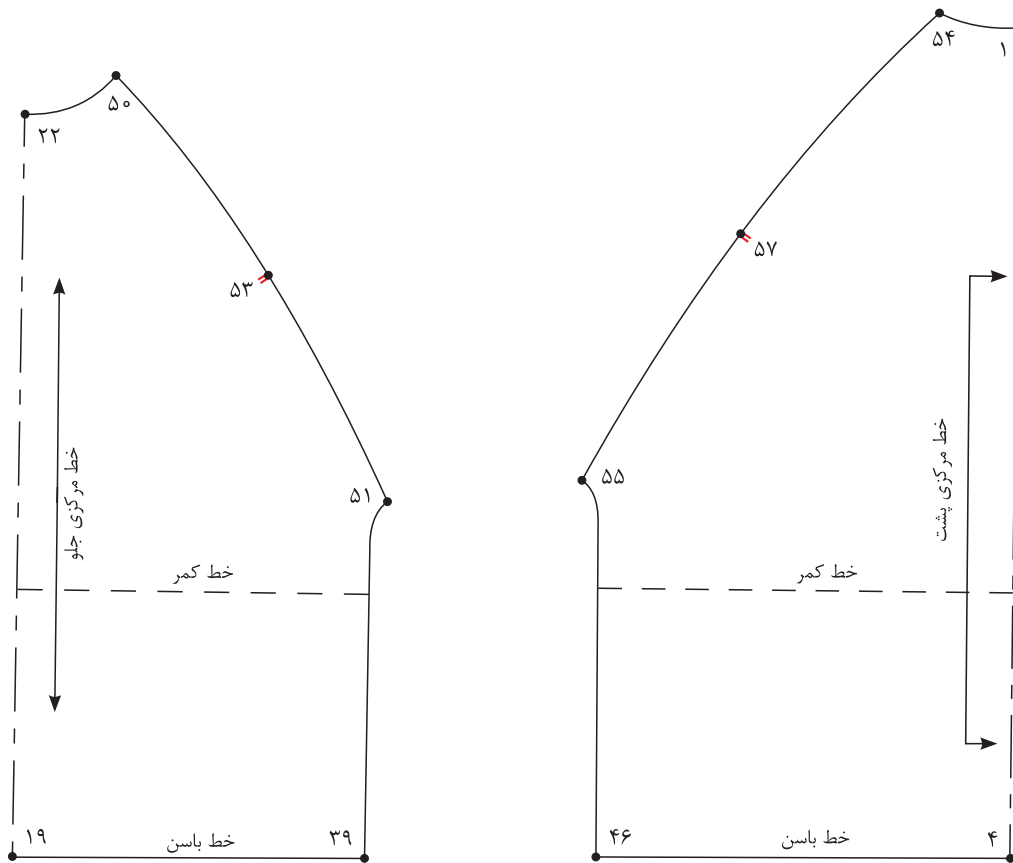

- آستین قسمت جلو و آستین قسمت پشت را از خط مرکزی کنار یکدیگر بچسبانید.
- خط مرکزی آستین =  $28 \rightarrow 35$  و  $29 \rightarrow 42$
- از نقاط « $36$  و  $35$ ،  $47$ » به اندازه « $3-5$  سانتی متر» بالا رفته نقاط « $58$  و  $59$  و  $60$ » به دست می آید.
- نقاط « $58$  و  $59$  و  $60$ » را با خط کش به یکدیگر وصل کنید.

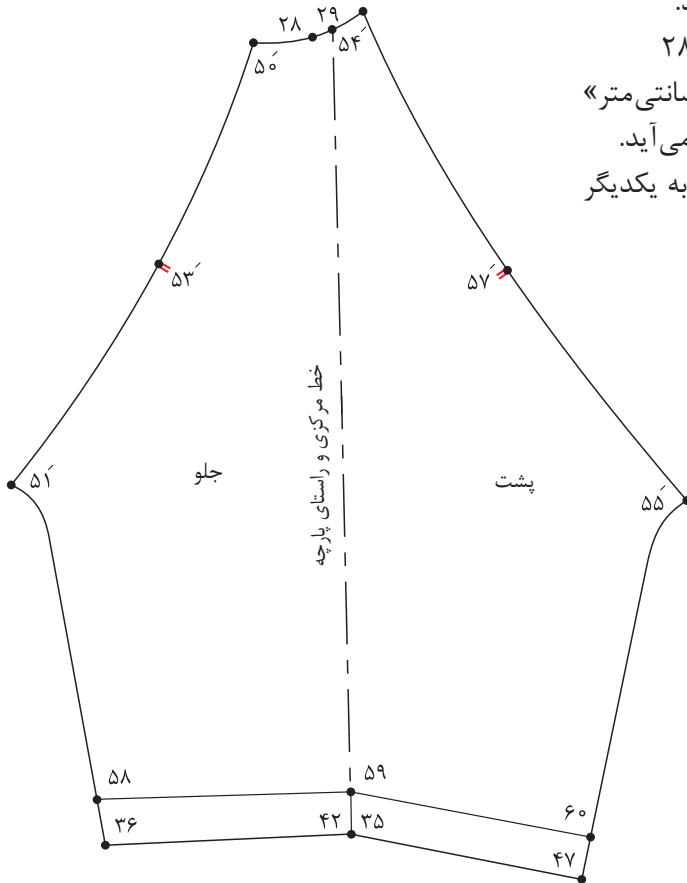

- خطوط « $58 \rightarrow 59 \rightarrow 60 \rightarrow 47 \rightarrow 35 \rightarrow 36$ » را رولت کنید.

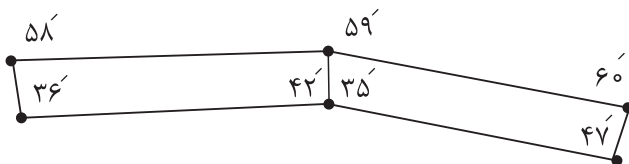



۱ با توجه به شکل رو به رو به سوالات پاسخ دهید.

■ فاصله ۱→۲ چگونه به دست می آید؟

■ فاصله ۳→۶ چگونه به دست می آید؟

■ فاصله ۷→۱۴ چگونه به دست می آید؟

■ فاصله ۲→۱۱ چگونه به دست می آید؟

■ فاصله ۸→۱۶ چگونه به دست می آید؟

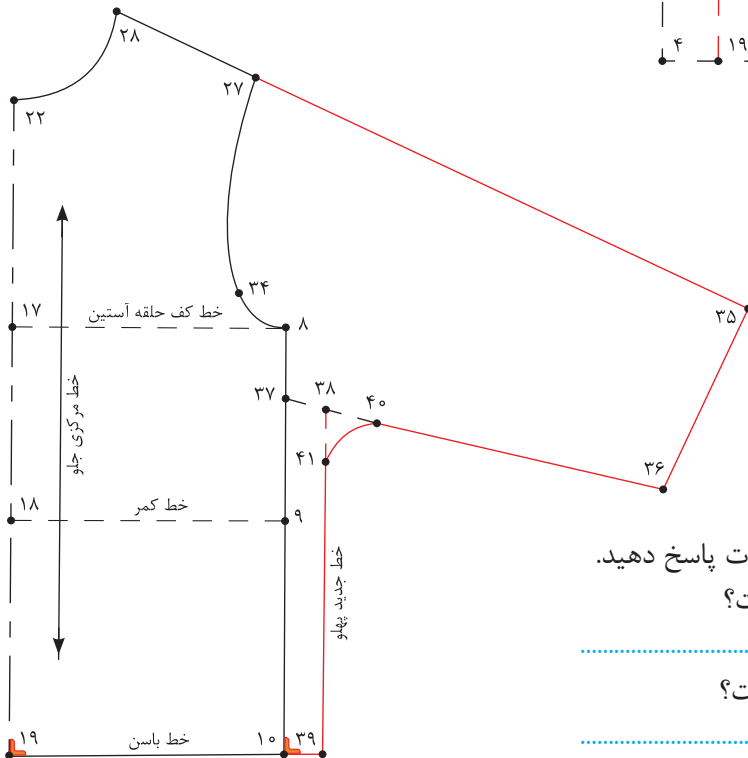
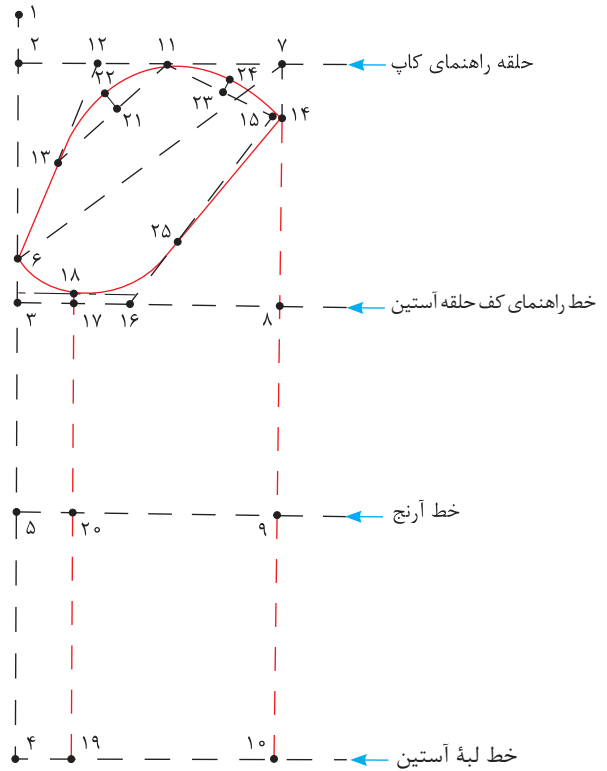

۲ با توجه به شکل روبه رو به سوالات پاسخ دهید.

■ فاصله ۳۵→۳۶ چه مقدار است؟

■ فاصله ۱۰→۳۹ چه مقدار است؟

## ترسیم الگوی یقه



آیا طراحی یقه را می توان خارج از الگوی بالانته انجام داد؟  
به نظر شما چه مدل یقه هایی را باید برای کودکان انتخاب کرد؟

فکر کنید



## گشاد کردن حلقه بقیه

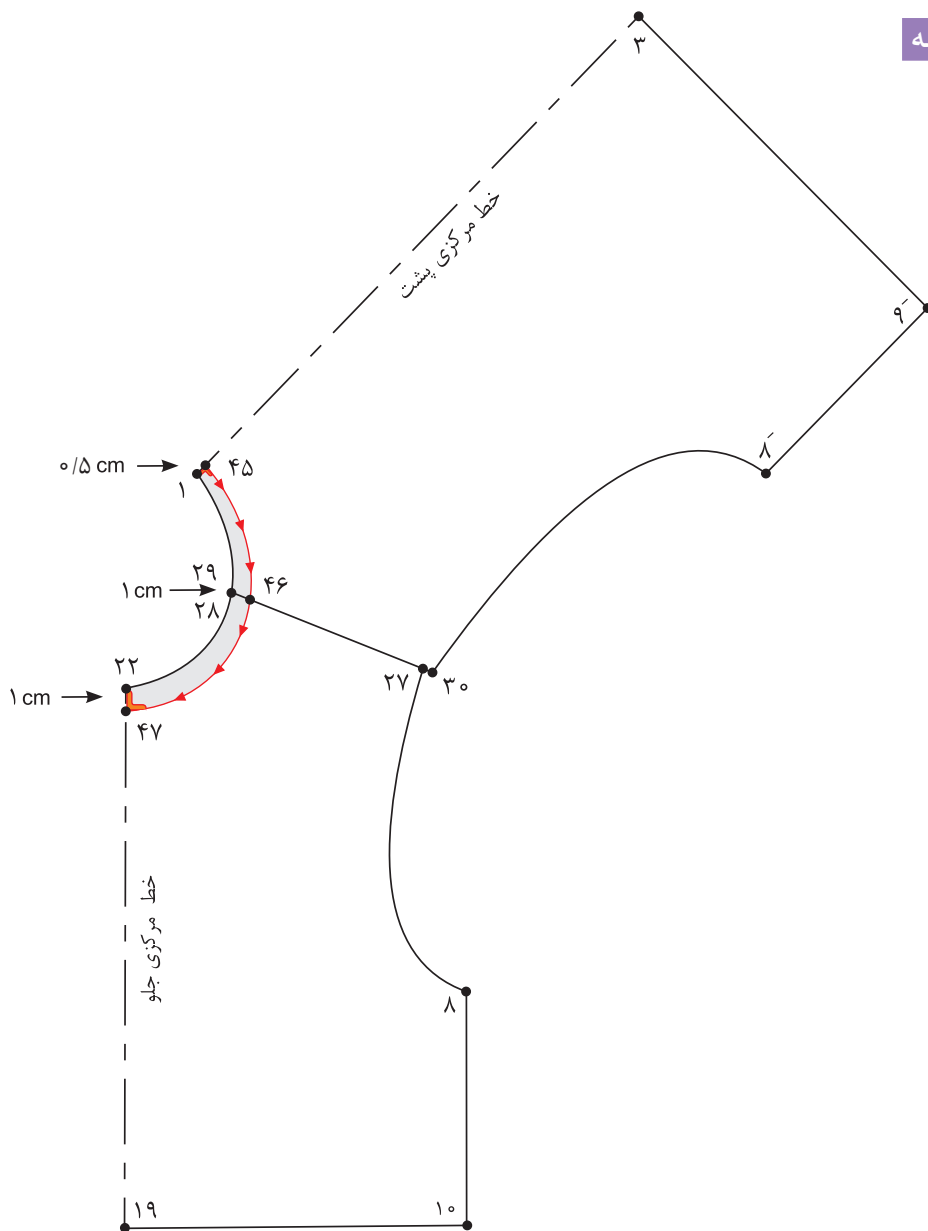

- ابتدا سرشانه جلو خط (۲۸→۲۷) و سرشانه پشت خط (۲۹→۳۰) مماس کنار یکدیگر قرار دهید.
  - از «نقطه ۱» در خط مرکزی پشت به اندازه «۰/۵-۰/۳ سانتی متر» پایین آمده، «نقطه ۴۵» به دست می آید.
  - از نقاط «۲۸ و ۲۹» روی خط سرشانه به اندازه «۱ سانتی متر» داخل شده، «نقطه ۴۶» به دست می آید.
  - از «نقطه ۲۲» روی خط مرکزی جلو به اندازه «۱ سانتی متر» پایین آمده، «نقطه ۴۷» به دست می آید.
- ۱ سانتی متر = ۲۸ و ۲۹ → ۴۶
- ۰/۵-۰/۳ سانتی متر = ۱ → ۴۵
- ۲۲ → ۴۷ = سانتی متر

اندازه گیری دور حلقه

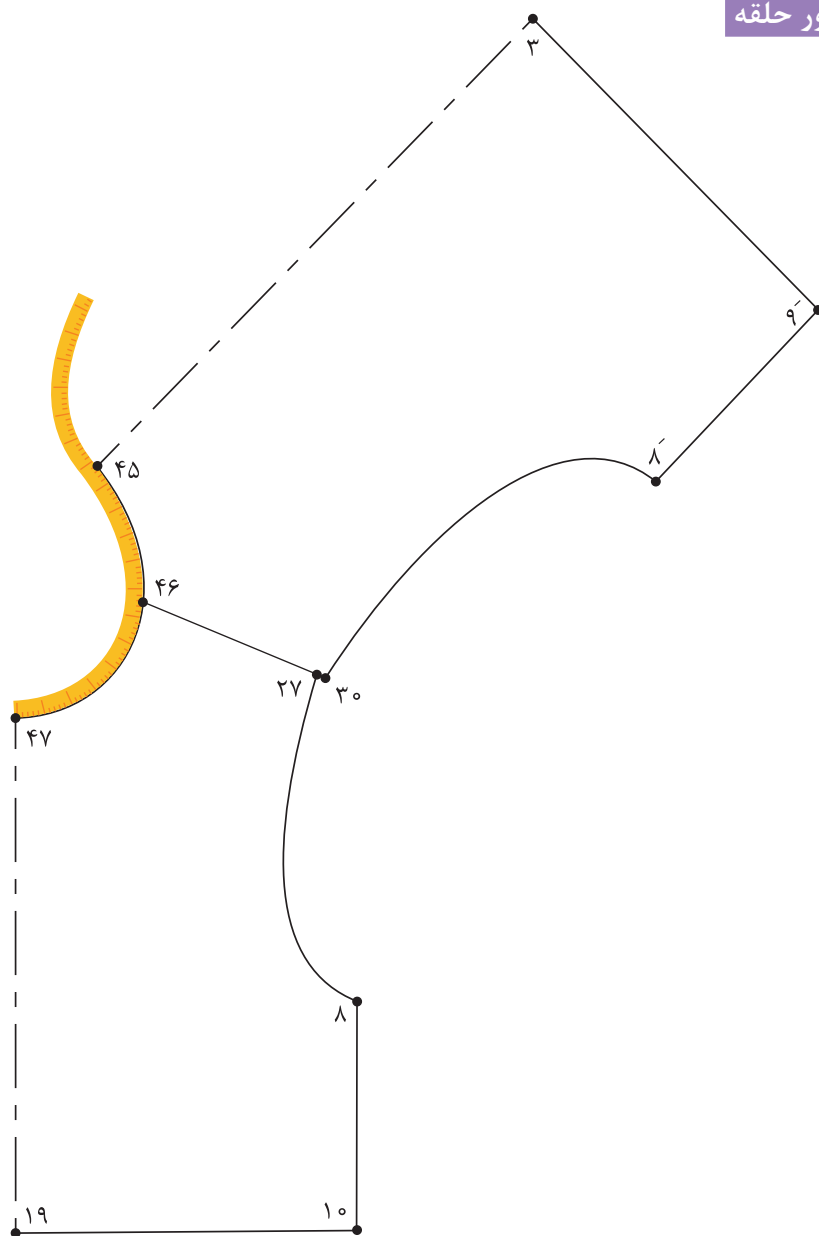

- الگوی جلو و پشت بالاتنه را در محل خط سرشانه با یکدیگر مماس کنید.
  - با متر ایستاده منحنی حلقه یقه جلو و پشت بالاتنه را از «نقطه ۴۷» تا «نقطه ۴۵» اندازه بگیرید.
- دور حلقه یقه جلو و پشت بالاتنه =  $45 \rightarrow 47$  منحنی

## یقه ب ب مسطح (بدون پایه)

■ پس از گشاد کردن و چیدن حلقه یقه گرد قبلی، الگوی پشت و جلو بالاتنه را در «نقطه ۴۷» در قسمت حلقه گردن و امتداد سر شانه با یکدیگر مماس قرار دهید.  
 ■ از نقاط «۴۷ و ۱۹» خط مرکزی جلو به اندازه «۲-۱/۵ سانتی متر» برای دکمه خور خارج شده، نقاط «۴۸ و ۴۹» به دست می آید.

خط دکمه خور = ۴۸ → ۴۹

۲-۱/۵ سانتی متر = ۴۹ → ۴۸ و ۱۹ → ۴۹

■ از «نقطه ۴۷» روی خط مرکزی جلو به اندازه «۴-۵ سانتی متر» پایین آمده، «نقطه ۵۰» به دست می آید.

۴-۵ سانتی متر = ۴۷ → ۵۰

■ از «نقطه ۵۰» به اندازه «۳-۵ سانتی متر» روی خط گونیا داخل شده، «نقطه ۵۱» به دست می آید.

۳-۵ سانتی متر = ۵۰ → ۵۱

■ نقاط «۵۱ و ۴۷» را با خط کش به یکدیگر وصل کنید.

■ از «نقطه ۴۵» به اندازه «۶-۴ سانتی متر» روی خط مرکزی پشت علامت زده، «نقطه ۵۲» به دست می آید.

۶-۴ سانتی متر = ۴۵ → ۵۲

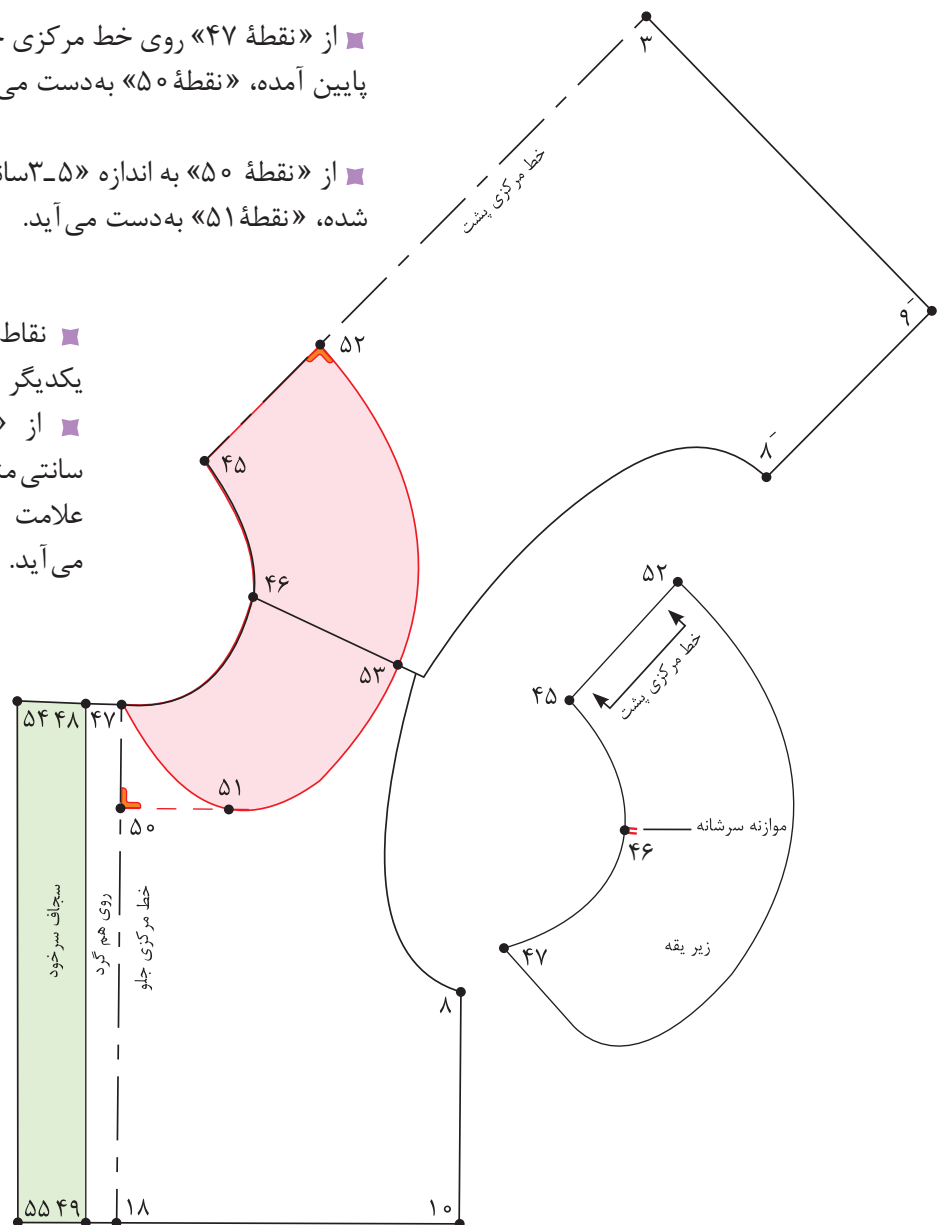



■ از «نقطه ۴۶» روی خط سر شانه به اندازه «عرض یقه پشت + ۱ سانتی متر» علامت زده، «نقطه ۵۳» به دست می آید.

$$۴۶ \rightarrow ۵۳ = ۱ \text{ سانتی متر} + (۴۵ \rightarrow ۵۲)$$

■ نقاط «۵۲» → «۵۳» → «۵۱» خط لبه یقه را با خط منحنی به یکدیگر وصل کرده، نوک یقه را به دلخواه طراحی کنید.

**توجه:** اندازه‌هایی که برای طراحی یقه ذکر شده، با توجه به مدل قابل تغییر است.

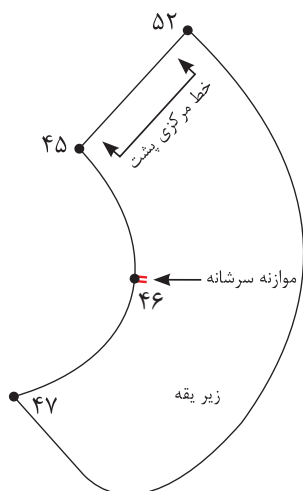

■ الگوی بالاتنه جلو و پشت که در قسمت سر شانه و مماس با یکدیگر سنجاق شده بود را از یکدیگر جدا کنید.

■ تکه رولت شده یقه، الگوی زیر یقه است.

$$۴۵ \rightarrow ۵۲ \rightarrow ۴۷ = \text{تکه های زیر یقه}$$

■ خط مرکزی پشت را می‌توانید روی دو لای بسته یا باز قرار دهید.

■ از روی الگوی زیر یقه رولت کنید، از «نقطه ۵۲» در خط مرکزی پشت به اندازه «۰/۵-۰/۲۵ سانتی متر» (بستگی به ضخامت پارچه دارد) بیرون بیاورید، «نقطه ۵۴» به دست می آید.

■ سپس منحنی ملایمی به گونه‌ای رسم کنید، که از «نقطه ۴۵» شروع شده و در «نقطه ۴۷» به صفر برسد.

$$۴۵ \rightarrow ۵۴ \rightarrow ۴۷ = \text{تکه رو یقه}$$

■ علامت راستای پارچه در زیر یقه بستگی به جنسیت و طرح پارچه دارد و قرار گرفتن خط مرکزی پشت، روی دولای باز یا بسته پارچه دارد.

■ از نقاط «۴۹» و «۴۸» به اندازه «۴ سانتی متر» خارج شده، نقاط «۵۴» و «۵۵» به دست می آید.

$$۴۸ \rightarrow ۵۴ \text{ و } ۴۹ \rightarrow ۵۵ = ۴ \text{ سانتی متر}$$

■ نقاط «۵۴» و «۵۵» را با خط کش به یکدیگر وصل کنید.

$$۴۸ \rightarrow ۵۴ \rightarrow ۵۵ \rightarrow ۴۹ = \text{سجاف سر خود}$$

■ کاغذ را در خط دکمه‌خور «۴۸» → «۴۹» تا کنید و خط

«۴۸» → «۵۴» را بر اساس حلقه یقه مجدد رسم کنید.

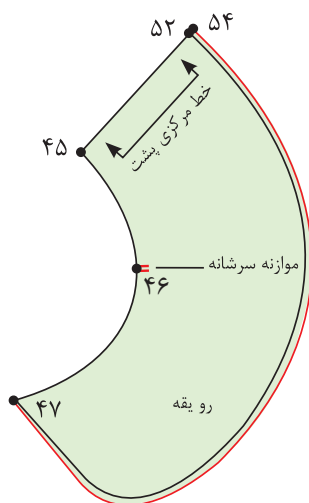

## یقه ب پایه دار

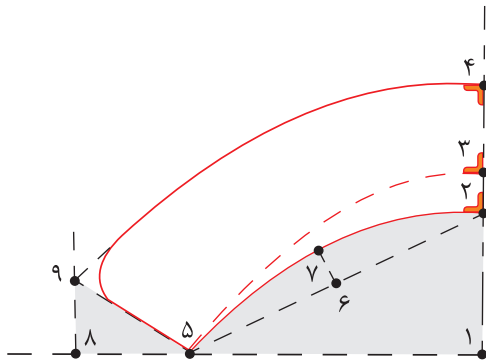

■ در گوشه کاغذ دو خط عمود بر هم رسم کنید و تقاطع آنها را «نقطه ۱» بنامید.

■ از «نقطه ۱» به اندازه «۶-۸ سانتی متر» بالا رفته، «نقطه ۲» به دست می آید.

۱ → ۲ = ۶-۸ سانتی متر

■ از «نقطه ۲» به اندازه «۱/۵ سانتی متر» بالا رفته، «نقطه ۳» به دست می آید.

پایه یقه = ۱/۵ سانتی متر = ۲ → ۳

■ از «نقطه ۳» به اندازه «۴-۶ سانتی متر» بالا رفته، «نقطه ۴» به دست می آید.

پهنای یقه = ۴ سانتی متر = ۳ → ۴

■ از «نقطه ۲» به اندازه « $\frac{1}{4}$ » دور حلقه یقه گشاد شده بالاتنه منهای  $\frac{1}{5}$  - ۲ سانتی متر» به صورت مورب، روی خط گونیا شده علامت زده، «نقطه ۵» به دست می آید.

$\frac{1}{4}$  دور حلقه یقه گشاد شده بالاتنه منهای  $\frac{1}{5}$  - ۲ = ۲ → ۵

■ از «نقطه ۲» به اندازه « $\frac{1}{4}$  فاصله ۲ → ۵» را علامت زده، به دست می آید.

$\frac{1}{4}$  فاصله ۲ → ۵ = ۲ → ۶

■ از «نقطه ۶» به اندازه «۲-۳ سانتی متر» خارج شده، «نقطه ۷» به دست می آید.

۲-۳ سانتی متر = ۶ → ۷

■ نقاط «۲ → ۷ → ۵» را با خط کش منحنی رسم کنید.

هلال داخل یقه = ۲ → ۷ → ۵

■ خط «۳ → ۵» را با خط کش منحنی به یکدیگر وصل کنید.

خط پایه یقه = ۳ → ۵ منحنی

■ از «نقطه ۵» به اندازه « $\frac{5}{5}$  سانتی متر» خارج شده، «نقطه ۸» به دست می آید.

$\frac{5}{5}$  سانتی متر = ۵ → ۸

■ از «نقطه ۸» خطی گونیا شده به سمت بالا به اندازه «۳ سانتی متر» رسم کنید، «نقطه ۹» به دست می آید.

۳ سانتی متر = ۸ → ۹

■ نقاط «۵ و ۹» را با خط کش به یکدیگر وصل کنید.

■ نقاط «۴ و ۹» را با خط کش منحنی به یکدیگر وصل کنید.

■ نوک یقه را به دلخواه طراحی کنید.

■ چنانچه مدل یقه تیز باشد، این مدل یقه را، شکاری می نامند.

■ زیر یقه را رولت کنید و خط راستا را روی الگو مشخص کنید.

زیر یقه  $2 \rightarrow 4 \rightarrow 5 =$

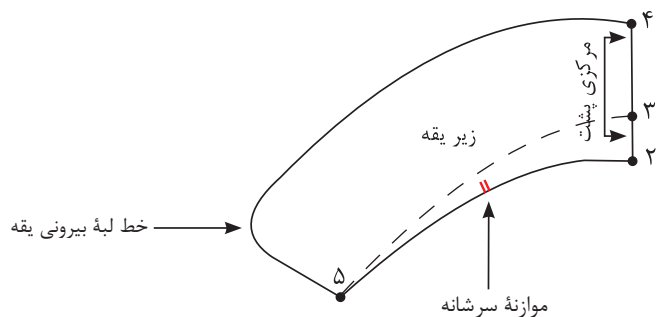

■ مانند یقه ب ب مسطح به خط بیرونی یقه « $0/5-0/25$  سانتی متر» اضافه کنید.

$4 \rightarrow 10 = 0/5-0/25$  سانتی متر

■ خط بیرونی یقه را به گونه ای رسم کنید که در «نقطه ۵» به صفر برسد.

رو یقه  $10 \rightarrow 5 \rightarrow 2 =$

■ خط راستا را روی قطعات الگو رسم کنید.

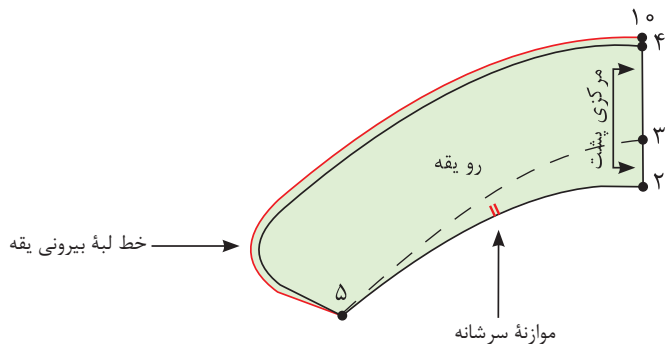

- ☐ چه تفاوتی در فرم قرار گرفتن یقه ب ب مسطح و پایه دار روی بدن وجود دارد؟
- ☐ مدل های دیگری از یقه ب ب را با این دو روش برای کودک ۳ ساله رسم کنید.

فعالیت  
عملی



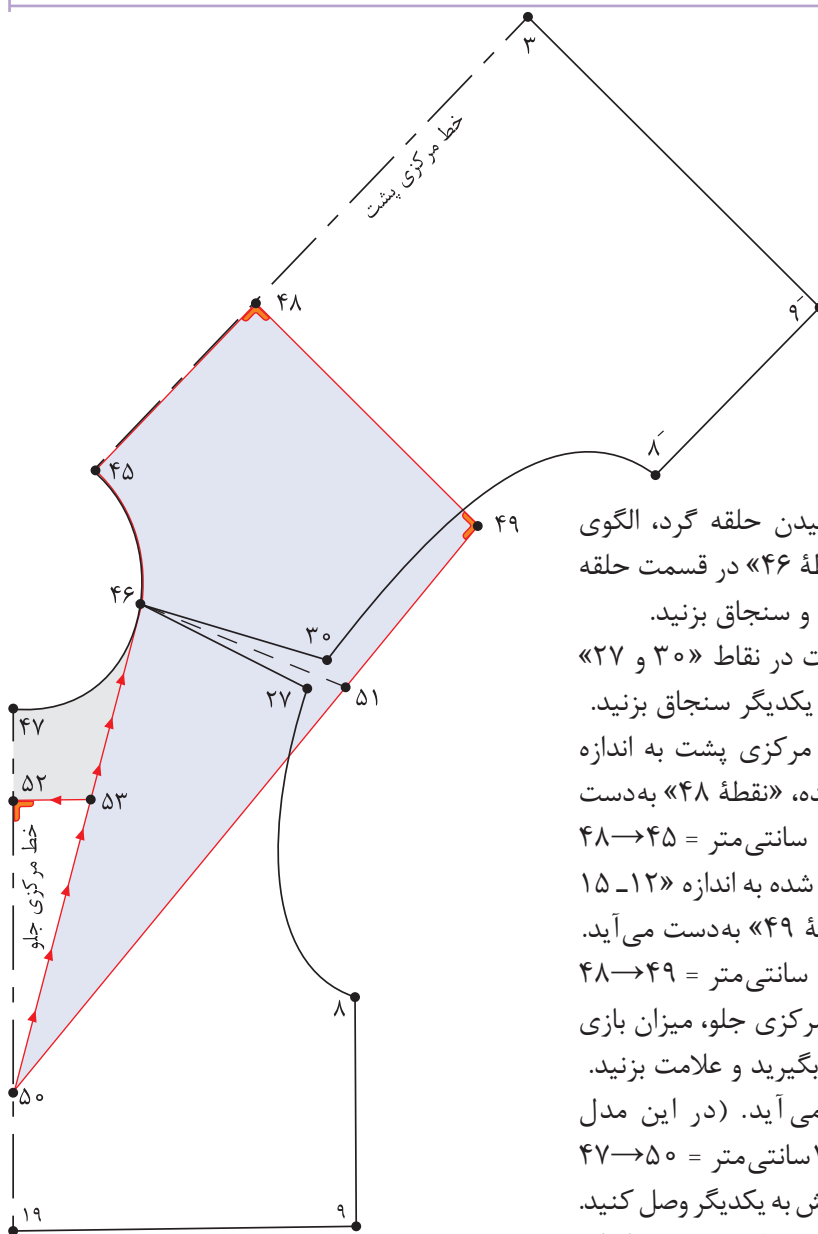

■ پس از گشاد کردن و چیدن حلقه گرد، الگوی پشت و جلو بالانته را در «نقطه ۴۶» در قسمت حلقه گردن با یکدیگر مماس کنید و سنجاق بزنید.

■ انتهای سرشانه جلو و پشت در نقاط «۳۰ و ۲۷» را با فاصله «۱ سانتی متر» از یکدیگر سنجاق بزنید.

■ از «نقطه ۴۵» روی خط مرکزی پشت به اندازه «۸-۱۲ سانتی متر» پایین آمده، «نقطه ۴۸» به دست می آید.  $۴۸ \rightarrow ۴۵ = ۱۲-۸$  سانتی متر

■ از «نقطه ۴۸» خطی گونیا شده به اندازه «۱۲-۱۵ سانتی متر» رسم کنید، «نقطه ۴۹» به دست می آید.  $۴۸ \rightarrow ۴۹ = ۱۵-۱۲$  سانتی متر

■ از «نقطه ۴۷» روی خط مرکزی جلو، میزان بازی یقه را با توجه به مدل اندازه بگیرید و علامت بزنید.

■ «نقطه ۵۰» به دست می آید. (در این مدل «۱۷ سانتی متر»)  $۴۷ \rightarrow ۵۰ = ۱۷$  سانتی متر

■ نقاط «۴۶ و ۵۰» را با خط کش به یکدیگر وصل کنید. از «نقطه ۴۶» روی خط سرشانه جدید به اندازه

«۹-۱۱ سانتی متر» علامت زده، «نقطه ۵۱» به دست می آید.

■ نقاط «۵۰ → ۵۱ → ۴۹» را با انحنای ملایم به یکدیگر وصل کنید.

■ تکه یقه «۴۶ → ۵۰ → ۴۹ → ۴۸ → ۴۵» را رولت کنید.

■ برای تکه زیر یقه هفت از «نقطه ۴۷» به «اندازه ۶-۸ سانتی متر» پایین آمده «نقطه ۵۲» به دست می آید. (بستگی به مدل دارد)  $۴۷ \rightarrow ۵۲ = ۸-۶$  سانتی متر

■ از «نقطه ۵۲» خطی گونیا شده رسم کنید تا خط «۴۶ → ۵۰» را قطع کند. «نقطه ۵۳» به دست می آید. تکه زیر یقه هفت (ملوانی)  $۵۰ \rightarrow ۵۲ \rightarrow ۵۳$

- تکه « $50 \rightarrow 52 \rightarrow 53$ » را قیچی کنید.
- از «نقطه 50» خط « $50 \rightarrow 46$ » را قیچی کنید.

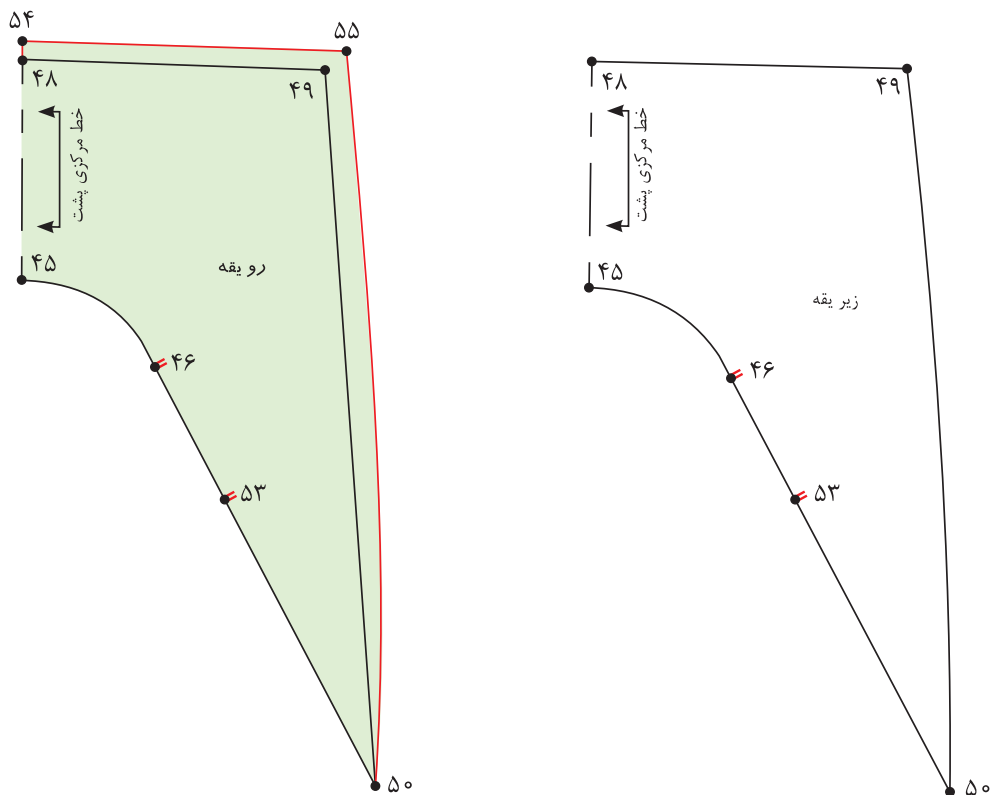

- تکه یقه « $45 \rightarrow 48 \rightarrow 49 \rightarrow 51 \rightarrow 50 \rightarrow 46$ » را رولت کنید.
- الگوی بالاتنه پشت و جلو را که در قسمت سرشانه سنجاق شده بود، جدا کنید.
- خط مرکزی پشت یقه را روی دولای بسته قرار دهید؛ این تکه زیر یقه است.
- علامت راستای پارچه و «نقطه 46» تقاطع سرشانه و «نقطه 52» محل وصل تکه زیر یقه هفت را مشخص کنید.

تکه زیر یقه « $45 \rightarrow 48 \rightarrow 49 \rightarrow 50 \rightarrow 46$ »

- از تکه زیر یقه رولت کنید.
- از نقاط «48 و 49» به اندازه  $0/25 - 0/5$  سانتی متر (بستگی به ضخامت پارچه دارد) بیرون آمده، نقاط «54 و 55» به دست آید.
- «نقاط  $50 \rightarrow 55 \rightarrow 54$ » را به یکدیگر وصل کنید.

تکه روی یقه « $54 \rightarrow 55 \rightarrow 50 \rightarrow 45$ »

## مرحله دوم

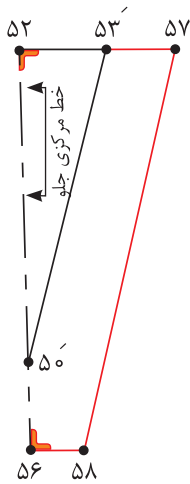

■ از «نقطه ۵۰'» به اندازه دلخواه (بستگی به سایز الگو دارد) در این مدل «۴ سانتی متر» پایین آمده، «نقطه ۵۶» به دست می آید.

$۵۰' \rightarrow ۵۶ = ۴$  سانتی متر

■ از «نقطه ۵۳'» به اندازه دلخواه (بستگی به سایز الگو دارد) در این مدل «۳ سانتی متر» به سمت راست علامت زده، «نقطه ۵۷» به دست می آید.

$۵۳' \rightarrow ۵۷ = ۳$  سانتی متر

■ از «نقطه ۵۶» خطی موازی با خط «۵۲→۵۷» رسم کنید.

■ از «نقطه ۵۷» خطی موازی با خط «۵۰'→۵۳'» رسم کنید، «نقطه ۵۸» به دست می آید.

■ خط «۵۲→۵۶» خط مرکزی جلو است و باید روی دولای بسته قرار گیرد.

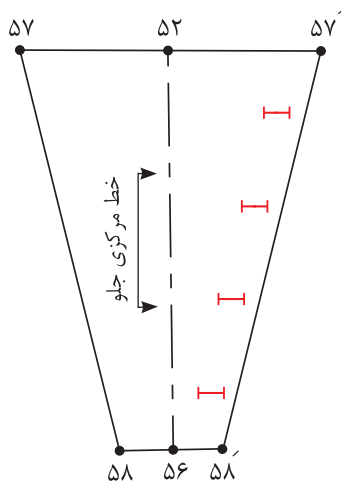

■ از تکه زیر یقه هفت دوبار برش زده می شود.

■ هنگام دوخت «زیر یقه هفت» یک طرف آن به سجاف بالاتنه دوخته شده، طرف دیگر آن جا دکمه زده شده و با دکمه به طرف دیگر سجاف بالاتنه وصل می شود.

■ برای ترسیم سجاف یقه هفت از «نقطه ۴۶» روی خط سرشانه به اندازه «۳ سانتی متر» علامت زده، «نقطه ۵۹» به دست می آید.

$۴۶ \rightarrow ۵۹ = ۳$  سانتی متر

■ از «نقطه ۵۰» روی خط مرکزی جلو به اندازه «۳ سانتی متر» پایین آمده، «نقطه ۶۰» به دست می آید.

$۵۰ \rightarrow ۶۰ = ۳$  سانتی متر

■ از «نقطه ۶۰» خطی گونیا شده رسم کنید.

■ از «نقطه ۵۹» خطی موازی با خط «۴۶→۵۰» رسم کنید. «نقطه ۶۱» به دست می آید.

■ خطوط «۴۶→۵۰→۶۰→۶۱→۵۹→۴۶» را رولت کنید.

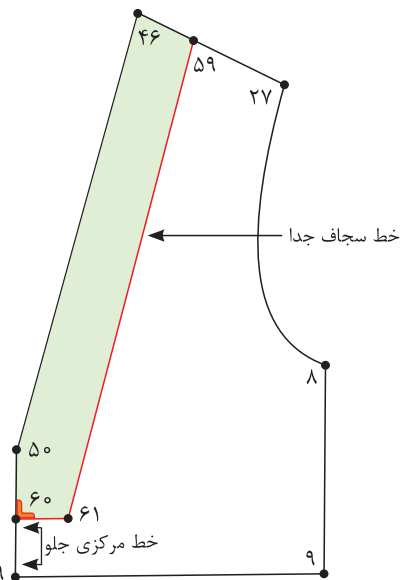

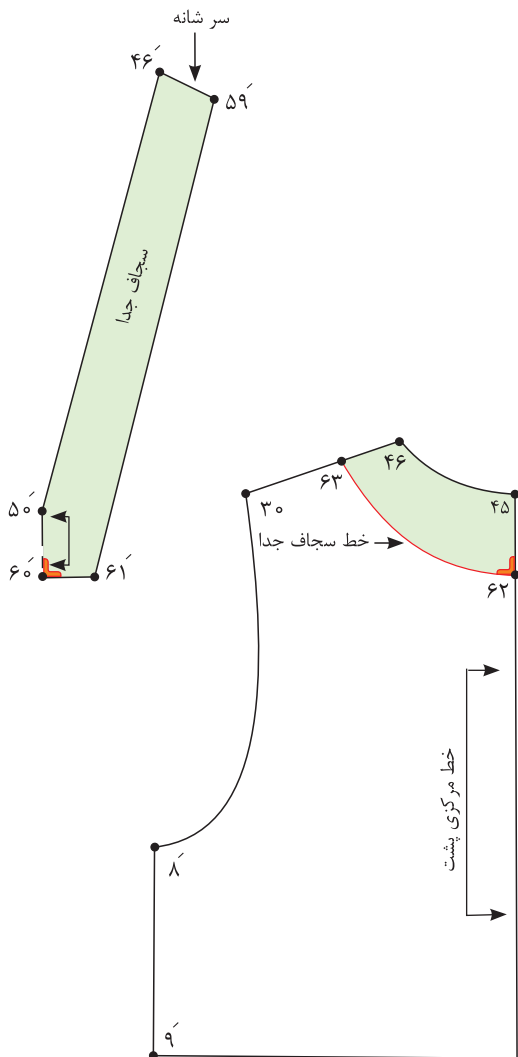

■ خط مرکزی جلو روی دولای بسته قرار می گیرد.

■ در صورتی که بخواهید از سجاف پشت یقه استفاده کنید، مراحل زیر را انجام دهید.

■ از «نقطه ۴۵» روی خط مرکزی پشت به اندازه «۵ سانتی متر» پایین آمده، «نقطه ۶۲» به دست می آید.

$$۴۵ \rightarrow ۶۲ = ۵ \text{ سانتی متر}$$

■ از «نقطه ۴۶» روی خط سرشانه به اندازه پهنای سجاف سرشانه جلو «۳ سانتی متر» علامت زده، «نقطه ۶۳» به دست می آید.

$$۴۶ \rightarrow ۶۳ = ۳ \text{ سانتی متر}$$

■ نقاط «۶۲ و ۶۳» را به صورت منحنی به یکدیگر وصل کنید.

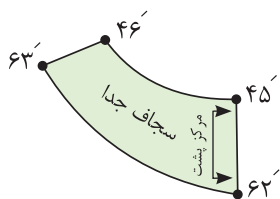

■ قطعه «۴۶→۴۵→۶۲→۶۳» را رولت کنید.

■ روی سجاف پشت خط راستا را رسم کنید.

■ الگوی یقه ملوانی را بر روی بالاتنه کودک ۴ ساله رسم کنید.  
 ■ چه قسمتهایی از الگوی یقه را می توان روی اریب و چه قسمتهایی را روی راستای پارچه قرار داد؟

فعالیت  
عملی





چه مدل شلوارهایی برای کودکان مناسب است؟

#### اندازه‌های مورد نیاز

- دور کمر ۵۴ سانتی‌متر
- دور باسن ۶۱ سانتی‌متر
- بلندی فاق ۱۹/۵ سانتی‌متر
- قد شلوار از کمر تا زمین ۶۶/۲ سانتی‌متر
- قد (بلندی) داخل پا ۴۶/۷ سانتی‌متر
- گشادی دمپا ۲۰/۵ سانتی‌متر

به نظر شما مدل‌های شلوار کودکان چه خصوصیتی را باید داشته باشد؟

فکر کنید





### مرحله اول

■ در گوشه کاغذ دو خط عمود بر هم رسم کرده و تقاطع آن را «نقطه ۱» بنامید.

■ از «نقطه ۱» با گونیا به اندازه قد شلوار تا زمین پایین آمده، «نقطه ۲» به دست می آید.

قد شلوار تا زمین (این اندازه ۶۶/۲ سانتی متر) = ۲ → ۱

■ از «نقطه ۲» به اندازه «۲-۳ سانتی متر» بالا رفته، «نقطه ۳» به دست می آید.

۲-۳ = ۴ سانتی متر

■ از «نقطه ۱» به اندازه بلندی فاق پایین آمده، «نقطه ۴» به دست می آید.

بلندی فاق (در این اندازه ۱۹/۵ سانتی متر) = ۴ → ۱

■ از «نقطه ۳» به اندازه « $\frac{1}{2}$  فاصله ۴-۲/۵ + ۳» سانتی متر» بالا رفته «نقطه ۵» به دست می آید.

$\frac{1}{2}$  فاصله ۴-۲/۵ + ۳ = ۵ → ۳

■ از «نقطه ۴» به اندازه « $\frac{1}{10}$  نصف دور باسن + ۳ سانتی متر» بالا رفته، «نقطه ۶» به دست می آید.

$\frac{1}{10}$  نصف دور باسن + ۳ سانتی متر = ۶ → ۴

مثال:  $\frac{1}{10}$  نصف دور باسن + ۳ سانتی متر

$$30/5 \div 10 = 3/0 + 3 = 6 \text{ Cm}$$

$$61 \div 2 = 30/5 \text{ Cm}$$

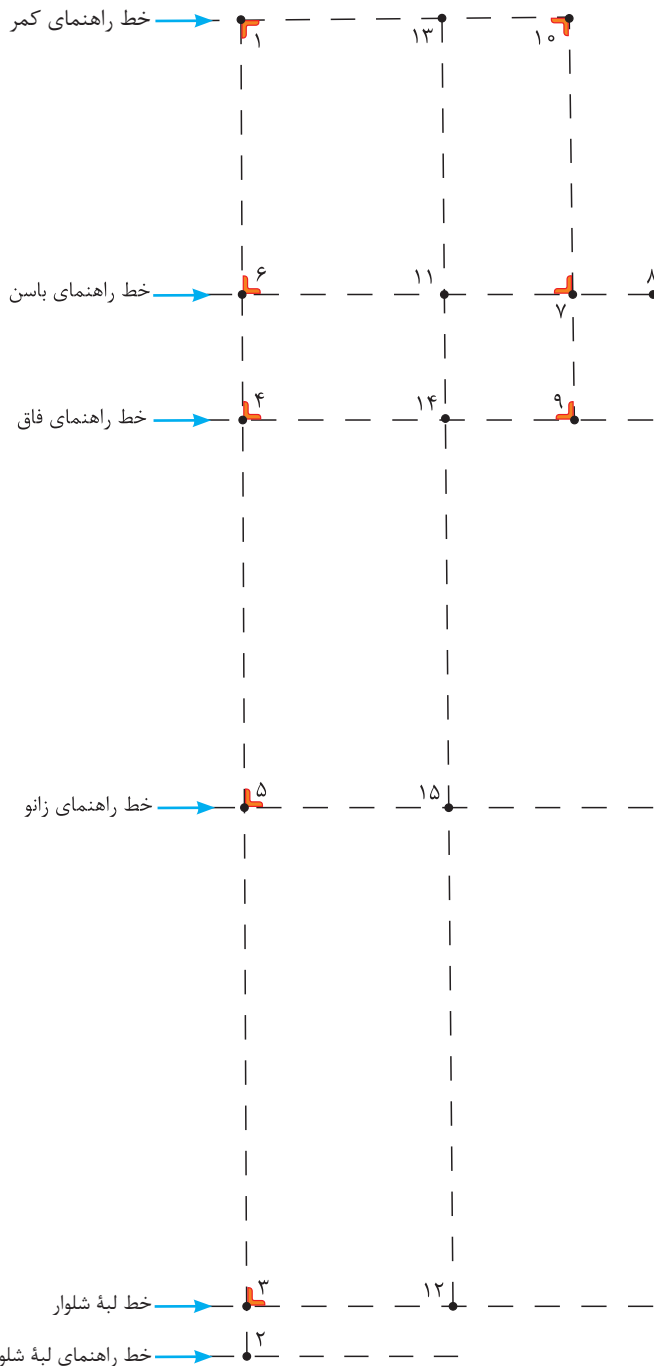

اضافات برای به دست آوردن خط زانوی شلوار	
۲-۱ ساله	۲/۵ سانتی متر
۳-۴ ساله	۳ سانتی متر
۵-۶ ساله	۳/۵ سانتی متر
۷-۸ ساله	۴ سانتی متر

## قسمت جلو - مرحله دوم

■ به وسیله گونیا از نقاط «۲، ۳، ۴، ۵، ۶، ۱» خطوط افقی به سمت راست رسم کنید.  
 ■ از «نقطه ۶» به اندازه « $\frac{1}{4}$  دور باسن + ۱ سانتی متر» روی خط راهنمای باسن علامت زده «نقطه ۷» به دست می آید.

$$\frac{1}{4} \text{ دور باسن} + 1 \text{ سانتی متر (در این اندازه } 16/25 \text{ سانتی متر)} = 7 \rightarrow 6$$

$$\frac{1}{4} \text{ دور باسن } 15/25 \text{ Cm} = 61 \text{ Cm} \div 4$$

$$\frac{1}{4} \text{ دور باسن} + 1 = 16/25 \text{ Cm} = 15/25 \text{ Cm} + 1$$

■ از «نقطه ۷» با گونیا خطی به اندازه « $\frac{1}{10}$  نصف دور باسن + ۱ سانتی متر» بیرون آمده، «نقطه ۸» به دست می آید.

$$\frac{1}{10} \text{ نصف دور باسن} + 1 \text{ سانتی متر (در این اندازه } 4/1 \text{ سانتی متر)} = 8 \rightarrow 7$$

$$\frac{1}{4} \text{ دور باسن } 30/5 \text{ Cm} = 61 \text{ Cm} \div 2$$

$$\frac{1}{10} \text{ نصف دور باسن} + 1 \text{ سانتی متر } 30/5 \div 10 = 3 \text{ Cm} + 1 \text{ Cm} = 4 \text{ Cm}$$

■ از «نقطه ۷» به وسیله گونیا خطی به بالا تا خط کمر و پایین تا خط فاق رسم کنید، نقاط «۹ و ۱۰» به دست می آید.

■ روی خط باسن « $\frac{1}{4}$  فاصله ۸→۶» را محاسبه کرده، «نقطه ۱۱» به دست می آید.  
 $\frac{1}{4}$  فاصله ۸→۶ = ۱۱→۶

■ از «نقطه ۳» روی خط لبه شلوار، به اندازه «فاصله (۱۱→۶)» به سمت راست علامت زده «نقطه ۱۲» به دست می آید.

$$11 \rightarrow 6 = 12 \rightarrow 3$$

■ نقاط «۱۱ و ۱۲» را با خط کش به یکدیگر وصل کنید و تا خط کمر امتداد دهید، «نقطه ۱۳» به دست می آید.

■ نقاط «۱۴ و ۱۵» را روی الگو مشخص کنید.

■ از «نقطه ۱۲» روی خط لبه شلوار، به اندازه « $\frac{1}{4}$  گشادی لبه شلوار منهای ۱ سانتی متر» به طرفین جدا کرده، نقاط «۱۶ و ۱۷» به دست می آید.

$$\frac{1}{4} \text{ گشادی لبه شلوار منهای } 1 \text{ سانتی متر} = 17 \rightarrow 12 \text{ و } 16 \rightarrow 12$$

■ نقاط «۱۶ و ۱۶» را با خط کش به یکدیگر وصل کنید.

■ نقاط «۱۸ و ۱۹» را روی الگو مشخص کنید.

■ از «نقطه ۱۵» روی خط زانو به اندازه «فاصله ۱۸→۱۵» علامت زده، «نقطه ۲۰» به دست می آید.

$$18 \rightarrow 15 = 20 \rightarrow 15$$

■ نقاط « ۸ و ۲۰ و ۱۷ » را با خط کش به یکدیگر وصل کنید.

■ «نقطه ۲۱» را روی الگو مشخص کنید.

■ از «نقطه ۲۱» به اندازه « ۱ سانتی متر » پایین آمده «نقطه ۲۲» به دست می آید.

۱ سانتی متر = ۲۱ → ۲۲

■ از «نقطه ۲۲» به اندازه « ۰/۷ سانتی متر » بیرون آمده، «نقطه ۲۳» به دست می آید.

۰/۷ سانتی متر = ۲۲ → ۲۳

■ نقاط « ۲۳ و ۲۰ » را با خط کش منحنی به یکدیگر وصل کنید.

■ از «نقطه ۱» به اندازه « ۰/۵ سانتی متر » داخل شده «نقطه ۲۴» به دست می آید.

۰/۵ سانتی متر = ۱ → ۲۴

■ نقاط « ۶ و ۲۴ » را با خط کش منحنی به یکدیگر وصل کنید.

■ الگوی جلو شلوار را رولت کنید.

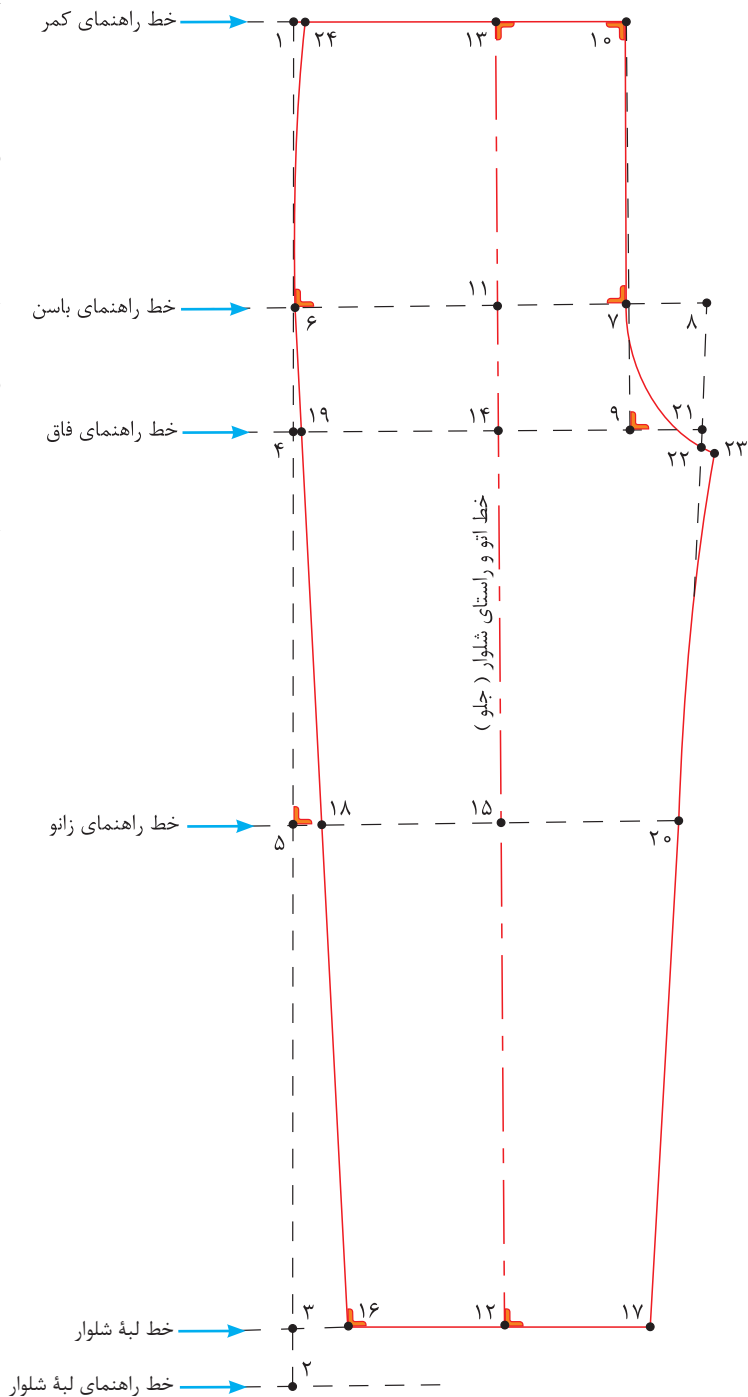

## قسمت پشت - مرحله سوم

■ الگوی پشت را روی جلو رسم کنید.

از «نقطه ۱۱» روی خط باسن به اندازه «۰/۷۵ - ۱/۵ سانتی متر» به سمت راست علامت بزنید، «نقطه ۲۵» به دست می آید.

$$۱۱ \rightarrow ۲۵ = ۱/۵ - ۰/۷۵ \text{ سانتی متر}$$

■ از «نقطه ۲۵» به اندازه « $\frac{۱}{۴}$ » فاصله (۶→۷) + ۱-۰/۵ سانتی متر» را محاسبه کرده، به سمت راست علامت بزنید «نقطه ۲۶» به دست می آید.

$$۲۵ \rightarrow ۲۶ = \frac{۱}{۴} \text{ فاصله (۶} \rightarrow ۷) + ۱ - ۰/۵ \text{ سانتی متر}$$

■ از «نقطه ۱۹» به اندازه «۳-۴ سانتی متر» بالا رفته، «نقطه ۲۷» به دست می آید.

$$۱۹ \rightarrow ۲۷ = ۳ - ۴ \text{ سانتی متر}$$

■ با خط کش نقاط «۲۶ و ۲۷» را به یکدیگر وصل کنید، این خط، خط کمکی برای ترسیم خط فاق پشت می باشد.

■ از «نقطه ۲۶» گونیا را طوری قرار دهید که یک ضلع آن روی خط کمکی (۲۶→۲۷) قرار گیرد.

■ از «نقطه ۲۳» خطی گونیا شده به طرف بالا تا خط کمر و به سمت پایین تا خط فاق رسم کنید.

■ از «نقطه ۲۶» به اندازه « $\frac{۱}{۴}$ » دور باسن + ۳ سانتی متر» به سمت چپ علامت زده، «نقطه ۲۸» به دست می آید.

$$۲۶ \rightarrow ۲۸ = \frac{۱}{۴} \text{ دور باسن} + ۳ \text{ سانتی متر}$$

■ از «نقطه ۲۵» روی خط باسن به اندازه فاصله «۲۵→۲۸» به سمت راست علامت زده، «نقطه ۲۹» به دست می آید.

$$۲۵ \rightarrow ۲۹ = ۲۵ \rightarrow ۲۸$$

■ روی خط زانو، از نقاط «۲۰ و ۱۸» به اندازه «۲ سانتی متر» خارج شده، نقاط «۳۰ و ۳۱» به دست می آید.

$$۲۰ \rightarrow ۳۰ = ۱۸ \rightarrow ۳۱ = ۲ \text{ سانتی متر}$$

■ روی خط لبه شلوار از نقاط «۱۶ و ۱۷» به اندازه «۲ سانتی متر» خارج شده، نقاط «۳۲ و ۳۳» به دست می آید.

$$۱۷ \rightarrow ۳۲ = ۱۶ \rightarrow ۳۳ = ۲ \text{ سانتی متر}$$

■ نقاط «۲۹→۳۰→۳۲» (خطوط راهنمای داخلی پا) را با خط کش به یکدیگر وصل کنید.

■ نقاط «۲۸→۳۱→۳۳» (خط پهلوی) را با خط کش به یکدیگر وصل کنید و امتداد دهید تا با خط راهنمای کمر برخورد کند.

■ از «نقطه ۳۱» به اندازه (فاصله ۱۸→۲۴) روی خط پهلوی پشت شلوار علامت زده، «نقطه ۳۴» به دست می آید.

$$۳۱ \rightarrow ۳۴ = ۱۸ \rightarrow ۲۴$$

■ گونیا را روی خط فاق پشت طوری قرار دهید که یک ضلع آن روی خط فاق و ضلع دیگر آن با «نقطه ۳۴» برخورد کند، حال زاویه قائمه را رسم کنید، «نقطه ۳۵» به دست می آید.

■ خط کمر پشت ۳۴→۳۵

■ تقاطع خط زانو، خط داخل شلووار جلو را اندازه بگیرید.

■ از «نقطه ۳۰» به اندازه فاصله (۲۰→۲۳) منهای ۰/۵ سانتی متر علامت زده، «نقطه ۳۶» به دست می آید.

(۲۰→۲۳) منهای ۰/۵ سانتی متر = ۳۶→۳۰  
 ■ «نقطه ۳۷» به دست می آید. فاصله ۳۶→۳۰ را محاسبه کرده،  $\frac{1}{2}$

$\frac{1}{3}$  فاصله ۳۶→۳۰ = ۳۷→۳۰

■ از «نقطه ۳۷» به اندازه «۰/۵ سانتی متر» داخل شده، «نقطه ۳۸» به دست می آید.

۰/۵ سانتی متر = ۳۸→۳۷

■ نقاط «۳۶» و «۳۰» را با خط کش منحنی به گونه ای وصل کنید که از «نقطه ۳۸» بگذرد.

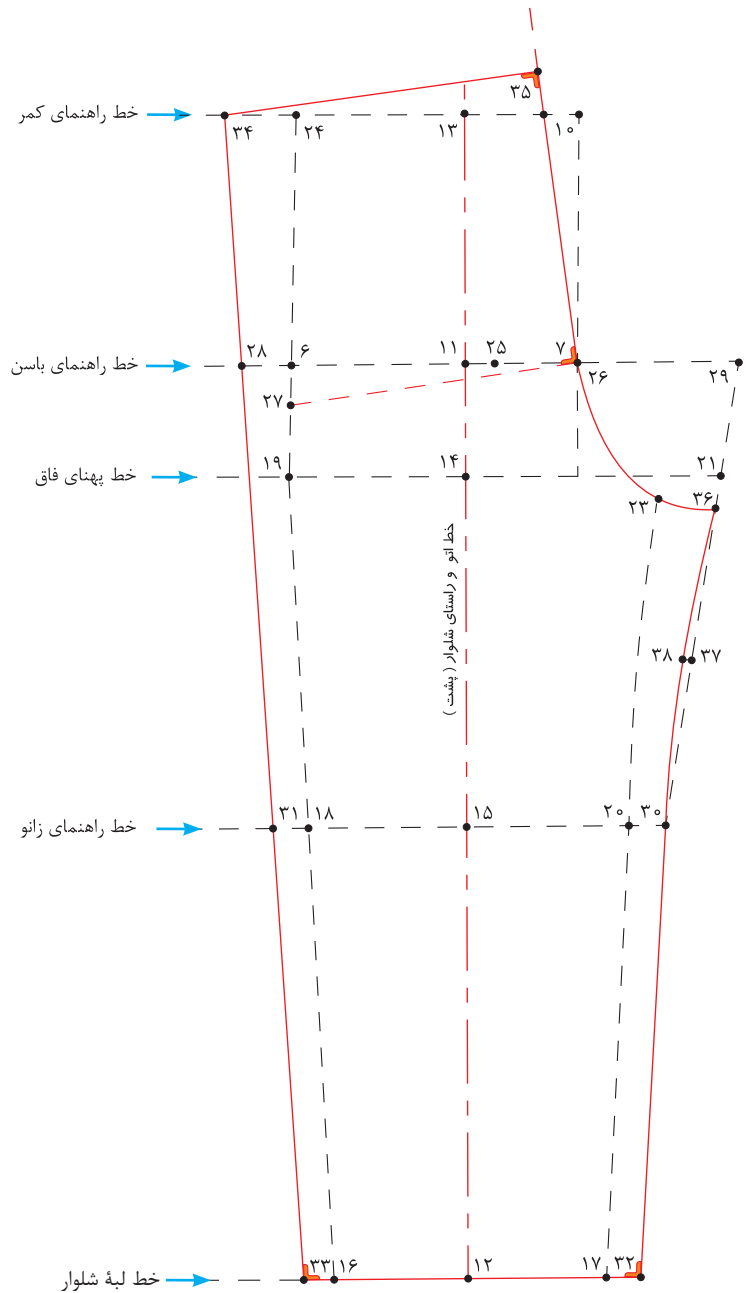

## نقاب شلوار

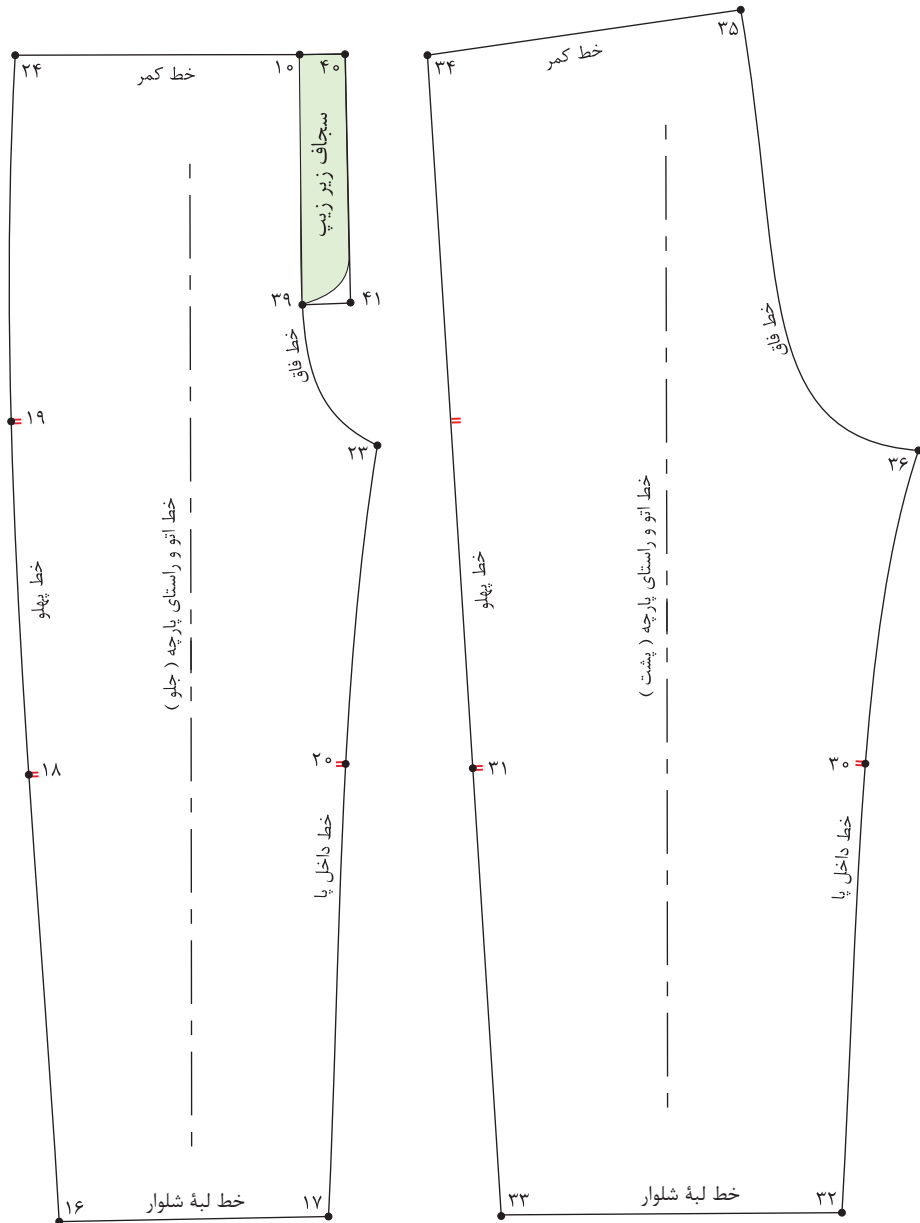

■ از «نقطه ۱۰» تقاطع خط فاق و کمر به اندازه «۱۱ سانتی متر» پایین آمده، «نقطه ۳۹» به دست می آید.

$$۱۰ \rightarrow ۳۹ = ۱۱ \text{ سانتی متر}$$

■ از «نقطه ۱۰» تقاطع خط فاق و کمر به اندازه «۲/۵ سانتی متر» خارج شده، «نقطه ۴۰» به دست می آید.

$$۱۰ \rightarrow ۴۰ \text{ و } ۳۹ \rightarrow ۴۱ = ۲/۵ \text{ سانتی متر}$$

## الگوی مدل شلوار جیب دار

### مرحله اول

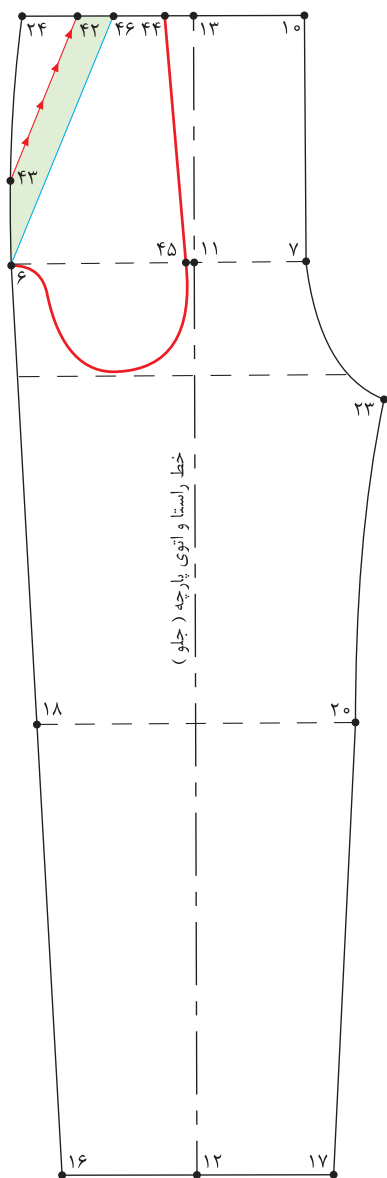

- از الگوی اساس شلوار رولت کنید.
- از «نقطه ۲۴» تقاطع خط کمر و پهلو به اندازه «۳ سانتی متر» داخل شده، «نقطه ۴۲» به دست می آید.  
 $24 \rightarrow 42 = 3$  سانتی متر
- از «نقطه ۲۴» به اندازه «۸-۱۲ سانتی متر» روی خط پهلو پایین آمده، «نقطه ۴۳» به دست می آید.  
 خط دهانه جیب «۸-۱۲ سانتی متر»  $42 \rightarrow 43 = 8-12$  سانتی متر
- نقاط «۴۲ و ۴۳» را با خط کش به یکدیگر وصل کنید.
- « $\frac{1}{2}$ » فاصله  $24 \rightarrow 10$  را محاسبه کرده، «نقطه ۴۴» به دست می آید.  
 $\frac{1}{2}$  فاصله  $24 \rightarrow 44 = 10 \rightarrow 24$
- از «نقطه ۱۱» به اندازه «۱ سانتی متر» به سمت چپ علامت زده، «نقطه ۴۵» به دست می آید.  
 ۱ سانتی متر  $11 \rightarrow 45 = 1$  سانتی متر
- مطابق شکل کیسه جیب را طراحی کنید.
- از «نقطه ۴۲» روی خط کمر به اندازه «۳ سانتی متر» علامت زده، «نقطه ۴۶» به دست می آید.  
 ۳ سانتی متر  $42 \rightarrow 46 = 3$  سانتی متر
- نقاط «۴۶ و ۶» را با خط کش به یکدیگر وصل کنید.

### مرحله دوم

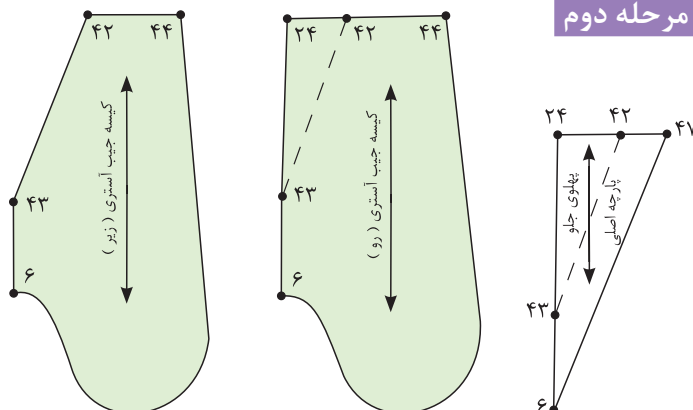

- قطعات جیب را مطابق شکل با خطوط داخلی آن کپی یا رولت کنید.
- توجه کنید که قبل از قیچی کردن قطعات جیب، علامت راستای پارچه را بر اساس راستای الگوی شلوار روی قطعات الگو رسم کنید.

## مرحله سوم

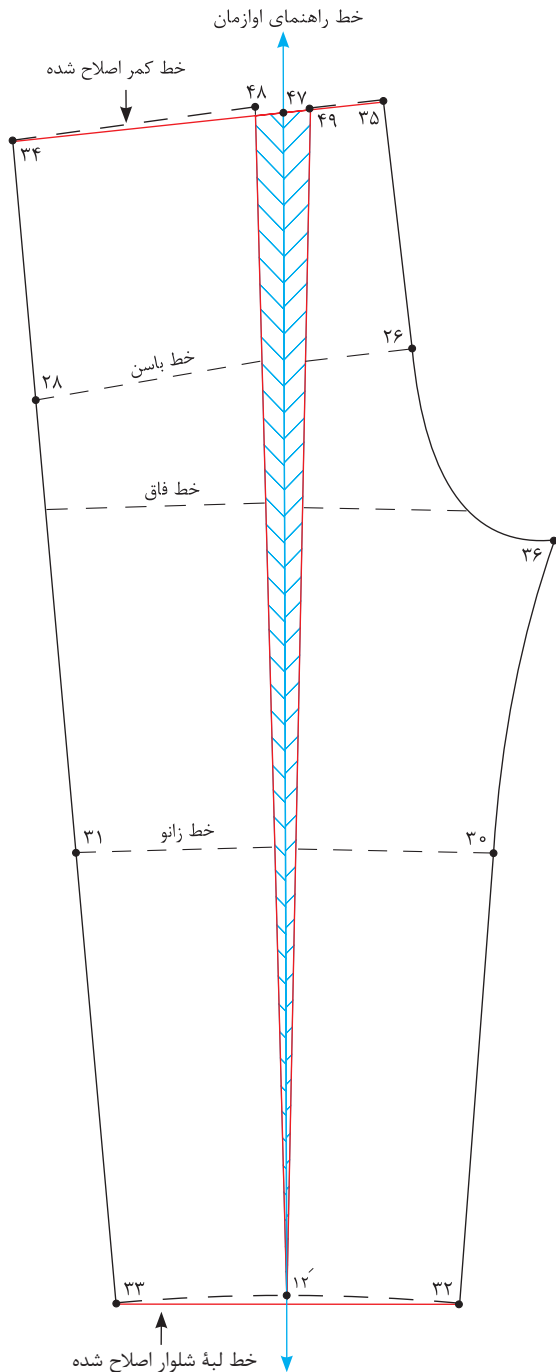

- با استفاده از گونیا خطی عمود روی کاغذ رسم کنید و ابتدای آن را «نقطه ۴۷» بنامید.
- این خط به عنوان خط راهنمای اوزمان می‌باشد.
- به طرفین «نقطه ۴۷» به اندازه «۱/۵ سانتی متر» علامت بزنید، نقاط «۴۸ و ۴۹» به دست می‌آید.  
 $۴۷ \rightarrow ۴۸$  و  $۴۷ \rightarrow ۴۹ = ۱/۵$  سانتی متر
- خط اتوی پشت شلوار را از کمر تا لبه شلوار قیچی کنید به گونه‌ای که الگو از لبه شلوار از هم جدا نشود.
- خط اتو جدا شده را در دو طرف علامت اوزمان بچسبانید.
- نقاط «۳۴ و ۳۵» را مجدد به یکدیگر وصل کنید، تا خط کمر اصلاح شود.
- نقاط «۳۲ و ۳۳» را مجدد به یکدیگر وصل کنید تا خط لبه شلوار اصلاح شود.

■ آیا الگوی شلوار کودکان هم به رفع عیوب نیاز دارد؟  
■ چه تفاوت‌هایی در الگوکشی و مدل‌سازی شلوار برای کودکان نسبت به بزرگسالان وجود دارد؟

فعالیت  
عملی





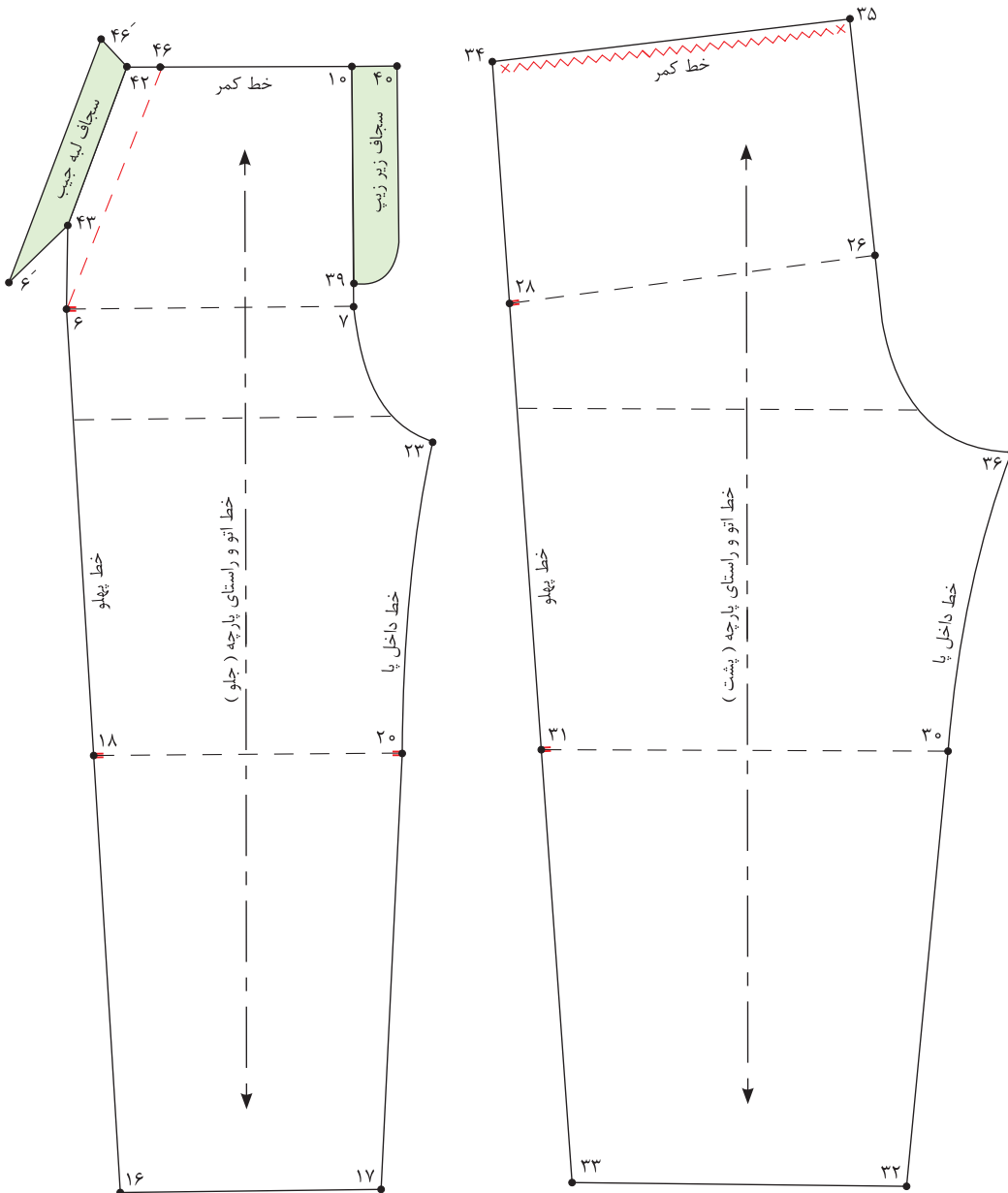

- پس از رولت کردن قطعات جیب خط ۴۲→۴۳ را از الگوی جلوی شلوار قیچی کنید. (تصویر بالا سمت چپ)
- خط ۴۲→۴۳ را تا کنید و خط ۴۶→۶ را رولت کنید.
- سجاف سرخود دهانه جیب ۴۲→۴۶'→۶'→۴۳



مرحله چهارم

۱ با توجه به شکل روبه‌رو به سؤالات پاسخ دهید.

فاصله ۶→۷ چگونه به دست می‌آید؟

فاصله ۷→۸ چگونه به دست می‌آید؟

فاصله ۱۲→۱۷ چگونه به دست می‌آید؟

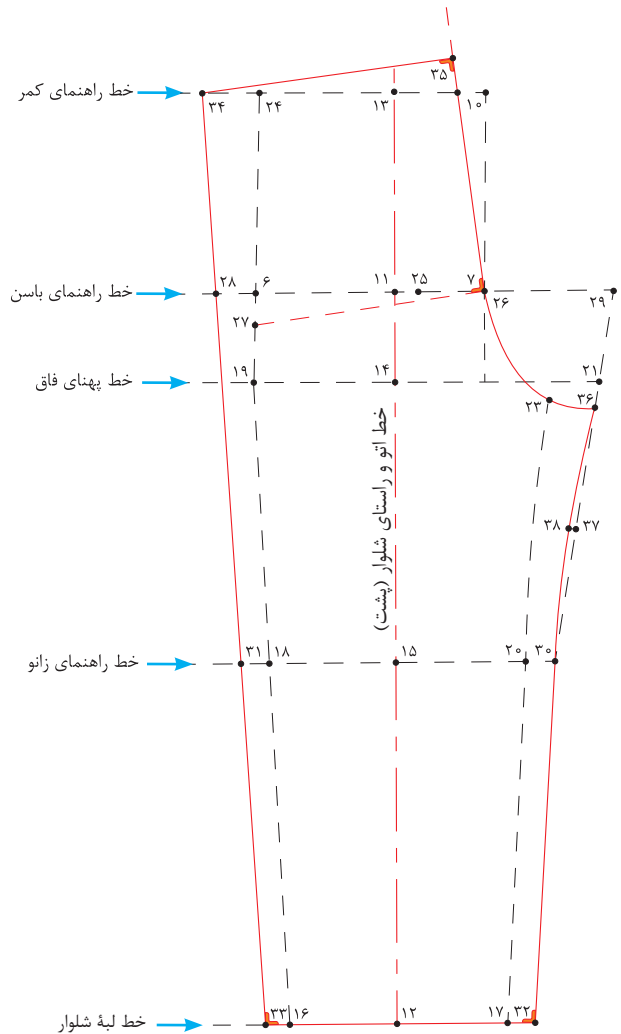
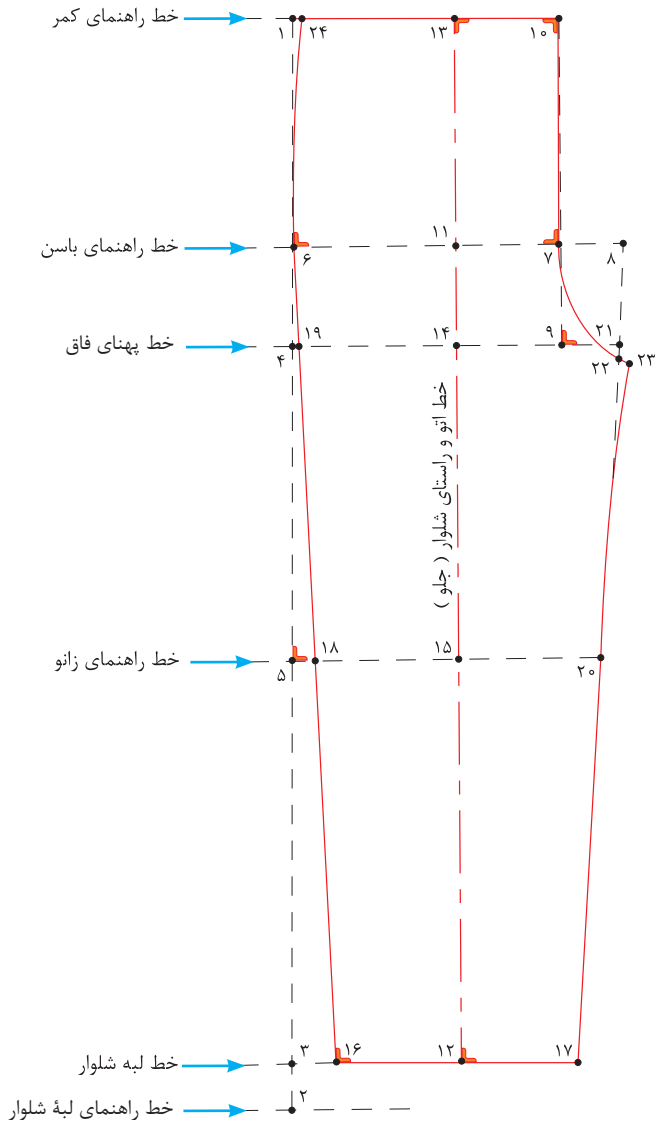

۲ با توجه به شکل روبه‌رو به سؤالات پاسخ دهید.

فاصله ۲۰→۳۰ چه مقدار است؟

فاصله ۲۶→۲۸ چگونه به دست می‌آید؟



در مدل های پیراهن تصاویر بالا چه وجه مشترکی دیده می شود؟

فکر کنید



## قسمت پشت - مرحله اول

■ الگوی پشت اساس بالاتنه را رولت کنید.  
 ■ از «نقطه ۴» روی خط مرکزی پشت به اندازه «۷-۱۵ سانتی متر» پایین آمده، «نقطه ۴۰» به دست می آید.

۴→۴۰ = ۱۵-۷ سانتی متر

**توجه:** قد پیراهن به مدل و سن کودک بستگی دارد.  
 ■ از «نقطه ۴» به اندازه «۲ سانتی متر» داخل شده، «نقطه ۴۲» به دست می آید.

۴→۴۲ = ۲ سانتی متر

■ نقاط «۴۲» و «۱» را با خط کش به یکدیگر وصل کنید و تا خط لبه پیراهن امتداد دهید.

■ از «نقطه ۴۳» به اندازه «۱- ۱/۵ سانتی متر» پایین آمده، «نقطه ۴۴» به دست می آید.

۴۳→۴۴ = ۱- ۱/۵ سانتی متر

■ از «نقطه ۹» به اندازه «۱- ۱/۵ سانتی متر» خارج شده، «نقطه ۴۷» به دست می آید.

۹→۴۷ = ۱- ۱/۵ سانتی متر

■ از «نقطه ۴۱» خطی گونیا شده به بیرون رسم کنید.

■ نقاط «۴۷» و «۸» را با خط کش به یکدیگر وصل کنید و تا خط لبه پیراهن امتداد دهید، «نقطه ۴۸» به دست می آید.

■ نقاط «۴۸» و «۴۴» را با خط کش منحنی به یکدیگر وصل کنید.

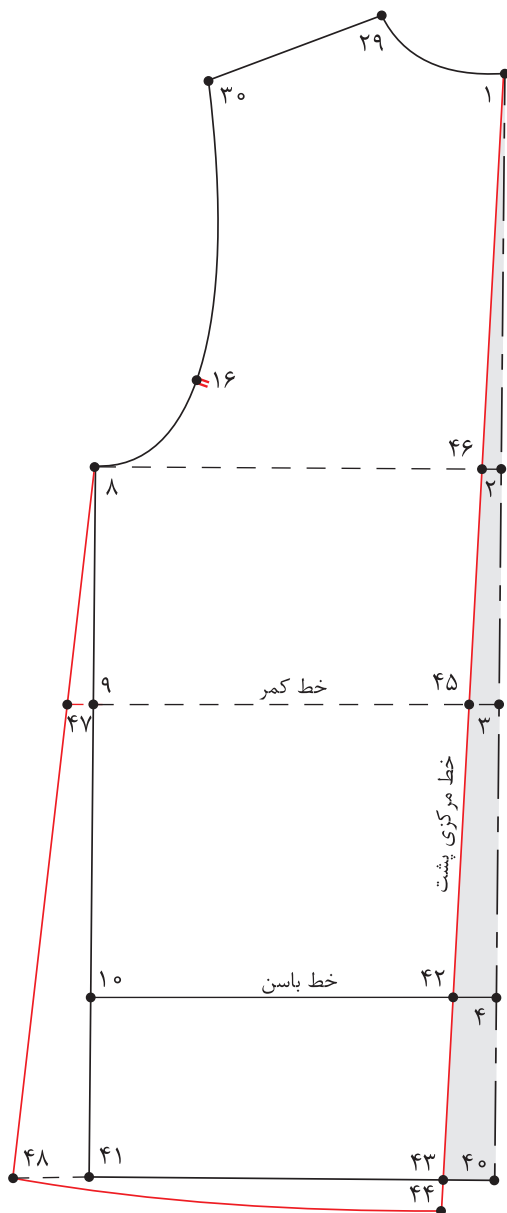

### قسمت جلو - مرحله دوم

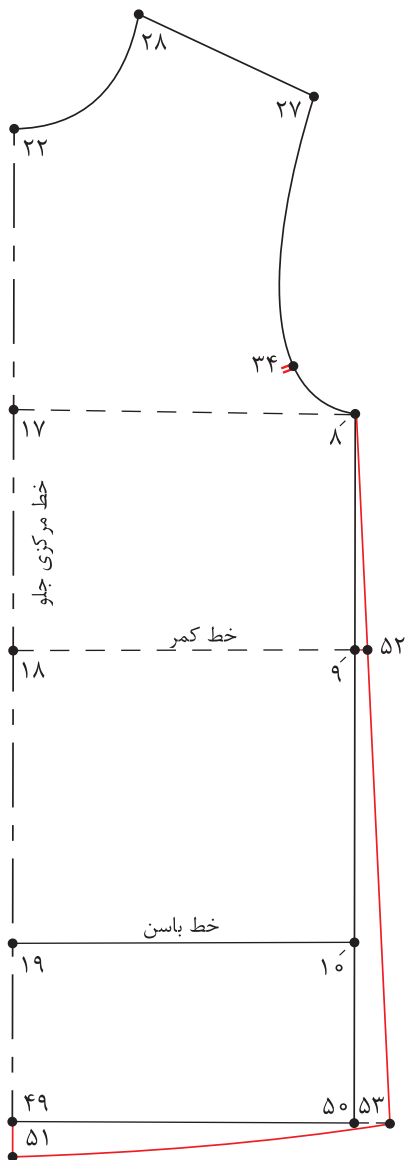

■ الگوی جلوی اساس بالاتنه را رولت کنید.  
 ■ از «نقطه ۱۹» روی خط مرکزی جلو به اندازه «۷-۱۵ سانتی متر» پایین آمده، «نقطه ۴۹» به دست می آید.

۷-۱۵ سانتی متر = ۴۹ → ۱۹  
 ■ از «نقطه ۴۹» به اندازه «۱-۲ سانتی متر» پایین آمده، «نقطه ۵۱» به دست می آید.

۱-۲ سانتی متر = ۵۱ → ۴۹  
 ■ از «نقطه ۹» به اندازه «۵/۵-۱ سانتی متر» خارج شده، «نقطه ۵۲» به دست می آید.

۵/۵-۱ سانتی متر = ۵۲ → ۹  
 ■ نقاط «۵۲» و «۸» را با خط کش به یکدیگر وصل کنید و تا خط لبه پیراهن امتداد دهید، «نقطه ۵۳» به دست می آید.

■ نقاط «۵۳» و «۵۱» را با خط کش منحنی به یکدیگر وصل کنید.

■ الگوی پیراهن را برای کودک ۳ ساله رسم کنید.  
 ■ چرا فاصله ۴۲ → ۴ از الگوی پشت بالاتنه کسر می شود؟

فعالیت  
عملی





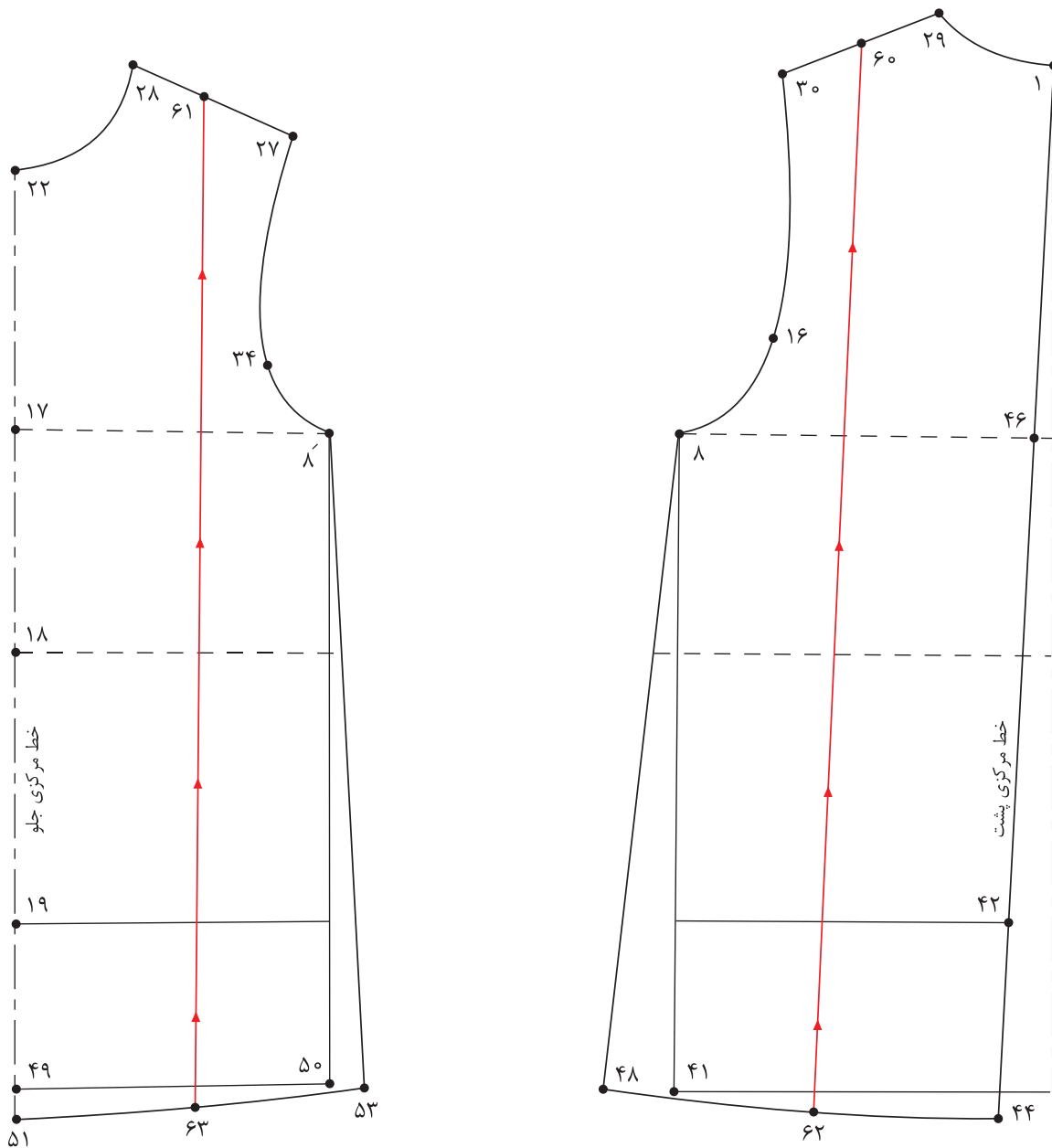

■ ابتدا از الگوی اساس پیراهن یکسره رولت کنید.

■ فاصله « $27 \rightarrow 28$ » و « $29 \rightarrow 30$ » (سرشانه جلو و پشت) را نصف کرده، نقاط « $61$  و « $60$ » به دست می آید.

$$\frac{1}{2} \text{ فاصله } 29 \rightarrow 60 = 30 \rightarrow 29$$

$$\frac{1}{2} \text{ فاصله } 28 \rightarrow 61 = 28 \rightarrow 27$$

■ از « $60$  و « $61$ » خطی به موازات خط مرکزی جلو و پشت تا لبه پیراهن رسم کنید.

■ خط « $62 \rightarrow 60$ » و « $63 \rightarrow 61$ » را به گونه ای قیچی کنید که خط سرشانه از یکدیگر جدا نشود.

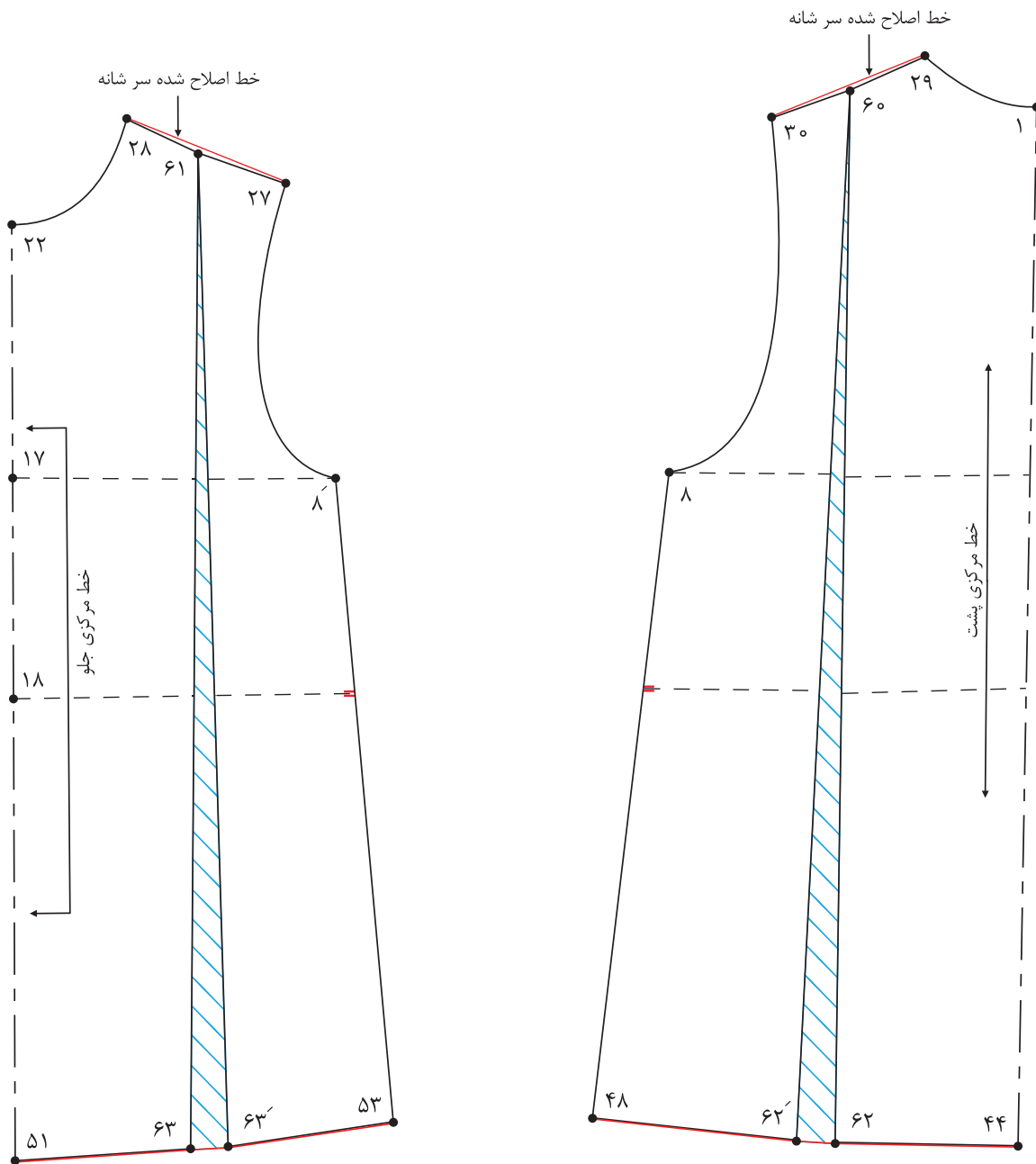

■ لبه پیراهن را در الگوی پشت و جلو به اندازه «۳-۵ سانتی متر» اوزمان دهید.

۶۲ → ۶۲' و ۶۳ → ۶۳' = ۳-۵ سانتی متر

■ خط لبه پیراهن و سرشانه را اصلاح کنید.

■ خطوط موازنه و راستا را بر روی الگو مشخص کنید.



## مدل اول – الگوی پیراهن یکسره



به نظر شما چه مدل های دیگری برای پیراهن یکسره می توان در نظر گرفت؟

فکر کنید



## قسمت پشت - مرحله اول

■ از الگوی جلو و پشت اساس پیراهن فون رولت کنید.

■ از «نقطه ۲۹» به اندازه «۳ سانتی متر» روی خط سر شانه علامت زده، «نقطه ۶۰» به دست می آید.  
 $۲۹ \rightarrow ۶۰ = ۳$  سانتی متر

■ از «نقطه ۱» به اندازه «۳-۵ سانتی متر» پایین آمده، «نقطه ۶۱» به دست می آید.

$۱ \rightarrow ۶۱ = ۳-۵$  سانتی متر

■ نقاط «۶۰» و «۶۱» را به صورت منحنی به یکدیگر وصل کنید.

■ سجاف پشت را رولت کرده و خط راستای پارچه را روی آن مشخص کنید.

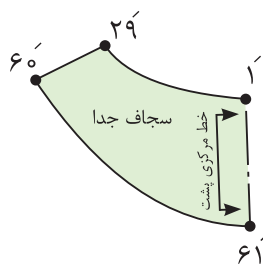
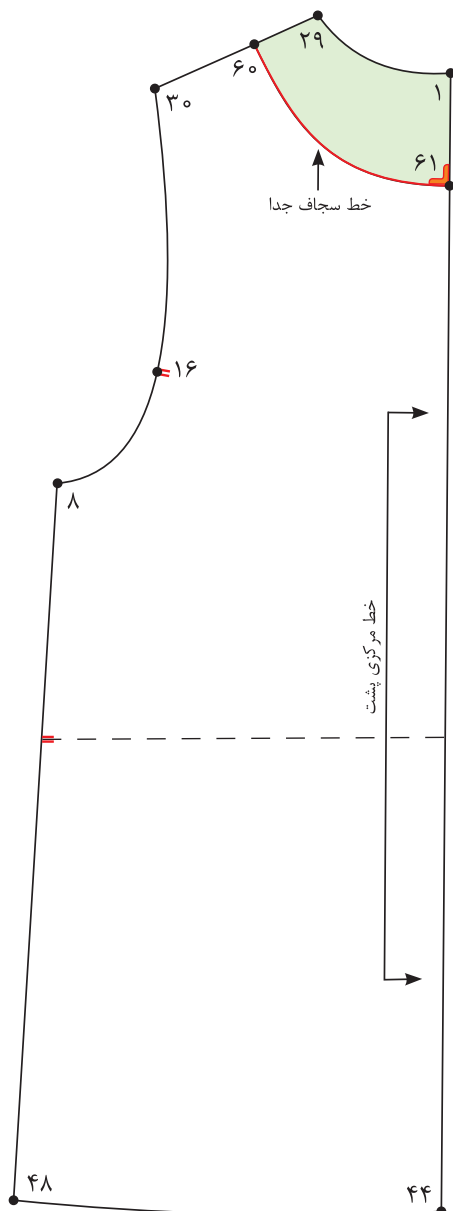

### قسمت جلو - مرحله دوم

- از نقاط «۲۲ و ۵۱» به اندازه «۱/۵ سانتی متر» خارج شده، نقاط «۶۲ و ۶۳» به دست می آید.
- ۱/۵ سانتی متر =  $۶۲ \rightarrow ۶۳$  و  $۵۱ \rightarrow ۶۲$
- خط دکمه خور را به موازات خط مرکزی جلو رسم کنید.
- از «نقطه ۲۸» به اندازه «۳ سانتی متر» روی خط سر شانه علامت زده، «نقطه ۶۴» به دست می آید.
- $۲۸ \rightarrow ۶۴ = ۳$  سانتی متر
- از «نقطه ۵۱» به اندازه «۴/۵ سانتی متر» روی خط لبه پیراهن داخل شده، «نقطه ۶۵» به دست می آید.
- $۵۱ \rightarrow ۶۵ = ۴/۵$  سانتی متر
- نقاط «۶۴ و ۶۵» را به گونه ای وصل کنید که از سر شانه تا کمر به صورت منحنی و از کمر تا لبه پیراهن به موازات خط مرکزی جلو رسم شود.
- خط روی هم گرد را تا کرده، خطوط «۶۳ → ۶۲ → ۲۸ → ۶۴ → ۶۵ → ۶۳» (خطوط سجاف) را رولت کنید.

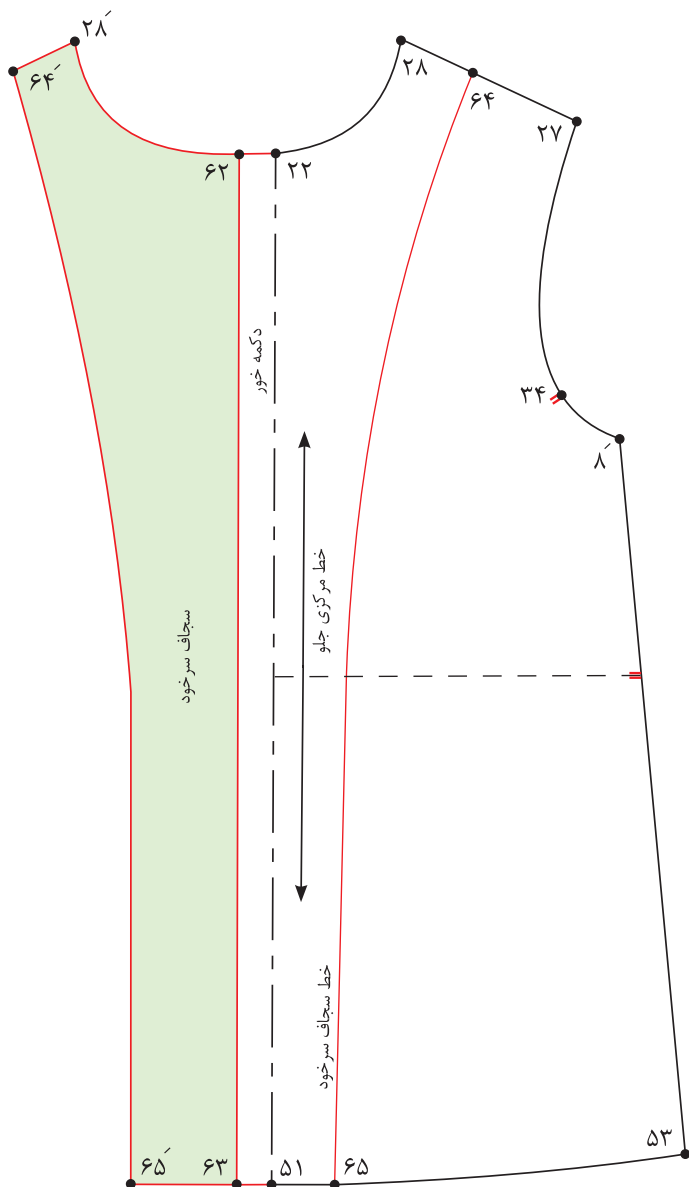



### قسمت جلو - مرحله اول

■ از «نقطه ۲۲» روی خط مرکزی جلو به اندازه «۷-۵ سانتی متر» پایین آمده، «نقطه ۷۰» به دست می آید.

$$۲۲ \rightarrow ۷۰ = ۷-۵ \text{ سانتی متر}$$

■ از «نقطه ۷۰» خطی گونیا شده، به سمت راست رسم کرده، «نقطه ۷۱» به دست می آید.

■  $\frac{1}{2}$  فاصله  $۷۰ \rightarrow ۷۱$  را محاسبه کرده، «نقطه ۷۲» به دست می آید.

$$۷۱ \rightarrow ۷۲ = ۷۰ \rightarrow ۷۱ \text{ فاصله } \frac{1}{2}$$

■ از «نقطه ۷۱» به اندازه «۱ سانتی متر» بالا رفته، «نقطه ۷۳» به دست می آید.

$$۷۱ \rightarrow ۷۳ = ۱ \text{ سانتی متر}$$

■ نقاط «۷۲ و ۷۳» را به یکدیگر وصل کنید.

■ از «نقطه ۷۲» خطی گونیا شده، به موازات خط مرکزی جلو به لبه پیراهن رسم کرده، «نقطه ۷۴» به دست می آید.

■ قطعات الگو را شماره گذاری کنید.

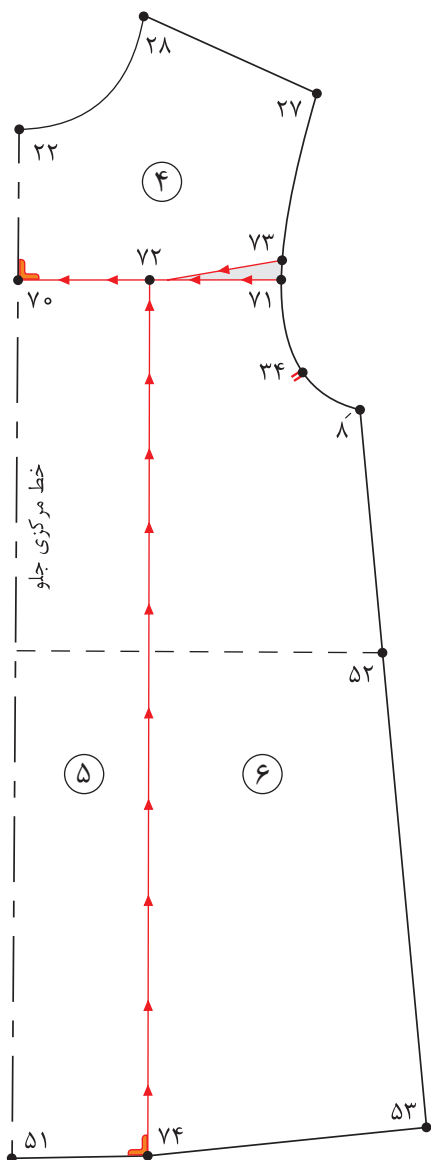

## قسمت جلو - مرحله دوم

■ روی کاغذ خط افقی راهنمای اوزمان را رسم کنید.

■ قطعه ۵ را به گونه‌ای که خط کمر الگو روی خط راهنمای اوزمان قرار گیرد، روی کاغذ بچسبانید.

■ از نقاط «۷۲ و ۷۴» به اندازه «۸-۱۲ سانتی‌متر» خارج شده، خطی موازی با خط ۷۲→۷۴ رسم کنید.

■ قطعه ۶ الگو را به گونه‌ای روی کاغذ بچسبانید که خط کمر الگو در امتداد خط راهنمای اوزمان قرار گیرد.

۸-۱۲ سانتی‌متر = ۷۴→۷۴' و ۷۲→۷۲'

■ منحنی لبه پیراهن را اصلاح کنید.

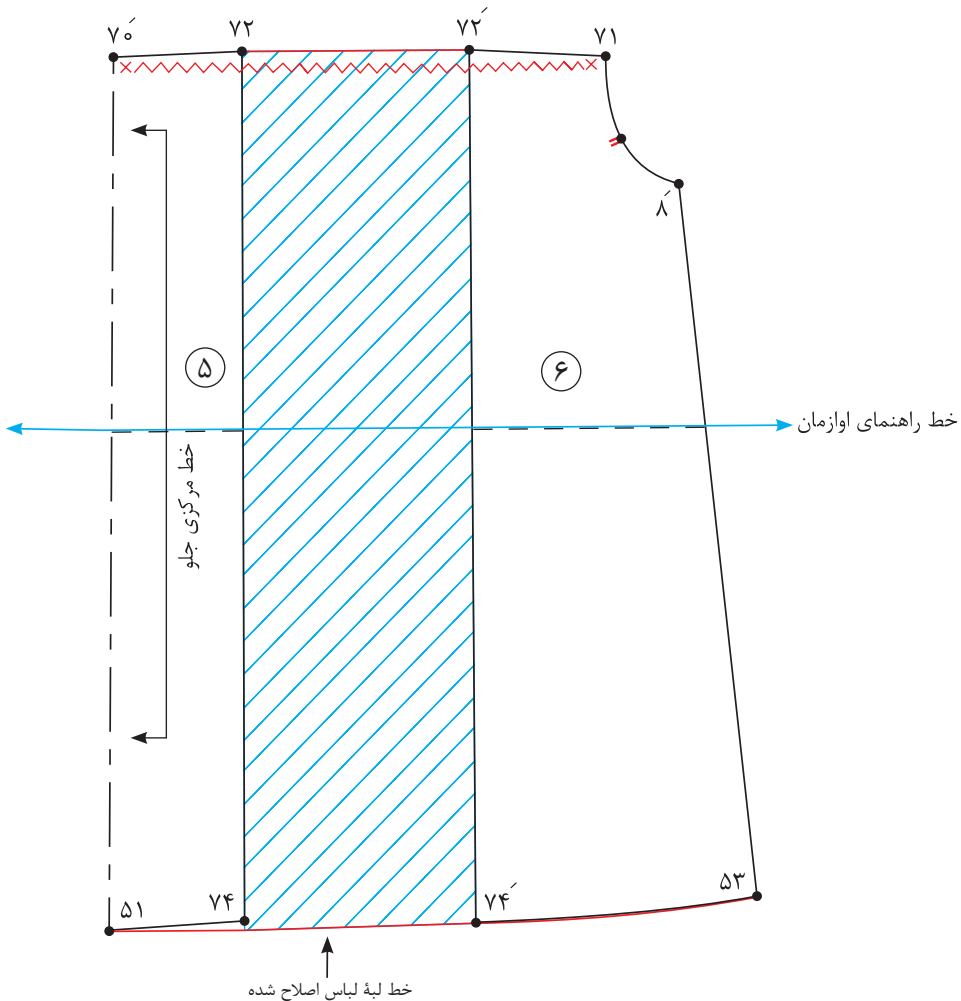
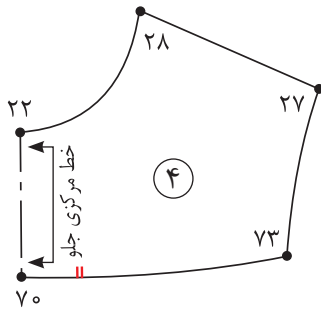

### قسمت پشت - مرحله سوم

- الگوی پشت پیراهن را رولت کنید.
- از نقاط «۴۴ و ۱» از خط مرکزی به اندازه « $1/5$  سانتی متر» بیرون رفته، نقاط «۶۱ و ۶۰» به دست می آید.
- از «نقطه ۲۹» روی خط سر شانه به اندازه « $3$  سانتی متر» علامت زده، «نقطه ۶۲» به دست می آید.

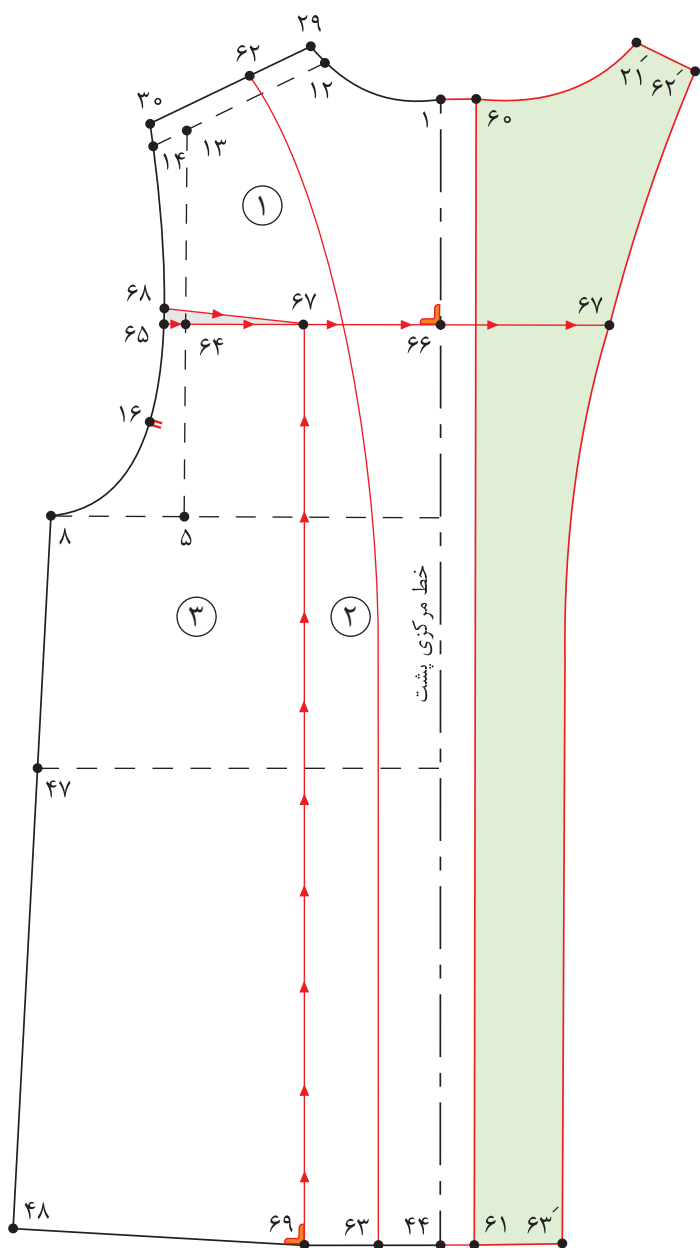

- $29 \rightarrow 62 = 3$  سانتی متر
- از «نقطه ۴۴» روی خط لبه پیراهن به اندازه « $4-3$  سانتی متر» علامت زده، «نقطه ۶۳» به دست می آید.
- $44 \rightarrow 63 = 4-3$  سانتی متر
- خط  $60-61$  (روی هم گرد) را تا کرده، خط  $62$  و  $63$  (سجاف) را رولت کنید.
- $\frac{1}{2}$  فاصله  $5 \rightarrow 13$  را محاسبه کرده، «نقطه ۶۴» به دست می آید.
- $\frac{1}{2}$  فاصله  $5 \rightarrow 64 = 5 \rightarrow 13$  از «نقطه ۶۴»، خطی گونیا شده، به طرفین رسم کرده، نقاط «۶۶ و ۶۷» و «۶۵» به دست می آید.
- $\frac{1}{2}$  فاصله  $65 \rightarrow 66$  را محاسبه کرده، «نقطه ۶۷» به دست می آید.
- $\frac{1}{3}$  فاصله  $65 \rightarrow 67 = 65 \rightarrow 66$
- از «نقطه ۶۵»، به اندازه « $1-0/5$  سانتی متر» بالا رفته، «نقطه ۶۸» به دست می آید.
- $65 \rightarrow 68 = 1-0/5$  سانتی متر
- نقاط «۶۷ و ۶۸» را با خط کش به یکدیگر وصل کنید.
- از «نقطه ۶۷»، خطی گونیا شده، به موازات خطی مرکزی پشت به لبه پیراهن رسم کرده، «نقطه ۶۹» به دست می آید.

### قسمت پشت - مرحله چهارم

- خطوط عمودی و افقی برش در الگوی پشت و جلو را قیچی کنید.
- روی کاغذ خط افقی راهنمای اوزمان را رسم کنید.
- قطعه ۲ را به گونه‌ای که خط کمر الگو روی خط راهنمای اوزمان قرار گیرد، روی کاغذ بچسبانید.
- از نقاط «۶۷ و ۶۹» به اندازه «۸-۱۲ سانتی‌متر» خارج شده، خطی موازی با خط ۶۷→۶۹ رسم کنید.
- قطعه ۳ الگو را به گونه‌ای روی کاغذ بچسبانید، که از خط کمر الگو روی خط راهنمای اوزمان قرار گیرد.
- ۸-۱۲ سانتی‌متر = ۶۹' → ۶۹ و ۶۷' → ۶۷
- قطعه ۳ الگو را به گونه‌ای روی کاغذ بچسبانید که خط کمر الگو در امتداد خط راهنمای اوزمان قرار گیرد.
- منحنی لبه پیراهن را اصلاح کنید.

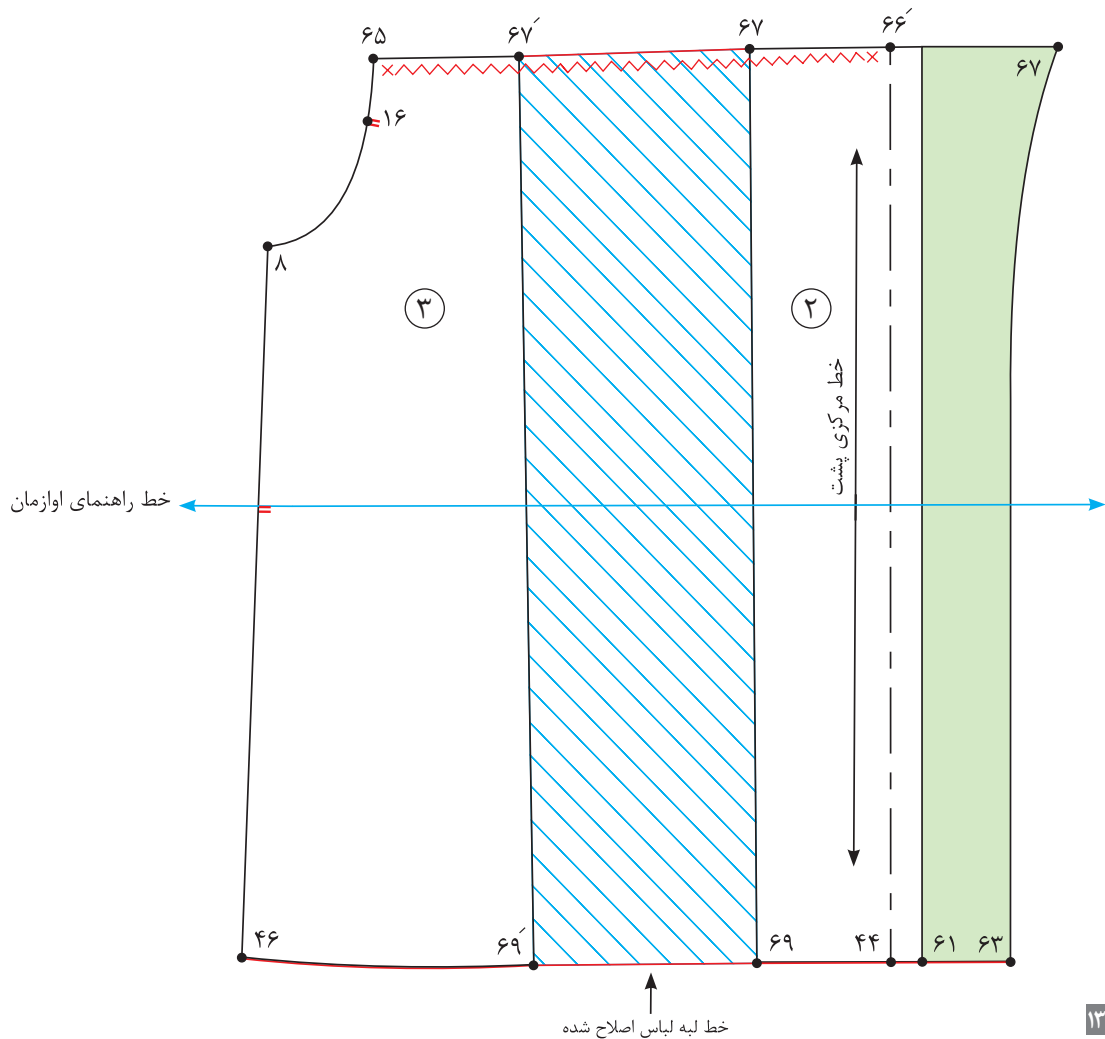
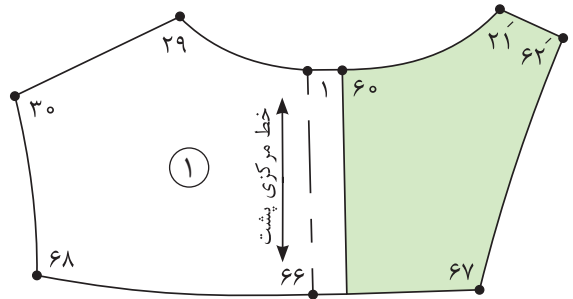



## مدل سوم - پیراهن با برش از کمر



چه نکاتی را باید برای انتخاب پیراهن در سنین مختلف در نظر گرفت؟

فکر کنید



## قسمت پشت - مرحله اول

■ الگوی پشت اساس بالاتنه پیراهن را رولت کنید.  
 ■ از «نقطه ۴۷» به اندازه « $1/5$  - ۲ سانتی متر» بالا رفته، «نقطه ۶۰» به دست می آید.

$$47 \rightarrow 60 = 1/5 - 2 \text{ سانتی متر}$$

■ نقاط «۴۵ و ۶۰» را با منحنی ملایم به یکدیگر وصل کنید.

■ از «نقطه ۶۰» به اندازه « $1/5$  - ۱ سانتی متر» داخل شده، «نقطه ۶۱» به دست می آید.

$$60 \rightarrow 61 = 1/5 - 1 \text{ سانتی متر}$$

■ نقاط «۸ و ۶۱» را با خط کش به یکدیگر وصل کنید.

■  $\frac{1}{2}$  فاصله  $45 \rightarrow 47$  را محاسبه کرده، «نقطه ۶۲» به دست می آید.

$$45 \rightarrow 62 = 45 \rightarrow 47 \text{ فاصله } \frac{1}{2}$$

■ از «نقطه ۶۲»، خطی به موازات خط مرکزی پشت

به سمت پایین رسم کرده، «نقطه ۶۳» به دست می آید.

■ خطوط مشخص شده را قیچی کنید و قطعات الگو را شماره گذاری کنید.

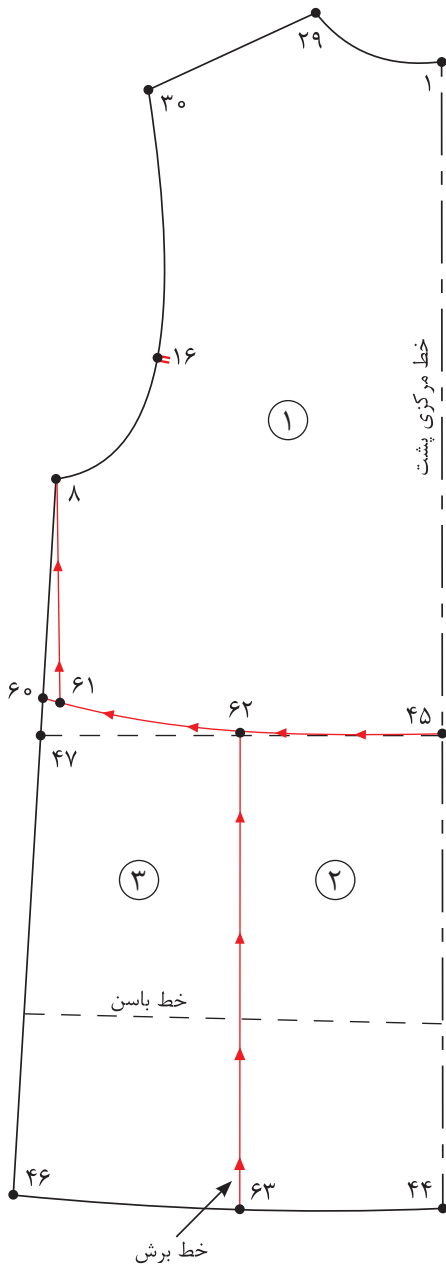

### قسمت جلو - مرحله دوم

- الگوی جلو اساس بالاتنه پیراهن را رولت کنید.
- از «نقطه ۵۲» به اندازه « $2-1/5$  سانتی متر» بالا رفته، «نقطه ۶۴» به دست می آید.
- $52 \rightarrow 64 = 2-1/5$  سانتی متر
- نقاط «۶۴ و ۱۸» را با منحنی ملایم به یکدیگر وصل کنید.
- از «نقطه ۶۴» به اندازه « $1-0/5$  سانتی متر» داخل شده، «نقطه ۶۵» به دست می آید.
- $64 \rightarrow 65 = 1-0/5$  سانتی متر
- نقاط «۸ و ۶۵» را با خط کش به یکدیگر وصل کنید.
- $1/3$  فاصله  $18 \rightarrow 52$  را محاسبه کرده، «نقطه ۶۶» به دست می آید.
- $18 \rightarrow 66 = 18 \rightarrow 52$  فاصله  $1/3$
- از «نقطه ۶۶»، خطی به موازات خط مرکزی جلو به سمت پایین رسم کرده، «نقطه ۶۷» به دست می آید.
- خطوط مشخص شده را قیچی کنید و قطعات الگو را شماره گذاری کنید.

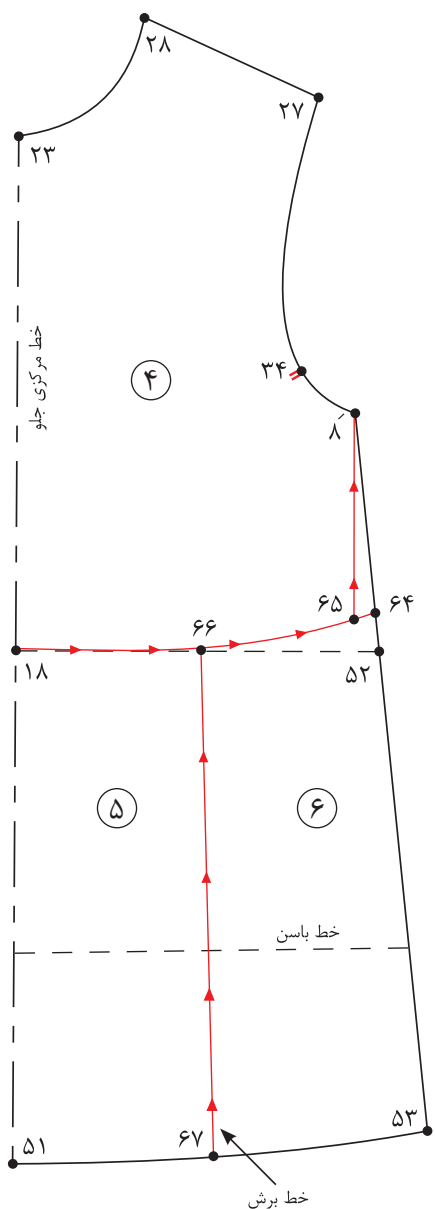

### مرحله سوم

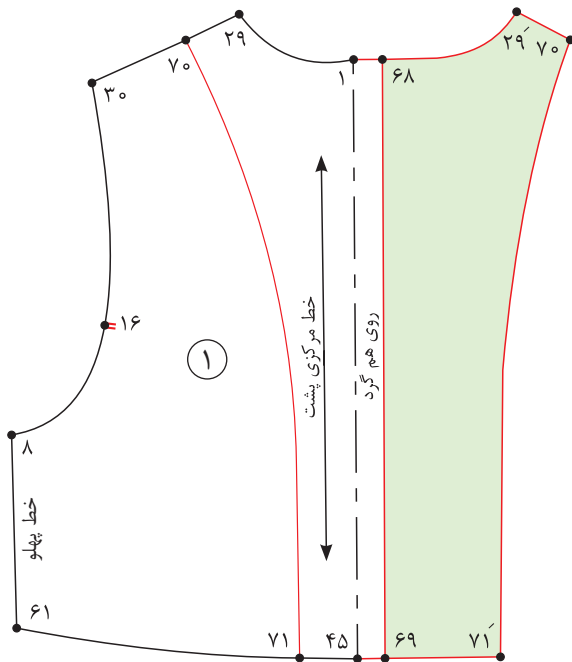

- خطوط عمودی و افقی برش را در الگوی پشت و جلو قیچی کنید.
- از نقاط «۱ و ۴۵» به اندازه «۱/۵ سانتی متر» خارج شده، نقاط «۶۸ و ۶۹» به دست می آید.  
۱/۵ سانتی متر = ۴۵ → ۶۹ و ۱ → ۶۸
- نقاط «۶۸ و ۶۹» را با خط کش به یکدیگر وصل کنید.
- از نقاط «۴۵ و ۲۹» به اندازه «۳ سانتی متر» داخل شده، نقاط «۷۰ و ۷۱» به دست می آید.  
۳ سانتی متر = ۴۵ → ۷۱ و ۲۹ → ۷۰
- نقاط «۷۰ و ۷۱» را با منحنی ملایم به یکدیگر وصل کنید.

- برای رسم سجاف سر خود خط ۶۸ → ۶۹ (خط روی هم گرد) را تا کرده، خط ۶۹ → ۷۱ → ۷۰ → ۶۸ را رولت کنید.
- قطعه ۲ را به گونه ای که خط باسن الگو روی خط راهنمای اوزمان قرار گیرد، روی کاغذ بچسبانید.

- از نقاط «۶۲ و ۶۳» به اندازه «۱۵-۱۰ سانتی متر» خارج شده، خطی عمودی رسم کنید.  
۱۵-۱۰ سانتی متر = ۶۳ → ۶۳' و ۶۲ → ۶۲'
- قطعه ۳ الگو را به گونه ای که از خط باسن الگو روی خط راهنمای اوزمان قرار گیرد، بچسبانید.
- منحنی لبه پیراهن را اصلاح کنید.  
۶۳ → ۶۳' و ۶۲ → ۶۲'

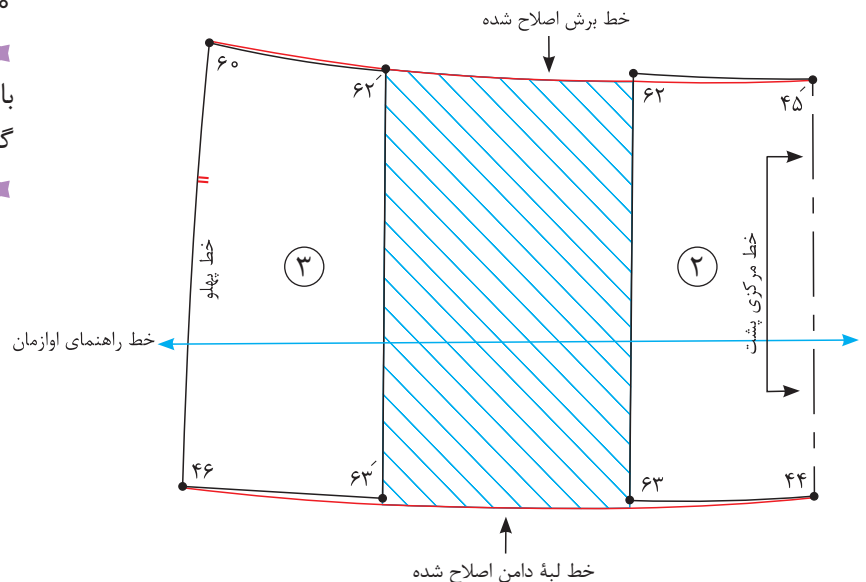

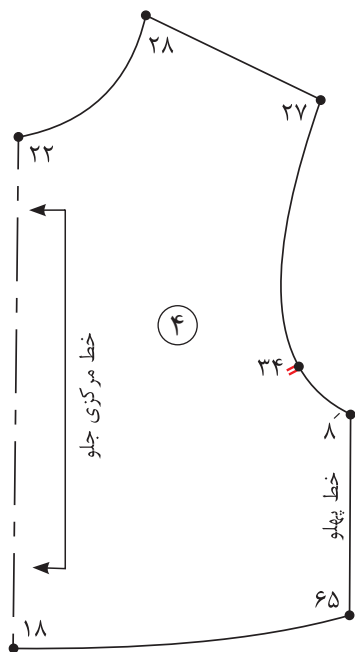

- روی کاغذ خط افقی راهنمای اوزمان را رسم کنید.
- اوزمان دامن جلوی پیراهن مانند پشت انجام می شود.
- خطوط راستای پارچه را روی قطعات الگو رسم کنید.

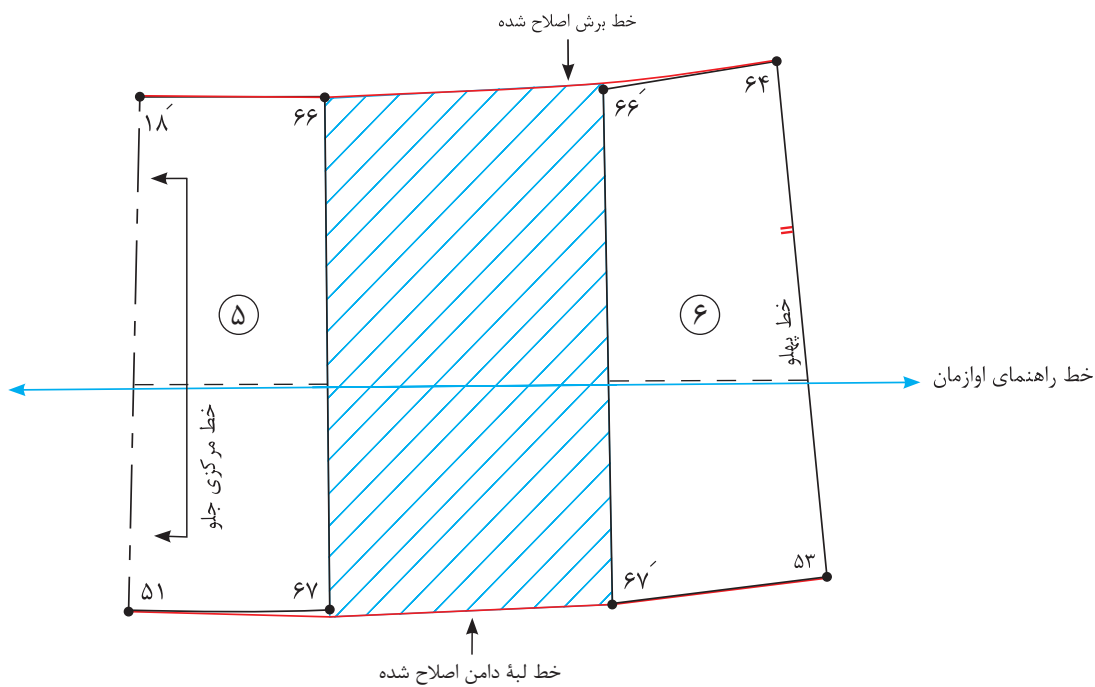

مدل پیراهن برش از کمر را برای کودک ۸ ساله ترسیم کنید.

فعالیت  
عملی





مرحله پنجم

۱ با توجه به شکل روبه‌رو به سؤالات پاسخ دهید.

■ فاصله  $۴ \rightarrow ۴۲$  چه مقدار است؟

■ فاصله  $۹ \rightarrow ۴۷$  چه مقدار است؟

■ فاصله  $۹' \rightarrow ۵۲$  چه مقدار است؟

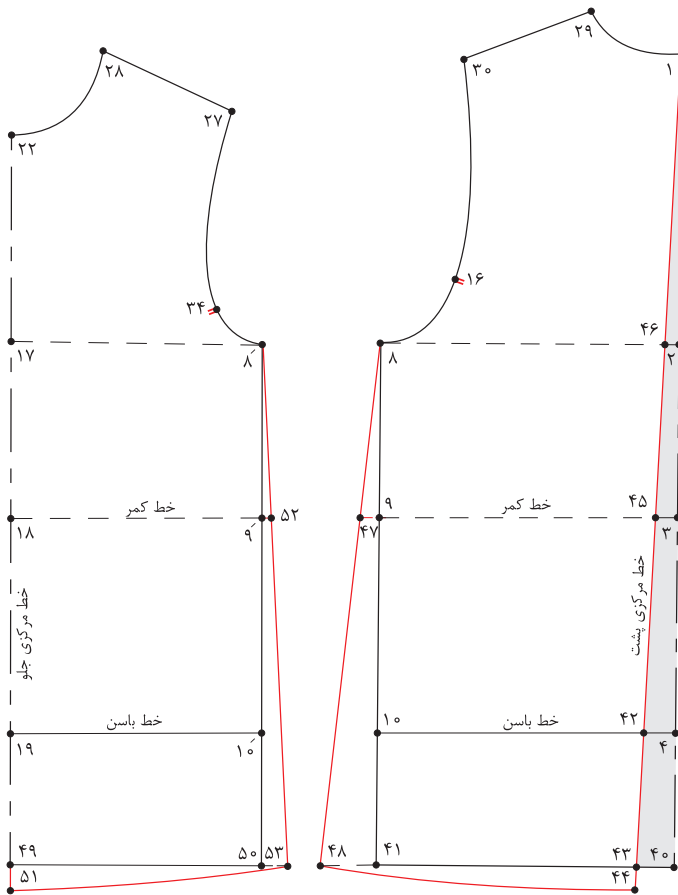

الگوی مدل پیراهن زیر را ترسیم کنید.



## ترسیم الگوهای پیش بند



آیا می توانید با توجه به الگوی اساس بالاتنه مدل های پیش بند را ترسیم کنید؟

فکر کنید



## ترسیم الگوی پیش‌بند

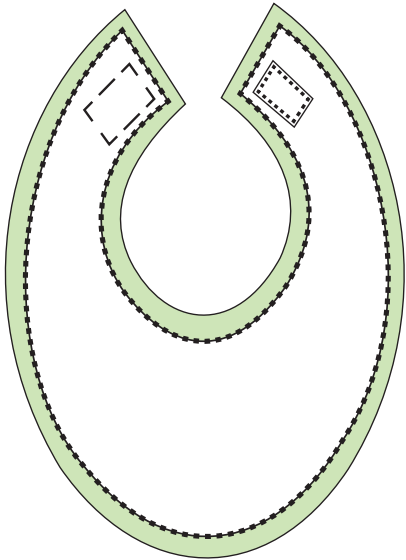

■ در گوشه کاغذ دو خط عمود برهم به وسیله گونیا رسم کرده، «نقطه ۱» بنامید.

■ از «نقطه ۱» به اندازه «۳۰ سانتی‌متر» پایین آمده، «نقطه ۲» به دست می‌آید.  $۱ \rightarrow ۲ = ۳۰$  سانتی‌متر

■ از «نقطه ۱» خطی گونیا شده، به اندازه «۱۲ سانتی‌متر» رسم کرده، «نقطه ۳» به دست می‌آید.

■ از «نقطه ۲» به وسیله گونیا خطی موازی با  $۱ \rightarrow ۳$  رسم کرده، «نقطه ۴» به دست می‌آید.

$۱ \rightarrow ۳$  و  $۲ \rightarrow ۴ = ۱۲$  سانتی‌متر

■ از «نقطه ۲» به اندازه «۱۳ سانتی‌متر» بالا رفته، «نقطه ۵» به دست می‌آید.

■ از «نقطه ۵» به اندازه «۱۳ سانتی‌متر» بالا رفته، «نقطه ۶» به دست می‌آید.

$۲ \rightarrow ۵$  و  $۵ \rightarrow ۶ = ۱۲$  سانتی‌متر

■ فاصله «۵» → «۶» را نصف کرده، «نقطه ۷» به دست می‌آید.

$۵ \rightarrow ۷ = \frac{۱}{۲} (۵ \rightarrow ۶)$  فاصله

■ از «نقطه ۷» به وسیله گونیا خطی موازی با «۱» → «۳» رسم کرده، «نقطه ۸» به دست می‌آید.

■ از «نقطه ۷» روی خط «۷» → «۸» به اندازه «۵ سانتی‌متر» داخل شده، «نقطه ۹» به دست می‌آید.

$۷ \rightarrow ۹ = ۵$  سانتی‌متر

■ از «نقطه ۶» به اندازه «۱ سانتی‌متر» داخل شده، «نقطه ۱۰» به دست می‌آید.

$۶ \rightarrow ۱۰ = ۱$  سانتی‌متر

■ نقاط «۵» و «۹» و «۱۰» را با خط منحنی به یکدیگر وصل کنید، تا یقه جلو و پشت ترسیم گردد.

■ از «نقطه ۱» روی خط «۱» → «۳» به اندازه « $\frac{۳}{۵}$  سانتی‌متر» جدا کرده، «نقطه ۱۱» به دست می‌آید.

$۱ \rightarrow ۱۱ = ۱$  سانتی‌متر

■ نقاط «۱۱» و «۱۰» را با خط کش به یکدیگر وصل کنید.

■ از «نقطه ۲» خطی به وسیله گونیا به اندازه «۱ سانتی‌متر» رسم کرده، سپس نقاط «۲» و «۸» و «۱۱» را با خط منحنی به یکدیگر وصل کنید تا لبه بیرونی پیش‌بند ترسیم گردد.

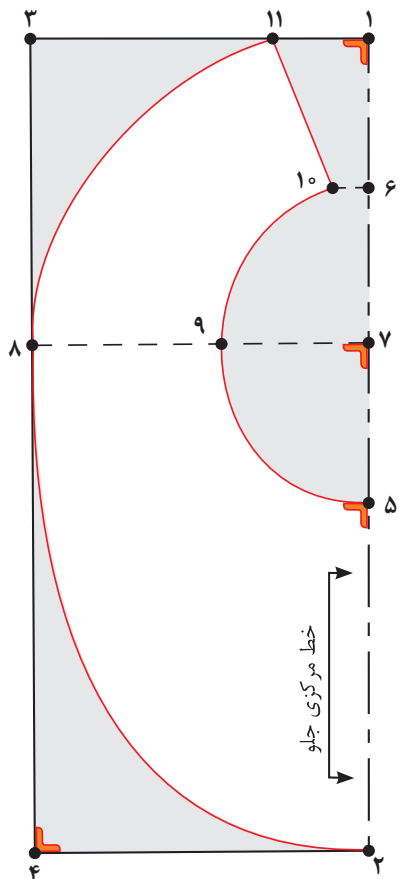



## ترسیم الگوی پیش بند باغبانی



آیا علت نام گذاری پیش بند باغبانی را به این نام می دانید؟

فکر کنید



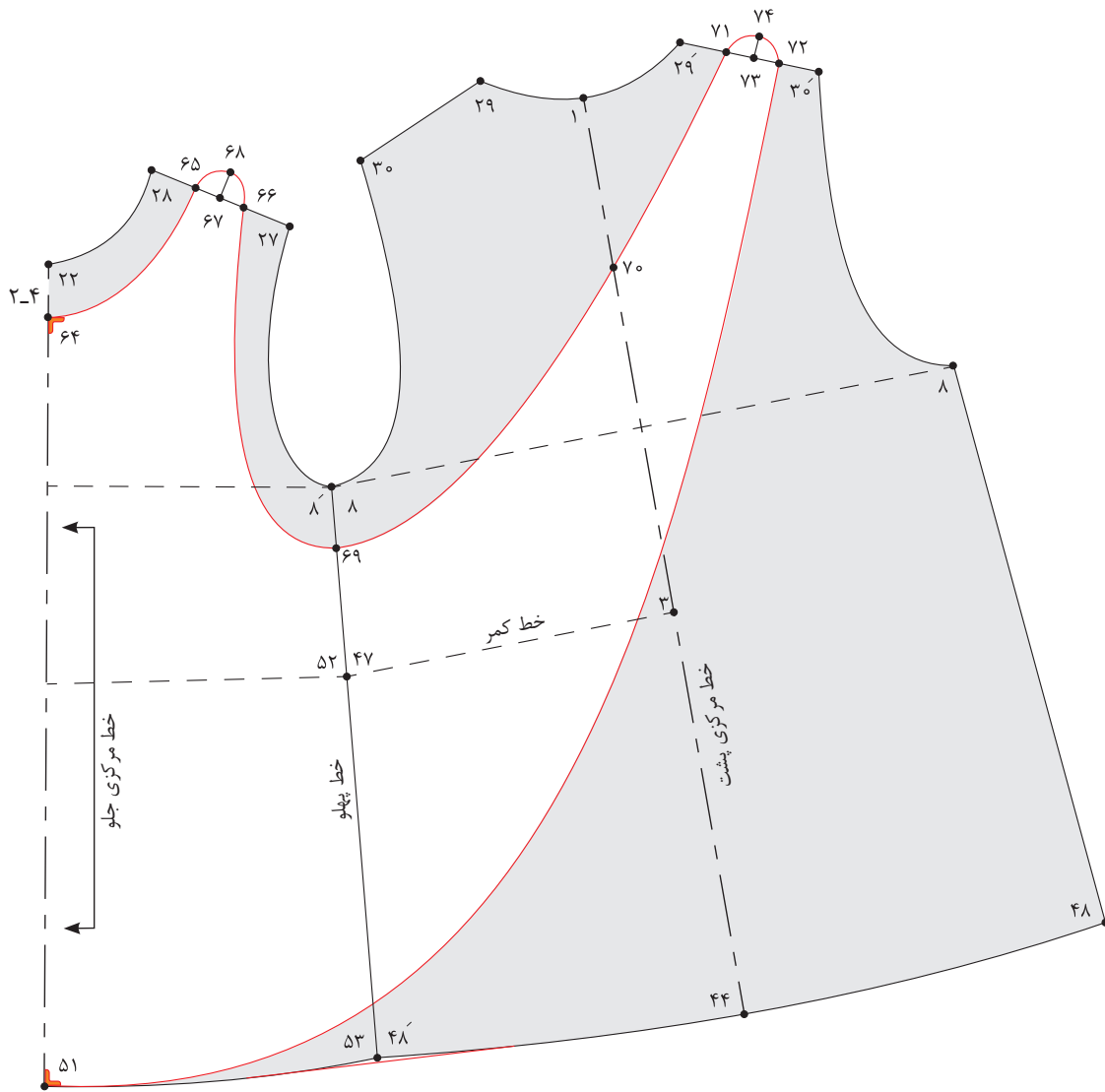

- برای رسم الگوی پیش‌بند باغبانی الگوی اساس پیراهن فون را رولت کنید.
- قسمت پشت الگو را به پشت کامل تبدیل کنید.
- پهلو الگو جلو و پشت را به یکدیگر بچسبانید.
- از «نقطه ۲۲» روی خط مرکزی جلو به اندازه «۴ - ۲ سانتی‌متر» پایین آمده، «نقطه ۶۴» به دست می‌آید.  
 $۲۲ \rightarrow ۶۴ = ۲ - ۴$  سانتی‌متر
- خط سر شانه جلو را به سه قسمت مساوی تقسیم کرده نقاط «۶۵ و ۶۶» به دست می‌آید.  
 $\frac{1}{3}$  فاصله  $۲۷ \rightarrow ۲۸ = ۲۷ \rightarrow ۶۶$  و  $۶۶ \rightarrow ۶۵$  و  $۶۵ \rightarrow ۲۸$
- روی سر شانه جلو فاصله «۶۵ → ۶۶» را نصف کرده، «نقطه ۶۷» به دست می‌آید.  
 $\frac{1}{3}$  فاصله  $۶۵ \rightarrow ۶۶ = ۶۵ \rightarrow ۶۷$

- از «نقطهٔ ۶۷» به اندازه « $\frac{1}{5}$  سانتی متر» بالا رفته، «نقطهٔ ۶۸» به دست می آید.  
 $\frac{1}{5}$  سانتی متر =  $67 \rightarrow 68$
- از «نقطهٔ ۸'» به اندازه « $\frac{1}{3}$  ۵۲  $\rightarrow$  ۸'» پایین آمده، «نقطهٔ ۶۹» به دست می آید.  
 $\frac{1}{3}$  ۵۲  $\rightarrow$  ۸' =  $69 \rightarrow 8'$
- از «نقطهٔ ۶۴» خطی به اندازه « $1$  سانتی متر» گونیا شده رسم کنید، سپس نقاط « $64$  و  $65$  و  $68$  و  $66$  و  $69$ » را با خط کش منحنی به یکدیگر وصل کنید.
- از «نقطهٔ ۱» به اندازه « $\frac{1}{3}$   $1 \rightarrow 3$ » پایین آمده، «نقطهٔ ۷۰» به دست می آید.  
 $\frac{1}{3}$  فاصله  $1 \rightarrow 3 = 1 \rightarrow 70$
- خط سر شانه پشت را به سه قسمت مساوی تقسیم کرده نقاط « $71$  و  $72$ » به دست می آید.  
 $\frac{1}{3}$  فاصله  $30' \rightarrow 29' = 72 \rightarrow 71$  و  $72 \rightarrow 30'$
- روی خط سر شانه پشت «فاصله  $71 \rightarrow 72$ » را نصف کرده، «نقطهٔ ۷۳» به دست می آید.  
 $\frac{1}{2}$  فاصله  $71 \rightarrow 72 = 71 \rightarrow 73$
- از «نقطهٔ ۷۳» به اندازه « $\frac{1}{5}$  سانتی متر» بالا رفته، «نقطهٔ ۷۴» به دست می آید.  
 $\frac{1}{5}$  سانتی متر =  $73 \rightarrow 74$
- نقاط « $69$  و  $71$  و  $74$  و  $72$  و  $51$ » را با خط کش منحنی به یکدیگر وصل کنید.

■ آیا می توان از پایه های دیگر بالاتنه برای رسم پیش بند باغبانی استفاده کرد؟  
 ■ به نظر شما پیش بند باغبانی برای چه سنینی مناسب تر است؟

فعالیت  
عملی



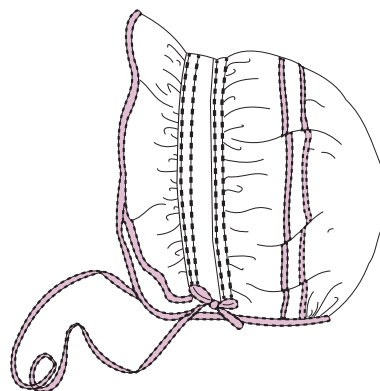

کلاه دختران و پسران از چه سنینی متفاوت طراحی می‌شود و هر کدام دارای چه خصوصیتی است؟

فکر کنید



### الگوی پشت کلاه

- دو خط عمود بر هم رسم کرده، تقاطع دو خط را «نقطه ۱» بنامید.
- از «نقطه ۱» دایره‌ای به شعاع «۱۶ سانتی‌متر» رسم کنید تا «نقطه ۲» به دست آید.  
 $1 \rightarrow 2 = 16$  سانتی‌متر
- از «نقطه ۱» دایره‌ای به شعاع «۱۰/۵ سانتی‌متر» رسم کنید تا «نقطه ۳» به دست آید.  
 $1 \rightarrow 3 = 10/5$  سانتی‌متر
- از «نقطه ۱» دایره‌ای به شعاع «۱۲ سانتی‌متر» رسم کنید تا «نقطه ۴» به دست آید.  
 $1 \rightarrow 4 = 12$  سانتی‌متر
- از «نقطه ۲» به اندازه «۸ سانتی‌متر» روی خط «۱→۲» بالا رفته، «نقطه ۵» به دست می‌آید.  
 $2 \rightarrow 5 = 8$  سانتی‌متر
- از «نقطه ۲» به اندازه «۶/۵ سانتی‌متر» روی محیط دایره به طرفین علامت زده، نقاط «۶» و «۷» به دست می‌آید.  
 $2 \rightarrow 6 = 6/5$  و  $2 \rightarrow 7 = 6/5$  سانتی‌متر
- نقاط «۵→۷» و «۵→۶» را با خط کش به یکدیگر وصل کنید.
- فاصله خطوط «۵→۶» و «۵→۷» را نصف کرده، نقاط «۸» و «۹» به دست می‌آید.  
 $5 \rightarrow 8 = 5 \rightarrow 6 = \frac{1}{2}$  فاصله
- از نقاط «۸» و «۹» به اندازه «۲ سانتی‌متر» خارج شده، نقاط «۱۰» و «۱۱» به دست می‌آید.  
 $5 \rightarrow 9 = 5 \rightarrow 7 = \frac{1}{2}$  فاصله
- نقاط «۶» و «۱۰» و «۵» و «۱۱» و «۷» را به صورت منحنی به یکدیگر وصل کنید و هلال پشت گردن کلاه را رسم کنید.

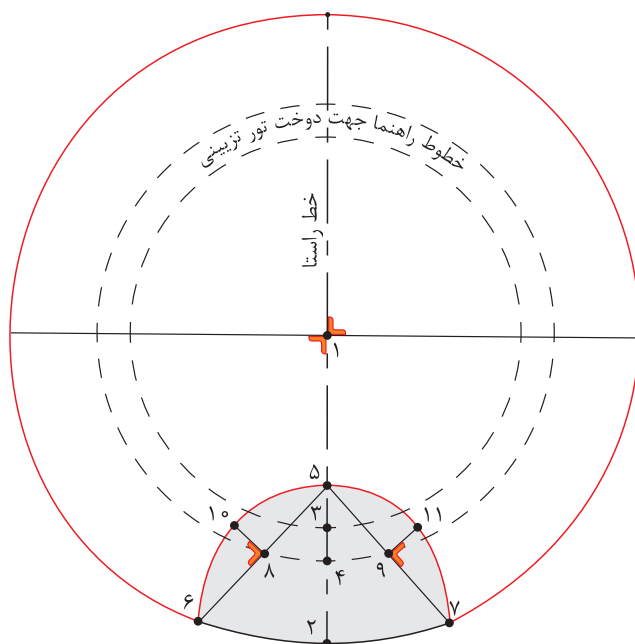

### الگوی چین لب کلاه

■ مستطیلی به طول «۳۰ سانتی متر و عرض ۵ سانتی متر» رسم کنید.

۱۲ → ۱۳ و ۱۴ → ۱۵ = ۳۰ سانتی متر

۱۲ → ۱۴ و ۱۳ → ۱۵ = ۵ سانتی متر

■ از «نقطه ۱۳» به اندازه «۵ سانتی متر» داخل شده، «نقطه ۱۶» به دست می آید.

۱۳ → ۱۶ = ۵ سانتی متر

■ نقاط «۱۵ و ۱۶» را با خط کش به یکدیگر وصل کنید.

■ از «نقطه ۱۳» نیمسازي به اندازه «۲ سانتی متر» رسم کرده و نقاط «۱۵ و ۱۶» را به صورت منحنی به یکدیگر وصل کنید.

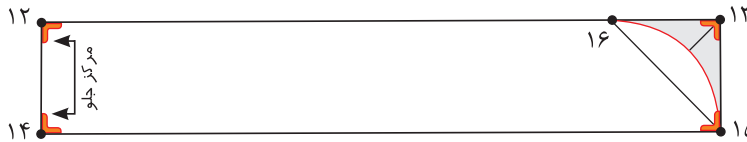

### الگوی لبه جلوی کلاه

■ مستطیلی به طول «۱۷ سانتی متر و عرض ۳ سانتی متر» رسم کنید.

۱۷ → ۱۸ و ۱۹ → ۲۰ = ۱۷ سانتی متر

۱۷ → ۱۹ و ۱۸ → ۲۰ = ۳ سانتی متر

■ خط ۱۷ → ۱۹ را روی دو لای بسته پارچه برش بزنید.

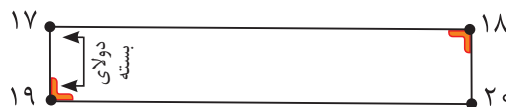



❏ به نظر شما سرهمی برای چه سنینی مناسب تر است؟  
❏ چه مدل هایی را برای سرهمی پیشنهاد می کنید؟

فکر کنید



## الگوی پشت - مرحله اول

- در گوشه کاغذ دو خط عمود برهم رسم کنید، تقاطع آن را «نقطه ۱» بنامید.
- از «نقطه ۱» به اندازه «۱/۵ سانتی متر» پایین آمده، «نقطه ۲» به دست می آید.  
 $1 \rightarrow 2 = 1/5$  سانتی متر
- از «نقطه ۲» به اندازه «۲۳/۵ سانتی متر» پایین آمده، «نقطه ۳» به دست می آید.  
 $2 \rightarrow 3 = 23/5$  سانتی متر
- از «نقطه ۳» خطی گونیا شده، به اندازه «۱۴ سانتی متر» رسم کرده، «نقطه ۴» به دست می آید.  
 $3 \rightarrow 4 = 14$  سانتی متر
- از «نقطه ۳» به اندازه «۷ سانتی متر» بالا رفته، «نقطه ۵» به دست می آید.  
 $3 \rightarrow 5 = 7$  سانتی متر
- خط «۵→۶» را موازی و هم اندازه خط «۳→۴» رسم کنید.
- از «نقطه ۱» به اندازه «۵ سانتی متر» داخل شده، «نقطه ۷» به دست می آید.  
 $5 \rightarrow 6 = 14$  سانتی متر
- از «نقطه ۷» به اندازه «۲۷ سانتی متر» خارج شده، «نقطه ۸» به دست می آید.  
 $1 \rightarrow 7 = 5$  سانتی متر
- از «نقطه ۸» خطی گونیا شده، به اندازه «۳ سانتی متر» پایین آمده، «نقطه ۹» به دست می آید.  
 $7 \rightarrow 8 = 27$  سانتی متر
- از «نقطه ۹» خطی گونیا شده، به اندازه «۷ سانتی متر» جدا کنید، «نقطه ۱۰» به دست می آید.  
 $8 \rightarrow 9 = 3$  سانتی متر
- نقاط «۷ و ۹» را با خط کش به یکدیگر وصل کنید.
- از «نقطه ۹» خطی گونیا شده، به اندازه «۷ سانتی متر» جدا کنید، «نقطه ۱۰» به دست می آید.  
 $9 \rightarrow 10 = 7$  سانتی متر
- نقاط «۱۰ و ۶» را با خط کش به یکدیگر وصل کنید.
- از «نقطه ۶» روی خط «۶→۱۱» به اندازه «۷ سانتی متر» جدا کرده، «نقطه ۱۱» به دست می آید.  
 $6 \rightarrow 11 = 7$  سانتی متر
- از «نقطه ۱۱» خطی گونیا شده، به اندازه «۳ سانتی متر» به سمت بالا رسم کنید، «نقطه ۱۲» به دست می آید.  
 $11 \rightarrow 12 = 3$  سانتی متر
- از «نقطه ۱۰» خطی به وسیله گونیا به اندازه «۱ سانتی متر» رسم کرده، سپس «نقاط ۱۰ و ۱۲» را به صورت منحنی به یکدیگر وصل کنید.
- از «نقطه ۳» به اندازه «۹ سانتی متر» پایین آمده، «نقطه ۱۳» به دست می آید.  
 $3 \rightarrow 13 = 9$  سانتی متر
- از «نقطه ۱۳» به اندازه «۸ سانتی متر» پایین آمده، «نقطه ۱۴» به دست می آید.  
 $13 \rightarrow 14 = 8$  سانتی متر
- از «نقطه ۱۴» خطی گونیا شده به اندازه «۱ سانتی متر» به داخل رسم کرده، «نقطه ۱۵» به دست می آید.  
 $14 \rightarrow 15 = 1$  سانتی متر
- خط «۱۵→۱۶» را به موازات خط «۱۳→۱۴» با فاصله «۱ سانتی متر» رسم کنید.  
 $15 \rightarrow 16 = 1$  سانتی متر



■ از «نقطه ۱۳» خطی به اندازه «۱۰ سانتی متر» با زاویه ۴۵ درجه نسبت به خط «۱۳→۱۴» رسم کنید، «نقطه ۱۷» به دست می آید.

$$۱۳ \rightarrow ۱۷ = ۱۰ \text{ سانتی متر}$$

■ در صورت نداشتن مقاله می توانید از «نقطه ۱۳» خطی گونیا شده برابر

خط «۱۳→۱۴» رسم کرده، «نقطه ۱۳'» به دست می آید.

$$۱۳ \rightarrow ۱۳' = ۱۳ \rightarrow ۱۴$$

■ حد فاصل نقاط «۱۳'» و «۱۴» را نصف کرده، نقطه به دست آمده، را به «نقطه ۱۳» وصل کرده، و به اندازه «۱۰ سانتی متر» امتداد دهید، تا «نقطه ۱۷» به دست می آید.

■ از «نقطه ۴» موازی با خط مرکزی پشت خطی به اندازه «۱۳ سانتی متر» رسم کرده، «نقطه ۱۸» به دست می آید.

$$۴ \rightarrow ۱۸ = ۱۳ \text{ سانتی متر}$$

■ از «نقطه ۱۸» در امتداد خط  $۴ \rightarrow ۱۸$  به اندازه «۱۸ سانتی متر» پایین آمده، «نقطه ۱۹» به دست می آید.

$$۱۸ \rightarrow ۱۹ = ۱۸ \text{ سانتی متر}$$

■ از «نقطه ۱۹» به اندازه «۴ سانتی متر» پایین آمده، «نقطه ۲۰» به دست می آید.

$$۱۹ \rightarrow ۲۰ = ۴ \text{ سانتی متر}$$

■ از نقاط «۲۰» و «۱۹» خطی گونیا شده، به اندازه «۲ سانتی متر» رسم کرده، نقاط «۲۱» و «۲۲» به دست می آید.

$$۱۹ \rightarrow ۲۱ \text{ و } ۲۰ \rightarrow ۲۲ = ۲ \text{ سانتی متر}$$

■ نقاط «۲۱» و «۱۸» را با خط کش به یکدیگر وصل کنید.

■ از نقاط «۲۱» و «۲۲» خطی گونیا شده، به اندازه «۷ سانتی متر» رسم کرده، نقاط «۲۳» و «۲۴» به دست می آید.

$$۲۱ \rightarrow ۲۳ \text{ و } ۲۲ \rightarrow ۲۴ = ۷ \text{ سانتی متر}$$

■ از نقاط «۲۲» و «۲۴» نیمسازى به اندازه « $\frac{1}{75}$  سانتی متر» رسم کرده، سپس منحنی جوراب سرهمی را رسم کنید.

■ فاصله « $\frac{1}{3}$ » «۱۵→۲۳» را محاسبه کرده، به اندازه «۱ سانتی متر» داخل شده، «نقطه ۲۵» به دست می آید.

■ نقاط «۲۳» و «۱۵» را با خط کش وصل کنید.

$$۱۵ \rightarrow ۲۵ = ۱۵ \rightarrow ۲۳ \text{ فاصله } \frac{1}{3}$$

■ نقاط «۱۳» و «۱۵» را به صورت منحنی به یکدیگر وصل کرده و قیچی کنید.

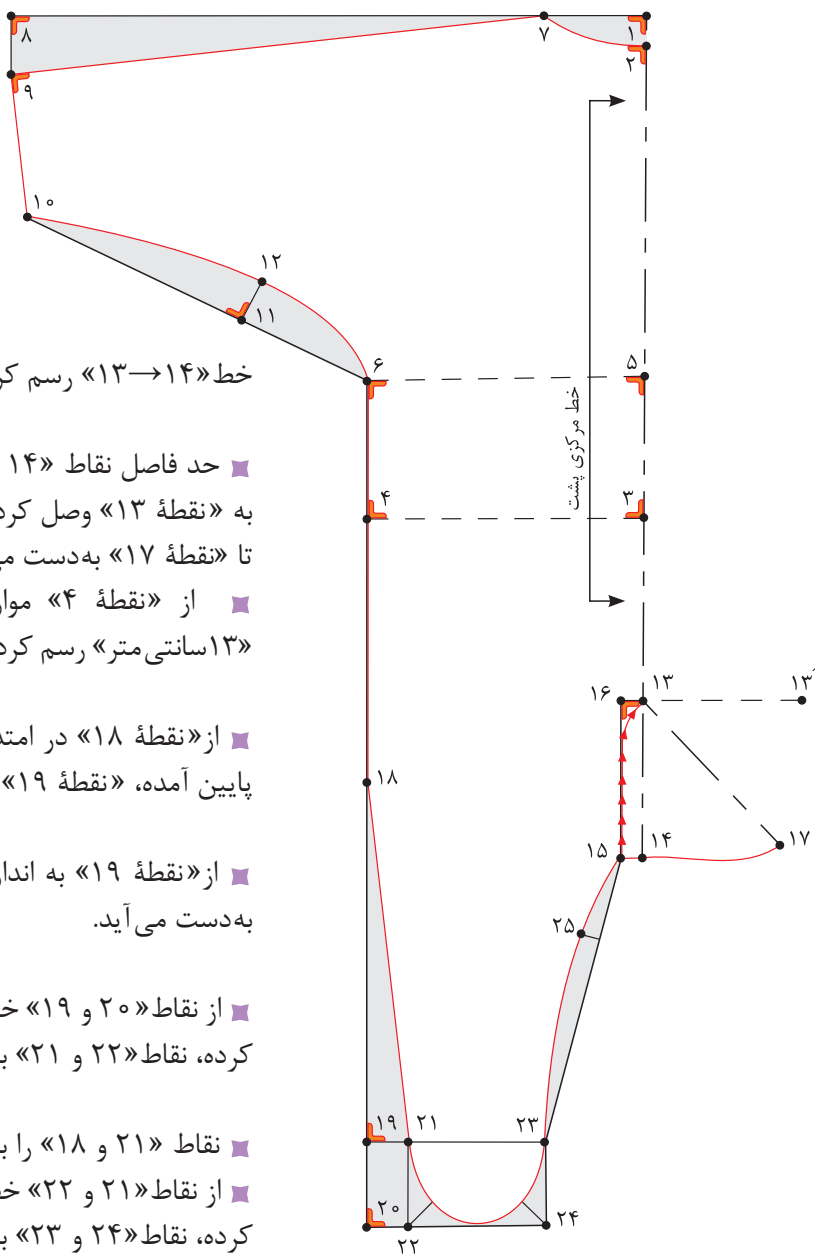

## الگوی جلو

- در گوشه کاغذ دو خط عمود بر هم رسم کنید، تقاطع آن را «نقطه ۲۶» بنامید.
- از «نقطه ۲۶» به اندازه «۵ سانتی متر» روی دو خط عمود علامت زده، نقاط «۲۸ و ۲۷» به دست می آید.  
۵ سانتی متر =  $27 \rightarrow 26$  و  $28 \rightarrow 26$
- از «نقطه ۲۸» روی خط مرکزی جلو به اندازه «۱۸ سانتی متر» پایین آمده، «نقطه ۲۹» به دست می آید.  
۱۸ سانتی متر =  $29 \rightarrow 28$
- از «نقطه ۲۹» به اندازه «۹ سانتی متر» پایین آمده، «نقطه ۳۰» به دست می آید.  
۹ سانتی متر =  $30 \rightarrow 29$
- از «نقطه ۲۹» خطی گونیا شده، به اندازه «۱۴ سانتی متر» خطی به سمت راست رسم کرده، «نقطه ۳۱» به دست می آید.  
۱۴ سانتی متر =  $31 \rightarrow 29$
- از «نقطه ۳۱» به اندازه «۷ سانتی متر» موازی با خط مرکزی جلو بالا رفته، «نقطه ۳۲» به دست می آید.  
۷ سانتی متر =  $32 \rightarrow 31$
- از «نقطه ۳۲» خطی گونیا شده، به خط مرکزی جلو رسم کرده، «نقطه ۳۳» به دست می آید.
- از «نقطه ۲۷» به اندازه «۲۷ سانتی متر» جدا کرده، «نقطه ۳۴» به دست می آید.  
۲۷ سانتی متر =  $34 \rightarrow 27$
- از «نقطه ۳۴» خطی گونیا شده، به اندازه «۳ سانتی متر» رسم کرده، «نقطه ۳۵» به دست می آید.  
۳ سانتی متر =  $35 \rightarrow 34$
- نقاط «۳۵ و ۲۷» را با خط کش به یکدیگر وصل کنید.
- از «نقطه ۳۵» خطی گونیا شده، به اندازه «۷ سانتی متر» رسم کرده، «نقطه ۳۶» به دست می آید.  
۷ سانتی متر =  $36 \rightarrow 35$
- نقاط «۳۶ و ۳۲» را با خط کش به یکدیگر وصل کنید.
- از «نقطه ۳۲» روی خط  $36 \rightarrow 32$  به اندازه «۷ سانتی متر» جدا کنید، «نقطه ۳۷» به دست می آید.  
۷ سانتی متر =  $37 \rightarrow 32$
- از «نقطه ۳۷» خطی گونیا شده به داخل، به اندازه «۳ سانتی متر» رسم کرده، «نقطه ۳۸» به دست می آید.  
۳ سانتی متر =  $38 \rightarrow 37$
- از «نقطه ۳۶» خطی گونیا شده، به اندازه «۱ سانتی متر» رسم کرده، سپس نقاط «۳۲ و ۳۸ و ۳۶» را به صورت منحنی به یکدیگر وصل کنید.
- از «نقطه ۳۱» به اندازه «۱۳ سانتی متر» موازی با خط مرکزی جلو پایین آمده، «نقطه ۳۹» به دست می آید.  
۱۳ سانتی متر =  $39 \rightarrow 31$
- از «نقطه ۳۹» به اندازه «۱۸ سانتی متر» خطی عمود به سمت پایین رسم کرده، «نقطه ۴۰» به دست می آید.  
۱۸ سانتی متر =  $40 \rightarrow 39$
- از «نقطه ۴۰» به اندازه «۹ سانتی متر» خطی عمود به سمت پایین رسم کرده، «نقطه ۴۱» به دست می آید.  
۹ سانتی متر =  $41 \rightarrow 40$
- از نقاط «۴۱ و ۴۰» خطی گونیا شده به اندازه «۲ سانتی متر» رسم کرده، نقاط «۴۲ و ۴۳» به دست می آید.

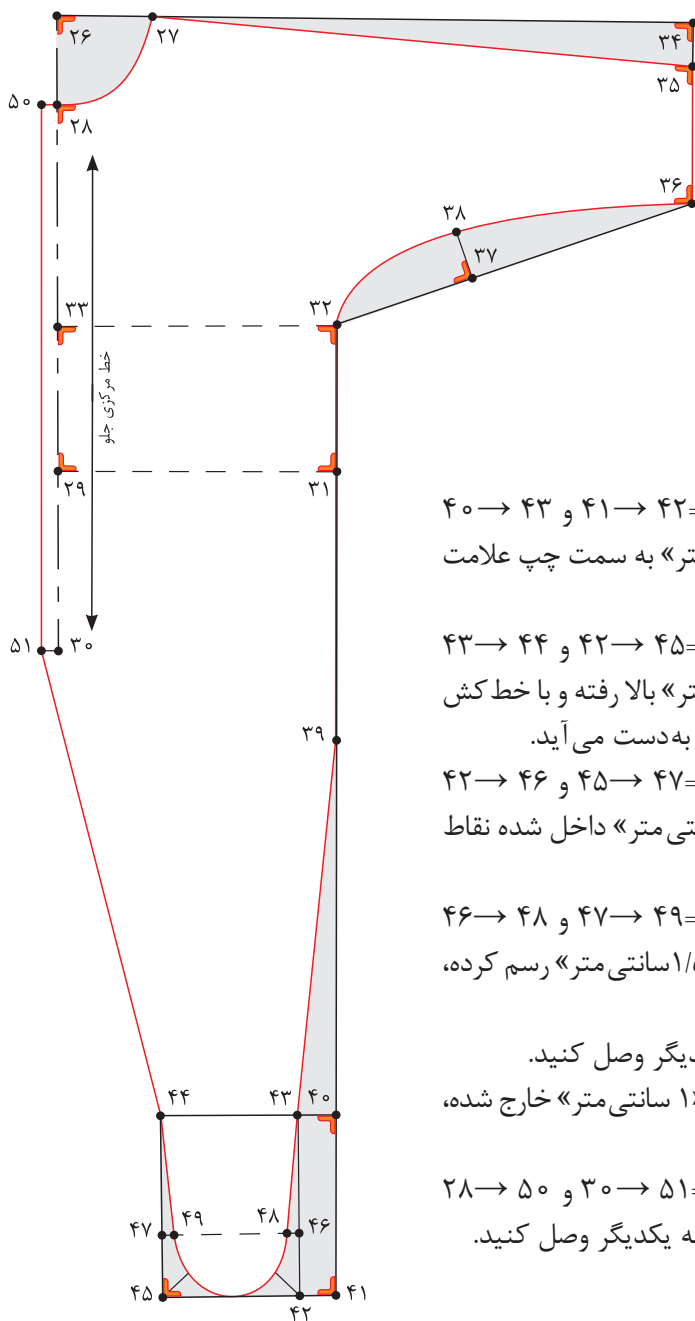

- ۲سانتی متر = ۴۰ → ۴۳ و ۴۱ → ۴۲
- از نقاط «۴۳ و ۴۲» به اندازه «۷ سانتی متر» به سمت چپ علامت زده، نقاط «۴۴ و ۴۵» به دست می آید.
- ۷سانتی متر = ۴۳ → ۴۴ و ۴۲ → ۴۵
- از نقاط «۴۵ و ۴۲» به اندازه «۳ سانتی متر» بالا رفته و با خط کش خطی افقی رسم کنید، نقاط «۴۶ و ۴۷» به دست می آید.
- ۳سانتی متر = ۴۲ → ۴۶ و ۴۵ → ۴۷
- از نقاط «۴۶ و ۴۷» به اندازه «۰/۵ سانتی متر» داخل شده نقاط «۴۸ و ۴۹» به دست می آید.
- ۰/۵ سانتی متر = ۴۶ → ۴۸ و ۴۷ → ۴۹
- از نقاط «۴۵ و ۴۲» نیمسازی به اندازه «۱/۵ سانتی متر» رسم کرده، سپس هلال جوراب سرهمی را رسم کنید.
- نقاط «۴۳ و ۳۹» را با خط کش به یکدیگر وصل کنید.
- از نقاط «۳۰ و ۲۸» (خط مرکزی جلو) «۱ سانتی متر» خارج شده، نقاط «۵۰ و ۵۱» به دست می آید.
- ۱سانتی متر = ۲۸ → ۵۰ و ۳۰ → ۵۱
- نقاط «۴۴ و ۵۱ و ۵۰» را با خط کش به یکدیگر وصل کنید.

### الگوی کف پا

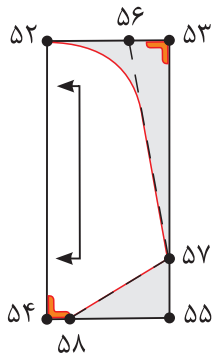

■ مستطیلی به «طول ۱۱ و عرض ۵ سانتی متر» رسم کنید.

$$۵۲ \rightarrow ۵۴ = ۵۳ \rightarrow ۵۵ = ۱۱ \text{ سانتی متر}$$

$$۵۲ \rightarrow ۵۳ = ۵۴ \rightarrow ۵۵ = ۵ \text{ سانتی متر}$$

■ از «نقطه ۵۲» به اندازه «۳ سانتی متر» داخل شوید، «نقطه ۵۶» به دست می آید.

$$۵۲ \rightarrow ۵۶ = ۳ \text{ سانتی متر}$$

■ از «نقطه ۵۵» به اندازه «۲/۵ سانتی متر» بالا بروید، «نقطه ۵۷» به دست می آید.

$$۵۵ \rightarrow ۵۷ = ۲/۵ \text{ سانتی متر}$$

■ نقاط «۵۶ و ۵۷» را با خط کش به یکدیگر وصل کنید.

■ از «نقطه ۵۴» به اندازه «۱ سانتی متر» داخل شوید، «نقطه ۵۸» به دست می آید.

$$۵۴ \rightarrow ۵۸ = ۱ \text{ سانتی متر}$$

■ نقاط «۵۷ و ۵۸» را با خط کش به یکدیگر وصل کنید.

■ نقاط «۵۲ و ۵۷» را مطابق شکل به یکدیگر وصل کنید.

### الگوی مچی

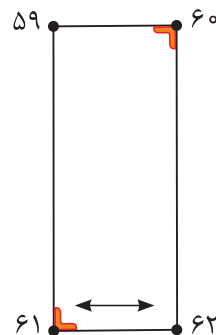

■ مستطیلی به «طول ۱۲ و عرض ۵ سانتی متر» رسم کنید.

$$۵۹ \rightarrow ۶۱ \text{ و } ۶۰ \rightarrow ۶۲ = ۱۲ \text{ سانتی متر}$$

$$۵۹ \rightarrow ۶۰ \text{ و } ۶۱ \rightarrow ۶۲ = ۵ \text{ سانتی متر}$$

با توجه به اینکه برش رگلان در آستین را آموزش دیده‌اید سرهمی را با برش رگلان رسم کنید.

فعالیت  
عملی





مرحله ششم

۱ با توجه به شکل روبه‌رو به سؤالات پاسخ دهید.

■ فاصله ۴۳ → ۴۴ چه مقدار است؟

■ «نقطه ۴۷» چگونه به دست می‌آید؟

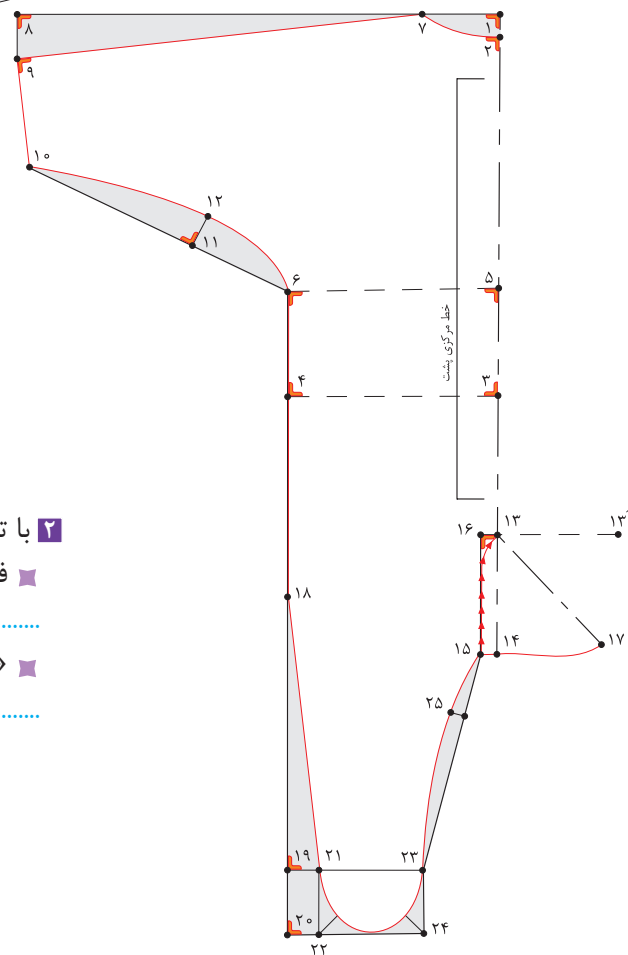
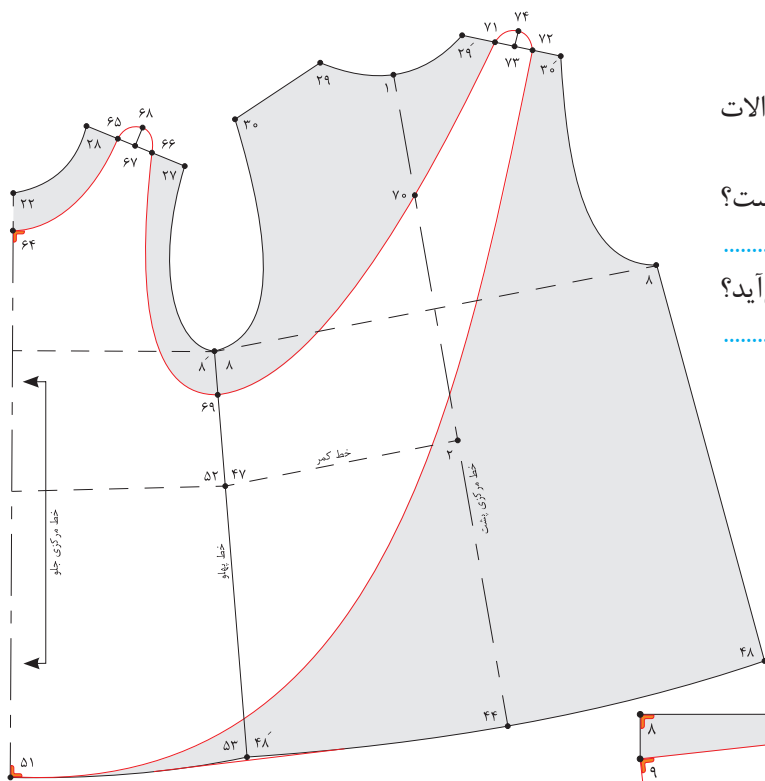

۲ با توجه به شکل روبه‌رو به سؤالات پاسخ دهید.

■ فاصله ۴ → ۶ چه مقدار است؟

■ «نقطه ۲۵» چگونه به دست می‌آید؟

## ارزشیابی پایانی

### شرح کار:

- ۱- ترسیم علائم قراردادی (راستای پارچه، علامت موازنه، چین، پیلی، دولای بسته و ...)
- ۲- ترسیم الگوی اساس بالاتنه (کادر اولیه، خطوط طولی و عرض، حلقه گردن، حلقه آستین، سرشانه، پنس ها و ...)
- ۳- ترسیم الگوی یقه برگردان بدون پایه
- ۴- ترسیم الگوی آستین (خطوط طولی و عرضی، منحنی های کاپ آستین و ...)
- ۵- کپی برداری از الگوی اساس جهت مدل سازی
- ۶- مدل سازی پیراهن کودک براساس مدل انتخاب شده (پیراهن راسته، برش، چین، پیلی، دکمه خور، محل جادکمه و ...)
- ۷- مدل سازی یقه (یقه ب ب پایه دار، بدون پایه، ملوانی و...)
- ۸- مدل سازی آستین، مچ، سجاف و ...
- ۹- ترسیم سجاف ها (یقه، آستین، جلو و لب پیراهن و ...)

### شاخص های اصلی استاندارد عملکرد کار:

- ۱- ترسیم الگوی اساس بالاتنه، آستین، یقه متناسب با مدل انتخاب شده در مدل سازی لباس کودک (ترسیم کادر اولیه، خطوط طولی و عرضی، حلقه آستین، گردن، پنس ها و ...)
- ۲- مدل سازی الگوی اساس بالاتنه، آستین، یقه انتخاب شده (ترسیم خطوط طولی و عرضی، قدلباس، آزادی موردنیاز براساس سن کودک و ...)
- ۳- ترسیم علائم قراردادی الگو (راستای پارچه، علامت موازنه، پیلی، دولای بسته و ...)

### ابزار و تجهیزات مورد نیاز کار:

ابزار: انواع خط کش منحنی، گونیا، خط کش مدرج، رولت، خط کش T، خط کش ماری، متر، رولت، انواع قیچی  
تجهیزات: میز رسم الگو، تخته وایت برد، میز نور، ماشین دوخت، اتو، میز اتو، مانکن (مولاژ) کودک  
مواد مصرفی: انواع کاغذ برش، کاربن، انواع چسب، سوزن ته گرد، ماژیک وایت برد، مداد رنگی، مداد و پاک کن