

پودمان ۵

چیدمان اتاق خواب بانرما افزار



برای استفاده بهینه از مبلمان اتاق خواب ، باید به چیدمان آن اهمیت داد؛ احساس آرامش و امنیت، سهولت در رفت و آمد، استفاده حداکثری از نور طبیعی و . . . موارد مهم در یک چیدمان مناسب است.

واحد یادگیری ۵

شایستگی چیدمان اتاق خواب با نرم افزار

آیا تا به حال پی برده‌اید؟

- عوامل مؤثر در چیدمان اتاق خواب کدام اند؟
- با کدام نرم افزار بهترین چیدمان را می توان انجام داد؟
- برای بهترین و مناسبترین چیدمان به چه نکاتی باید توجه نمود؟
- در چیدمان اتاق خواب چه نکاتی را باید در نظر گرفت؟
- نرم افزار در چیدمان اتاق کودک و نوجوان چه کمکی می کند؟
- چرا چیدمان اتاق کودک در احساس آرامش کودک مؤثر است؟
- کدام یک از نور طبیعی یا مصنوعی، برای اتاق کودک مناسب تر است؟
- رنگ سایر اجزای اتاق خواب باید چه تناسبی با مبلمان آن داشته باشد؟
- یادگیری اصول فنگ شویی در چیدمان اتاق خواب چه کمکی به ما خواهد کرد؟
- انتخاب سرویس خواب متناسب با چیدمان چه تأثیری در احساس آرامش و امنیت ما دارد؟

استاندارد عملکرد:

پس از اتمام این واحد یادگیری، هنرجویان قادر خواهند بود چیدمان اتاق خواب را با استفاده از نرم افزار انجام دهند؛ که لازمه این فعالیت، کسب اطلاعاتی درباره اصول و انواع چیدمان اتاق خواب است.

چیدمان اتاق خواب های کوچک

می دانید چیدمان این خانه ها، مهم ترین عاملی است که با کیفیت زندگی ما رابطه مستقیم دارد.

امروزه خانه های بزرگ و دلپاز، جای خود را به فضاهای کوچک و آپارتمانی داده است. شاید شما نیز یکی از کاربران این خانه های کوچک هستید، و همان طور که

استفاده از سبک هتلی در اتاق خواب کوچک

و ظاهر لوکسی به اتاق خواب کوچک خود ببخشید (شکل ۲).

در اتاق خواب کوچک از اطراف سر تختی استفاده کنید! با استفاده از فضای اطراف سر تختی برای نگهداری و طبقه بندی و نظم دهی لوازم و وسایلتان به خوبی می توانید ظاهر مرتب و منظمی در چیدمان اتاق خواب کوچک خود به وجود بیاورید (شکل ۱).

در بسیاری از هتل ها با چند ترند ساده از یک اتاق کوچک، فضایی دنج و لوکس به وجود می آورند؛ شما نیز می توانید این ترندها را در چیدمان اتاق خواب کوچک خود به کار بگیرید و ظاهر منحصر به فردی در آن ایجاد کنید. کافی است برای تخت، از یک رو تختی سفید رنگ، یک پتوی مخمل و چند کوسن استفاده نمایید و فضای کنار تخت را با میزهای کم جا پر کنید



شکل ۲- چیدمان اتاق خواب کوچک به سبک هتلی

شکل ۱- استفاده از فضای اطراف سر تختی با رنگهای شاد در اتاق خواب کوچک

دو نفر امکان پذیر نیست، اما با بالا بردن ارتفاع تختها و کم کردن عرض آنها، به سادگی می توان یک اتاق کوچک را برای دو نفر آراست و با استفاده از مبلمان کم جا، و رنگ سفید، فضای اتاق خواب های کوچک را کاربردی تر نمود (شکل ۳ و ۴).

همچنین با اضافه کردن رنگ های روشن و شاد سبز و آبی به بستر سفید اتاق خواب، می توان انرژی منحصر به فردی به فضای اتاق تزریق کرد.

اتاق خواب کوچک برای دو نفر!

شاید تصور شود که چیدمان اتاق خواب های کوچک برای

طراحی یک دیوار خاص برای اتاق خواب کوچک!

فضا ایجاد نمود. طرحی که در شکل ۵ می‌بینید در فضای کوچک این اتاق خواب عمق ایجاد کرده و آن را بزرگ‌تر از آنچه که هست نشان می‌دهد.

طراحی هر چهار طرف دیوار می‌تواند فضای اتاق را به یک مکعب تبدیل کند و آنرا کوچک‌تر از قبل نشان دهد در حالی که با طراحی یک دیوار مثل دیوار پشت تخت به سادگی می‌توان یک نقطه کانونی در



شکل ۵



شکل ۴



شکل ۳

در اتاق خواب کوچک از تزیینات شلوغ پرهیزید! کوچک بودن فضای اتاق خواب نباید باعث شود که اتاق از تزیینات لازم خالی بماند! کافی است برای چیدمان اتاق خواب‌های کوچک از تزیینات مناسب خود استفاده گردد؛ تزییناتی ساده اما تأثیرگذار، تا جلوه‌ی منحصر به فردی به فضای اتاق خواب ببخشید.

استفاده از تختخواب چند منظوره در اتاق خواب کوچک! وقتی فضا کوچک و دارای محدودیت باشد بهترین راه‌حل مبلمان طراحی شده است. در این تصویر از فضای سر تخت برای ایجاد یک کتابخانه استفاده شده است. با این طراحی هوشمندانه هر آنچه که برای یک اتاق خواب مجهز نیاز باشد وجود دارد.



شکل ۷



شکل ۶

استفاده نمود. برای تختخواب خود یک قاب طراحی کنید و ظاهر منحصر به فردتری به فضای اتاق خواب کوچک خود ببخشید.

کمد‌های ریلی برای اتاق خواب کوچک کمد‌های در دار فضای داخلی را محدود می‌کند، بنابراین به جای آن، می‌توان از کمد‌های ریلی کم جا

متناسب با نیاز، طرحی از آن را به یک متخصص سفارش داد و فضای اتاق خواب را کاملا متفاوت دکور کرد.



شکل ۹

استفاده از آنها باید بسیار دقت کرد؛ زیرا همیشه فضای اتاق خواب باید مرتب و منظم باشد تا بتواند نظم و ترتیب را انعکاس دهد، نه فضایی شلوغ و در هم و بر هم!

از مبلمان کم جا در اتاق خواب کوچک استفاده کنید! با کوچک تر شدن خانه های امروزی مبلمان کم جا طرفداران بسیاری پیدا کرده است؛ فقط کافی است



شکل ۸

آینه در اتاق خواب کوچک

استفاده از آینه یکی از قدیمی ترین ترفندهایی است که با آن می توان فضا را بزرگ تر نشان داد؛ بنابراین در



شکل ۱۰

طراحی و دکوراسیون اتاق خواب کوچک، همواره یکی از چالش های بزرگ دکوراسیونی است، زیرا روند طراحی فضای اتاق خواب از نظر داشتن جزئیات زیاد و مبلمان کاربردی همواره با چالش های زیادی روبه رو بوده، به خصوص که فضای اتاق خواب کوچک هم باشد. بنابراین ابتدا باید با ترفندهای جایگزین کردن شلف ها به جای پاتختی ها در دکوراسیون اتاق خواب کوچک آشنا شد.

استفاده از سبک قایقی در اتاق خواب کوچک

بهترین چیدمان فضاهای کوچک را می توان از دکوراسیون داخلی قایق ها الهام گرفت. همان طور که در تصویر می بینید در این فضا از بخش های پایین پنجره ها به عنوان فضای ذخیره سازی استفاده شده که علاوه بر بخش های داخلی آن می توان از سطح آن نیز مانند کنسول استفاده کرد و صاحب فضای کوچک مناسبی شد.



شکل ۱۲

مناسب و کافی برای قرار دادن جزئیات نیاز روی آن تعبیه گردد. یکی از راه‌های مؤثر برای این منظور استفاده از چراغ خواب‌های معلق مانند تصویر است که به سادگی می‌تواند بدون اشغال کردن فضای شلف، کارایی مناسب را داشته باشد.

کمد لباس به عنوان پاتختی

یکی دیگر از ایده‌های مبتکرانه برای ایجاد پاتختی در اتاق خواب کوچک استفاده از فضای کمد است، که به سادگی می‌تواند در طرفین تخت خواب قرار گرفته و یک پاتختی خلاقانه به حساب آید.

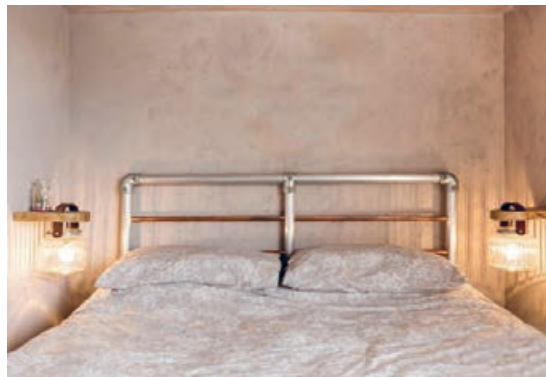

شکل ۱۱

استفاده از شلف دیواری جایگزین پاتختی

تختخواب یکی از مهمترین مبلمان فضای اتاق خواب است و عنصر کلیدی دیگر بعد از آن در دکوراسیون اتاق خواب، پاتختی می‌باشد. اگر فضای دکوراسیون اتاق خواب کوچک باشد باید به کمک شلفی مانند تصویر فضایی را به عنوان پاتختی برای قرار دادن ساعت، تلفن و یا حتی جزئیات دکوری کنار تخت فراهم آورد.

استفاده مناسب از فضای شلف دیواری

از جمله مواردی که در طراحی اتاق خواب‌های کوچک باید رعایت کرد استفاده مناسب از فضای شلف است، زیرا معمولاً شلف‌هایی که به جای پاتختی در نظر گرفته می‌شوند کوچک هستند و بنابراین باید فضای



شکل ۱۳

شلف‌های تاشو

در این شرایط می‌توان از شلف‌های تاشو برای این منظور استفاده کرد و در زمان نیاز، آن را به سادگی باز و بسته نمود.

گاهی ممکن است فضای مناسب تختخواب در نزدیکی درکمد و یا در ورودی باشد، که در این صورت امکان استفاده از پاتختی‌ها به هر شکلی غیر ممکن است.



شکل ۱۵

پاتختی دکوراسیون اتاق خواب کوچک استفاده کرد. این فضای منفی در واقع می تواند بدون اشغال کردن فضای اتاق، کاملاً کاربردی باشد.



شکل ۱۴

استفاده از تورفتگی های دیوار به جای پاتختی شلف ها همیشه عملکردی شبیه تاقچه ندارند و از فرو رفتگی های روی دیوار هم می توان به عنوان



شکل ۱۶

دو تخت قرار داد و جلوه ویژه ای به فضای اتاق خواب بخشید. متحرک بودن نردبان این امکان را می دهد که در صورت نیاز به فضای بیشتر، آن را باز و بسته کرده، و متناسب با فعالیت های مختلف، از آن استفاده نمود.

نردبان متحرک به جای پاتختی

استفاده از نردبان متحرک به جای پاتختی ایده منحصر به فردی است برای دکوراسیون اتاق خواب کوچک نوجوانان؛ که می توان مانند تصویر آن را بین

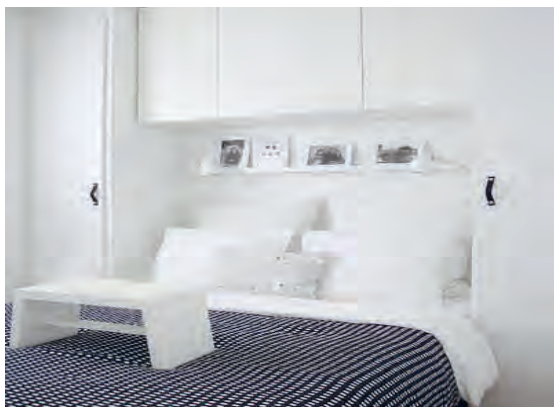

شکل ۱۸

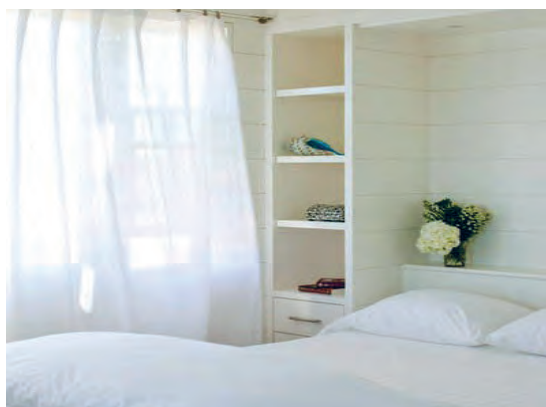

شکل ۱۷

شلف دیواری بالای تخت

قرار گرفتن پاتختی‌ها کنار تخت الزامی نیست، و گاهی در طراحی و دکوراسیون داخلی فضاهای کوچک، باید قوانین شکسته شود. با استفاده از یک شلف ساده در فضای بالای تخت، به سادگی می‌توان فضایی برای قرار دادن لوازم مورد نیاز خود در نزدیکی تخت‌خواب تعبیه نمود. استفاده از چراغ خواب‌های دیواری، به استفاده

بیشتر از فضای شلف کمک خواهد کرد.

فضای دیوار به جای پاتختی

در دکوراسیون اتاق خواب کوچک، به سادگی می‌توان از فضای دیوار به جای شلف یا پاتختی استفاده نمود؛ فقط طراحی این فضا باید توسط متخصصین انجام شود تا ظاهر منحصر به فردی به دکوراسیون اتاق خواب ببخشد (به تصویر نگاه کنید).

تکنیک‌های هوشمندانه چیدمان اتاق خواب‌های کوچک



شکل ۱۹

مورد علاقه خود استفاده نمایید، اما به شیوه‌ای درست و فکرسده. در عکس بالا، رنگ‌های روشن به قرمز و نارنجی محدود شده‌اند، که ترکیب زیبایی با دیوار آجری و مبلمان چوبی ایجاد می‌کنند و دیوارهای سفید رنگ نیز جلوه‌ی اتاق را سر زنده و شاداب کرده‌اند.

طراحی یک اتاق خواب کوچک می‌تواند کار لذت‌بخشی باشد، و با طراحی درست و به کارگیری تکنیک‌های هوشمندانه، می‌توان اتاقی دنج را به استراحتگاهی رؤیایی تبدیل کرد.

۱- از یک پالت رنگی محدود استفاده کنید. اگر نمی‌خواهید فضای شما کاملاً سفید باشد، از رنگ‌های



شکل ۲۱



شکل ۲۰

می‌شود تا از هر سانتی‌متر از اتاق خواب استفاده شود. این فضای نگاه‌دارنده می‌تواند مکانی برای قرار دادن کتاب‌ها، و ارائه اشیای تزئینی باشد و همچنین می‌توان در آن چند کتو طراحی کرد و وسایل شخصی خود را در آنها قرار داد. این فضاهای نگاه‌دارنده می‌توانند سطوحی داشته باشند که بتوان از آنها به عنوان میزهای کناری، و برای قرار دادن آباژور استفاده کرد.

۲- به نور طبیعی اجازه ورود بدهید. در فضاهای کوچک، پرده‌ها را به حداقل برسانید تا بیشترین نور طبیعی وارد اتاق شده و فضای اتاق پر انرژی گردد. از کرکره‌های ساده یا پرده‌های نازک استفاده کنید تا حتی وقتی می‌خواهید آنها را بکشید، باز هم اتاق خیلی تاریک نشود.

۳- فضاهای نگاه‌دارنده را به حداکثر برسانید. ساخت یک فضای نگاه‌دارنده سرتاسری (از کف تا سقف) باعث



شکل ۲۲

۵- با استفاده از آینه، چشم را فریب بدهید. ایجاد خطای بصری با استفاده از آینه، روشی کلاسیک است که همیشه به کار می‌آید. یک دیوار آینه‌ای، که مناسب اتاق خواب‌های کوچک است، فضا را از نظر بصری دو برابر می‌کند. در عکس بالا از این ایده به خوبی استفاده شده است.

۴- از استفاده از پنجره، هراسی نداشته باشید. قانونی وجود ندارد که شما را از قرار دادن تخت‌خواب در کنار پنجره منع کند. این تخت‌خواب در انتهای این اتاق کوچک و تقریباً وسط آن قرار گرفته است. پنجره‌ها دارای کرکره‌های عمودی هستند تا هنگام نیاز، مانعی در برابر نور ایجاد نکنند. از نور طبیعی می‌توان برای مطالعه در طول روز استفاده کرد.

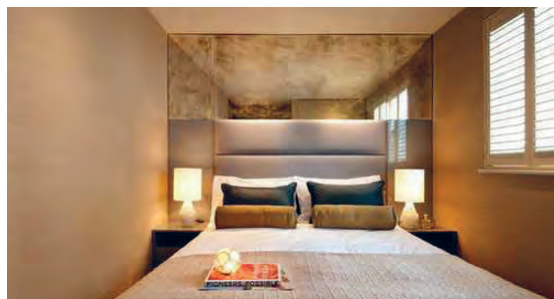

شکل ۲۴

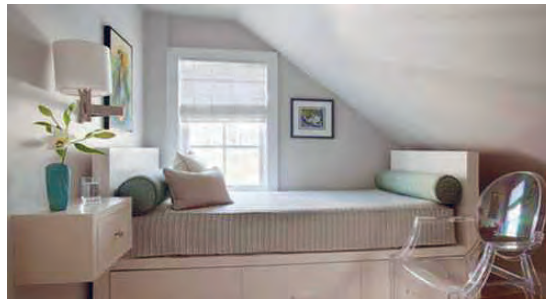

شکل ۲۳

۶- وسایل اتاق خواب را بر اساس ابعاد فضای خود انتخاب کنید، که ایده بسیار خوب و راهگشایی است. این تختخواب کوچک، برای قرار گرفتن در زیر شیب سقف طراحی شده و از این طریق، فضاهای دیگر این اتاق آزاد شده‌اند. کسوه‌های پیش‌ساخته و میز کناری که به دیوار نصب شده است و همچنین نور، کارایی این اتاق را به حداکثر رسانده و در عین حال صندلی شفاف،

نشیمنی ساده و متناسب با فضا است. ۷- ظاهر یکی از دیوارها را تغییر دهید. در این اتاق باریک، دیوار انتهایی کاغذ دیواری شده و با دیگر دیوارها متفاوت است. این کاغذدیواری با دیگر اجزای این اتاق، به ویژه پتو، هماهنگی خوبی داشته و باعث شده که فضای اتاق، یکدست و یکپارچه به نظر برسد.



شکل ۲۵

۸- استفاده از تخته پشتی تختخواب به عنوان فضای نگاه‌دارنده، ایده‌ای هوشمندانه است و از این طریق می‌توان بیشترین استفاده را از فضای اتاق برد. فضای نگاه‌دارنده پشت این تختخواب، هم قفسه است و هم میز کناری. البته به این فضای نگاه‌دارنده، می‌توان کسوه یا کمد دردار نیز اضافه کرد.

۹- از طرح‌های برجسته استفاده کنید. این اتاق خواب کوچک با دیوارهای شیب‌دار، فضایی بسیار پر انرژی دارد. یک تختخواب و میز مینی‌مالیستی در کنار کاغذ دیواری‌های جذاب، جلوه‌ای خاص و زیبا به این اتاق خواب داده‌اند.

شما برای چیدمان اتاق خواب‌های کوچک خود، چه ایده‌ای دارید؟

پرسش علمی



رنگ های پر طرفدار اتاق خواب

تندی یا روشنی، می توان این رنگ را برای فضای سایر اتاق خوابها نیز انتخاب کرد و ظاهری منحصر به فرد به فضای داخلی اتاق خواب خود بخشید.

بنفش و یاسی

رنگ بنفش یا یاسی یکی دیگر از پرطرفدارترین رنگها برای اتاق خواب است، ترکیب رنگ سفید با رنگ بنفش، می تواند جلوه منحصر به فردی به فضای اتاق خواب ببخشد، بهتر است برای فضاهای کوچکتر از رنگ بنفش کم رنگ استفاده شود تا ظاهر فضای داخلی را بازتر و بزرگتر نشان دهد.

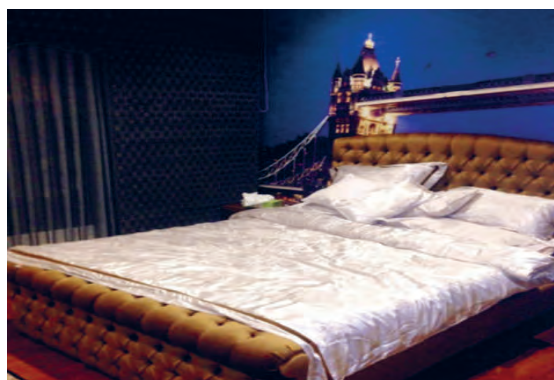

شکل ۲۷

رنگهای مختلف، در اصول چیدمان اتاق خواب، بسیار مؤثر است و به همین منظور باید با ویژگی آنها آشنا شد. این نکته را نیز نباید فراموش کرد که «رنگ» تابع سلیقه خریدار است.

آبی

رنگ آبی از دیرباز به عنوان رنگی آرام بخش برای دکوراسیون اتاق خواب شناخته شده و کافی است آنرا با میزان تندی مختلف، در فضای اتاق خواب به کار برد. آبی کم رنگ، یکی از بهترین رنگها برای اتاق خواب عروس است، و بر حسب سلیقه و میزان

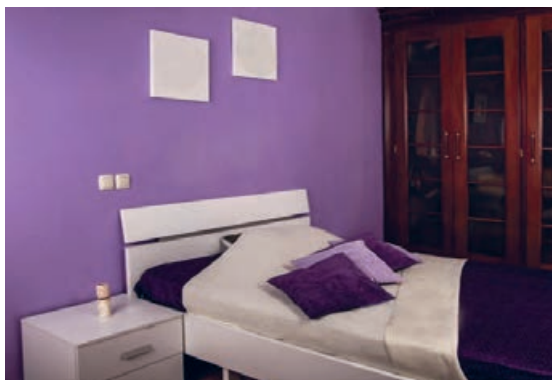

شکل ۲۶

مناسبی برای رنگ سفید باشد؛ اگر به رنگ سفید علاقه دارید و دوست دارید گرمای بیشتری در فضای اتاق خواب خود داشته باشید بهتر است این رنگ را جایگزین رنگ سفید برای اتاق خواب خود انتخاب کنید و از دکوراسیون گرم اتاق خواب خود لذت ببرید.



شکل ۲۹

صورتی و گلبهی رنگهای گلبهی یا صورتی، یکی از طیف رنگهای پرطرفدار برای اتاق دختر خانمها بوده، و همواره جزء یکی از رنگهای مورد علاقه پرنسسها به حساب می آمده است!

شیری

این رنگ می تواند در دکوراسیون اتاق خواب، جایگزین



شکل ۲۸

کرم - قهوه‌ای

رنگ‌های کرم و قهوه‌ای، از دیگر رنگ‌های پر طرفدار برای اتاق خواب عروس می‌باشد، این رنگ‌ها به دلیل چرک‌تاب بودن نیز، عمدتاً مورد قبول همه قرار گرفته، و برای دکوراسیون اتاق خواب افراد پرمشغله، بهترین رنگ‌ها به شمار می‌رود.



شکل ۳۰

رنگ خاکستری

برای فضای اتاق خواب، از رنگ خاکستری و طوسی استفاده می‌شود. بهتر است در کنار آن، رنگ‌های شاد و نسبتاً پر هیجان مانند نارنجی نیز به کار گرفته شود، تا ظاهر آن اتاق، گرفته و دل‌مرده نبوده، پویا و با نشاط به نظر رسد.



شکل ۳۱

سبز

رنگ سبز به فضای داخلی، طراوت و شادابی می‌بخشد؛ البته اگر تناژ کم‌رنگ آن برای دکوراسیون اتاق خواب انتخاب گردد، سایر رنگ‌های نوع پر رنگ آن، فضای اتاق خواب را کوچک‌تر و بسته‌تر نشان می‌دهد. بنابراین بهتر است ترکیب روشن‌تر این رنگ را برای



شکل ۳۲

دکوراسیون فضای اتاق خواب استفاده نموده و از طراوت رنگ‌های طبیعت در فضای داخلی لذت برد. سفید

نباید از رنگ سفید غافل شد. استفاده از این رنگ، که راه‌های زیادی برای به کارگیری آن در فضا وجود دارد، باعث بزرگ‌تر به نظر رسیدن اتاق می‌شود.



شکل ۳۳

سایر رنگ‌های به کار رفته در اتاق خواب را با نمونه تصاویر اجرایی در کلاس به اشتراک بگذارید.

تحقیق کنید



تختخواب تاشو دیواری

یا محل کار نصب گردد. که در بیشتر کشورهای دنیا به عنوان تخت میهمان نیز مورد استفاده قرار می گیرد. این تخت، می تواند با عمق های متفاوت تولید شود، بنابراین در صورت نیاز می توان عمق تخت را نسبت به عمق تشک بیشتر در نظر گرفت و در فضای خالی موجود یک قفسه یا چند طبقه، طراحی نمود. همچنین تخت تاشوی دیواری را می توان هم رنگ بدنه یا دیوارهای دکوراسیون منزل در نظر گرفت . بدنه تخت تاشوی دیواری می تواند از ام دی اف یا تخته خرده چوب ساخته شود که در مقایسه این دو تخت تاشو، ام دی اف کیفیت بهتری خواهد داشت مگر اینکه در ساخت تخت تاشوی دیواری از اسکلت فلزی مستقل استفاده شود که در این صورت تفاوتی در جنس بدنه تخت وجود ندارد زیرا فشار، روی اسکلت تخت می باشد و بدنه تخت فقط برای ایجاد زیبایی و دکوراسیون مورد استفاده قرار می گیرد. این تخت، برای همه سنین مورد استفاده قرار می گیرد، و قیمت آن، بسته به جنس به کار رفته، متفاوت است.

ویژگی مهم این تخت ها، تاشو بودن آنهاست، که چون به سمت دیوار تا می شوند، به آنها تختخواب تاشو دیواری می گویند. به این ترتیب استفاده از این محصول در منازل کوچک، بسیار مورد توجه و علاقه قرار گرفته است.

ابعاد تختخواب تاشوی دیواری، دقیقاً مطابق ابعاد تشک های موجود در بازار است و لیکن قبل از تولید و آماده سازی باید عرض و طول و ضخامت یا ارتفاع تشک در نظر گرفته شود سپس با توجه به مساحت مورد نیاز و عمق درخواستی مصرف کننده، نسبت به آماده سازی تختخواب دیواری تاشو اقدام شود.

تخت های تاشوی دیواری در تمام کشورها مورد استفاده قرار می گیرند و گرچه در نگاه اول، قیمت تخت تاشو دیواری نسبت به قیمت تختخواب ساده کمی بالاتر به نظر می رسد، ولی با توجه به کارایی تخت تاشوی دیواری، بسیاری از خانواده ها در استفاده از این تخت، رضایت بیشتری دارند.

تخت تاشوی دیواری دارای ابعاد استاندارد با تشک می باشد و می تواند در هر جایی اعم از منزل

در برخی موارد، قیمت تخت تاشوی دیواری، تحت تأثیر نام شرکت عرضه کننده آن می باشد.

توجه



شد. پس در باره قیمت تخت تاشو دیواری باید توجه داشت که در بیشتر موارد، کیفیت محصول تفاوت چندانی نداشته و قیمت تمام شده بسته به شهر و منطقه و شرکت عرضه کننده، می تواند متفاوت باشد. در شکل های ۳۴ تا ۳۷ نمونه هایی از تختخواب های دیواری یک و دو نفره مشاهده می گردد.

تخت تاشوی دیواری ممکن است توسط دو شرکت، با کیفیت یکسان ولی با دو قیمت متفاوت عرضه شود که این تفاوت قیمت، گاهی معادل ۵۰ درصد می باشد و دلیل آن به تبلیغات گسترده ای مربوط می شود که برخی شرکت ها برای ایجاد برند انجام می دهند، که این هزینه ها موجب افزایش قیمت محصولات نیز خواهد



شکل ۳۵



شکل ۳۴



شکل ۳۷



شکل ۳۶

انتخاب پراق با کیفیت نیز برای تولید این تختخواب‌ها از اهمیت خاصی برخوردار است. با نصب جک‌ها و پراق‌آلات مرغوب، به جرئت می‌توان گفت که تختخواب دیواری، تمام راحتی و آرامش یک تختخواب معمولی را فراهم خواهد کرد.

تختخواب‌ها از نظر طرح تخته‌های بدنه تقریباً محدودیتی نداشته و می‌توان آنها را مطابق درخواست مصرف‌کننده از بین ام‌دی اف‌های موجود در بازار انتخاب و سپس اقدام به تولید کرد.

انتخاب نوع جنس به کار رفته در سرویس خواب

پس از طراحی یک سرویس خواب، باید درصدد انتخاب جنس مناسب برای آن بود. در سرویس خواب‌های کلاسیک، عموماً از چوب‌های راش و گردو استفاده می‌شود، که با توجه به مواد به

کار رفته، می‌توان به کیفیت آنها پی برد. در سرویس خواب‌های مدرن، به تبع خریدار اجناس ساخت آن هم قابل تغییر است.

دکوراسیون اتاق خواب کوچک با فضا سازی بزرگ

نکات مهم برای تزیین و دکوراسیون اتاق خواب کوچک

۱- انتخاب حرفه‌ای رنگ اتاق
برای همه‌ی اتاق‌ها و دکوراسیون‌های کوچک، باید رعایت کرد فقط رنگ روشن و دل‌باز انتخاب کرد، تا فضای کوچک تا حد امکان بزرگ‌تر جلوه کند.

فضای کمی در اختیار دارید ولی باید به بهترین شیوه آن را بچینید. برای طراحی و تکمیل دکوراسیون یک اتاق خواب کوچک، باید به چند نکته ساده ولی کاربردی توجه کنید:

۲- تزیین شلوغ دیوار ممنوع
به عقیده‌ی طراحان حرفه‌ای دکوراسیون داخلی، دیوارهای

در یک اتاق خواب کوچک، استفاده از نورهای ملایم به صورت خطی و ترجیحاً ترکیب زرد و سفید، بسیار مؤثر است.

۴- فضا سازی

همان طور که در تصاویر مشاهده می کنید به جای قرار گرفتن یک عسلی پایه دار، از یک طبقه چوبی سوار شده روی پایه دیواری استفاده شده است. فضای دور تخت خواب هم که به نوبه خود یک اتاق است. گوشه کنار اتاق خواب های کوچک دیگر نیز همین طور کاربردی، طبقه بندی و کابینت بندی شده است.

فضاهای کوچک نباید با کاغذ دیواری هایی طرح دار و شلوغ تزیین شوند، که استفاده از دیوارپوش های چوبی روشن با رگه های عمودی یا افقی کم رنگ، گزینه مناسب تری خواهد بود. در صورت تأکید بر استفاده از کاغذ دیواری، باید از کاغذهایی با راه راه های کم عرض و کم رنگ با رنگ روشن و طرحی ملایم استفاده شود.

۳- استفاده از نورپردازی مناسب

شاید در بسیاری از دکوراسیون های داخلی، اهمیت چندانی به نورپردازی ندهند، در حالی که اثر شگفت انگیزی دارد. در واقع برای القای حس آرامش

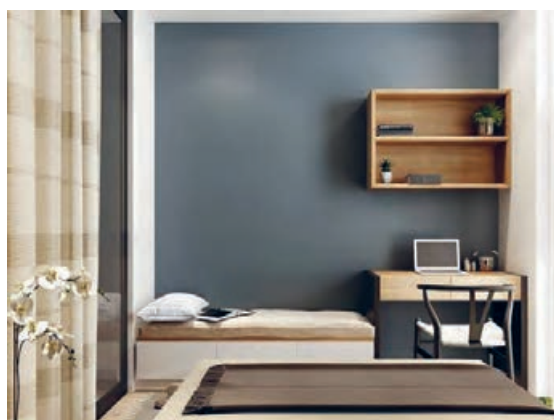

شکل ۳۹- تزیینات و قفسه بندی در اتاق خواب کوچک



شکل ۳۸- عکس اتاق خواب کوچک مدرن



شکل ۴۱



شکل ۴۰

فضا سازی حرفه ای در اتاق خواب کوچک



شکل ۴۳



شکل ۴۲

دکوراسیون اتاق خواب کوچک دونفره

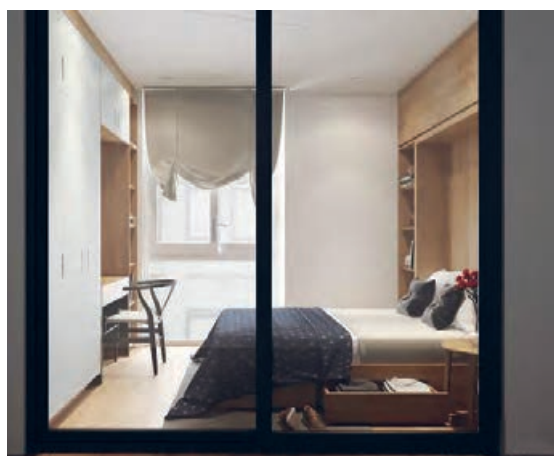

شکل ۴۵

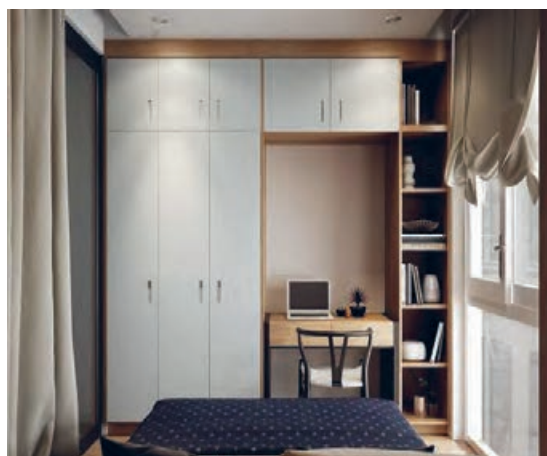

شکل ۴۴

کمد دیواری اتاق خواب کوچک



شکل ۴۷

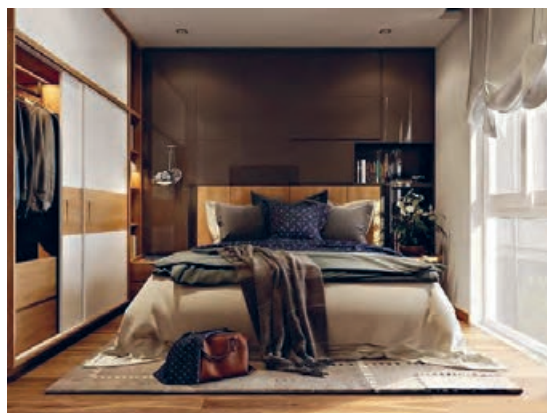

شکل ۴۶

اتاق خواب کوچک

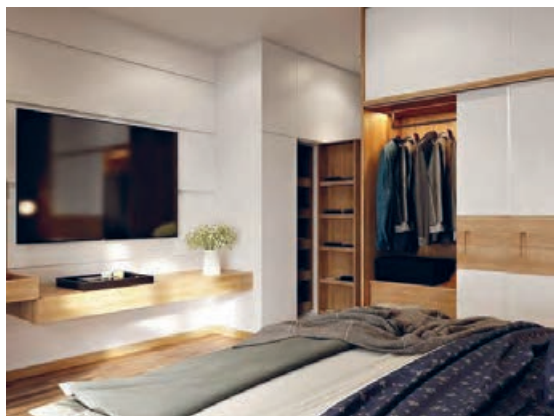

شکل ۴۹
استفاده از نمایشگر ال سی دی^۱ در اتاق خواب کوچک



شکل ۴۸
نورپردازی اتاق خواب کوچک



شکل ۵۱
تزئین دیوار اتاق خواب کوچک



شکل ۵۰
کمد لباس اتاق خواب کوچک

۱. LCD مخفف حروف Liquid Crystal Display است، به معنی نمایشگر کریستال مایع.

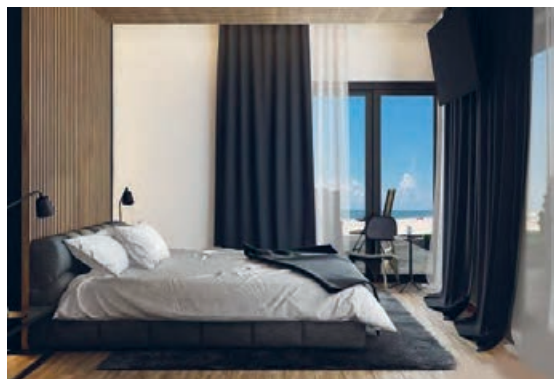

شکل ۵۳

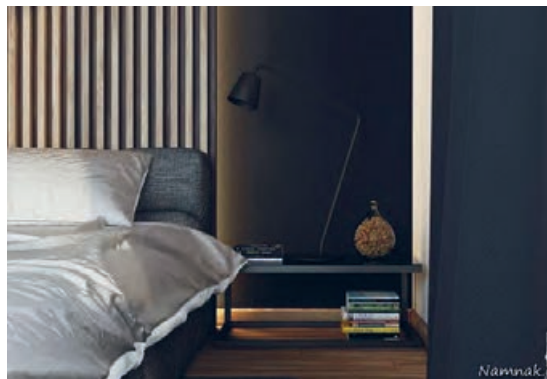

شکل ۵۲

اتاق خواب کوچک دونفره



شکل ۵۵

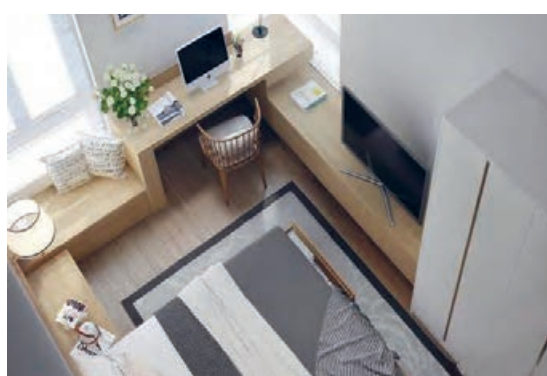

شکل ۵۴

اتاق خواب کوچک شیک

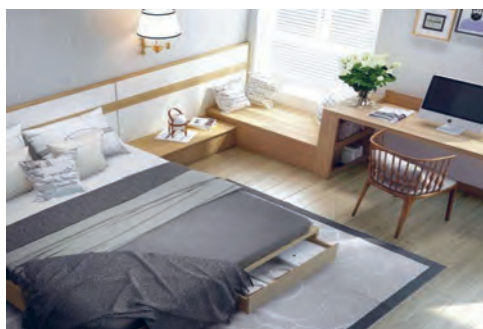

شکل ۵۶

سرویس چوب اتاق خواب کوچک



شکل ۵۹



شکل ۵۸



شکل ۵۷

وضعیت ایستاده نگه می‌دارد. در زمان انتخاب تشک، بیشتر باید به وضعیت قرار گرفتن شانه، باسن و کمر روی تشک دقت کرد، زیرا هنگام خواب، بیشترین وزن بدن روی این نقاط متمرکز می‌شود.

ب) دوام: کیفیت مواد به کار رفته در تشک، بسیار قابل اهمیت است؛ شاید خریدار برای تهیه تشکی که دارای کیفیت بالا است، مجبور به پرداخت هزینه بالاتری شود، اما ارزشش را دارد. با این کار نه تنها مدت زمان بیشتری می‌تواند از آن استفاده کند، بلکه بدنش نیز در آرامش کامل به سر می‌برد.

ج) فضا: اگر تشک خیلی کوچک باشد، آرامش و آزادی زمان خواب را از فرد می‌گیرد. یک فرد سالم در حدود ۴۰ تا ۶۰ مرتبه غلت می‌خورد؛ بنا براین برای تجربه یک خواب راحت باید آزادی حرکت داشته باشد.

د) جنس

اسفنج: در تشخیص نوع اسفنج به کار رفته تشک، باید به وزن و تراکم آن دقت کرد (در سایت «خواب شاپ» قسمت خصوصیات تشک، نوع اسفنج ذکر شده است).
فنر: نوع فنر بندی تشک، ضخامت مفتول فنر و فریم دور تشک در کیفیت تشک‌های فنری مهم هستند. تشک‌هایی که دارای فنر پاکتی هستند، از کیفیت بیشتری برخوردارند، زیرا تک تک فنرها داخل پاکت فنر بوده و منفصل هستند و در صورتی که دو نفر روی تشک خوابیده باشند، با تکان خوردن یکی، دیگری متوجه نخواهد شد. همچنین در دراز مدت فنرها به دلیل اصطکاک با یکدیگر جیر جیر نخواهند کرد.

ارتفاع تشک: با توجه به لایه‌های داخلی تشک اعم

تشک را می‌توان رکن اصلی کالای خواب منزل دانست. لازم به ذکر است که هنگام خرید، مهم‌تر از نوع طراحی یا جنس سرویس خواب، تشکی است که برای آن سرویس خواب تهیه می‌شود.

اغلب چنین فکر می‌کنند که بهترین زیرانداز برای مبتلایان به کمر درد، استفاده از زمین سفت و یا حداکثر استفاده از یک لایه پتو است! در حالی که تجربه نشان داده است کسانی که از درد قسمت تحتانی کمر خود رنج می‌برند، نباید از زیرانداز (تشک) سفت استفاده کنند.

در یک بررسی مقایسه‌ای بین تشک‌های سفت و نیمه سفت، مشخص شده گروهی که از تشک‌های نیمه سفت استفاده کرده‌اند در مقایسه با گروه دیگر، کاهش قابل توجهی در میزان درد کمر خود احساس کرده‌اند. به عبارت دیگر: تشک‌های سفت در برابر قوس و انحنای طبیعی ستون فقرات انعطاف‌پذیر نبوده و در نتیجه هنگام خواب، به ستون فقرات و ماهیچه‌های اطراف آن فشار بیشتری وارد می‌شود که در طول زمان به صورت درد بروز می‌نماید؛ مگر در موارد خاص که تجویز پزشک معالج، استفاده از تشک سفت باشد. همه افراد پس از سپری کردن یک روز پر کار و شلوغ، خواستار یک خواب راحت و آسوده هستند، و لازمه یک خواب راحت، برخورداری از سرویس خواب مناسب است که «تشک» جزء اصلی سرویس خواب می‌باشد.

ویژگی تشک‌های خوب چیست؟

الف) راحتی: یک تشک خوب تکیه‌گاه مناسبی برای بدن (از سر تا پا) است و حالت ستون فقرات را در همان

و برای جلوگیری از عوارض ناشی از شتاب ثقل به هنگام پرتاب فضاپیماها بر بدن فضانوردان اختراع شد؛ سپس به عنوان یک محصول بسیار مفید و ضروری به خانه‌های مردم اروپا و آمریکا راه پیدا کرد. ویژگی منحصر به فرد فوم‌های هوشمند، تغییر شکل در اثر دمای بدن، برگشت پذیری مناسب پس از برداشتن نیرو در ناحیه تماس، تسهیل در جریان گردش خون، جلوگیری از گرفتگی عضلات و نیز جلوگیری از درد در ناحیه ستون فقرات است.

از موکت، الیاف، پنبه و رویه، ارتفاع تشک‌ها متفاوت خواهد بود، که در طول عمر تشک نقش بسزایی دارند. در واقع هرچه ارتفاع تشک بیشتر باشد، مرغوب‌تر است در ضمن اگر از روتختی استفاده شود، به دلیل ارتفاع بیشتر، سرویس خواب زیباتر به نظر خواهد رسید و ملحفه روتختی، جلوه بهتری خواهد داشت.

مموری فوم: تشک‌های نسل جدید، دارای مموری فوم هستند که قیمت بالاتری دارند. مموری فوم برای اولین بار توسط سازمان فضایی آمریکا



شکل ۶۰

از یونولیت بوده با عمر نسبتاً کم، که برای مصارف کوتاه‌مدت توصیه می‌شود. تشک طبی نوع اسفنجی، نرم‌تر و با کیفیت‌تر است و با توجه به نوع اسفنج، قیمت و کیفیت متفاوتی دارد. تشک تمام مموری فوم، تشک طبی است که کلاً دارای مموری فوم است و قیمت نسبتاً بالاتری دارد.

۴- تشک آبی: تشک‌های آبی نیز به خاطر آرامشی که ایجاد می‌کنند طرفداران خاص خود را دارند و با پر کردن آب گرم، حالت ارتوپدیک پیدا می‌کنند. این تشک‌ها در مصارف خاص استفاده بیشتری دارند و با پر کردن آب، سنگین می‌شوند. بدیهی است اگر پنچر شوند، به درد سر خواهید افتاد.

۵- تشک بادی: میزان سفتی این تشک‌ها را می‌توان با یک دستگاه کنترل از راه دور که به کمپرسور هوا متصل است تنظیم کرد، ولی پنچر شدن تیوپ از معایب آن است. این تشک‌ها برای یک دوره کوتاه مدت در

۱- تشک فنری: تشک فنری برای سنین پایین‌تر و افراد با وزن کمتر مناسب است، زیرا به علت حالت ارتجاعی‌ای که دارد، وزن در سطح تشک پخش می‌شود. این تشک‌ها نسبت به نوع طبی و فنری ارزان‌تر هستند.

۲- تشک طبی و فنری: تشک طبی و فنری یک انتخاب ایده آل برای تمام سنین است. این تشک به دلیل داشتن اسفنج با دانسیته بالا و فنربندی متراکم‌تر و فشرده، علاوه بر طول عمر بالا، خوابی توأم با آرامش به ارمغان می‌آورد. با توجه به اینکه در این تشک‌ها فنر پاکتی و منفصل استفاده شده باید دارای مموری فوم باشند و همچنین با توجه به ارتفاع تشک، از نظر کیفیت و قیمت متفاوت خواهند بود.

۳- تشک طبی: تشک‌هایی هستند که فنر ندارند و فقط دارای خاصیت طبی می‌باشند. تشک طبی نوع فومی، ارزان‌ترین تشک است که از خصوصیات آن سبک، سفت، قابل شستشو و زیپ دار بودن است. جنس آن

تشک آن قدر سفت باشد که این انحنا به طور کامل از بین برود و یا آن قدر نرم باشد که کمر بیش از اندازه انحنا پیدا کند، فرد دچار کمر درد می شود. البته وزن افراد، در تهیه تشک مناسب، بسیار قابل اهمیت است. میزان سفتی یا نرمی تشکها در سایت «خواب شاپ» قسمت خصوصیات تشکها قید شده است.

سفر آن هم به دلیل انتقال آسان، بسیار مناسب، ولی به عنوان تشک خواب در اتاق خواب، انتخابی کاملاً نادرست است.

تشک باید سفت یا نرم باشد؟

تشک باید به اندازه‌ای سفت باشد که ستون مهره‌ها در «وضعیت عملکرد» (یعنی همان مقدار انحنایی که در حالت ایستاده در کمر وجود دارد) قرار بگیرد. اگر



شکل ۶۱

نرمال، که برای همه مناسب است. تشک با درجه نرمی ۶ و ۷: تشک‌هایی سفت با اسکلت یا فنربندی سفت، و مناسب کسانی است که تشک سفت را می‌پسندند.

تشک با درجه نرمی ۱: بسیار نرم و مناسب برای وزن‌های سبک. تشک با درجه نرمی ۲ و ۳: نرم و مناسب برای افرادی که خواهان تشک نرم هستند. تشک با درجه نرمی ۴ و ۵: تشکی طبی و فنی و

توجه



- ۱- با دست زدن و خوابیدن چند دقیقه‌ای روی تشک، نمی‌توان به کیفیت آن پی برد؛ بنابراین به خصوصیات، لایه‌های داخلی و گارانتی تشک دقت کنید.
- ۲- هر قدر وزن شما بیشتر باشد، به تشکی با تراکم فنربندی بالاتر و همچنین فریم ضخیم‌تر نیاز دارید.
- ۳- اگر قرار است تشک دونفره بخرید، حتماً به اندازه آن توجه کنید و به هیچ عنوان ۲ عدد تشک یک نفره به جای تشک دو نفره تهیه نکنید، زیرا بعد از مدتی به علت یکسان نبودن وزن افراد، تشکها توازن و تعادل خود را نسبت به هم از دست خواهند داد.
- ۴- فقط در مواقعی که زمان کمی به تشک نیاز دارید از تشک‌های یونولیتی استفاده کنید.
- ۵- از خرید تشک‌های متفرقه و بی نام و نشان، و بدون ضمانت خودداری نمایید.
- ۶- در صورت امکان، از پد ضد آب استفاده کنید.
- ۷- برای تمیز کردن تشک، از ششوار و دستمال تمیز کمک بگیرید.
- ۸- اجازه ندهید بچه‌ها از تشک، به عنوان آکروبات بازی استفاده کنند.
- ۹- هر ۶ ماه یکبار آن را ۱۸۰ درجه برگردانده و سر و ته نمایید.
- ۱۰- هر ۳ ماه یکبار، هم از عرض و هم از طول، به قسمت‌های مختلف آن ضربه‌های آرامی وارد کنید.
- ۱۱- همیشه بزرگ‌ترین تشکی را بخرید که در اتاقتان جا می‌گیرد.

ویژگی‌های تشک استاندارد

قبل از خرید تشک، باید ویژگی تشک استاندارد را دانست. سازمان ملی استاندارد ایران، ویژگی‌های خاصی را برای تشک استاندارد ارائه نداده است؛ ولی یک تشک استاندارد، باید فنرهای قوی داشته باشد؛ همچنین نوع پارچه تشک، استحکام و مقاومت آن، نوع دوخت و شرایط آماده سازی و بسته‌بندی تشک، از عواملی هستند که از نشانه‌های مرغوبیت تشک به شمار می‌روند. در انتخاب نوع تشک‌های وارداتی نیز، باید دقت کرد که امکان ارائه خدمات پس از فروش و از آن مهم‌تر، در ایران نمایندگی داشته باشد، زیرا بعضی از تشک‌های وارد شده توسط تجار، فاقد کیفیت لازم بوده و فقط باعث هدر رفتن ارز و نارضایتی مشتری خواهد شد.

مدلهایی که دارای فنرهای منفصل (نسل جدید فنر به صورت پاکت اسپرینگ) و دارای مموری فوم (فوم‌هایی که از مواد طبیعی بوده و به وزن و دمای بدن حساس می‌باشند) هستند، بهترین تشک‌های توصیه شده برای خواب می‌باشند، زیرا تمامی قوس و انحناهای بدن را پر کرده و ستون فقرات را در یک راستا به حالت طبیعی قرار می‌دهند و هیچ فشاری به ماهیچه‌های اطراف ستون فقرات وارد نمی‌آورند. ما، یک سوم عمرمان را در خواب هستیم و در نتیجه روی تشک می‌گذرانیم، با احتساب این عمر طولانی، متوجه می‌شویم که خرید تشک یکی از مهم‌ترین خریدهایی است که مستقیماً با سلامت در ارتباط است.

ابعاد استاندارد تشک خواب

یک نفره	یک نفره	دو نفره	دو نفره	دو نفره بزرگ‌تر
۹۰×۲۰۰	۱۲۰×۲۰۰	۱۲۰×۲۰۰	۱۶۰×۲۰۰	۱۸۰×۲۰۰
شکل ۶۶	شکل ۶۵	شکل ۶۴	شکل ۶۳	شکل ۶۲

محل قرار گرفتن تخت خواب در اتاق

اندازه اتاق خواب با توجه به ابعاد تختخواب تعیین می‌شود. طراحی اتاق خواب باید به گونه‌ای باشد که حداقل ۶۰ سانتی متر و یا درحالت بهتر ۷۵ سانتی متر فضای باز در اطراف تختخواب وجود داشته باشد؛ این مسئله برای مرتب کردن راحت تختخواب بسیار مهم است.

مهم‌ترین مسئله در فضای اتاق خواب، گرد آوری امکانات برای ایجاد آرامش است. محل قرار گرفتن تخت در یک اتاق خواب، تأثیر بسزایی در احساسات فرد و آسایش او دارد؛ مثلاً کسانی که از اعتماد به نفس بالایی برخوردارند، خوابیدن در هر گوشه‌ای از اتاق برای آنها فرقی ندارد، ولی افراد مضطرب و آشفته ترجیح می‌دهند در کنار دیوار بخوابند.



شکل ۶۷

اگر تختخواب موازی با پنجره (برای مطالعه کردن و دیدن بیرون) قرار گیرد، بهتر است. همیشه باید یک جفت پاتختی در سمت چپ و راست تختخواب دو نفره وجود داشته باشد. البته وجود یک قسمت بلند در بالای سر، که بتوان روی آن چراغ دیواری (برای مطالعه) نصب کرد، خیلی مفید است. علاوه بر لوازم و دکوراسیون اتاق، شکل قرار گرفتن و موقعیت تخت‌ها نیز قابل اهمیت است: _ ترجیحاً سر فرد به طرف شمال اتاق قرار گیرد. _ وضعیت فرد نسبت به نور چراغ و در و پنجره، باید طوری باشد که در آرامش و راحتی او تأثیر منفی نداشته باشد.

_ اگر در اتاقی بیش از یک تخت وجود دارد، باید به موقعیت هر یک از تخت‌ها نسبت به یکدیگر توجه نمود. در صورتی که در اتاق محدودیت فضا وجود داشته باشد، برای صرفه جویی، می‌توان از تخت‌هایی که به دیوار نصب می‌شوند استفاده کرد. در این نوع تخت‌ها مهم‌ترین موضوعی که در نظر گرفته می‌شود، ارتفاع آنها نسبت به یکدیگر است؛ این ارتفاع باید بنا بر ارتفاع بدن در حالت نشسته باشد (در ۹۵٪ مردان ۱۸ تا ۷۹ ساله، ۹۸/۸ سانتی متر است).

فاصله استاندارد بین رویه تشک و نزدیک‌ترین مانع در بالای سر ۱۰۱/۶ سانتی متر می‌باشد.

پلان چیدمان انواع اتاق خواب

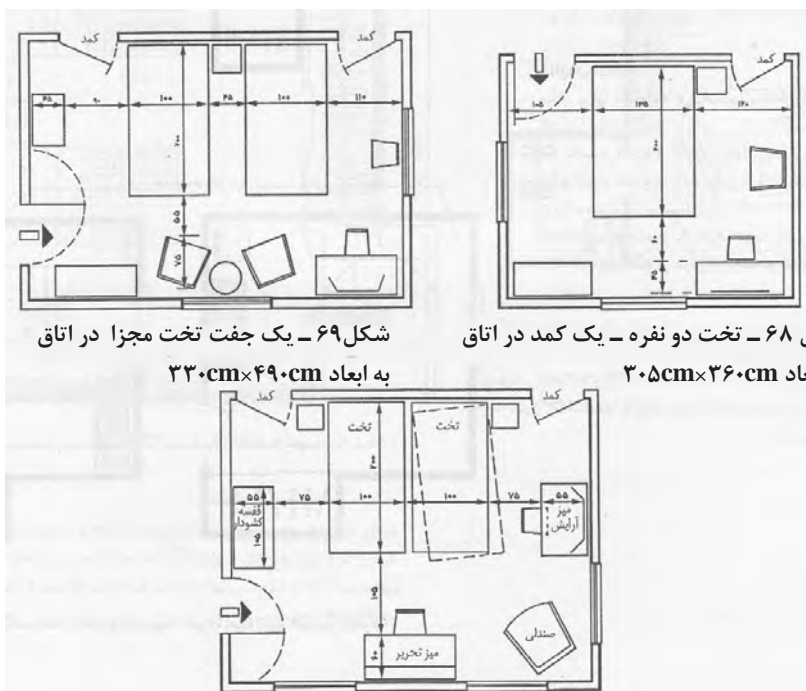

شکل ۶۸ - تخت دو نفره - یک کمد در اتاق

شکل ۶۹ - یک جفت تخت مجزا در اتاق

به ابعاد ۳۰۵cm×۳۶۰cm

به ابعاد ۳۳۰cm×۴۹۰cm

شکل ۷۰ - یک جفت تخت - دو کمد در اتاق به ابعاد ۳۶۵cm×۴۶۰cm

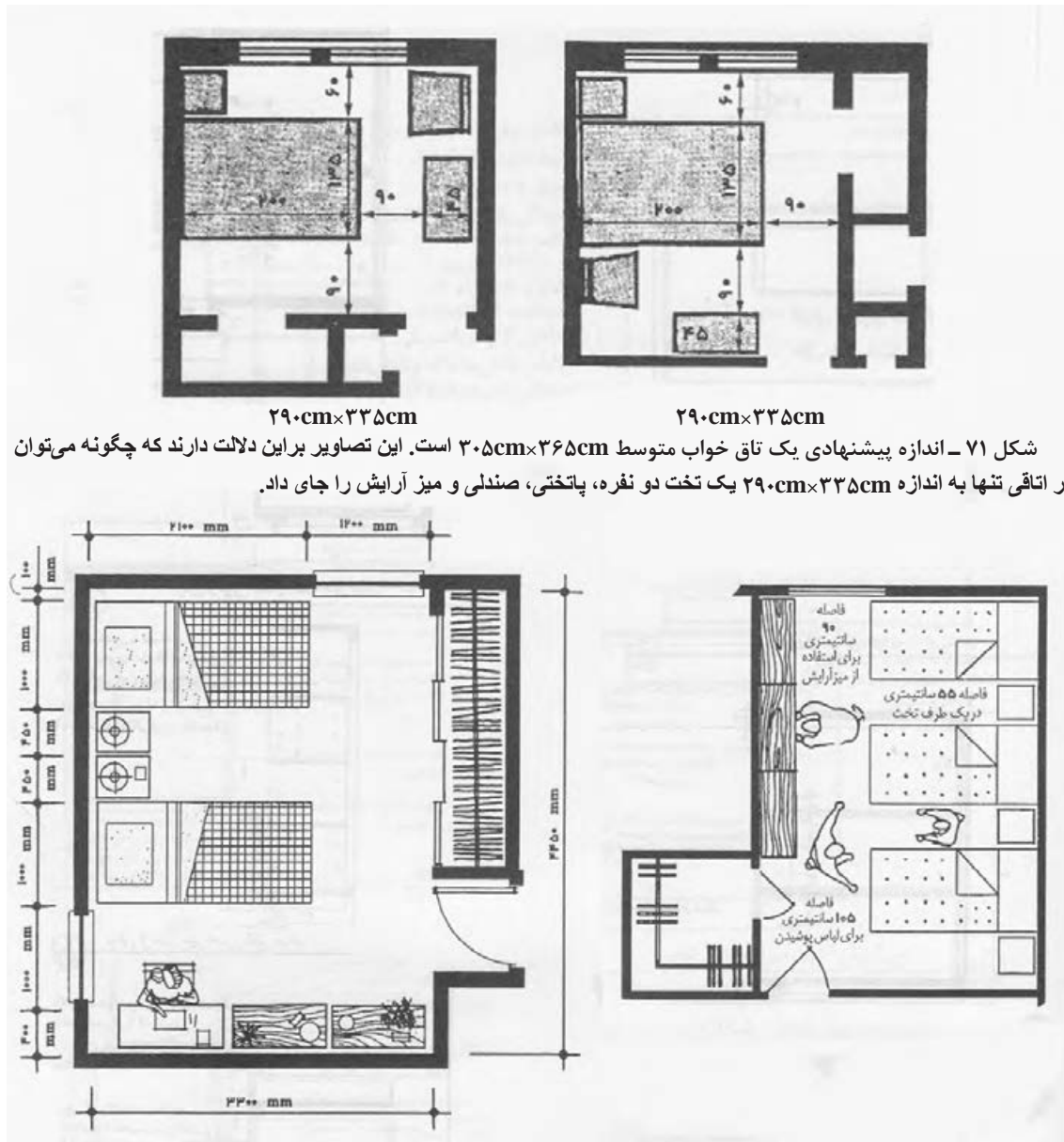

شکل ۷۱ - اندازه پیشنهادی یک اتاق خواب متوسط $305\text{cm} \times 365\text{cm}$ است. این تصاویر بر این دلالت دارند که چگونه می‌توان در اتاقی تنها به اندازه $290\text{cm} \times 335\text{cm}$ یک تخت دو نفره، پاتختی، صندلی و میز آرایش را جای داد.

شکل ۷۳ - اتاق خواب دو نفره مساحت خالص $14/7$ مترمربع به احتمال قوی افرادی که از این نوع اتاق خواب استفاده می‌کنند عبارت‌اند از: بزرگسالان، بچه مدرسه‌ای‌های هم‌جنس، بچه‌های غیر هم‌جنسی که زیر ۹ سال باشند و بچه‌های زیر ۷ سال.

شکل ۷۲ - توصیه می‌شود که بیش از ۲ نفر از یک اتاق خواب استفاده نکنند. در مواقعی که بودجه و یا محدودیت‌های مکانی اجازه هیچ‌گونه انتخابی را نمی‌دهد، ممکن است آرایش خوابگاهی ضروری به‌نظر برسد. اداره توسعه مسکن و شهرسازی ایالات متحده طرح بالا را پیشنهاد می‌کند.

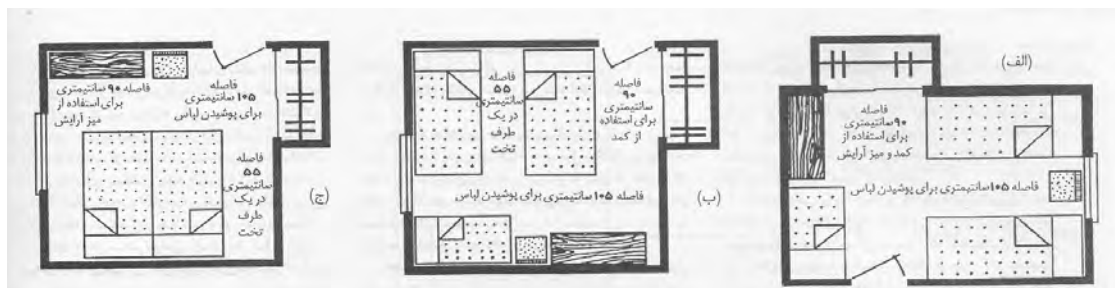

شکل ۷۴ - (الف) و (ب) اتاق خواب اصلی؛ (ج) اتاق خواب اصلی بدون تختخواب بچه

فواصل اثاثیه

به منظور تأمین فضای کافی برای استفاده مناسب از لوازم اتاق خواب، نباید فواصل کمتر از اندازه‌های زیر در نظر گرفت (شکل ...و...):

۱۰۵ سانتی‌متر فاصله در یک طرف یا پایین تخت برای پوشیدن لباس

۱۵ سانتی‌متر فاصله بی حاشیه کناری تخت و

حاشیه کناری میز آرایش یا قفسه کشودار

آرایش اثاثیه

مکان درب‌ها و پنجره‌ها باید امکان ایجاد

آرایش‌های مختلف اثاثیه را فراهم آورد.

۹۰ سانتی‌متر فاصله در جلوی میز آرایش، کمد و

قفسه کشودار

۶۰ سانتی‌متر فاصله برای محل‌هایی با رفت و آمد

بیشتر (از طرف درب به سمت کمد و غیره)

۵۵ سانتی‌متر فاصله در یک طرف تخت برای رفت

و آمد

۳۰ سانتی‌متر فاصله در طرفی از تخت دو نفره که

کمتر استفاده می‌شود.

در تخت دو نفره یا تک نفره می‌توان طرفی را که کمتر

استفاده می‌شود در مقابل دیوار قرار داد، البته به

غیر از اتاق خواب‌های افراد مسن.

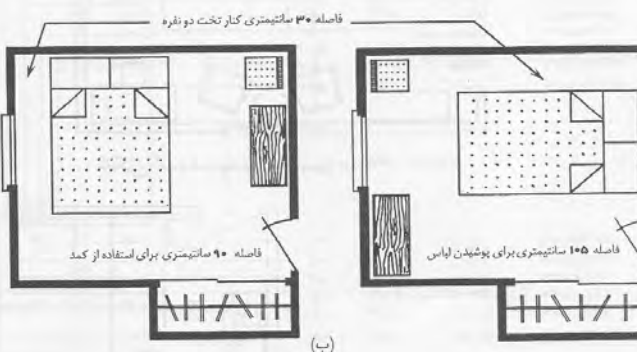
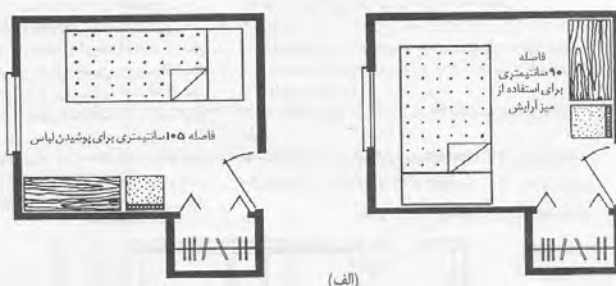

شکل ۷۵ - (الف) اتاق خواب یک نفره (ب) اتاق خواب دو نفره



شکل ۷۷

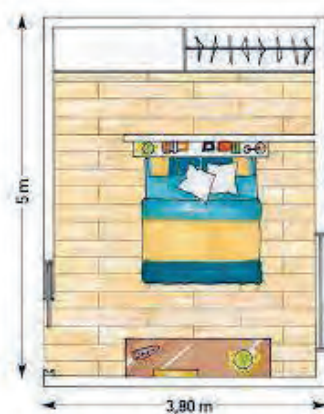

شکل ۷۶

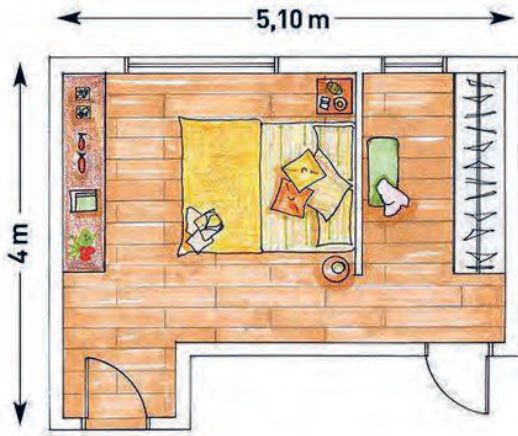

شکل ۷۹

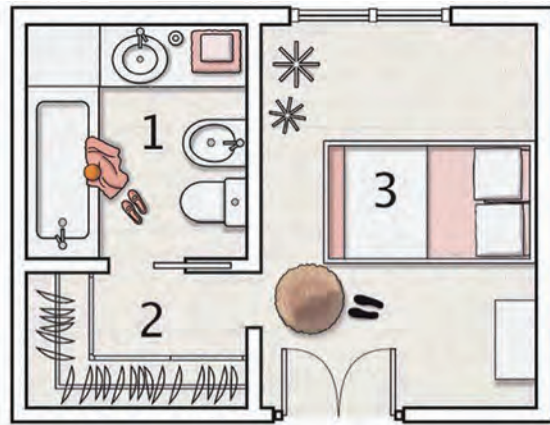

شکل ۷۸

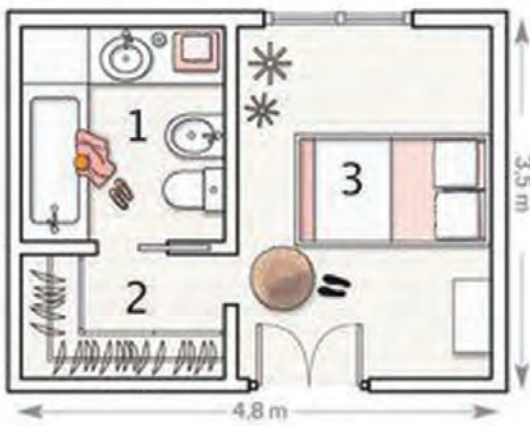

شکل ۸۱

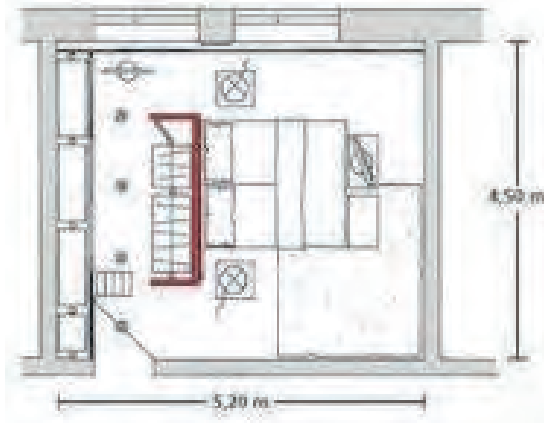

شکل ۸۰

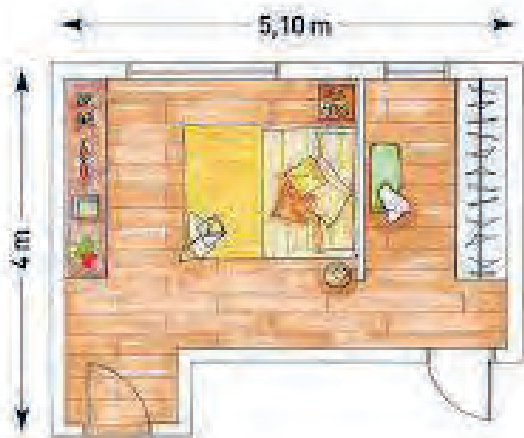

شکل ۸۳

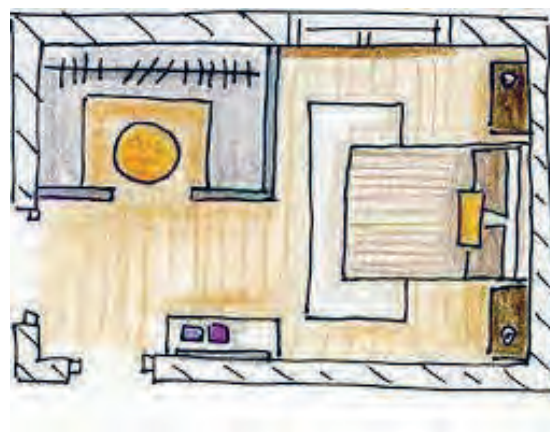

شکل ۸۲

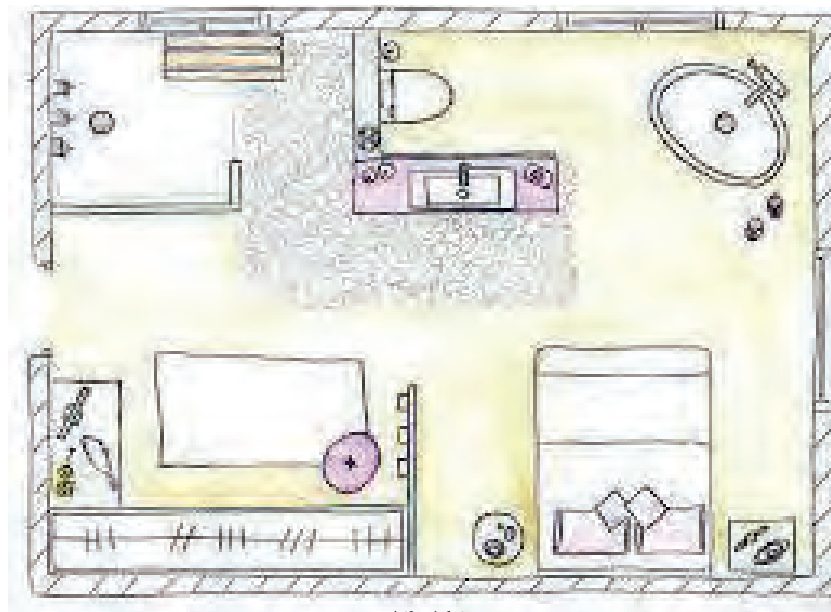

شکل ۸۴

اصول طراحی از کمد دیواری در اتاق خواب

باتوجه به اینکه ملزومات اتاق خواب مانند لباس‌ها، رختخواب، لوازم شخصی، کفشهای مجلسی اعم از بزرگسال یا کودکان، در محفظه‌ای به نام کمد دیواری به طور مرتب چیده شده و نگهداری می‌شود؛ ابعاد، اندازه‌ها و اصول چیدمان داخل کمد دیواری را در شکل‌های ۸۵ تا ۹۳ مشاهده می‌کنید.



شکل ۸۶

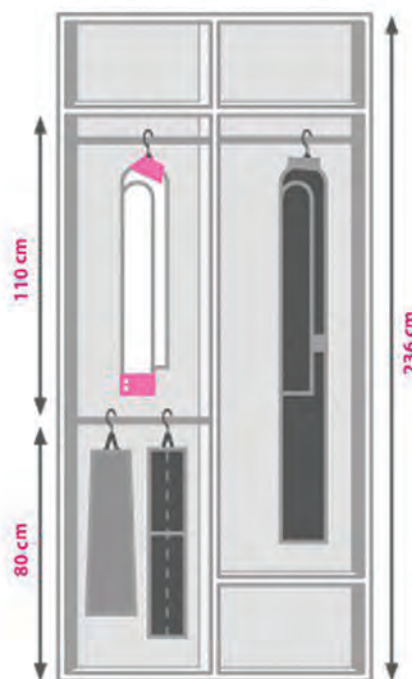

شکل ۸۵



شکل ۸۷



شکل ۸۹



شکل ۸۸

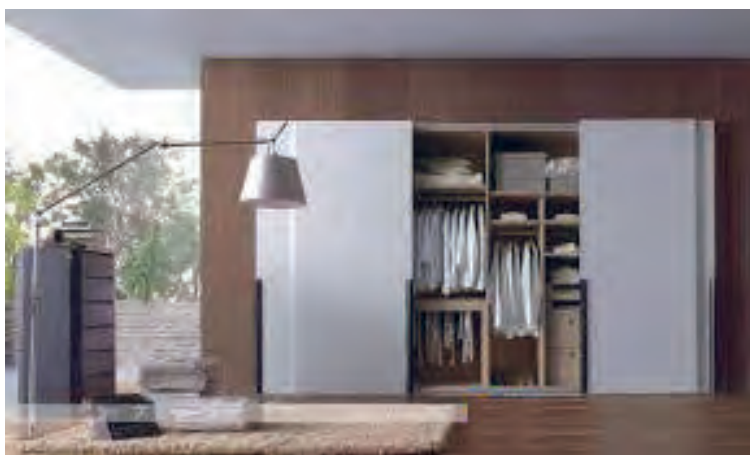

شکل ۹۱



شکل ۹۰

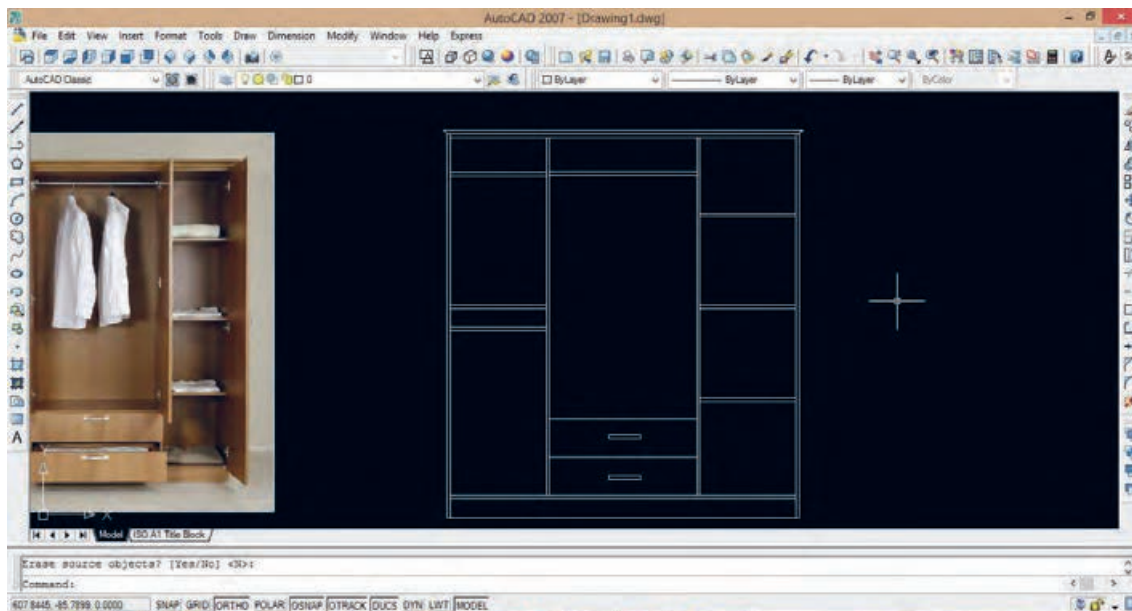

شکل ۹۱



شکل ۹۳



شکل ۹۲

فعالیت عملی



طراحی مبلمان اتاق خواب با استفاده از نرم افزار KitchenDraw ,google sketchup

- ۱- امکان ایجاد فضای اتاق (دیوارها، سقف، کف، پنجره، در و ...)
 - ۲- امکان ایجاد مبلمان اصلی اتاق خواب (کمد، کتابخانه، تختخواب، مبل، میز تحریر، صندلی و ...)
 - ۳- امکان ایجاد اشیا و لوازم تزئینی موجود در اتاق، مانند
- با توجه به تنوع اشیای موجود در اتاق خواب و نیز تنوع رنگ در این قسمت، و از طرفی عدم وجود ذهنیت مشتری نسبت به آنچه برایش طراحی می کنیم ، نیازمند ابزاری هستیم که بتواند موارد زیر را به صورت دو بعدی و سه بعدی رنگی و قابل تجسم یک فرد در اختیارمان قرار دهد:

فرش یا قالیچه، کاغذ دیواری یا رنگ دیوار، طاقچه، قرنیز، کناف سقف و پرده)
 ۴- امکان ایجاد اشیای تزئینی اختصاصی (کتاب، لوازم تحریر و ...)
 ۵- امکان ایجاد محیط طراحی در حداقل زمان، و نیز انتخاب یا تغییر رنگ هر کدام از اشیای نام برده شده در بالا.
 ۶- امکان ایجاد تصاویر پویانمایی (انیمیشن) برای درک

بهرتر مشتری از فضای طراحی شده و جلب نظر وی
 ۷- امکان کمک به تولید اشیای ساختنی (کمد، دراور، تختخواب، پاتختی، قاب آینه و ...). از طریق ارائه لیست برش قطعات و لیست یراق آلات موجود (لولا، پایه، دستگیره، ریل، پایه، پیچ، خارطبقه و غیره) در محیط طراحی.

توجه



در فصل‌های این کتاب با نرم افزار google sketchup و در کتاب طراحی مبلمان خواب کودک و نوجوان با نرم افزار طراحی سه بعدی Kitchendraw5.0 آشنایی پیدا کردید، بنابراین پیشنهاد می‌شود پس از طراحی مبلمان اتاق خواب، از نرم افزار kitchendraw6.5 که قابلیت وارد کردن موضوعات طراحی شده با فرمت skp را دارد، استفاده کنید. ناگفته نماند که می‌توانید همه طراحی‌های ذکر شده در این کتاب را در این نرم افزار انجام دهید.

تمامی موارد هفت‌گانه بالا، به راحتی و با سرعت توسط این نرم افزار قابل اجرا است. بسیاری از اشیای مورد نظر ما، به صورت آماده و با قابلیت تغییر رنگ سریع، در نرم افزار KitchenDraw موجود است، و موارد اختصاصی و سفارشی نیز با قطعاتی که در نرم افزار برای چنین مواردی پیش بینی گردیده، قابل ساخت می‌باشد.
 برای طراحی اتاق و مبلمان اتاق خواب، با فرض تهیه اشیای پیشنهاد شده در این کتاب، با نرم افزار کیچن دراو

۱ تا ۲ ساعت و برای نرم افزار اسکچ آپ بیش از ۳ تا ۴ ساعت زمان مورد نیاز است. ناگفته نماند که کسب رضایت همه مشتریان برای انتخاب رنگ مناسب اتاق خواب، کار ساده‌ای نبوده و ممکن است بارها به تغییر رنگ اشیای یا جابه‌جایی و چیدمان مجدد آنها نیاز شود؛ که البته این تغییرات در همه سطوح، با نرم افزارهای Kitchen Draw و google sketch up راحتی انجام شدنی است.

نکته



برای افزایش کیفیت رندر نرم افزار گوگل اسکچ آپ، سیستم رایانه باید به نرم افزار جانبی v-ray مجهز باشد. پیش از این، با نرم افزار Kitchen Draw آشنا شده‌اید. و اکنون می‌توانید علاوه بر استفاده از اشیای آماده در کاتالوگ‌های برنامه، اشیای جدیدی را ساخته و در طراحی مبلمان اتاق کودک و نوجوان از آنها بهره بگیرید.

قبل از اینکه آبجکت‌های ساخته شده در چهار فصل قبل را توسط نرم افزارهای کیچن دراو و گوگل اسکچ آپ چیدمان کنید، لازم است به نمونه‌هایی از طراحی‌های

مبلمان اتاق خواب که توسط سایر کاربران اجرا شده و در سایت‌های اینترنتی موجود می‌باشد، توجه نمایید.

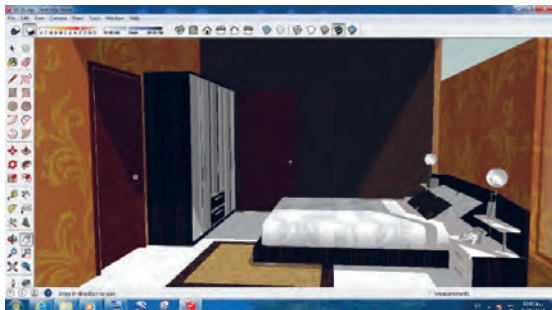

شکل ۹۵

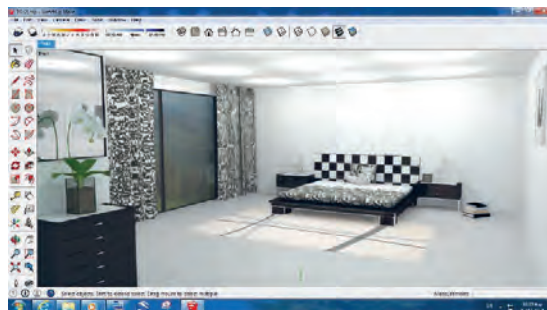

شکل ۹۴



شکل ۹۷

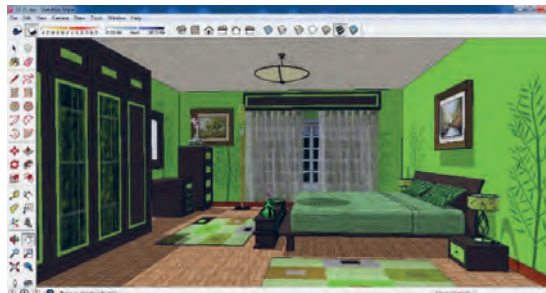

شکل ۹۶



شکل ۹۹

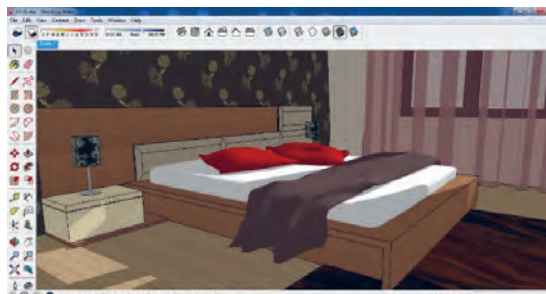

شکل ۹۸



شکل ۱۰۱

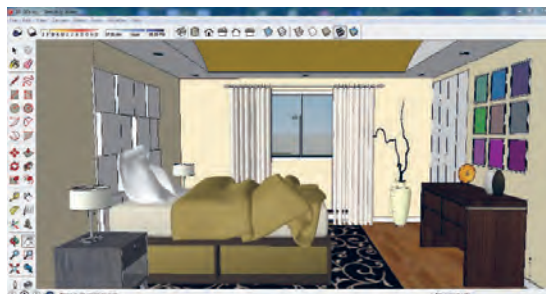

شکل ۱۰۰

نمونه طراحی کلاسیک مبلمان اتاق خواب

در حالت عادی و یا بازشدن درها و کشوها اطلاعات کافی داشته باشد. گاهی مشاهده می شود که مشتری ابتدا با رضایت کامل، وسایل را بر اساس سلیقه خود خریداری می کند اما بعد در چیدمان دچار مشکلاتی بزرگ می شود. اکنون با به کارگیری نرم افزار کیچن دراو ۶/۵ می توان چیدمان وسایل را در موقعیت و حالات مختلف انجام داد و بهترین آنها را انتخاب کرد. نکته جالب توجه در باره این نرم افزار وجود یک سری امکانات و کیفیت رندر قوی تر است که آن را از نرم افزارهای مشابه و حتی گوگل اسکچ آپ متمایز می کند.

همان گونه که در تصاویر مشخص است، با وجود آبیجکت های آماده در نرم افزار گوگل اسکچ آپ، باز هم رندرهای از کیفیت خوبی برخوردار نیستند، بنا براین بهتر است در ادامه، از نرم افزار پیشرفته کیچن دراو با ورژن ۶/۵ استفاده شود.

چیدمان مبلمان اتاق خواب با نرم افزار ۶/۵ kitchen draw
در چیدمان مبلمان، هیچ یک از اجزا نباید تداخل یا مزاحمتی برای هم ایجاد کنند، بنابراین طراح علاوه بر قدرت تجسم، باید از اندازه و ابعاد و فضای مورد اشغال

برای چیدمان اتاق خواب، عوامل مختلفی تأثیر گذارند که می توان به موقعیت در و پنجره، کمد دیواری و .. اشاره نمود.

توجه



تصویر (۱۰۴) ملاحظه می‌کنید رندر از کیفیت مطلوبی برخوردار نیست لذا بر این شدیم تا به کمک نرم افزار کیچن دراو ورژن ۶/۵ رندری با کیفیتی مطلوب‌تر داشته باشیم و برای این منظور باید خروجی با فرمت skp تهیه و ذخیره نماییم تا بتوانیم جهت ورود به نرم‌افزار کیچن دراو ۶/۵ استفاده نماییم.

انتقال طراحی مبلمان از نرم افزار گوگل اسکچ آپ به نرم‌افزار کیچن دراو:

جهت مشاهده کیفیت رندر در نرم‌افزار گوگل اسکچ آپ قبل از انتقال طراحی انجام شده (شکل ۱۰۲) در نرم‌افزار اسکچ آپ به کمک v-ray (شکل ۱۰۳) طبق دستور زیر عمل می‌کنیم:

render < v-ray < plugins همان‌گونه که در

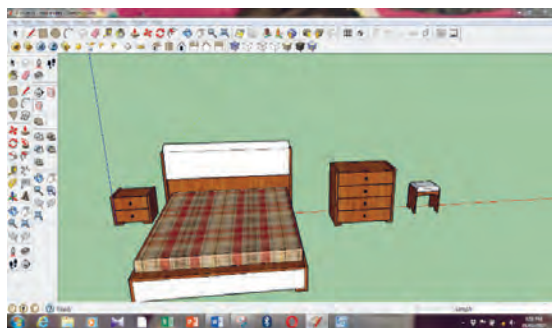

شکل ۱۰۲

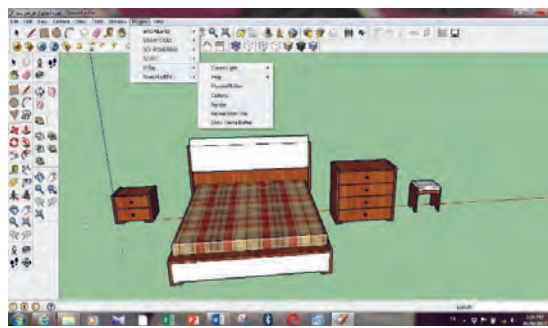

شکل ۱۰۳

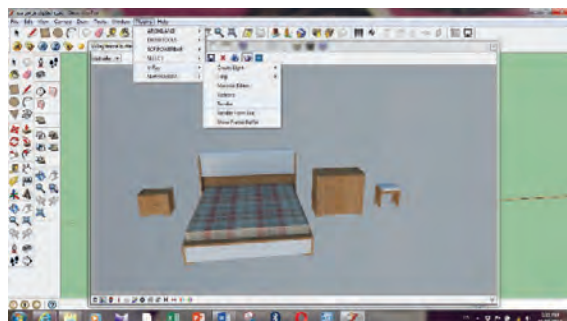

شکل ۱۰۴

جهت انتقال طراحی انجام شده با نرم افزار گوگل اسکچ آپ باید ابتدا فایل را مطابق دستور و تصاویر زیر ذخیره نمود. به تصاویر ۱۰۵-۱۰۸ توجه کنید:

File < save as < rename file < save

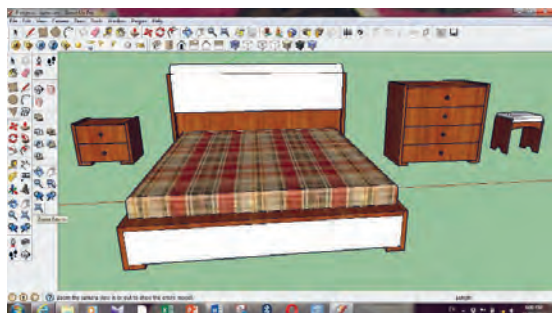

شکل ۱۰۶

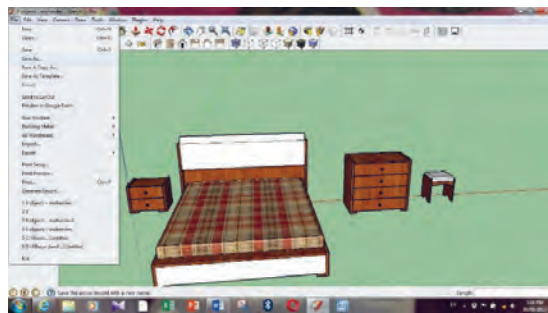

شکل ۱۰۵

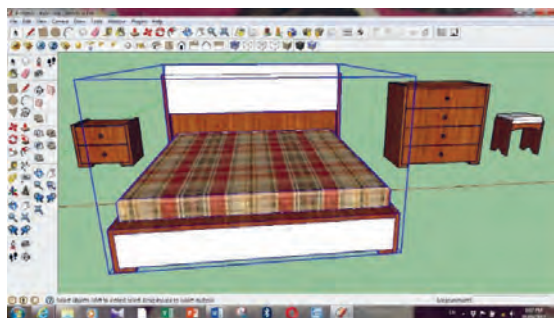

شکل ۱۰۸

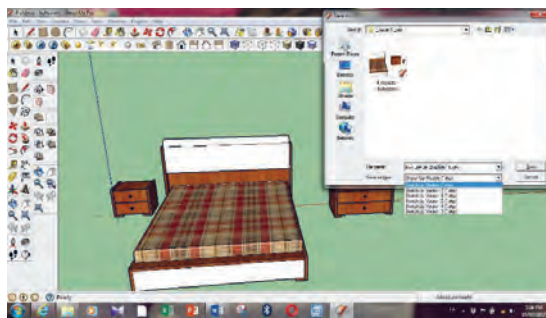

شکل ۱۰۷

خواهد شد. با کلیک بر روی قطعه مورد نظر، رنگ تغییر خواهد کرد. حال اگر بخواهیم فقط رنگ تکسچر تشک را تغییر دهیم، ابتدا تشک را در نرم افزار انتخاب نموده و طبق دستور بالا روی آیکن  کلیک کرده (شکل ۱۰۹ و ۱۱۰) و از قسمت COLOR با تغییر در مقادیر S, H, E رنگ دلخواه خود را روی قطعه، اعمال می‌نماییم. و در پایان فایل را طبق دستوری که با آن آشنا شدید ذخیره می‌کنیم (شکل ۱۱۱ و ۱۱۲).

نکته قابل توجه این است که وقتی فایل خروجی طراحی شده وارد نرم افزار کیچن دراو می‌شود اجزای هر آبجکت به صورت گروهی در آمده که در محیط نرم‌افزار کیچن دراو ۶/۵ امکان تغییر رنگ آن وجود ندارد لذا برای تغییر رنگ باید از همان محیط نرم‌افزار اسکچ‌آپ طبق دستور و تصاویر زیر عمل نمود.

۱- Window < materials < select

پس از انجام این دستور رنگ یا تکسچر مورد دلخواه را انتخاب نموده و نشانگر ماوس تبدیل به سطل رنگ

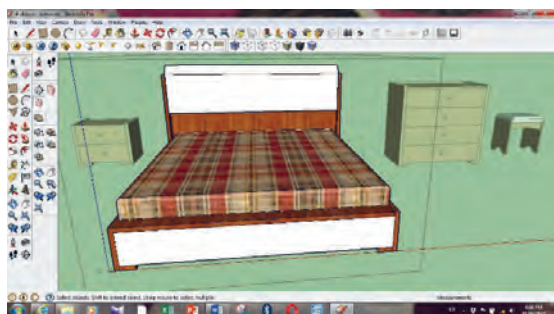

شکل ۱۰۹

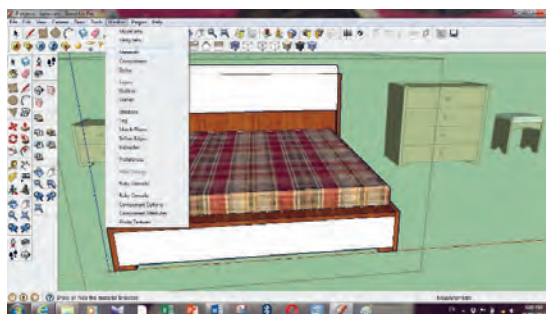

شکل ۱۱۰

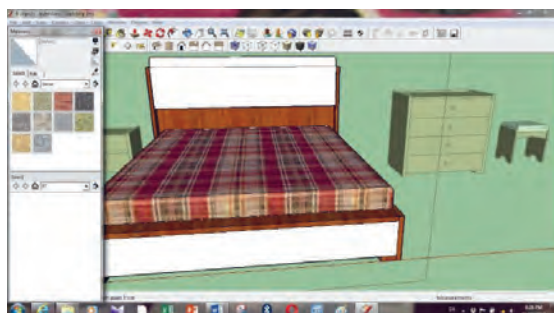

شکل ۱۱۱

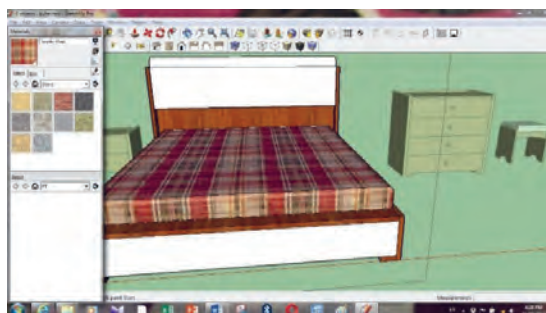

شکل ۱۱۲

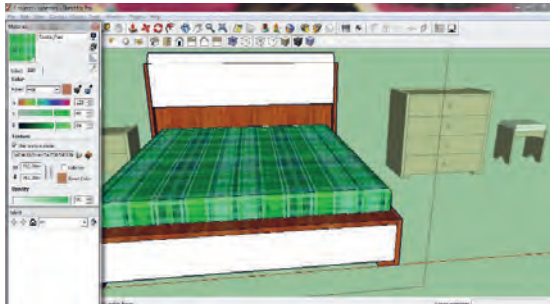

شکل ۱۱۳



شکل ۱۱۴

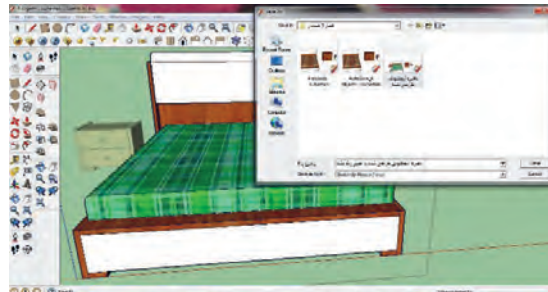

شکل ۱۱۵

دستور عمل‌هایی که در سال گذشته آموخته اید ابتدا باید دیوار چینی نماییم (شکل ۱۵) و پس از قرار دادن در پنجره مطابق (شکل ۱۶ و ۱۷) طبق دستور زیر فایل ذخیره شده با فرمت SKP را وارد برنامه نماییم (شکل ۱۸)

FILE <IMPORT>SKP

انتقال فایل ذخیره شده به نرم افزار کیچن دراو ۶/۵: نرم‌افزار کیچن دراو ۶/۵ نسبت به ورژن ۵ از لحاظ کاربرد تفاوت کمی نسبت به آن دارد و فقط از نظر گرافیکی مانند رندرگیری و نورپردازی و همچنین قابلیت ایمپورت با سایر فرمت‌ها را می‌توان نام برد.

بدین منظور ابتدا پس از ورود به محیط نرم افزار طبق



شکل ۱۱۶

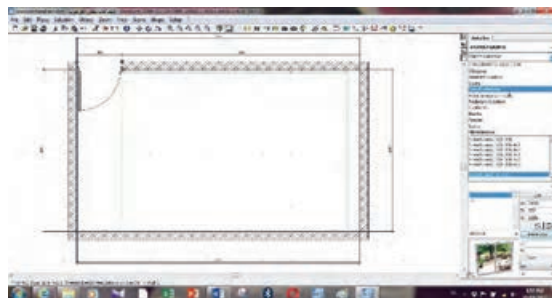

شکل ۱۱۷

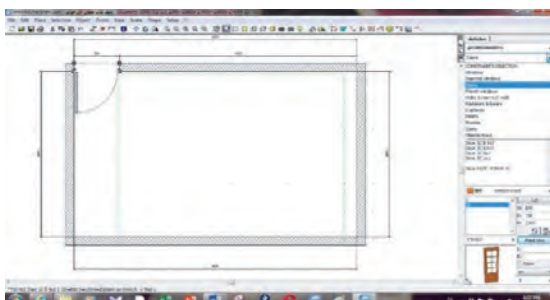

شکل ۱۱۸

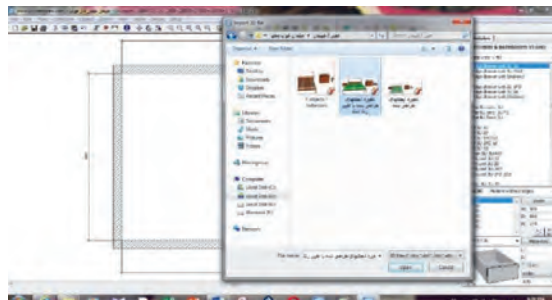

شکل ۱۱۹

از ابجکت‌ها کلیک کرده و به کمک **MOVE** آنها را جابه‌جا و در محل مورد نظر قرار می‌دهیم (شکل ۲۰).

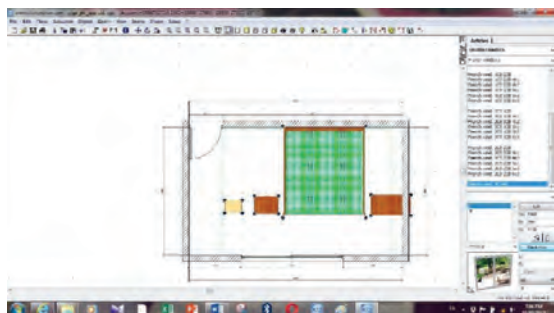

شکل ۱۲۰

متر ایجاد می‌کنیم سپس روی یکی از مربع‌های کنج شیپ که به رنگ قرمز می‌باشد کلیک راست کرده و طبق دستور زیر عمل می‌کنیم تا مستطیلی به ابعاد ۶۴۰×۷۷۲ میلی‌متر در داخل مستطیل ایجاد گردیده و سپس دستور شیپ فوق را اجرا می‌کنیم تا دو مستطیل به فواصل ۸۰ میلی‌متر داخل هم ایجاد گردد و در ادامه صفحه‌گذاری می‌کنیم.

پس از ایمپورت فایل (شکل ۱۹) با انتخاب هر قطعه می‌توان چیدمان مورد نظر و تغییرات لازم را در محیط نرم‌افزار ایجاد نمود برای این کار روی هر یک

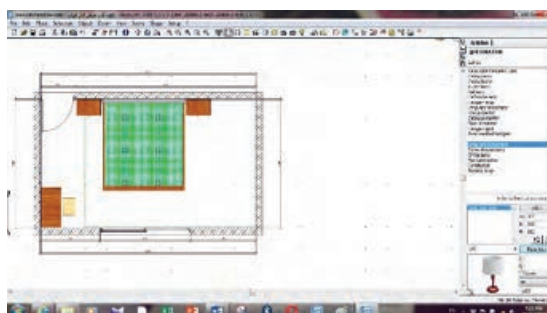

شکل ۱۲۱

در اینجا ما نمی‌توانیم تغییری در ابعاد قطعات وارده به نرم‌افزار از قبیل تخت و کمد و پاتختی و ... را ایجاد کنیم اما می‌توانیم هر ابجکت یا قطعه را در نرم‌افزار کیچن دراو به طراحی اضافه نماییم، مثلاً قاب آینه. به این صورت که روی دیواری که دراور میز آرایش را چسبانده‌ایم کلیک می‌کنیم و با استفاده از **SHAP** یک مستطیل به ابعاد عرض دراور یعنی ۹۳۲ و قد ۸۰۰ میلی

OVERFLOW RESPECTING<... SHAP<KITCHEN&BATHROOM
V<۳WORKTOP<SPEC>SHAP>(MODIFY)

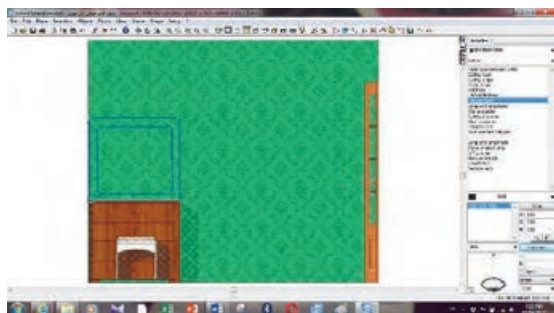

شکل ۱۲۲

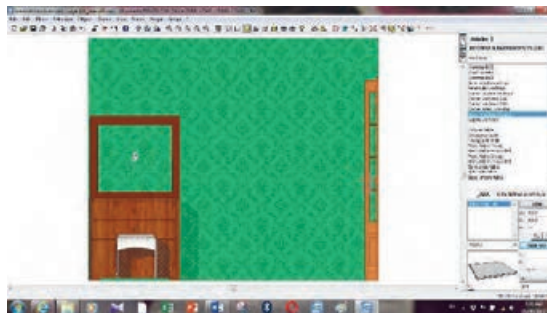

شکل ۱۲۳

سپس طبق دستور **@DECORATION > MIRROR** آینه به ابعاد $W = ۷۹۲$ & $H = ۶۸۰$ را داخل قاب قرار می‌دهیم (شکل ۲۴).

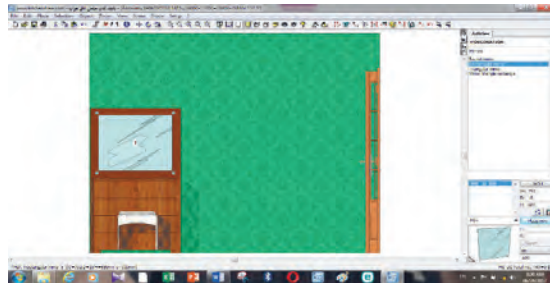

شکل ۱۲۴

در پایان می‌توانیم به کمک آیکون‌های  انواع نماها را از طراحی داشته باشیم.

۲۵ ۲۷ ۲۸ ۲۶ ۲۹ ۳۰

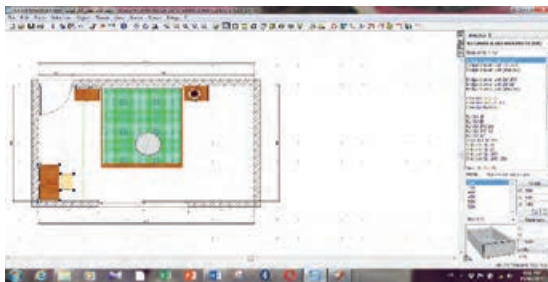

شکل ۱۲۵

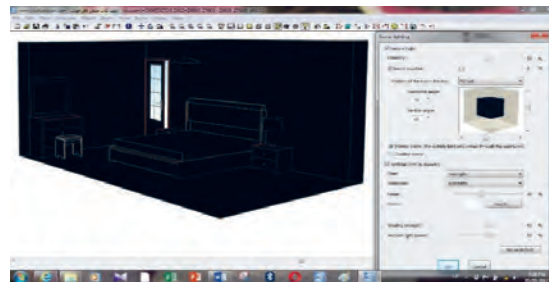

شکل ۱۲۶

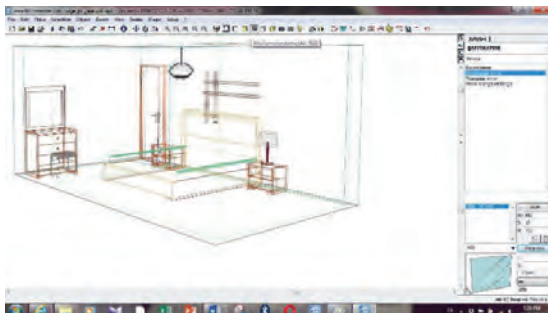

شکل ۱۲۷

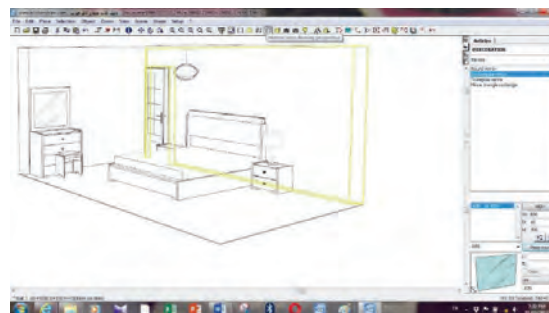

شکل ۱۲۸

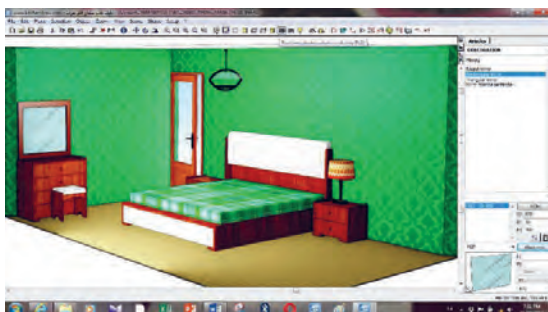

شکل ۱۲۹



شکل ۱۳۰

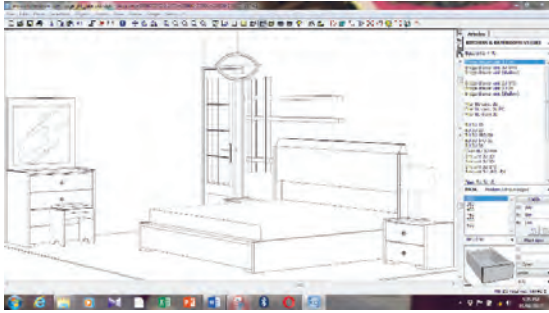

شکل ۱۳۱

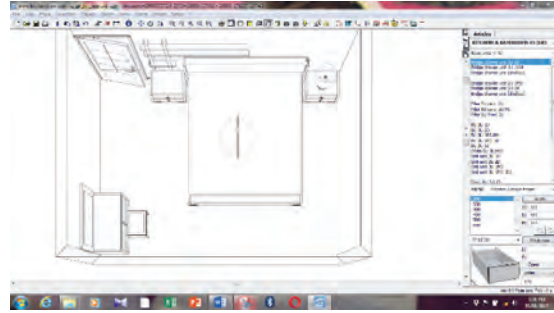

شکل ۱۳۲

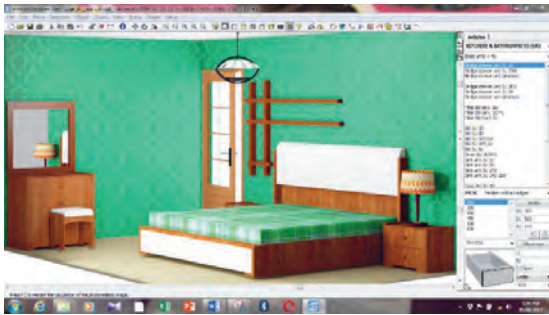

شکل ۱۳۳



شکل ۱۳۴

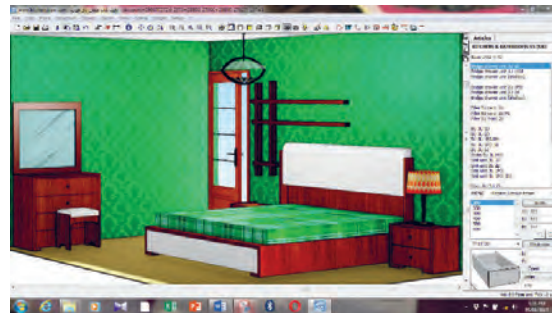

شکل ۱۳۵



شکل ۱۳۶

موقعیت اتاق خواب

اولین مرحله در طراحی هر فضا، تعیین موقعیت آن فضا است و پس از آن است که می‌توان به سایر موارد نظیر فرم و رنگ و غیره پرداخت. لذا مکان‌یابی را بایستی اولین مولفه کلان طراحی دانست. همان‌طور که اشاره شد، لازمه طراحی اتاق خواب، توجه به الزامات استراحت و خواب (به‌عنوان فعالیت اصلی جاری در این فضا) است و توجه به این موضوع در تعیین موقعیت و مکان‌یابی اتاق خواب حائز اهمیت اساسی است. با توجه به مضمون برخی آیات و روایات، اتاق‌های خواب نباید رو به معابر عمومی مکان‌یابی شوند. زیرا اولاً همان‌طور که شب (به‌عنوان بستر زمانی خواب) آرامش‌بخش است - که آیات آن در بخش قبل ذکر گردید - بستر مکانی خواب نیز بایستی تأمین‌کننده آرامش لازم برای استراحت باشد و تأمین این مهم در فضاهای رو به معابر عمومی (به‌ویژه در بافت‌های شهری معاصر که مملو از انواع آلودگی‌های صوتی در ساعات مختلف شبانه روز است) کاری بسیار دشوار است. ثانیاً همان‌طور که به تصریح آیات ذکر شده در بخش قبل، بستر زمانی خواب، پوشاننده است و انجام این عملکرد را در ستر و پوشش خود میسر می‌دارد، بستر مکانی خواب نیز بایستی به نحوی باشد که پوشاننده باشد تا موقعیت مستور آن، فرد را از دامنه دید دیگران به کلی محفوظ دارد و این اطمینان را به وی دهد که در فضایی مستور و کاملاً پوشاننده می‌تواند به استراحت بپردازد. لازمه چنین امری، عدم مجاورت با معابر عمومی است زیرا فضاهای مجاور معابر عمومی، غالباً در دامنه دید دیگران قرار دارند (مگر آنکه با روش‌هایی نظیر پوشاندن بازشوها با انواع پرده و غیره دید به داخل اتاق کاملاً مسدود شود که این امر سبب خواهد شد دامنه دید فرد نیز به محیط بیرون مسدود شود و نور و تهویه اتاق نیز به خوبی تأمین نشود.) لذا مکان‌یابی اتاق خواب رو به معابر عمومی با ویژگی مستور بودن این فضا در تقابل است و ترجیحاً بایستی این نوع اتاق‌ها در جبهه پشت به معابر عمومی مکان‌یابی شوند. در نظام شهرسازی معاصر ایران که الگوی تفکیک زمین

غالباً در دو طرف معبر در دو گونه زمین‌های شمالی و زمین‌های جنوبی انجام می‌شود هر پلاک فقط از دو جبهه قابلیت نورگیری دارد؛ جبهه حیاط و جبهه خیابان یا کوچه (مگر آنکه در داخل پلاک هم از نورگیر استفاده شود. این امر سبب تغییر الگوی مسکن معاصر از درونگرا به برونگرا شده است که تنها گزینه ممکن برای تأمین الزامات مکان‌یابی مطلوب اتاق خواب در چنین الگویی، جبهه حیاط است (البته آن هم به شرطی که حیاط مشاع نباشد زیرا در پلاک‌هایی که حیاط مشاع است - مانند آپارتمان‌ها - نقش حیاط به لحاظ خصوصی یا عمومی بودن تفاوت چندانی با نقش معبر ندارد و در چنین حالتی، مکان‌یابی اتاق خواب رو به حیاط کمک چندانی به مستور بودن آن نمی‌کند.) اما در مسکن سنتی، به دلیل درون‌گرا بودن الگوی مسکن، مکان‌یابی اتاق خواب در چهار جبهه مختلف میسر بود و همه این جبهه‌ها، ضمن تأمین نور و تهویه لازم، امکان رعایت ویژگی مستور بودن از معابر عمومی را نیز تأمین می‌کردند.

۴-۲- هندسه و فرم اتاق خواب

موضوع مهمی که پس از مکان‌یابی اتاق خواب بایستی به آن پرداخته شود چگونگی فرم و هندسه مطلوب برای این فضا است. به بیان دیگر، پس از آنکه موقعیت اتاق خواب در منزل مشخص شد بایستی به این موضوع پرداخته شود که این موقعیت با استفاده از چه هندسه و کالبدی سامان یابد تا بتواند با عملکرد این اتاق تناظر بیشتری داشته باشد. برای این موضوع نیز همچون موضوع مکان‌یابی اتاق خواب بایستی به الزامات استراحت و خواب مطلوب دقت شود و هندسه‌ای را برای این اتاق انتخاب نمود که بستر کالبدی مناسب‌تری را برای استراحت فرد تأمین نماید. همان‌طور که در بخش‌های قبل تشریح شد، از الزامات زمانی و مکانی خواب مطلوب، آرامش‌بخش بودن و مستور بودن بستر زمانی و مکانی آن است؛ الم پروا انا جعلنا الليل ليسكنوا فيه (نمل / ۸۶) و جعلنا الليل لباسا (نباء / ۱۰). به همین ترتیب هندسه‌ای که برای طراحی اتاق خواب مورد کاربست قرار می‌گیرد نیز بایستی تأمین‌کننده

خواب نیز همسو با بستر زمانی آن، الزامات متناسب با این عملکرد را به بهترین وجه تأمین نماید. (شکل ۱۳۷ و ۱۳۸)

ویژگی‌های آرامش و استراحت باشد و حداکثر ستر و پوشش برای اتاق خواب را فراهم آورد تا بستر مکانی

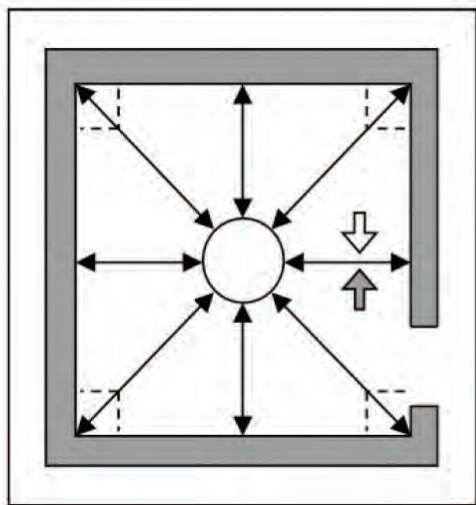

شکل ۱۳۷

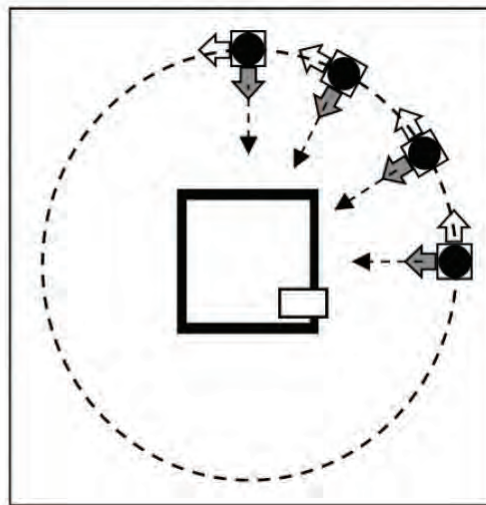

شکل ۱۳۸

با خواب و استراحت ندارد و لذا بایستی از این رنگ در اتاق خواب اجتناب شود و از رنگ‌های شاد و ملایم استفاده شود. همچنین می‌توان برای احساس آرامش بیشتر از رنگ‌ها و نقوش اسلیمی اسلامی مانند مشبک و شیشه‌های رنگی استفاده نمود.

از رنگ‌های نامناسب برای اتاق خواب، رنگ سیاه است که طبق آموزه‌های اسلامی در انسان القا غم می‌کند. امام صادق علیه السلام به حنان بن سدید فرمودند: «نعلین سیاه، غم را به همراه دارد» (ابن بابویه ۱۳۷۲، ۹۹). و لذا این رنگ علاوه بر غم، نماد کبر و نخوت نیز می‌باشد. بدیهی است که هیچ یک از این موارد، تناسبی

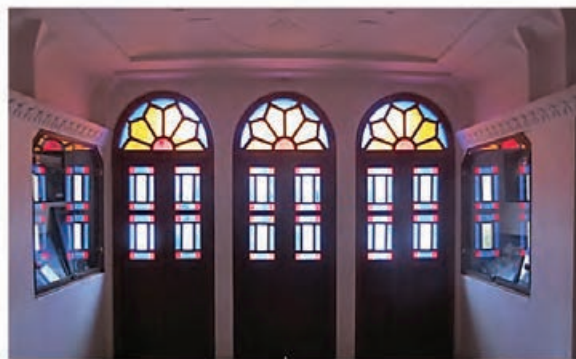

شکل ۱۳۹

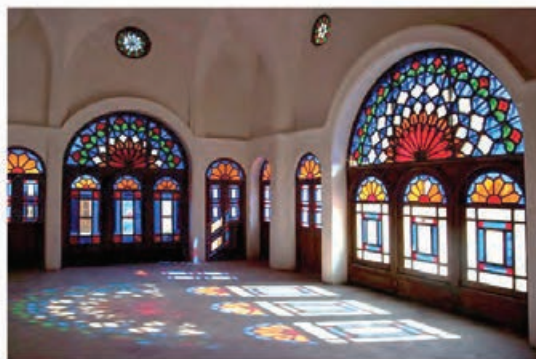

شکل ۱۴۰

قبل از ارائه بخش نتیجه‌گیری لازم است به این مهم اشاره شود که بسیاری از مواردی که طی مطالب گذشته مطرح گردید، در اغلب خانه‌های سنتی ایرانی لحاظ می‌شده است.

برای مثال، رنگ و نور فضاهای موسوم به سه دری- که در اغلب خانه‌های سنتی به عنوان فضای خصوصی و اتاق خواب مورد استفاده قرار می‌گرفت- با نکاتی که از متون دینی استنباط شد تطبیق داشته است و تمایز نحوه نورگیری و رنگ‌های به کار رفته در سه دری با برخی دیگر از فضاهای عمومی تر خانه‌های سنتی (نظیر تالار) کاملاً مشهود است (شکل ۱۳۹ و ۱۴۰).

نتیجه‌گیری

با توجه به مباحث ارائه شده در بخش‌های قبل، طی

جدول شماره ۱ اصول مربوط به مؤلفه‌های چهارگانه مورد بحث ارائه شده است. طی این جدول در ستون اصول سلبی، نبایدها و در ستون اصول ایجابی بایدهای طراحی اتاق خواب به شرح زیر تبیین شده است. البته همان‌طور که در مقدمه اشاره شد، این مطالب صرفاً به اصول مربوط به مؤلفه‌های کلان پرداخته است و اصول مؤلفه‌های خرد طراحی نظیر آرایه‌ها و تزئینات و مبلمان و در جدول زیر تبیین نشده است. با توجه به آنکه اصول ارائه شده در این جدول، حاصل تحلیل متون دینی و منتج از آیات و روایات می‌باشد، کاربست آنها در معماری معاصر می‌تواند قدمی رو به جلو در تحقق معماری اصیل ایرانی، اسلامی باشد.

جدول شماره ۱: اصول سلبی و ایجابی مؤلفه‌های کلان طراحی اتاق خواب با استناد به متون دینی

اصول طراحی اتاق های خواب		مؤلفه های کلان
اصول ایجابی	اصول سلبی	طراحی اتاق خواب
مکان یابی در موقیت های کاملاً آرام و مستور و دارای حریم بصری قوی	عدم مکان یابی رو به معابر عمومی، عدم مکان یابی در مجاورت فضاهای عمومی تر منزل همچون پذیرایی	موقعیت و مکان یابی
لزوم کاربست هندسه ها و فرم های ایستا، متوازن، متعادل و سکون آفرین نظیر مربع و مستطیل	اجتناب از کاربست هندسه ها و فرم های نامتناسب با سکون و آرامش نظیر فرم های پویا و محرک قوای بصری (همچون انواع هندسه های بی شکل و سیال و نامتعادل)	هندسه و فرم
لزوم جهت گیری شمالی- جنوبی برای امکان ورود نور به اتاق در تمام طول روز	اجتناب از نورگیری شرقی- غربی، اجتناب از گسترش دامنه ورود نور به عمق اتاق	نور
لزوم استفاده از رنگ های آرامش بخش و سکون آفرین نظیر سبز و سفید و آبی	پرهیز از رنگ های محرک و سکون زدا نظیر قرمز و مشکی	رنگ

چیدمان اتاق خواب ۳۰۰×۳۰۰ سانتی متر:

و امیدواریم هنرجویان گرمی با فراگرفتن آموزش‌شهای لازم بتوانند چیدمان اتاق خواب با سایر ابعاد را انجام دهند و به عنوان کار عملی خارج از کتاب به هنرآموز محترم ارائه نمایند .

در این بحث با توجه به مراحل مشترک یا سایر ابعاد اتاق خواب نظیر جابه‌جایی و سایر تغییرات در طراحی به ارائه تصاویر چیدمان آن بسنده می‌نماییم

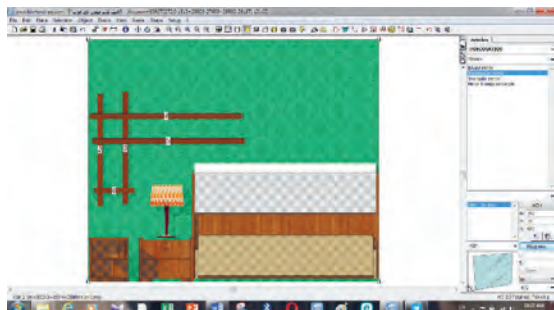

شکل ۱۴۲

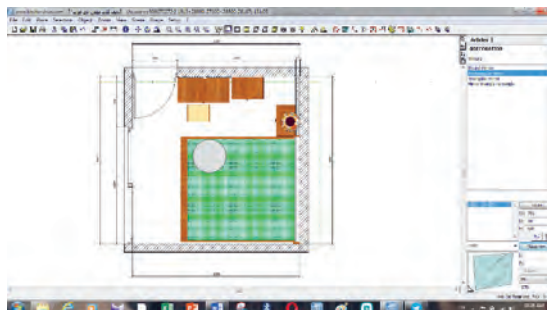

شکل ۱۴۱

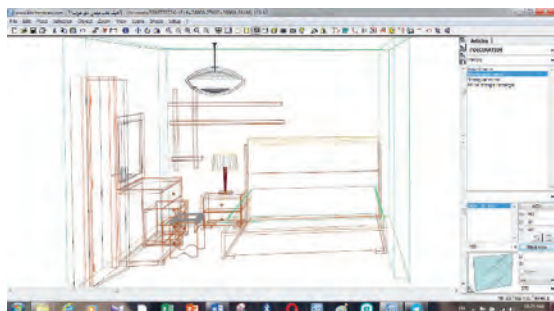

شکل ۱۴۴

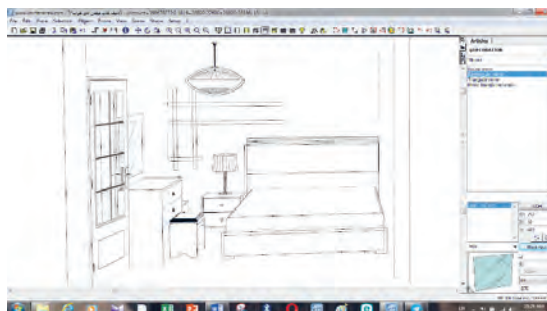

شکل ۱۴۳

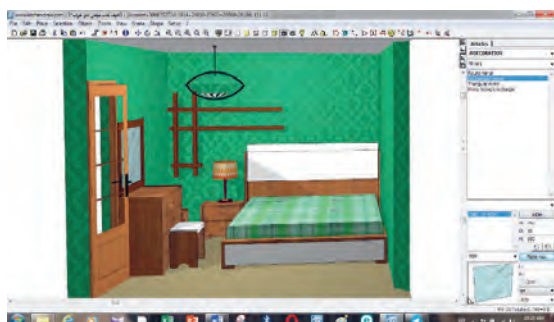

شکل ۱۴۶

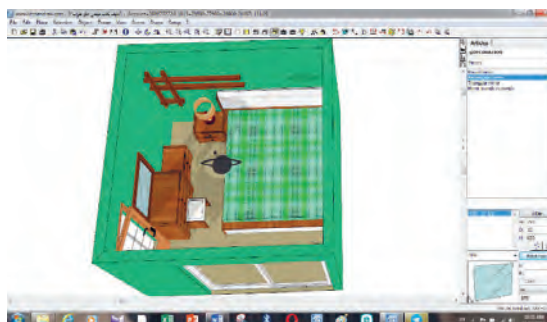

شکل ۱۴۵

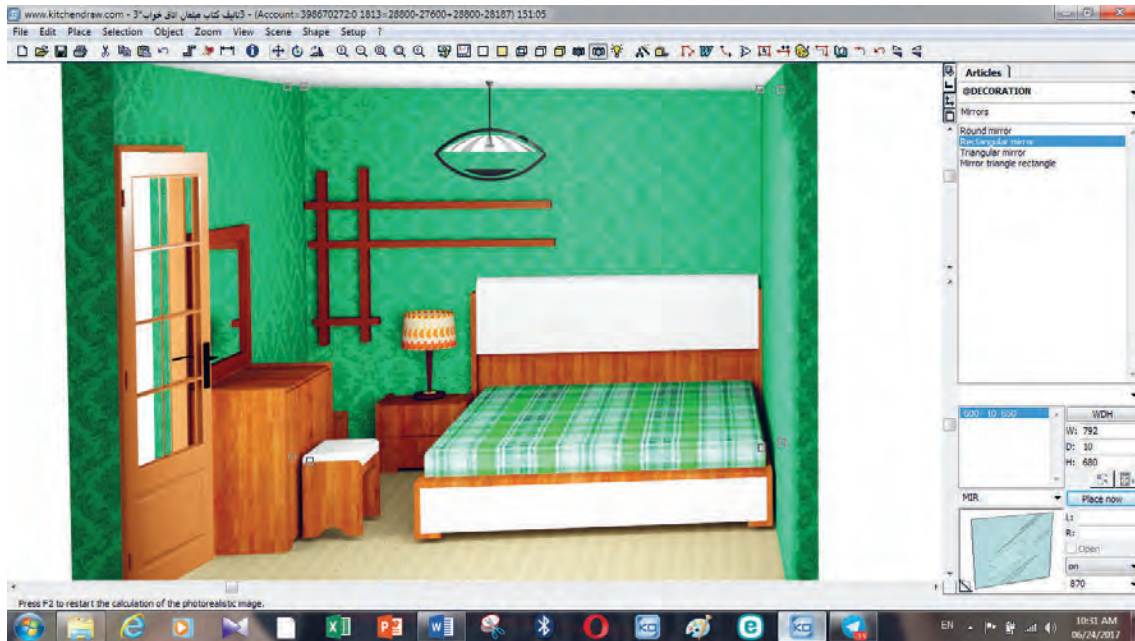

شکل ۱۴۷

پس از کسب مهارت‌های لازم در شایستگی‌های فنی (طراحی، نقشه کشی، برشکاری، لبه چسبانی، مونتاژ، چیدمان و نصب) با هماهنگی هنرآموز از شرکت‌ها و کارخانجات تولیدی استان بازدید به عمل آورد. تا از نزدیک با ماشین‌آلات پیشرفته تولید محصولات چوبی و صفحه‌ای بیشتر آشنا شوید.

ارزشیابی شایستگی چیدمان اتاق خواب بزرگسال

<p>شرح کار: - ترسیم پلان اتاق خواب با استفاده از نرم افزار - انتخاب لوازم مناسب اتاق خواب بزرگسال با توجه به شرایط سنی و ... - چیدمان لوازم بر اساس اصول فنی - ارائه خروجی سه بعدی چیدمان اتاق</p>			
<p>استاندارد عملکرد: با استفاده از نرم افزار Kitchen Draw و SKETCH UP مطابق با استاندارد ملی اتاق خواب بزرگسال را چیدمان کند.</p> <p>شاخص‌ها: - انتخاب نرم افزار تخصصی و کاربردی - ترسیم پلان با توجه به استاندارد - انتخاب مبلمان مناسب اتاق خواب بزرگسال با توجه به سن و جنسیت و ... - چیدمان صحیح بر اساس اصول فنی</p> <p>شرایط انجام کار و ابزار و تجهیزات: شرایط: ۱- سایت کامپیوتر استاندارد به ابعاد ۱۲ × ۱۶ متر مربع دارای تهویه و نور کافی به انضمام لوازم ایمنی و سیستم سرمایشی و گرمایشی ایمن ۲- اسناد: نقشه اتاق خواب بزرگسال ۳- ابزار و تجهیزات: میز کامپیوتر- کیس کامپیوتر- مانیتور- پرینتر - صفحه کلید و ماوس- صندلی گردان ۴- مواد: نرم افزار Kitchen Draw - SKETCH UP - کاغذ A ۴ ۵- زمان: ۲ ساعت</p> <p>ابزار و تجهیزات: میز کامپیوتر- کیس کامپیوتر- مانیتور- پرینتر - صفحه کلید و ماوس- صندلی گردان</p>			
<p>معیار شایستگی * حداقل میانگین نمرات هنرجو برای قبولی و کسب شایستگی، ۲ می‌باشد.</p>			
ردیف	مرحله کار	حداقل نمره قبولی از ۳	نمره هنرجو
۱	انتخاب نرم افزار مناسب برای طراحی	۱	
۲	ترسیم پلان اتاق خواب	۲	
۳	انتخاب مبلمان مناسب	۱	
۴	چیدمان صحیح مبلمان	۲	
	شایستگی‌های غیر فنی، ایمنی، بهداشت، توجهات زیست محیطی و نگرش: ۱- مدیریت مواد و تجهیزات ۲- استفاده از لباس روپوش ۳- رعایت بهداشت و نظافت در کارگاه کامپیوتر ۴- صرفه‌جویی در کاغذ	۲	
	میانگین نمرات		*

سازمان پژوهش و برنامه‌ریزی آموزشی جهت ایفای نقش خطیر خود در اجرای سند تحول بنیادین در آموزش و پرورش و برنامه درسی ملی جمهوری اسلامی ایران، مشارکت معلمان را به‌عنوان یک سیاست اجرایی مهم دنبال می‌کند. برای تحقق این امر در اقدامی نوآورانه سامانه تعاملی بر خط اعتبارسنجی کتاب‌های درسی راه‌اندازی شد تا با دریافت نظرات معلمان درباره کتاب‌های درسی نونگاشت، کتاب‌های درسی را در اولین سال چاپ، با کمترین اشکال به دانش‌آموزان و معلمان ارجمند تقدیم نماید. در انجام مطلوب این فرایند، همکاران گروه تحلیل محتوای آموزشی و پرورشی استان‌ها، گروه‌های آموزشی و دبیرخانه راهبری دروس و مدیریت محترم پروژه آقای محسن باهو نقش سازنده‌ای را بر عهده داشتند. ضمن ارج نهادن به تلاش تمامی این همکاران، اسامی دبیران و هنرآموزانی که تلاش مضاعفی را در این زمینه داشته و با ارائه نظرات خود سازمان را در بهبود محتوای این کتاب یاری کرده‌اند به شرح زیر اعلام می‌شود.

کتاب طراحی و ساخت مبلمان اتاق خواب - کد ۲۱۱۴۶۵

ردیف	نام و نام خانوادگی	استان محل خدمت	ردیف	نام و نام خانوادگی	استان محل خدمت
۱	مجتبی مومنی کوهبنانی	کرمان	۷	ابوذر اشرف	فارس
۲	محمد کهوند	همدان	۸	بهروز محمدپناه	شهرستان‌های تهران
۳	رسول سلیمانی	آذربایجان غربی	۹	عباس قنبری	گلستان
۴	فرهاد حسین‌زاده	خراسان شمالی	۱۰	حبیب‌الله صحراگرددهکردی	چهارمحال و بختیاری
۵	علی کوهپیما	اصفهان	۱۱	عبدالرضا خلردی	مازندران
۶	منوچهر عباسی	کرمانشاه	۱۲	منصور تقی‌زاده‌ماهانی	کرمان

- ۱- برنامه درسی رشته صنایع چوب و مبلمان، دفتر تألیف کتاب‌های درسی فنی و حرفه‌ای و کار دانش، سال ۱۳۹۳.
 - ۲- استاندارد ارزشیابی حرفه صنایع چوب و مبلمان، سال ۱۳۹۳.
 - ۳- کتاب درسی طراحی و ساخت مبلمان خواب، تألیف ۱۳۹۶.
 - ۴- شیوه‌نامه نحوه ارزشیابی دروس شایستگی‌های فنی و غیر فنی شاخه‌های فنی و حرفه‌ای و کار دانش شماره ۴۰۰/۲۱۱۴۸۲ مورخ ۱۳۹۵/۱۱/۳۰.
 - ۵- دکتر غلامرضا خوبی‌نژاد، برنامه‌ریزی درسی برای تدریس و یادگیری بهتر، شابک ۹۷۸-۹۶۴-۳۳۳-۴۳۹-۲-۱۳۹۱.
 - ۶- کم‌جا چوب، کاتالوگ شرکت.
 - ۷- صنایع چوبی درختی تبریز، کاتالوگ شرکت.
 - ۸- قرآن کریم.
 - ۹- حمزه‌نژاد، مهدی و زهرا صدریان. ۱۳۹۳. اصول طراحی خانه از منظر اسلامی و الگوهای کاربردی معاصر. مجله پژوهش‌های معماری اسلامی (۴): ۷۶-۵۸.
 - ۱۰- رئیسی، محمدمنان، ۱۳۹۲، «معناشناسی در آثار معماری برای ارتقای معماری مساجد؛ پژوهش موردی: معنادرزی (از بعد هندسی و فضایی) در مساجد معاصر تهران، «رساله دکتر معماری، تهران، دانشگاه علم و صنعت ایران.
 - ۱۱- لوشر، ماکس، ۱۳۸۱، روانشناسی رنگ‌ها، ترجمه ویدا آبی‌زاده، چاپ هفدهم، تهران، انتشارات درس.
 - ۱۲- میرصانع، محمدحسین، ۱۳۹۱، بررسی آثار رنگ‌ها بر روان انسان با تکیه بر قرآن و حدیث، نشریه حدیث حوزه (۵): ۱۵۶-۱۲۸.
 - ۱۳- نقی‌زاده، محمد، ۱۳۹۲، «مسکن ایرانی، مبانی نظری تا جلوه‌های عینی در گذشته و حال»، نشریه اندیشه معماری (۲): ۶۷-۴۷.
 - ۱۴- ویلسون، پاول، ۱۳۸۸، یکصد و پنجاه نکته برای خواب راحت، ترجمه سپیده خلیلی، تهران، انتشارات قدیانی.
- ۱۵- Holtechnik 1: Qestaltung 2: 2007 - Konstvuktion 3: Arbeitsplanung.
 - ۱۶- Furniture For Interior Design. Sam Booth And Drew Plunkett 20014 Isbn 9781 78067322 6.
 - ۱۷- Furniture Tecture Furniture That Transforms Space Isbn 978-0-500-51776-5.
 - ۱۸- www. Violwethomedesign. Co.
 - ۱۹- IKI. Comitallen Bildern Und Tabellen / Holztechnik 2013.



هنرآموزان محترم، هنرجویان عزیز و اولیای آنان می‌توانند نظرهای اصلاحی خود را درباره مطالب این کتاب از طریق نامه
برنشانی تهران - صندوق پستی ۴۸۷۴ / ۱۵۸۷۵ - گروه درسی مربوط و یا پیام نگار tvoccd@roshd.ir ارسال نمایند.

وبگاه: www.tvoccd.medu.ir

دفترتایف کتاب‌های درسی فنی و حرفه‌ای و کارداش

