

پودمان ۱

محاسبات نخ و پارچه



آیا می‌دانید که:

- تعریف ضایعات و نحوه محاسبات آن در ماشین‌های ریسندگی چیست؟
- محاسبه تولید در ماشین‌های حلاجی، کاردینگ، هشت لاکنی، نیم‌تاب و تمام‌تاب چگونه انجام می‌شود؟
- سیستم اتولولر چیست و چگونه به یکنواخت شدن فتیله کمک می‌کند؟
- چرا سیستم اتولولر به صرفه‌جویی در مصرف برق کمک می‌کند؟
- کشش در ریسندگی پنبه‌ای را چگونه حساب می‌کنند؟
- تبدیل نمره نخ و محاسبه وزن در متر نخ به کمک جدول تبدیل چگونه انجام می‌شود؟

استاندارد عملکرد

در پایان این پودمان انتظار می‌رود تا هنرجو عوامل مؤثر در میزان ضایعات‌گیری در ماشین‌های حلاجی را فرا گیرد و محاسبه تولید را انجام دهد. اصول کارکرد اتولولر و نحوه محاسبات مرتبط با فتیله را بیاموزد. مقدار کشش و مقدار تولید را در ماشین‌های نیم‌تاب و تمام‌تاب فرا گیرد.

شایستگی ۱- محاسبات نخ

اصول محاسبات در ماشین‌های حلاجی

همان‌طور که می‌دانید یک خط حلاجی شامل چندین دستگاه است. در هر دستگاه حلاجی بخش‌هایی وجود دارد که مطابق وظیفه‌ای که از قبل تعریف شده است، کار می‌کند. از طرفی در خط ریسندگی پنبه‌ای، عدل‌های پنبه توسط دستگاه عدل‌شکن به صورت توده‌های الیاف درآمده و از طریق مکش هوا و فشار باد درون لوله‌هایی به قطر ۲۵ الی ۴۰ سانتی‌متر به حرکت در می‌آیند. ماشین‌های ریسندگی ضمن بازکردن هرچه بیشتر توده‌های الیاف، آنها را تمیز نیز می‌کنند.

ضایعات



شکل ۱- زنده پله‌ای

تمیز کردن به معنای جدا کردن مواد زائد (ضایعات) از توده‌های الیاف پنبه می‌باشد. بنابراین ضایعات به همه موادی گفته می‌شود که دستگاه مورد نظر آن را از خط تولید خارج می‌کند. در این حالت ممکن است که مقداری از الیاف نیز همراه مواد زائد از خط تولید خارج گردد.

بنابراین می‌توان گفت که هر ماشین دارای ورودی (تغذیه) و خروجی (تولید) و مواد زائد (ضایعات) می‌باشد. شکل ۱ این موضوع را نشان می‌کند.

درصد ضایعات: هر دستگاه حلاجی مقداری از ضایعات موجود در الیاف را جدا می‌کند. حاصل تقسیم نسبت مقدار کل ضایعات به مقدار الیاف تغذیه شده در عدد صد را درصد ضایعات می‌گویند. بنابراین خواهیم داشت:

$$\text{درصد ضایعات} = \frac{\text{مقدار ضایعات جدا شده}}{\text{مقدار تغذیه الیاف}} \times 100$$

محاسبه درصد ضایعات منحصر به یک دستگاه نیست و باید درصد ضایعات یک دستگاه و یا چند دستگاه و یا کل خط ریسندگی را محاسبه کرد.

مثال ۱: اگر مقدار ۱/۳۳ کیلوگرم الیاف وارد یک دستگاه حلاجی آزمایشگاهی شود و مقدار دوازده صدم (۰/۱۲) کیلوگرم ضایعات در مخزن جمع شود، محاسبه کنید:

الف) مقدار الیاف تمیز شده خروجی
ب) درصد ضایعات

حل: الف) چون الیاف تغذیه شده با مجموع الیاف تمیز شده و مقدار ضایعات با هم برابر می‌باشند. بنابراین خواهیم داشت:

مقدار الیاف تمیز شده + مقدار ضایعات = مقدار الیاف تغذیه شده

بنابراین:

مقدار ضایعات - مقدار الیاف تغذیه شده = مقدار الیاف تمیز شده

پس:

$$\text{مقدار الیاف تمیز شده} = ۱/۳۳ - ۰/۱۲ = ۱/۲۱ \text{ kg}$$

ب) با توجه به فرمول درصد ضایعات خواهیم داشت.

$$\text{درصد ضایعات} = \frac{\text{مقدار ضایعات جدا شده}}{\text{مقدار تغذیه الیاف}} \times ۱۰۰$$

بنابراین خواهیم داشت:

$$\text{درصد ضایعات} = (۰/۱۲ \div ۱/۳۳) \times ۱۰۰ = ۹/۰۲$$

تمرین ۱



دو عدل ۲۱۰ کیلوگرمی از الیاف به یک دستگاه ریسندگی وارد می‌شود و ۳۹۷ کیلوگرم الیاف تمیز شده تولید می‌شود. این دستگاه ضایعات را در دو نقطه جمع‌آوری می‌کند که در مخزن ضایعات شماره ۱ مقدار ۹/۱۲ کیلوگرم ضایعات و در مخزن شماره ۲ مقدار ۱۳/۸۸ کیلوگرم ضایعات جمع شده است، محاسبه کنید:

الف) درصد ضایعات در مخزن ۱

ب) درصد ضایعات در مخزن ۲

ج) درصد ضایعات کل دستگاه

تحقیق کنید ۱



ضایعات ریسندگی پنبه‌ای در صنایع دیگر کاربرد دارد. به همین دلیل آنها را جمع‌آوری می‌کنند و به عدل ضایعات پنبه تبدیل می‌کنند. چند نمونه از کاربرد ضایعات پنبه و روش کار با آن را بنویسید.

شکل ۲



به شکل‌های زیر توجه کنید و سپس محاسبات خواسته شده را انجام دهید.



شکل ۳- (۱۲۴ عدل پنبه هر کدام ۲۱۴ کیلوگرم)



شکل ۷- ضایعات دستگاه
کارد ۱۲/۴ کیلوگرم

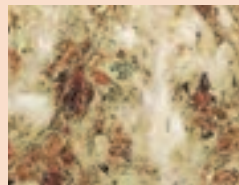

شکل ۶- ضایعات ماشین
دو خط حلاجی ۶۴ کیلوگرم



شکل ۵- الیاف سالم فتیله
شده



شکل ۴- ضایعات حلاجی
۳۲۲ کیلوگرم



۱ مقدار الیاف فتیله شده

۲ درصد ضایعات برای هر قسمت

۳ درصد ضایعات کلی

میزان ضایعات در سیستم شوت فید Shute Feed

دستگاه‌های حلاجی در سیستم شوت فید، توسط توده‌های شناوری از الیاف تغذیه می‌شوند. این الیاف در



لوله‌هایی که دستگاه را به هم متصل می‌کند جریان دارد. شکل ۸ لوله‌های انتقال و حرکت الیاف را نشان می‌دهد.

شکل ۸- لوله‌های انتقال الیاف در سیستم شوت فید



در شکل ۹ سه لوله انتقال توده‌های الیاف را مشخص کردیم شما هم سه لوله را مشخص کنید.

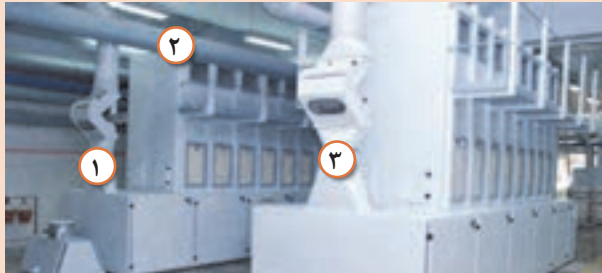

شکل ۹



شوت فید در انگلیسی به معنای تغذیه پرتابی است. دلیل این نامگذاری را توضیح دهید.

میزان جداسازی ضایعات: نسبت مواد زائد به مواد اولیه‌ای که به دستگاه تغذیه می‌شود، معرف قدرت جداسازی هر دستگاه می‌باشد. این عدد نمی‌تواند معرف قدرتی واقعی توان جداسازی ضایعات یک دستگاه باشد؛ زیرا اگر پنبه کثیفی وارد دستگاه شود، میزان ضایعات جدا شده، افزایش می‌یابد. اگر بین دو دستگاه که کار مشابهی انجام می‌دهند و الیاف وارد شده به هر یک مثل هم باشد، میزان ضایعات جدا شده یک امتیاز مثبت برای آن دستگاه محسوب می‌شود.



همواره ضایعات ماشین را بررسی کنید و اگر مقدار زیادی الیاف سالم در آن مشاهده کردید، موضوع را به سرپرست سالن اطلاع دهید. زیاد بودن الیاف سالم در ضایعات ممکن است به علت تنظیمات نادرست یا مشکل اساسی در دستگاه باشد.

برای محاسبه میزان جداسازی ضایعات یک ماشین، از فرمول زیر استفاده می‌کنیم:

$$\text{مقدار ضایعات جدا شده در یک ساعت بر حسب کیلوگرم} \times 100 = \frac{\text{جداسازی ضایعات دستگاه در یک ساعت}}{\text{مقدار مواد تغذیه در یک ساعت بر حسب کیلوگرم}}$$



چرا در سیستم شوت فید، مقدار تغذیه براساس کیلوگرم بر ساعت نوشته شده است؟ اگر براساس کیلوگرم نوشته شود چه مشکلی ایجاد می‌گردد؟



در یک شیفت ۷ ساعته، ۴ تن الیاف وارد خطوط حلاجی می‌شود و به ترتیب از ماشین‌های ۱ و ۲ و ۳ عبور می‌کند و هر دستگاه مطابق جدول ۱ ضایعات داشته است. مقدار درصد ضایعات جدا شده در هر دستگاه را حساب کنید. خروجی ماشین ۱ ورودی ماشین ۲ و خروجی ماشین ۲، ورودی ماشین ۳ خواهد بود.

جدول ۱

شماره ماشین	ورودی الیاف	مقدار ضایعات	درصد ضایعات	خروجی الیاف
۱	۴۰۰۰ kg	۱۲۰ kg
۲	x	۸/۵۵
۳	y	۸۸

راهنمایی: ابتدا خروجی الیاف دستگاه اول را حساب کنید و این عدد را در ورودی الیاف دستگاه دوم قرار دهید و سپس مابقی را حساب کنید.

ظرفیت Capacity: ظرفیت کاری به حداکثر مقداری از مواد اولیه گفته می‌شود که در واحد زمان به دستگاه تغذیه می‌شود و دستگاه بدون هیچ مشکلی وظایف خود را انجام می‌دهد. در کاتالوگ دستگاه‌های حلاجی، به خصوص در صفحه اطلاعات فنی (Technical Data)، مقدار ظرفیت آورده شده است. اطلاعات جدول ۲ مربوط به یک خط حلاجی است. مقدار ظرفیت و تعداد دستگاه را مورد توجه قرار دهید.

جدول ۲- اطلاعات مربوط به خط حلاجی

درصد ضایعات	ظرفیت (capacity)	مدل ماشین	تعداد ماشین	نام ماشین
۰	۴۵۰ kg/h	UNI floc automatic bale opener A11	۱	عدل بازکن
۷-۱۲	۴۷۰ kg/h	UNI clean pre - cleaners B12	۱	تمیز کننده
۱-۲	۲۴۵ kg/h	UNI mix homogeneous mixers B Y ۰	۲	میکسر
۱-۲	۲۴۰ kg/h	UNI flex homogeneous mixers B 6 ۰	۲	میکسر جایگزین
۱-۲	۲۶۰ kg/h	Condensers A 2 1	۲	کندانسور
۲-۴	۵۵ kg/h	Cards C 6 ۰	۸	ماشین کارد



- با توجه به جدول ۳ به پرسش‌های زیر پاسخ دهید.
- ۱ چرا درصد ضایعات گیری عدل بازکن صفر است؟
 - ۲ تعداد دستگاه و ظرفیت هر دستگاه را در هم ضرب کنید. چه نکته جالب توجهی وجود دارد؟ آن را شرح دهید.
 - ۳ در ۸ ساعت کاری چه مقدار الیاف تغذیه می‌شود؟
 - ۴ اگر میزان ضایعات گیری در دستگاه‌ها به صورت جدول زیر باشد، مقادیر جدول ۳ را حساب کنید.

جدول ۳- اطلاعات یک خط حلاجی

نام ماشین	تعداد ماشین	مدل ماشین	ظرفیت (capacity)	درصد ضایعات	مقدار ورودی الیاف در ۸ ساعت	مقدار ضایعات	مقدار خروجی الیاف
عدل بازکن	۱	UNI floc automatic bale opener A11	۴۵۰ kg/h	۰
تمیزکننده	۱	UNI clean pre - cleaners B12	۴۷۰ kg/h	۸
میکسر	۲	UNI mix homogeneous mixers B7۰	۲۴۵ kg/h	۱/۳
کندانسور	۲	Condensers A21	۲۶۰ kg/h	۱/۲
ماشین کارد	۸	Cards C6۰	۵۵ kg/h	۳/۴

سرعت پرتاب الیاف : در سیستم شوت فید، الیاف توسط مکش هوا و پرتاب توسط باد، جابه‌جا می‌شوند. سرعت حرکت با واحد متر بر ثانیه (m/sec) محاسبه می‌شود. سرعت انتقال مواد توسط سنسورهای ویژه تعیین می‌شوند و به واحد پردازشگر انتقال می‌یابد. پردازشگر، اطلاعات وارده از همه سنسورها را پردازش می‌کند و دستور لازم برای اتخاذ سرعت مناسب را به خط حلاجی اطلاع می‌دهد. سرعت در خطوط انتقال الیاف باید به گونه‌ای باشد که با محاسبات هماهنگ باشد.

محاسبات کارت

کشش مکانیکی

با مراجعه به درس ریسندگی، کشش را تعریف کنید و اهمیت محاسبه آن را در چند سطر بنویسید.

پرسش ۳



کشش به دو صورت حقیقی و مکانیکی وجود دارد. هر کدام را توضیح دهید.

پرسش ۴



کشش مکانیکی با میزان تغذیه و تولید ارتباط دارد و از فرمول زیر به دست می‌آید:

$$\text{کشش مکانیکی} = \frac{\text{وزن هر یارد تغذیه}}{\text{وزن هر یارد فتیله}} \times \left(1 - \frac{X}{100}\right)$$

در فرمول فوق X درصد ضایعات می‌باشد.

برای تبدیل یکاهای مختلف از جمله یارد به متر، گرین به اونس و... از کتاب همراه هنرجو استفاده کنید.

نکته



مثال ۲: مطلوب است محاسبه کشش مکانیکی در ماشین کارت، در صورتی که وزن هر یارد متکا ۱۴ اونس و وزن هر یارد فتیله ۵۵ گرین و مقدار ضایعات ۶ درصد باشد.

$$\text{کشش مکانیکی} = \frac{\text{وزن هر یارد تغذیه}}{\text{وزن هر یارد فتیله}} \times \left(1 - \frac{X}{100}\right)$$

$$\text{کشش مکانیکی} = \frac{14 \times 437/5}{55} \times (1 - 0/06)$$

$$\text{کشش مکانیکی} = \frac{14 \times 437/5}{55} \times 0/94 \approx 104/7$$

مثال ۳: مطلوب است کشش مکانیکی یک ماشین کارد در صورتی که کشش حقیقی ۱۲۰ و مقدار ضایعات هشت درصد باشد.

$$\text{کشش مکانیکی} = \text{کشش حقیقی} \times \left(1 - \frac{X}{100}\right)$$

$$\text{کشش مکانیکی} = 120 \times \left(1 - \frac{8}{100}\right) = 120 \times 0.92 = 110.4$$

توجه: معمولاً میزان کشش در ماشین کارد پنبه بین ۸۰ تا ۱۲۰ می‌باشد، البته گاهی از کشش ۱۵۰ نیز استفاده شده است. کشش بالاتر باعث ایجاد تار عنکبوتی ظریف‌تر و در نهایت فتیله لاغرتری می‌شود.

تحقیق کنید ۲



کاتالوگ یک دستگاه کارد را از اینترنت پیدا کنید و سپس توصیه‌های سازنده دستگاه، درباره کشش دستگاه را بنویسید و به هنرآموزتان ارائه دهید.

تمرین ۵



مطابق جدول زیر، برای سه نوع پنبه جاهای خالی را محاسبه کنید.

جدول ۴

کشش حقیقی	کشش مکانیکی	درصد ضایعات	وزن هر یارد تولید	وزن هر یارد تغذیه	
.....	۷/۳	۴۵ گرین	۱۲ اونس	خط پنبه ۱
.....	۱۴۰	۵/۶	۱۵ اونس	خط پنبه ۲
۱۷۰	۸	۱۷ اونس	خط پنبه ۳

تمرین ۶



کشش مکانیکی در یک ماشین کارد ۹۴/۶ است و درصد ضایعات آن ۶/۴ درصد می‌باشد. کشش حقیقی این ماشین را حساب کنید.

دنده کشش

در ماشین‌های ریسندگی تغییر دنده‌های یک دستگاه امری عادی است. تغییر دنده برای تغییر میزان کشش، مقدار سرعت تولید و تغییر سرعت غلتک‌ها کاربرد دارد. در مسیر دیاگرام و مسیر انتقال نیرو، دنده‌هایی وجود دارند که اولاً به راحتی تعویض می‌شوند و ثانیاً با تعویض آنها، تغییر مورد نظر ایجاد می‌شود.

مفهوم ثابت کشش را در چند سطر توضیح دهید.

پرسش ۵



محاسبه کشش مکانیکی با استفاده از ثابت کشش: فرمول زیر برای محاسبه کشش مکانیکی از طریق ثابت کشش به کار می‌رود.

$$\text{کشش مکانیکی} = \frac{\text{ثابت کشش}}{\text{دنده کشش}}$$

مثال ۴: مطلوب است کشش مکانیکی در صورتی که ثابت کشش ۱۶۰۵ و دنده کشش ۱۴ باشد.

$$\text{کشش مکانیکی} = \frac{\text{ثابت کشش}}{\text{دنده کشش}}$$

$$\text{کشش مکانیکی} = \frac{۱۶۰۵}{۱۴} = ۱۱۴/۷$$

پرسش ۶



هنرجویی به جای دنده کشش عدد یک می‌گذارد و سپس استدلال می‌کند، ثابت کشش همان کشش مکانیکی است. آیا این استدلال درست است؟ شما چه جمله‌ای را پیشنهاد می‌کنید؟

تمرین ۷



در صورتی که ثابت کشش ۱۷۳۲ و کشش مکانیکی ۱۲۳ باشد، دنده کشش را حساب کنید.

تمرین ۸



در صورتی که ثابت کشش ۱۸۳۴ باشد و دنده کشش ۱۸ باشد، کشش مکانیکی را حساب کنید.

محاسبه ماشین فتیله (کشش)

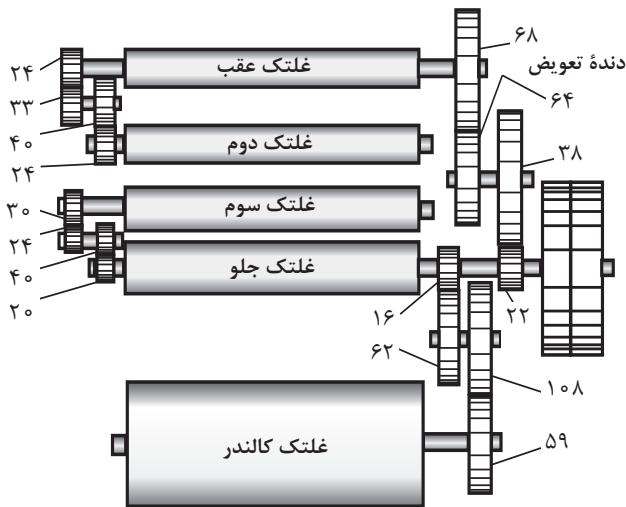

شکل ۱۰- دیاگرام انتقال حرکت قسمت کشش در ماشین فتیله

در ماشین فتیله علاوه بر محاسبه تولید، محاسبه کشش در نواحی مربوطه و دنده‌های قابل تعویض نیز مهم می‌باشد. اگر این دنده به کشش مرتبط باشد، آن را دنده قابل تعویض کشش می‌گویند. محاسبه این دنده از روش‌های خاصی امکان‌پذیر است. یکی از این روش‌ها دانستن ثابت کشش است. محاسبه ثابت کشش به کمک دیاگرام انتقال نیرو انجام می‌شود. مقدار ثابت کشش در کاتالوگ دستگاه، نوشته شده است. با مراجعه به کاتالوگ همان دستگاه این عدد را پیدا کنید. در شکل ۱۰ دنده قابل تعویض ۶۴ را مشاهده می‌کنید.

$$\text{کشش} = \frac{\text{ثابت کشش}}{\text{دنده کشش}}$$

$$\text{مقدار کشش} = \frac{\text{ثابت کشش}}{\text{دنده تعویض یا دنده کشش}}$$

مثال ۵: مطلوب است محاسبه دنده کشش در صورتی که کشش کل برابر ۶ و ثابت کشش برابر با ۳۸۱/۰۷۹ باشد.

$$\text{دنده کشش} = \frac{\text{ثابت کشش}}{\text{کشش}}$$

$$\text{دنده کشش} = \frac{۳۸۱/۰۷۹}{۶} = ۶۳/۵۱۳$$

دنده قابل تعویض ۶۳ و یا ۶۴ می‌باشد انتخاب این دو عدد بستگی به این دارد که ماشین بخواهد فتیله سبک‌تر یا سنگین‌تر تولید کند.

اگر میزان کشش ۷/۵ و مقدار ثابت کشش ۵۶۴/۱۳ باشد، مقدار دنده کشش را حساب کنید.

تمرین ۹



میزان کشش در ماشینی که مقدار ثابت کشش آن ۴۲۱/۳ و مقدار دنده کشش آن ۵۹ می‌باشد را محاسبه کنید.

تمرین ۱۰





در شکل ۱۱ نواحی کشش ماشین هشت لاکنی و در جدول ۵ سرعت غلتک‌ها را مشاهده می‌کنید. (الف) با توجه به سرعت‌ها، کشش در ناحیه A و B را حساب کنید.

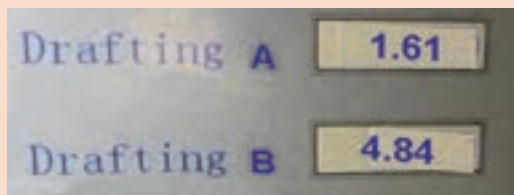

(ب) در شکل میزان کشش در نواحی را در همین لحظه نشان می‌دهد. به نظر شما علت مغایرت محاسبات و عددی که نمایشگر نشان می‌دهد در چیست؟ با هنجاریان در این باره بحث کنید.

شکل ۱۱

جدول ۵

۷۳	۷۲	۷۱	
۶۸۴	۱۵۸	۹۸	سرعت غلتک‌ها
.....	کشش ناحیه B	کشش ناحیه A

(ج) بر روی غلتک‌های ۱ و ۲ و ۳ نوشته شده است. $\varnothing_1=2/5''$ $\varnothing_2=2/5''$ $\varnothing_3=2/8''$ معنی این اعداد چیست؟ با محاسبات نشان دهید اختلاف کشش محاسبه شده و کشش نمایشگر به این اعداد مربوط است.

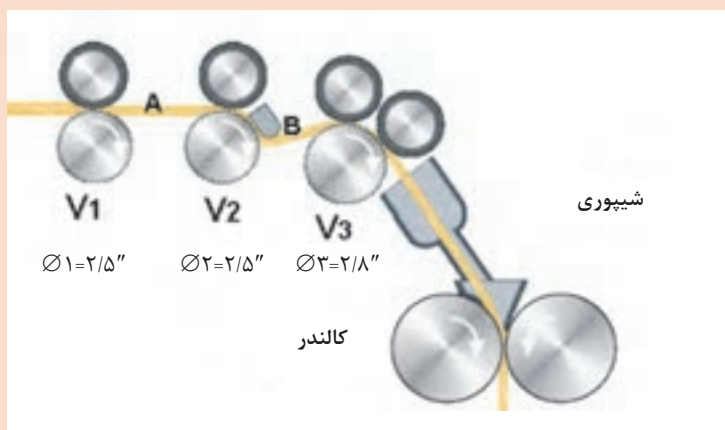

شکل ۱۲- غلتک‌های کشش در ماشین هشت لاکنی

اتولولر Auto Leveler

در درس ریسندگی با اتولولر آشنا شدید. این دستگاه بعد از ماشین کارد قرار می‌گیرد. در واقع دستگاه اتولولر بین ماشین کارد و بخش پیچش فتیله قرار دارد. بنابراین ترتیب قرارگیری این دستگاه به صورت شکل ۱۳ خواهد بود.

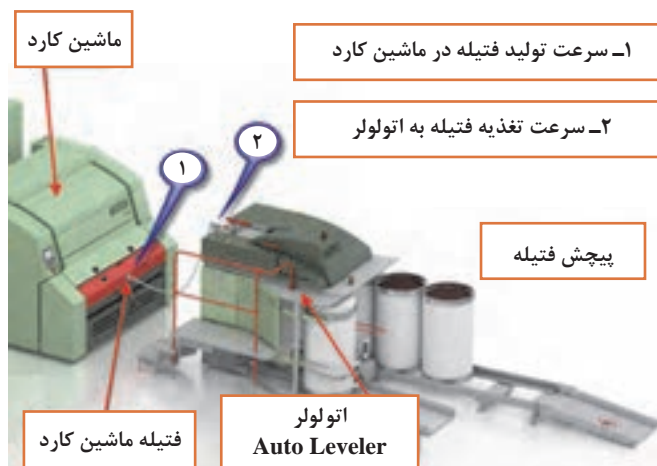

همان‌طور که در شکل می‌بینید فتیله از کارد خارج می‌شود و بلافاصله به دستگاه دیگری وارد می‌شود و این دستگاه به نام اتولولر وظیفه دارد تا نایکنواختی‌های فتیله ماشین کارد را کاهش دهد. در صورتی که عملکرد اتولولر رضایت‌بخش باشد، می‌تواند جایگزین ماشین کشش یا Drow Frame گردد. جدول ۶ نمونه نمره‌های فتیله چند ماشین کارد می‌باشد.

شکل ۱۳- اتولولر

جدول ۶

شماره ماشین	۱	۲	۳	۴	۵
شیفت ۱	۴/۳۳	۴/۳۸	۴/۱۲	۴/۰۵	۴/۴۴
شیفت ۲	۴/۱۸	۴/۲۵	۴/۲۱	۴/۰۶	۴/۳۶
شیفت ۳	۴/۵۱	۴/۲۵	۴/۲۸	۴/۰۹	۴/۲۱
نمره مناسب	۴/۳۵	۴/۳۵	۴/۳۵	۴/۳۵	۴/۳۵

جدول گویای این حقیقت است که نمره فتیله‌های ماشین کارد با نایکنواختی همراه است و به همین دلیل در ماشین کشش آنها را با هم مخلوط می‌کنند تا علاوه بر مخلوط شدن بیشتر، فتیله تولید شده یکنواخت‌تر باشد.

تأثیر اتولولر روی فتیله

تأثیر اتولولر روی فتیله را می‌توان در سه بخش خلاصه کرد:

اتولولر فتیله‌هایی که از میزان مناسب چاق‌تر (ضخیم‌تر) باشد را می‌کشد تا لاغر (نازک‌تر) شوند و به نمره مناسب برسند. اما نکته مهم این است که برای کشیدن باید به طول فتیله افزود. این موضوع بسیار مهم است، که آن را شرح خواهیم داد. در شکل ۱۴، ورودی فتیله چاق است. در این حالت فتیله کشیده می‌شود و اندازه آن به اندازه مورد نظر می‌رسد و بر طول آن افزوده خواهد شد.



شکل ۱۴- فتیله چاق در اتولولر

سیستم اتولولر فتیله‌هایی که مناسب هستند را بدون هیچ تغییری عبور می‌دهد. شکل ۱۵ این موضوع را نشان می‌دهد.

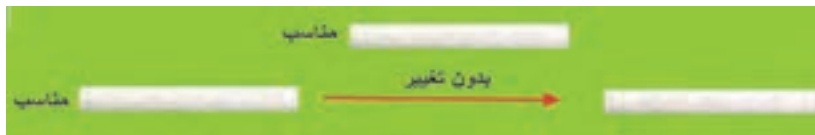

شکل ۱۵- فتیله مناسب

سیستم اتولولر فتیله‌هایی که لاغر باشند را در هم فشرده می‌کند تا نمره و اندازه فتیله به میزان مناسب برسد. در این حالت طول فتیله کوتاه می‌شود که در شکل ۱۶ مشاهده می‌کنید.

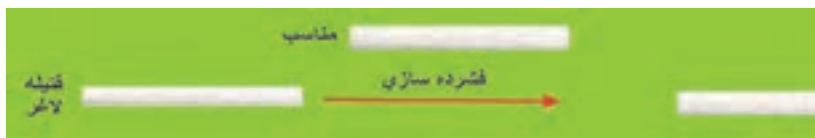

شکل ۱۶- فتیله لاغر

نحوه عملکرد اتولولر: به شکل ۱۷ نگاه کنید. الیاف از بالا وارد می‌شود. یک سنسور نمره فتیله را تعیین می‌کند و به پردازشگر اطلاع می‌دهد. دو سروو موتور به غلتک‌هایی که در شکل ۱۷ مشاهده می‌شود، متصل

شده است. سرعت سروو موتور تحت فرمان یک رایانه کم یا زیاد می‌شود یا بدون تغییر می‌ماند. در این حالت نسبت سرعت دو سروو موتور تعیین می‌کند که آیا فتیله کشیده یا درهم فشرده شود؛ بنابراین خواهیم داشت:

$$\frac{\text{سرعت غلتک ۲}}{\text{سرعت غلتک ۱}} \begin{cases} > ۱ \text{ کشش} \\ = ۱ \text{ بدون تغییر} \\ < ۱ \text{ فشرده سازی} \end{cases}$$

سروو موتورها، نوعی موتور الکتریکی هستند که قادرند سرعت‌های مختلفی را ایجاد کنند. در دستگاه، اتولولر یک سنسور تشخیص نایک‌نواختی وجود دارد که با عبور فتیله مقدار جرم خطی فتیله را تعیین می‌کند و بلافاصله به پردازنده رایانه می‌فرستد. پردازنده سرعت لازم را برای هر کدام از سروو موتورها تعیین می‌کند؛ در نتیجه به‌طور مرتب عمل یکنواخت‌سازی انجام می‌شود. اتولولرها می‌توانند وظایف چندلاکنی را به عهده بگیرند. وجود اتولولر در خط حلاجی می‌تواند از مراحل چندلاکنی در خط تولید بکاهد. در شکل ۱۷ دو غلتک متصل به سروو موتور در ماشین اتولولر را مشاهده می‌کنید.

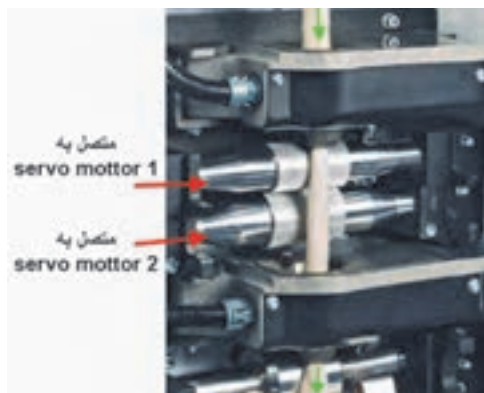

شکل ۱۷- غلتک‌های اتولولر



در شکل ۱۸ سه نمونه فتیله نایکنواخت به دستگاه اتولولر تغذیه می‌شود. با توجه به جهت حرکت، عملکرد غلتک‌های اتولولر را تشریح کنید. توجه کنید که قسمت C و سپس قسمت B و در نهایت قسمت A وارد دستگاه اتولولر می‌شود.
راهنمایی: توضیح دهید که هر قسمت از فتیله را می‌کشد یا فشرده می‌کند و یا تغییر نمی‌دهد.

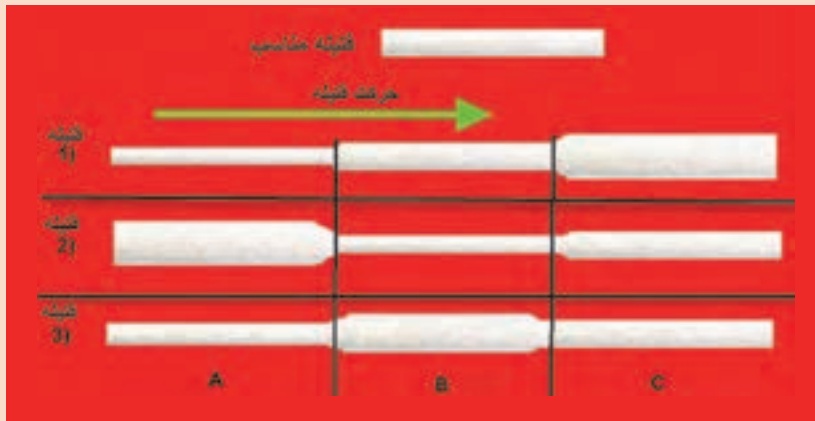

شکل ۱۸- چند نمونه فتیله ورودی به اتولولر

نمره فتیله

یکای اندازه‌گیری فتیله به دو صورت گرم بر متر و گرین بر یارد می‌باشد. برای تبدیل دو یکا به یکدیگر باید معادل تبدیل‌ها را پیدا کرد و به‌جای آن نوشت. با انجام محاسبات فرمول نهایی تبدیل به‌دست می‌آید به مثال ۶ توجه کنید.

$$1 \text{ yd} = 0.914 \text{ m}$$

$$1 \text{ Lb} = 7000 \text{ grain}$$

$$1 \text{ Lb} = 453.6 \text{ gr}$$

$$1 \text{ grain} = 0.0648 \text{ gr}$$

مثال ۶: نمره یک فتیله معادل ۴۵ گرین بر یارد است. نمره این فتیله چند گرم بر متر است؟
حل:

$$45 \frac{\text{grain}}{\text{yd}} =$$

$$45 \times \frac{0.0648 \text{ gr}}{0.914 \text{ m}} = 45 \times 0.071 \frac{\text{gr}}{\text{m}} = 3.19 \frac{\text{gr}}{\text{m}}$$

نمره فتیله



- با توجه به مثال بالا، تمرین‌های زیر را حل کنید.
- فتیله ۶۳ گرین بر یارد چند گرم بر متر است؟
 - فتیله ۶/۴ گرم بر متر چند گرین بر یارد است؟

محاسبه سرعت خطی غلتک‌ها

سرعت خطی و دور بر دقیقه را تعریف کنید و تفاوت بین این دو را بیان کنید.

پرسش ۷



نکته



برای محاسبه سرعت خطی باید محیط غلتک را در دور بر دقیقه ضرب کرد.

RPM = دور بر دقیقه

D = قطر

سرعت خطی = $\pi \times D \times \text{RPM}$

فکر کنید



شکل مقابل چه چیزی را نشان می‌دهد؟ توضیح دهید. آیا می‌توان با این دستگاه قطر شافت را اندازه‌گیری کرد؟ چگونه؟ اگر اعداد نوسان داشته باشد چه مفهومی را می‌رساند؟

فکر کنید



آیا به کمک این دو دستگاه می‌توان قطر غلتک را حساب کرد؟ چگونه؟ آیا مقدار محاسبه شده دقیق است؟ این دقت به چه عواملی بستگی دارد؟

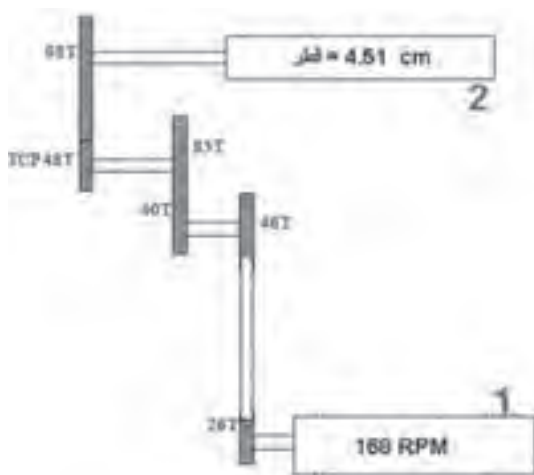

مثال ۷: با توجه به شکل ۱۹ سرعت خطی غلتک ۲ را حساب کنید.

شکل ۱۹- چرخ دنده‌ها در انتقال نیرو

با توجه به مطالب اشاره شده خواهیم داشت:
 دور بر دقیقه × محیط غلتک = سرعت خطی

$$\text{قطر} \times \pi = \text{محیط غلتک}$$

$$\text{دور بر دقیقه غلتک ۲} = ۱۶۸ \times \frac{۲۶ \times ۴۰ \times ۴۸}{۴۶ \times ۸۵ \times ۹۸} = ۱۶۸ \times \frac{۴۹۹۲۰}{۳۸۳۱۸۰} = ۱۶۸ \times ۰/۱۳۰۲ = ۲۱/۸۹$$

$$\text{متر بر دقیقه} = ۳/۱۴ \times \frac{۴/۵۱}{۱۰۰} \times ۲۱/۸۹ = ۳/۱ \text{ m/min}$$

تمرین ۱۲



اگر در شکل ۱۹ قطر غلتک ۳/۷۸۲ سانتی متر و سرعت دورانی غلتک ۱ مساوی ۱۲۳ دور بر دقیقه باشد.
 سرعت خطی غلتک ۲ را حساب کنید.
 TCP=۴۴T

تمرین ۱۳



در شکل ۲۰ سروو موتور ۱ با سرعت ۲۳۵ دور بر دقیقه و سروو موتور ۲ با سرعت ۸۴۳ دور بر دقیقه می چرخد. میزان کشش در هر ناحیه را حساب کنید. سرعت خطی غلتک خروجی را محاسبه کنید.

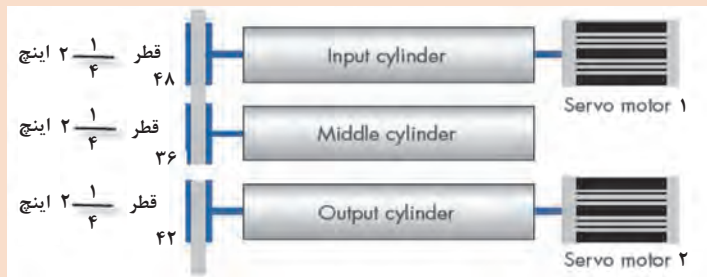

شکل ۲۰- سروو موتور

محاسبات در ماشین رینگ

محاسبه تاب در ماشین رینگ

تصویری که در شکل ۲۱ مشاهده می کنید مربوط به یک ماشین رینگ می باشد. با توجه به اینکه مقدار تاب به دو عامل rpm اسپیندل و سرعت خطی غلتک جلو ارتباط دارد و میزان تاب بر اساس تاب بر متر (TPM) و تاب در اینچ (TPI) محاسبه می شود، فرمول تاب را پیدا کنید.

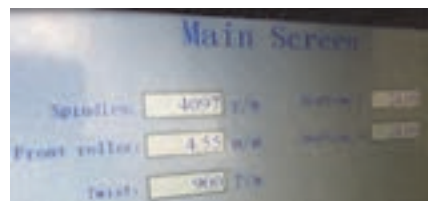

شکل ۲۱- نمایشگر ماشین رینگ



به کمک فرمول محاسبه تاب و با توجه به جدول ۷ که مربوط به چند ماشین رینگ است جاهای خالی را محاسبه کنید و در محل مربوطه قرار دهید.

جدول ۷

شماره ماشین	سرعت غلتک جلو	سرعت اسپیندل	تاب TPI	تاب TPM
۱	۵/۶۶	۵۴۳۲
۲	۴/۹۸	۸۰۴
۳	۵/۱۱	۹۶۵
۴	۵۶۷۷	۶۷

ایجاد تاب نخ: رشته نیمچه نخ، پس از کشش، به اندازه مناسب جهت تبدیل به نخ می‌رسد. این رشته بدون تاب استحکام ندارد و با کمترین کشش پاره می‌شود. در اثر کشش هیچ کدام از الیاف پاره نمی‌شود بلکه الیاف از روی هم سر خورده و رشته گسسته می‌شود. استحکام نخ ریسیده شده به تاب، بستگی دارد.



با توجه به کلمات و نقاط مشخص شده در ذیل نحوه تشکیل تاب نخ در شکل ۲۲ را شرح دهید.
سرعت خطی غلتک جلو (تولید) - نقطه A - نقطه B - نقطه C - سرعت اسپیندل - طول نخ



شکل ۲۲- ایجاد تاب در رینگ

محاسبه نواحی کشش در ماشین رینگ

به شکل ۲۳ توجه کنید و چگونگی ایجاد کشش در رشته نیمچه نخ را تشریح کنید.



شکل ۲۳- نواحی کشش در رینگ

ثابت کشش در ماشین رینگ: به طور کلی برای ماشین‌هایی که دارای نواحی کشش هستند، محاسبه کشش اجتناب‌ناپذیر است. بنابراین این محاسبات کشش برای دستگاه رینگ نیز انجام می‌شود. این محاسبات به طور مرتب و به خصوص با تغییر نمره نخ انجام می‌شود. چون تعداد زیادی چرخ‌دنده در مسیر محاسبه کشش وجود دارد، احتمال بروز اشتباه زیاد است به همین خاطر محاسبه کشش به صورت‌های ساده‌شده زیر مناسب‌تر است. در کاتالوگ دستگاه، مقدار ثابت کشش قید شده است.

$$\text{دنده کشش} \times \text{ثابت کشش} = \text{کشش} \quad \text{یا} \quad \frac{\text{مقدار کشش}}{\text{ثابت کشش}} = \text{دنده کشش} \quad \text{یا} \quad \frac{\text{مقدار کشش}}{\text{دنده کشش}} = \text{ثابت کشش}$$

فکر کنید



آیا این سه فرمول یکسان هستند؟ چرا؟

مثال ۸: مطلوب است محاسبه کشش در صورتی که ثابت کشش ۰/۱۸۷۳ و دنده کشش ۲۲ باشد.

$$\text{دنده کشش} \times \text{ثابت کشش} = \text{کشش}$$

$$\text{کشش} = ۰/۱۸۷۳ \times ۲۲ = ۴/۱۲$$

مثال ۹: مطلوب است محاسبه دنده کشش در صورتی که ثابت کشش ۰/۱۸۷۳ و کشش ۴ باشد:

$$\frac{\text{مقدار کشش}}{\text{ثابت کشش}} = \text{دنده کشش}$$

$$\text{دنده کشش} = ۲۱ = \frac{۴}{۰/۱۸۷۳} \xrightarrow{\text{گرد کردن}} ۲۱/۳۶$$

فکر کنید



چرا باید این عدد را گرد کرد؟ اگر به جای ۲۱ عدد ۲۲ قرار دهیم چه اتفاقی می‌افتد؟

تمرین ۱۵



اگر ثابت کشش ۲۹ و میزان کشش ۷ باشد، دنده کشش را حساب کنید.

تمرین ۱۶



اگر دنده کشش ۲۴ و مقدار کشش ۳/۲۲ باشد، مقدار ثابت کشش را حساب کنید.

فکر کنید



چرا مقدار ثابت کشش در دستگاه‌های مختلف متفاوت است؟

فعالیت کلاسی ۳



در شکل ۲۴، عاملی وجود دارد که روی حرکت روان و سرعت غلتک‌های کشش اثر دارد، آن عامل را پیدا کنید. این تأثیر، مطابق کدام یک از قوانین فیزیک اعمال می‌گردد. آن را توضیح دهید. در ماشین‌های دیگر نساجی از کدام قوانین نیوتن استفاده شده است.

شکل ۲۴- ناحیه کشش رینگ

تمرین ۱۷



در شکل ۲۵ دیاگرام کشش را نشان می‌دهد اگر سرعت غلتک عقبی 120 rpm باشد، محاسبه کنید:
(الف) سرعت غلتک‌های میانی و جلویی
(ب) میزان کشش در ناحیه ۱ و ۲
(ج) میزان تولید ماشین در یک ساعت

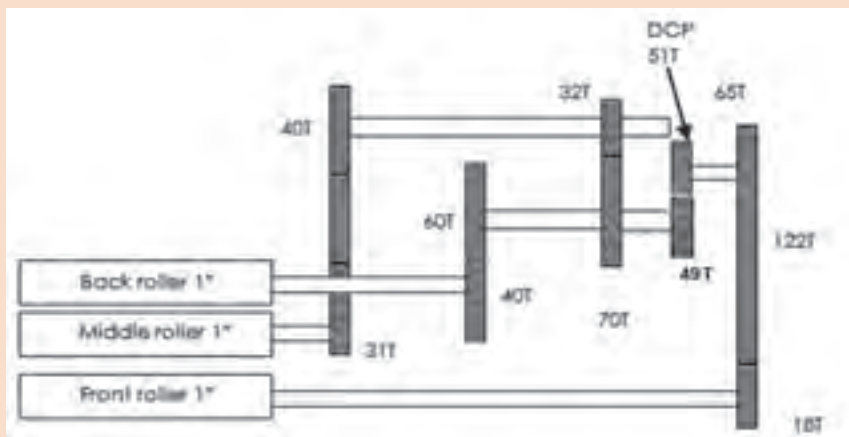

شکل ۲۵- دیاگرام انتقال نیرو



در شکل ۲۶ دور غلتک Third Roller به ۱۲۱ رسیده است، محاسبه کنید:

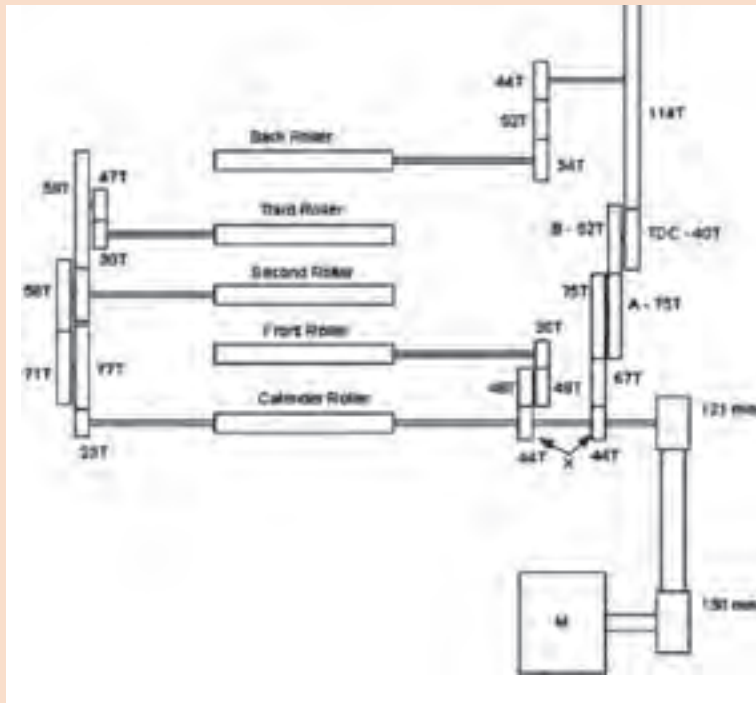

- ۱ تعیین نواحی کشش
- ۲ کشش در ناحیه دوم
- ۳ کشش در ناحیه اول
- ۴ سرعت کالندر
- ۵ سرعت Back Roller
- ۶ دور موتور

شکل ۲۶- دیاگرام انتقال نیرو

با توجه به جدول ۸ که از یک ماشین رینگ به دست آمده است. در حالت‌های ۱ و ۲ و ۳ و ۴ و ۵ جاهای خالی جدول را محاسبه کنید.



جدول ۸

مقدار تاب TPI	مقدار تاب TPM	سرعت اسپیندل RPM	سرعت غلتک جلو m/m	حالت ماشین
		۳۹۹۰	۴/۳۲	۱
		۴۳۷۷	۵/۹۷	۲
		۳۹۸۵	۳/۹۸	۳
		۳۴۸۶	۶/۰۲	۴
		۴۴۶۵	۴/۷۷	۵

فکر کنید



یک سفارش دهنده نخ به کارخانه مراجعه کرده است و می گوید، نخ‌هایی که به من تحویل شده است، ایراد دارد. او می گوید دو ماه پیش، نخ نمره ۲۰ انگلیسی را از شما تحویل گرفتم و ۱۰۰ متر آن را وزن کردم باید عدد ۴/۳۳ بود، ولی ترازوی من عدد ۴ را نشان می داد؛ بنابراین کار شما اشکال دارد. شما به این مشتری چه می گوئید و چگونه از خود دفاع می کنید؟

محاسبه تولید در ماشین رینگ

یکی از محاسبات مهم ماشین‌های ریسندگی محاسبه تولید می باشد. محاسبه تولید به ما کمک می کند کمتر یا بیشتر از سفارش مشتری نخ تولید نشود. برای محاسبه تولید به عوامل زیر احتیاج می باشد:

■ نمره نخ تولید شده

■ گرم بر متر نخ

■ سرعت خطی غلتک تولید

■ تعداد اسپیندل‌ها

■ زمان کارکرد

■ راندمان

تحقیق کنید ۳



هر کدام از عوامل زیر در تولید چه اثری دارد؟ الف) طول نخ تولید شده ب) وزن نخ تولید شده

■ نمره نخ تولید شده

■ گرم بر متر نخ

■ سرعت خطی غلتک تولید

■ تعداد اسپیندل‌ها

■ زمان کارکرد

■ راندمان

مثال ۱۰: ۱۰ دستگاه رینگ که هر کدام ۱۹۶ دوک سالم دارد برای تولید نخ ۱۴ پنبه‌ای آماده شده است. سرعت خطی غلتک تولید ۴/۵۷ متر بر دقیقه می باشد. اگر میزان ساعت کار ۸ ساعت و راندمان ۹۵ درصد باشد، مقدار تولید را به حساب کنید.

حل: برای فهم مسئله به موارد زیر توجه کنید:

■ راندمان، زمان کارکرد، تعداد اسپیندل، سرعت خطی غلتک تولید و وزن ۱ متر نخ را در همدیگر ضرب

کنید؛ زیرا همه پارامترها نسبت مستقیم با تولید دارند.

■ ابتدا حساب کنید هر ۱ متر نخ، چقدر جرم دارد.

■ برای محاسبه جرم ۱ متر نخ از جدول تبدیل نمرات استفاده کنید.

حل: چون نمرة متریک حاصل تقسیم طول بر وزن می‌باشد، بنابراین اگر عدد نمرة متریک را وارونه کنیم وزن ۱ متر از نخ به دست می‌آید.

$$N_m = \frac{N_c}{0.59}$$

$$N_m = \frac{14}{0.59} = 23.73$$

عدد را وارونه می‌کنیم:

$$\frac{1}{23.73} = 0.042 \text{ gr/m}$$

$$\text{کل تولید} = \text{Total} = 10 \times 0.95 \times 8 \times 60 \times 4.57 \times 0.042 \times 196 = 171548.3 \text{ گرم}$$

پوشش ۸



الف) شرح دهید چرا برای محاسبه تولید این اعداد را در هم ضرب می‌کنیم.
ب) طول نخ تولیدی را حساب کنید.

جدول ۹- ضرایب تبدیل نمرة نخ‌های سیستم‌های مختلف به یکدیگر

معلوم مجهول	$N_c =$	$N_w =$	$N_s =$	$N_m =$	$N_d =$	$N_{Tex} =$
$N_c =$	۱	$\frac{2}{3} \times N_w$	$\frac{N_s}{3/28}$	$0.59 \times N_m$	$\frac{5310}{N_d}$	$\frac{590}{N_{Tex}}$
$N_w =$	$\frac{3}{2} \times N_c$	۱	$\frac{N_s}{2/19}$	$0.88 \times N_m$	$\frac{7920}{N_d}$	$\frac{880}{N_{Tex}}$
$N_s =$	$3/28 \times N_c$	$2/19 \times N_w$	۱	$1/94 \times N_m$	$\frac{17460}{N_d}$	$\frac{1940}{N_{Tex}}$
$N_m =$	$\frac{N_c}{0.59}$	$\frac{N_w}{0.88}$	$\frac{N_s}{1/94}$	۱	$\frac{9000}{N_d}$	$\frac{1000}{N_{Tex}}$
$N_d =$	$\frac{5310}{N_c}$	$\frac{7920}{N_w}$	$\frac{17460}{N_s}$	$\frac{9000}{N_m}$	۱	$9 \times N_{Tex}$
$N_{Tex} =$	$\frac{590}{N_c}$	$\frac{880}{N_w}$	$\frac{1940}{N_s}$	$\frac{1000}{N_m}$	$\frac{N_d}{9}$	۱

$N_d =$ نمره دنییر = Denier Count

$N_T =$ نمره تکس = Tex Count

$N_c = N_e =$ نمره پنبه = Cotton Count

$N_s =$ نمره پشمی = Yorkshire Skein Count

$N_w =$ نمره فاستونی = Worsted Count

$N_m =$ نمره متریک = Metric Count

مثال: اگر $N_s = 20 \rightarrow N_m = ?$

$$N_m = \frac{N_s}{1/94} \rightarrow N_m = \frac{20}{1/94} = 10/31$$



در یک کارخانه تعدادی دستگاه به شرح جدول شماره ۱۰ وجود دارد. تولید این کارخانه را (برحسب گرم، کیلوگرم، تُن و پوند) در ۵ روز کاری (هرروز شامل سه شیفت ۸ ساعته) حساب کنید.

جدول ۱۰- اطلاعات به صورت زیر است:

شماره ماشین	تعداد اسپیندل	نمره نخ	راندمان	سرعت غلتک تولید
۱	۱۹۶	۲۱ پنبه‌ای	۹۵	۴/۵۵
۲	۱۹۶	۱۶ تکس	۹۵	۴/۵۶
۳	۱۶۴	۵ متریک	۸۵	۴/۸۷
۴	۱۶۴	۱۸ پنبه	۹۰	۴/۱۲
۵	۱۱۲	۱۴ پنبه	۸۵	۴/۲۳۴

راهنمایی:

- برای محاسبات تبدیل نمره نخ از جدول ۹ استفاده کنید.
- برای محاسبه گرم بر متر نخ، ابتدا نمره نخ را به نمره متریک تبدیل کنید و سپس عدد را وارونه کنید.

شایستگی ۲- محاسبات پارچه

محاسبات کامل تولید پارچه، نسبتاً پیچیده و زیاد است و هر کدام از انواع پارچه‌ها دارای محاسبات خاصی می‌باشند، ولی بخش کوتاهی از آن، در اینجا شرح داده می‌شود.

جمع شدگی نخ در پارچه

نخ‌هایی که در بافت قرار می‌گیرند جمع می‌شوند و در نتیجه طول پارچه از طول نخ کمتر خواهد بود. این کاهش را جمع شدگی نخ می‌گویند. جمع شدگی برای نخ پود هم اتفاق می‌افتد. اگر طول نخ L_1 و طول پارچه L_2 باشد، به تفاضل این دو عدد، مقدار، جمع شدگی پارچه می‌گویند.

$$\text{طول پارچه} - \text{طول نخ تار} = \text{میزان جمع شدگی نخ تار}$$

از طرفی درصد جمع شدگی پارچه به صورت زیر خواهد بود:

$$\text{درصد جمع شدگی نخ تار} = \frac{\text{طول پارچه } (L_2) - \text{طول نخ تار } (L_1)}{\text{طول نخ تار } (L_1)} \times 100$$

میزان جمع شدگی نخ تار به چه عواملی بستگی دارد؟
میزان جمع شدگی نخ پود به چه عواملی بستگی دارد؟

تحقیق کنید ۴



مثال ۱۱: طول نخ‌های یک چله ۲۱۵۵ متر است. طول پارچه بافته شده با طرح تافته ۱۸۷۶ متر می‌باشد. میزان جمع شدگی و درصد جمع شدگی نخ تار را حساب کنید.

حل:
طول پارچه - طول نخ تار = میزان جمع شدگی نخ تار
متر $279 = 2155 - 1876$ = میزان جمع شدگی نخ تار
 $12/94 = (279 \div 2155) \times 100$ = درصد جمع شدگی نخ تار



جدول ۱۱ را کامل کنید و درباره تأثیر طرح بافت روی میزان جمع شدگی تار نظر دهید.

جدول ۱۱

شماره ماشین	نوع بافت	طول نخ تار	طول پارچه	درصد جمع شدگی
۱	تافته	۲۸۵۰	۲۲۲۵
۲	پاناما ۲	۳۲۲۰	۱۸۷۵
۳	سرزه ۱و۲	۲۲۸۰	۲۶۹۵
۴	ساتین ۸ پرش ۳	۲۹۱۰	۲۲۳۷
۵	ساتین ۴	۲۶۱۰	۲۵۶۸

۱ یکای طول را به متر در نظر بگیرید.

۲ درصد جمع شدگی را پس از محاسبه مرتب کنید.

۳ چه نتیجه‌ای می‌گیرید؟ علت چیست؟



جمع شدگی پود

۱ فرمول جمع شدگی نخ پود مشابه نخ تار می‌باشد، آن را بنویسید.

۲ میزان جمع شدگی نخ‌های پود به چه عواملی بستگی دارد، آنها را بنویسید.

تراکم بافت پارچه

به‌طور کلی به تعداد نخ‌های تار یا پود در واحد طول بافت، تراکم گفته می‌شود. واحد طول ممکن است سانتی‌متر، اینچ، متر و یا یارد باشد؛ تراکم در پارچه‌های تاری - پودی به دو صورت تراکم تاری و تراکم پودی بیان می‌شود.

مثال ۱۲: ۴۵۶۰ سرنخ تار در پارچه‌ای با عرض ۲۴۰ سانتی‌متر بافته شده است. تراکم تاری پارچه را حساب کنید. حل: اگر تعداد سرنخ را بر عرض پارچه به سانتی‌متر تقسیم کنید، تراکم بر حسب تار بر سانتی‌متر به دست می‌آید.

$$4560 \div 240 = 19 \text{ تار/cm}$$

بدیهی است اگر عرض پارچه بر حسب متر باشد، جواب مسئله، تراکم تاری بر حسب تار بر متر خواهد شد.



در یک پارچه تراکم تار، ۱۷ تار بر سانتی‌متر می‌باشد، اگر عرض پارچه ۱ متر و ۲۰ سانتی‌متر باشد، تعداد کل نخ‌های تار را حساب کنید.



تراکم تار پارچه ۱۹ است و عرض پارچه نیز ۳ متر می‌باشد، تعداد کل نخ‌های تار را حساب کنید.



۳/۵ سانتی‌متر از پارچه‌ای را علامت‌گذاری می‌کنند و سپس تعداد پودها را شمارش می‌کنند. اگر تعداد پودها ۹۴ عدد باشد. تراکم پود بر اینچ و پود بر متر این پارچه را حساب کنید.

محاسبه وزن چله تار

وزن کلیه نخ‌های موجود در یک چله را وزن چله تار می‌گویند. از حاصل ضرب وزن یک نخ تار در تعداد نخ چله به دست می‌آید.

مثال ۱۳: در یک چله ۲۵۰۰ سر نخ وجود دارد. هر نخ تار مطابق کنتور تعیین طول نخ تار ۲۱۳۷ متر می‌باشد. در صورتی که نخ از جنس فاستونی و نمره آن ۱۵/۵ فاستونی باشد. نخ‌های چله چند کیلوگرم وزن دارد؟

حل: در این مسئله ابتدا جرم یک متر نخ را محاسبه می‌کنید؛ بنابراین مطابق جدول تبدیل ضرایب، نمره نخ را به متریک تبدیل کنید. چرا به متریک تبدیل می‌شود؟

پس خواهید داشت: نمره فاستونی ← نمره متریک

با توجه به جدول ۹ نمره متریک را حساب کنید.

معلوم: نمره نخ فاستونی N_w و مجهول: نمره متریک N_m

بنابراین با توجه به جدول تبدیل نمره نخ خواهیم داشت:

$$N_m = \frac{N_w}{\frac{0}{111}} = \frac{15/5}{\frac{0}{111}} = 17/6 \quad \text{نمره متریک}$$

حال آن را بر عکس می‌کنیم تا وزن ۱ متر به گرم به دست آید:

$$\text{چون تعداد نخ‌ها } 2500 \text{ و هر نخ } 2137 \text{ متر است و هر متر آن } 0/057 \text{ گرم می‌باشد. بنابراین کل نخ‌ها به صورت زیر به دست می‌آید:}$$

$$2137 \times 2500 \times 0/057 = 304522/5 \text{ gr}$$

اگر این عدد را بر ۱۰۰۰ تقسیم کنیم وزن خالص نخ‌های تار بر حسب کیلوگرم kg به دست می‌آید.
پس خواهیم داشت:

$$304522/5 \div 1000 = 304/5 \text{ kg}$$

بنابراین کل نخ چله ۳۰۴/۵ کیلوگرم خواهد بود.

تمرین ۲۴



در یک کارخانه ۱۰ ماشین بافندگی کار می‌کند. چله‌های پیشنهادی به واحد چله پیچی در جدول ۱۲ آمده است. واحد چله پیچی چه مقدار نخ بخرد تا بتواند پاسخگوی نیاز این کارخانه باشد. همه نخ‌ها یکسان می‌باشند.

جدول ۱۲

انواع ماشین	ماشین پیکانول	ماشین اتوماتیک	ماشین سولزر قدیمی	ماشین ساخت قدیر یزد
تعداد ماشین	۲	۳	۱	۴
طول نخ تار	۲۶۰۰	۳۴۰۰	۱۹۹۰	۲۴۹۰
نمره نخ تار	۲۰ پنبه‌ای	۲۸ پنبه‌ای	۱۰۰ متریک	۲۰ تکس

محاسبه کنید



۱ تبدیل نمرات لازم

۲ وزن در متر نخ

۳ وزن هر چله

۴ وزن کل چله‌ها

تمرین ۲۵



۱۵ سانتی‌متر از یک پارچه را باز می‌کنند و نخ‌های آن را به گونه‌ای می‌کشند که کاملاً صاف و بی‌موج شوند، طول هر نخ به $18/3$ سانتی‌متر می‌رسد. اگر طاقه پارچه $41/3$ متر طول داشته باشد، طول هر نخ تار این پارچه در یک طاقه را حساب کنید.

تمرین ۲۶



وزن خالص چله نخ تار $3/18$ تن می‌باشد و تعداد سر نخ 2920 و طول آن $2/2$ km می‌باشد. نمره نخ تار را به نمره انگلیسی حساب کنید.

تمرین ۲۷



جهت بافت 2000 متر پارچه با عرض 120 سانتی‌متر و تراکم 26 تار بر سانتی‌متر، محاسبه کنید:
 الف) چه تعداد سر نخ تار نیاز است؟
 ب) اگر نمره نخ تار 16 انگلیسی باشد، وزن کل نخ تار چقدر خواهد شد؟

ارزشیابی

ارزشیابی در این درس براساس شایستگی می‌باشد. برای هر پودمان ۱ نمره مستمر (از ۵ نمره) و ۱ نمره شایستگی پودمان (نمرات ۱، ۲ یا ۳) با توجه به استانداردهای عملکرد جدول ذیل برای هر هنرجو ثبت می‌گردد.

جدول ارزشیابی پودمان ۱- کاربردها و محاسبات نخ و پارچه

نمره	استاندارد (شاخص‌ها، داوری، نمره‌دهی)	نتایج	استاندارد عملکرد (کیفیت)	تکالیف عملکردی (شایستگی‌ها)	عنوان پودمان
۳	تجزیه و تحلیل ویژگی‌های نخ و پارچه و تصمیم‌گیری به کمک محاسبات	بالاتر از حد انتظار	اظهار نظر تخصصی براساس ویژگی‌های نخ و پارچه و انجام محاسبات مربوط به تولید نخ و پارچه	محاسبات نخ	محاسبه نخ و پارچه
۲	استخراج ویژگی‌ها از نخ‌ها و انجام محاسبات مربوطه	در حد انتظار		محاسبه پارچه	
۱	نام بردن ویژگی‌ها و تعریف پارامترهای تولید	پایین‌تر از حد انتظار			
نمره مستمر از ۵					
نمره شایستگی پودمان از ۳					
نمره پودمان از ۲۰					